

**GIORGETTI**

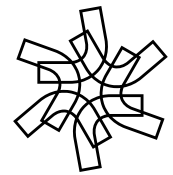

LISTINO PREZZI  
PRICE LIST  
PREISLISTE  
TARIF

04.2026  
€

IVA ESCLUSA  
VAT EXCLUDED  
OHNE MWST  
TVA EXCLUE

# CONDIZIONI GENERALI DI VENDITA GIORGETTI S.P.A.

STANDARD TERMS OF SALE/ALLGEMEINE VERKAUFSBEDINGUNGEN/CONDITIONS GÉNÉRALES DE VENTE

ITA

## 1) Aggiornamenti dei termini e delle condizioni di vendita e dei prodotti Giorgetti.

1.1 Giorgetti potrà modificare, in qualsiasi momento e senza obbligo di preavviso, le condizioni di vendita, il prezzo dei propri prodotti (i "Prodotti"), dandone comunicazione per iscritto, tramite l'invio di nuove condizioni generali di vendita che sostituiranno automaticamente quelle precedentemente in vigore decorsi 30 giorni dalla data della loro ricezione da parte del relativo destinatario.

1.2 Giorgetti si riserva altresì il diritto di apportare qualsiasi miglioramento tecnologico ed estetico ai propri prodotti, ivi incluse modifiche alle dimensioni e ai materiali, così come di cessare la produzione di uno o più prodotti.

## 2) Ordini e modifiche.

2.1 Ogni ordine è assunto "con riserva di accettazione" da parte di Giorgetti Spa. L'accettazione dell'ordine non è obbligatoria e potrebbe essere subordinata al pagamento di una parte o dell'intero corrispettivo dovuto. In caso di mancata accettazione dell'ordine nessun indennizzo sarà dovuto al Cliente a titolo di risarcimento ad eccezione dell'eventuale rimborso della quota di anticipo versata dal Cliente per l'ordine respinto.

2.2 Qualsiasi ordine avente a oggetto uno o più prodotti Giorgetti diverrà efficace e vincolante al momento della conferma dell'ordine da parte di Giorgetti Spa.

2.3 Il Cliente potrà richiedere per iscritto a Giorgetti eventuali modifiche agli ordini per cambio articolo, finitura e rivestimento. Ove tali richieste siano ricevute da Giorgetti oltre la data di efficacia dell'Ordine, Giorgetti si riserverà il diritto di accettarle soltanto con addebito al Cliente di tutti i costi diretti e indiretti già sostenuti per le fasi di produzione già realizzate, nonché il relativo mancato guadagno.

2.4 In virtù dei differenti regolamenti vigenti internazionalmente nei territori di destinazione della merce, ai quali conseguono specifiche tecniche divergenti, è responsabilità dell'acquirente notificare a Giorgetti Spa il luogo di destinazione della merce al momento dell'ordine. I costi derivanti da una notifica tardiva saranno addebitati all'acquirente.

## 3) Prezzo di vendita.

I prezzi sono in Euro e si intendono IVA e tasse locali escluse. Il prezzo di vendita indicato nel listino prezzi vigente è comprensivo del normale imballaggio standard in cartone, mentre per imballaggi speciali (ivi inclusi quelli in casse di legno) concordati per iscritto, il costo e le spese saranno interamente a carico del cliente.

## 4) Riserva di proprietà.

Ai sensi degli artt. 1523 e seguenti del codice civile, viene riconosciuta a Giorgetti la riserva di proprietà sui beni forniti sino all'integrale pagamento del prezzo pattuito e di ogni eventuale onere accessorio quale derivante dal contratto e dalle presenti condizioni generali di vendita.

## 5) Consegna.

5.1 I Prodotti saranno consegnati FCA magazzino di Giorgetti S.p.A., salvo diverso accordo scritto.

5.2 Ove la consegna sia concordata al magazzino del distributore oppure presso il cliente finale, la consegna avverrà a bordo camion, senza montaggio e senza smaltimento dell'imballo, salvo diversi accordi scritti.

5.3 I termini di consegna indicati nell'Ordine devono intendersi non essenziali e rappresentano la migliore previsione della data in cui i Prodotti saranno approntati. Giorgetti si riserva il diritto di evadere gli ordini anche con consegne parziali.

5.4 Il Cliente avrà diritto alla risoluzione dell'Ordine per ritardo nella consegna dei beni compravenduti qualora il ritardo sia superiore a 60 giorni dal termine indicativo di consegna indicato nell'Ordine.

5.5 Giorgetti non sarà responsabile per ritardi di consegna dovuti a forza maggiore o a caso fortuito.

5.6 Qualora il Cliente superi i 10 giorni lavorativi per prendere in consegna uno o più beni oggetto dell'Ordine, sarà tenuto a corrispondere a Giorgetti, oltre al prezzo convenuto nell'Ordine e agli interessi di cui al successivo articolo, le spese di deposito, che vengono convenute in Euro 4,26 al metro cubo a settimana indivisibile a insindacabile giudizio di Giorgetti.

Qualora il ritardo nella presa in consegna sia superiore a 60 giorni, Giorgetti avrà diritto di risolvere l'Ordine, tramite comunicazione scritta al Cliente. In tal caso, Giorgetti, in aggiunta a quanto sopra, avrà diritto al pagamento, a titolo di penale, di un importo pari al 5% del prezzo convenuto, oltre al risarcimento del danno ulteriore.

## 6) Pagamenti.

6.1 Tutti i pagamenti dovranno essere effettuati ai termini e alle condizioni di cui all'Ordine esclusivamente a Giorgetti S.p.A., sede di Meda (Italia), che, ad ogni

effetto di legge, deve considerarsi luogo dell'adempimento dell'Ordine.

6.2 In caso di mancato o ritardato pagamento, Giorgetti avrà diritto, a sua scelta: (i) al pagamento immediato del saldo del prezzo per decadenza del beneficio del termine da parte del Cliente e a completare la fornitura in relazione alla quale si è verificato l'inadempimento, nonché ogni eventuale successiva fornitura al medesimo Cliente, solo previo pagamento anticipato dell'intero corrispettivo; oppure, alternativamente (ii) a risolvere l'Ordine. In ogni caso, qualsiasi ritardo nel pagamento farà sorgere il diritto di Giorgetti agli interessi di mora di cui al D.Lgs. 231/2002 e successive modifiche, oltre al rimborso integrale, da parte del Cliente, delle spese di incasso, dei diritti bancari e di ogni altra spesa (ivi incluse le spese legali) relative all'incasso del ritardato pagamento o anche soltanto dallo stesso occasionate.

## 7) Qualità dei Prodotti e Garanzia.

7.1 Giorgetti garantisce la qualità dei propri Prodotti e si impegna ad effettuare presso il proprio stabilimento di Meda (Italia) le riparazioni e/o le sostituzioni dei pezzi in caso di difetti di fabbricazione.

7.2 Giorgetti è soggetta alle obbligazioni di garanzia previste dalle disposizioni di legge applicabili in Europa al momento della stipula della compravendita, fatto salvo quanto indicato nella sezione 8 reclami, con riferimento alla mancata ispezione dei colli.

7.3 Sono escluse da garanzia le riparazioni e sostituzioni rese necessarie a causa della normale usura o per difetto di controlli periodici o a seguito di mancata manutenzione del Prodotto, nonché a uso maldestro o improprio, negligente o non conforme alle prescrizioni di cui alla scheda prodotto.

7.4 E' altresì esclusa la garanzia per errato trasporto, movimentazione e installazione o manutenzione o per riparazioni eseguite da terzi non autorizzati o con ricambi ammalorati o non originali.

7.5 Ove operi la garanzia Giorgetti secondo quanto sopra indicato, il relativo Prodotto dovrà essere spedito dal Cliente in porto assegnato da Giorgetti e sarà da quest'ultima rispedito in porto franco.

## 8) Reclami.

8.1 Al momento della consegna dei Prodotti, il Cliente dovrà verificarne l'integrità dei colli e la corrispondenza quantitativa di quanto indicato nei documenti di accompagnamento rispetto all'Ordine. In caso di difformità, il Cliente dovrà fare annotare le proprie riserve nei documenti di consegna, altrimenti i Prodotti si intenderanno consegnati integri e nelle medesime quantità convenute nell'Ordine.

8.2 Qualsiasi reclamo relativo a un Prodotto dovrà essere inviato per iscritto entro il termine massimo di 8 giorni dal ricevimento del Prodotto medesimo, a pena di decadenza. A pena di inefficacia del reclamo, il relativo vizio dovrà essere dettagliato e documentato per mezzo di foto digitali che evidenzino il preteso difetto.

8.3 Per i danni dovuti al trasporto, l'assicurazione del vettore risponde solo per danni dettagliatamente e tempestivamente denunciati. In particolare: (i) per danni immediatamente riscontrabili dal Cliente, la denuncia dovrà essere annotata sulla bolla di consegna alla presenza del vettore; (ii) i danni non immediatamente riscontrabili dovranno essere comunicati per iscritto a Giorgetti e in copia allo spedizioniere entro 8 giorni dal ricevimento della merce, secondo le modalità di cui al precedente art. 8.2.

8.4 Eventuali resi dovranno essere preventivamente autorizzati per iscritto da Giorgetti e rimessi in porto franco, debitamente imballati.

8.5 La sostituzione del Prodotto a spese e cura di Giorgetti sarà l'unico rimedio a disposizione del Cliente in caso di vizio riconosciuto del Prodotto medesimo.

8.6 I prodotti forniti possono presentare differenze rispetto ai campioni a disposizione dei punti vendita relativamente a: tinta e venature per i legni, colore e venatura per i marmi. Queste differenze non possono costituire motivo di contestazione.

## 9) Miscellanea.

9.1 Le vendite dei prodotti Giorgetti sono disciplinate dalle presenti condizioni generali di vendita, che integrano i termini e le condizioni di volta in volta convenute nei singoli Ordini. In caso di discrepanza tra una o più clausole delle presenti condizioni generali di vendita e un Ordine, prevarranno i termini e le condizioni in quest'ultimo convenute.

9.2 Una volta stipulato, l'Ordine rende inefficaci e inopponibili a Giorgetti eventuali pattuizioni e accordi pregressi intervenuti in qualsiasi forma con il Cliente, salvo sia diversamente convenuto per iscritto.

9.3 Gli Ordini potranno essere modificati soltanto con atto scritto, sottoscritto da Giorgetti e dal Cliente.

9.4 Qualsiasi comunicazione relativa a ciascun Ordine dovrà essere effettuata per iscritto agli indirizzi di Giorgetti e del Cliente indicati nell'Ordine, fermo l'obbligo di ciascuna parte di comunicare per iscritto all'altra parte qualsivoglia variazione del proprio indirizzo e con la precisazione che presso i medesimi indirizzi sia Giorgetti

# CONDIZIONI GENERALI DI VENDITA GIORGETTI S.P.A.

## STANDARD TERMS OF SALE/ALLGEMEINE VERKAUFSBEDINGUNGEN/CONDITIONS GÉNÉRALES DE VENTE

sia il Cliente eleggono i propri domicili in relazione a qualsivoglia notifica, ivi incluse le notifiche di atti giudiziari.

9.5 Giorgetti Spa si riserva la facoltà di sospendere le forniture, quando le condizioni economiche dell'acquirente risultassero tali da porre in evidente pericolo o pregiudizio il conseguimento del pagamento.

9.6 I dati personali e professionali dei Clienti richiesti per la stipula e per l'esecuzione degli Ordini saranno trattati da Giorgetti nel rispetto delle vigenti disposizioni in materia di tutela dei dati personali, in conformità con quanto previsto dal Regolamento Europeo n. 2016/679 (General Data Protection Regulation - GDPR) e con la massima riservatezza. È possibile consultare l'informativa privacy completa sul sito [giorgetti.eu](http://giorgetti.eu) e per qualsiasi informazione in merito al trattamento dei dati è possibile scrivere a [privacy@giorgetti.eu](mailto:privacy@giorgetti.eu).

9.7 Le quotazioni di prodotti da realizzare con pelli/tessuti clienti, se non espressamente previste, possono essere richieste all'azienda che valuterà la fattibilità ed il prezzo relativo. Dal ricevimento del tessuto/pelle cliente saranno necessarie come minimo quattro settimane per il completamento dell'ordine.

I tessuti cliente che avanzeranno al termine delle lavorazioni, se non espressamente indicato al momento dell'ordine, verranno smaltite dall'azienda.

### 10) Legge applicabile e foro competente.

10.1 Gli Ordini, nonché ogni aspetto inerente alla negoziazione e all'esecuzione degli stessi, sono disciplinati dal diritto italiano.

10.2 Tutte le controversie tra Giorgetti e il Cliente relative a un Ordine o comunque dallo stesso occasionate saranno devolute alla competenza territoriale esclusiva del Tribunale di Monza, Italia.

EN

### 1) Adjournment of the standard terms of sale and update of the Giorgetti's Products.

1.1 In any moment and without any previous notice Giorgetti may adjourn its conditions of sale, the price of its products (the "Products"), giving the relevant notice in writing by sending the new standard terms of sale which shall automatically replace those previously in force after 30 days from the date of receipt by their recipient.

1.2 Giorgetti reserves also the right to make any technological and esthetic improvement to its Products, including modifications to the dimensions and materials, as well as to cease the production of one or more Products.

### 2) Orders and changes.

2.1 Every order is supposed to be "subject to acceptance" by Giorgetti Spa. The acceptance of the order is not mandatory and may depend on the payment of part or the entire amount. In case of non-acceptance of the order, no reimbursement will be due to the Customer by way of compensation, with the exception of any refund of the advance payment paid by the Customer for the rejected order.

2.2 Any order concerning one or more Giorgetti's Products shall become effective and binding upon the receipt by Giorgetti of the order confirmation.

2.3 The Client may ask in writing to Giorgetti any modification to the Order to change item, finishing and coating. Should such requests be received by Giorgetti after the date of effectiveness of the Order, Giorgetti reserves the right to accept them only with charging to the Client all direct and indirect costs already incurred for the production steps already carried out, as well as the related lost profit.

2.4 Due to the different international regulations in force in the territories of destination of the goods, which result in different technical specifications, it is the buyer's responsibility to notify Giorgetti Spa of the place of destination of the goods at the time of the order. Costs arising from late notification will be charged to the purchaser.

### 3) Selling price.

Prices are in Euros, V.A.T., Moms and B.T.W. not included. The selling price specified in the price list is comprehensive of standard packaging in cardboard, while for special packaging (including those in wooden crates) agreed in writing the cost and expenses will be entirely borne by the Client.

### 4) Property of Products.

Pursuant to the Articles 1523 and following of the Italian Civil Code, Giorgetti shall be entitled of the ownership of the delivered goods until full payment of the agreed price and of any ancillary expenses and costs in accordance with the agreement and these standard terms of sale.

### 5) Delivery.

5.1 The Products will be delivered FCA Giorgetti S.p.A. Lager, unless otherwise

agreed in writing.

5.2 If the delivery is agreed to the warehouse of the distributor or to the end customer, the delivery shall be made at street level, without assembly and without wasting of the packaging, unless otherwise agreed in writing.

5.3 The deadlines for the delivery specified in the Order represent the best forecast of the date of readiness (in the case of delivery ex works) or collection (in the other cases) of the Products. Giorgetti has the right to perform the Order also with partial deliveries.

5.4 The Client shall have the right to terminate the Order for delay in the delivery of the purchased goods if the delay exceeds 60 days from the date of delivery specified in the Order.

5.5 Giorgetti shall not be liable for delays in delivery due to force majeure or fortuitous event.

5.6 If the Client exceeds 10 working days to take delivery of one or more of the goods covered by the Order, it will be required to pay Giorgetti, in addition to the price agreed in the Order and the interest referred to in the following article, the storage costs, which are agreed at Euro 4.26 per cubic meter per week indivisible at the sole discretion of Giorgetti.

5.7 If the delay in accepting the delivery exceed 60 days, Giorgetti shall have the right to terminate the Order by written notice to the Client. In this case Giorgetti, in addition to the above, shall be entitled to receive the payment, by way of penalty, of an amount equal to 5% of the agreed price, in addition to compensation for the further damages.

### 6) Payments.

6.1 All payments shall be made within the terms and the conditions set forth in the Order only to Giorgetti S.p.A., with corporate offices in Meda (Italy), which, for all legal purposes, shall be considered the place of the performance of the Order.

6.2 In the case of lack or delayed payment, Giorgetti shall be entitled, at its choice: (i) to the immediate payment of the balance for the forfeiture of the Client of the benefit of the term, and to complete the supply in relation to which the breach of contract has occurred, and any subsequent delivery to the same Client, only upon receipt of the whole consideration; or, alternatively (ii) to terminate the Order. In any case, any delay in the payment shall entitle Giorgetti to interests on delayed payment pursuant to Legislative Decree No. 231/2002 and subsequent amendments, in addition to full reimbursement by the Client of the costs of collection of the credit, of banking rights and any other expense (including legal costs) relating to the collection of late payment or just even connected to the same.

### 7) Product Quality and Warranty.

7.1 Giorgetti warrants the quality of its Products and undertakes to make, at its factory in Meda (Italy) any repairs and/or replacements of parts in case of manufacturing defects.

7.2 Giorgetti is subject to the warranty obligations under the legal provisions applicable in Europe at the time of entering into the purchase and sale, subject to the provisions of Section 8 complaints, with reference to the failure to inspect packages

7.3 Repairs and replacements due to standard wear and tear or to lack of periodic checks or maintenance of the Products, or to use which turn to be improper or negligent or not compliant with the requirements of the product sheet are excluded from the warranty.

7.4 Warranty for improper transportation, handling and installation is also excluded or maintenance or repairs made by unauthorized third parties or with damaged or not original spare parts is excluded.

7.5 In case of effectiveness of the warranty pursuant to the above, the relevant Product must be shipped by the Client at the port indicated by Giorgetti and shall be sent back by Giorgetti in carriage free.

### 8) Complaints.

8.1 At the time of delivery of Products, the Client must check that the parcels are intact and that the quantity corresponds to that shown on the accompanying documents referred to the Order. In the case of any inconsistency, the Client must note its reserves in the delivery's documents, otherwise the Products shall be deemed delivered intact and in the same quantities agreed in the Order.

8.2 Any complaint relating to a Product must be sent in writing by and no later than 8 days from the receipt of the same Product, under penalty of forfeiture of the relevant right. Under the penalty of inefficacy of the complaint, the defect must be detailed and documented through digital photos highlighting the alleged defect.

8.3 For damages due to the transportation, the carrier's insurance shall respond only in the event that the damages are detailed and timely raised. In particular: (i) for damages immediately detectable by the Client, the reserve must be noted on the delivery documents at the presence of the carrier; (ii) damages non-immediately detectable must be noticed in writing to Giorgetti and to the carrier

# CONDIZIONI GENERALI DI VENDITA GIORGETTI S.P.A.

## STANDARD TERMS OF SALE/ALLGEMEINE VERKAUFSBEDINGUNGEN/CONDITIONS GÉNÉRALES DE VENTE

in copy by and no later than 8 days from the receipt of goods, in accordance with the procedures referred to in Article 8.2 above.

8.4 Any returns must be authorized in advance in writing by Giorgetti and returned in carriage free, duly packed.

8.5 In case of identified defect of the a Product, the replacement of the same at care and expense of Giorgetti shall be the only remedy available to the Client.

8.6 The products we supply may differ from the samples available with retailers with reference to: finish and grains of wood, colour and grains of marble. These differences cannot be considered a reason for a claim.

### 9) Miscellanea.

9.1 Sales of Giorgetti's Products are regulated by these standard terms of sales, which integrate the terms and conditions from time to time agreed in the individual Orders. In the event of any discrepancy between on ore more provisions of these standard terms of sale and an Order, the terms and conditions set forth in the latter shall prevail.

9.2 Once entered into, any Order shall cause any prior agreements and understandings reached in any form with the Client to be ineffective and not opposable to the latter, save as otherwise agreed in writing.

9.3 Any Order may be modified only by way of a written instrument, undersigned by Giorgetti and the Client.

9.4 Any communication relating to any Order shall be made in writing to the addresses of Giorgetti and the Client as shown in Order, without prejudice to the obligation of each party to notice the other party in writing of any modification of its address and with the specification that at the same address both Giorgetti and the Customer elect their domiciles in connection with any notification, including the any service of process.

9.5 Giorgetti Spa reserves the right to suspend supplies, when the buyer's economic conditions are can endanger or prejudice the achievement of payment.

9.6 Personal and professional data of the Clients required for the execution and performance of the Orders shall be processed by Giorgetti in accordance with applicable provisions on personal data protection, of and in particular with in accordance with the provisions of European Regulation n. 2016/679 (General Data Protection Regulation - GDPR) and in the strictest confidence. It is possible to consult the complete privacy statement on the giorgetti.eu website and for any information regarding the processing of data it is possible to write at [privacy@giorgetti.eu](mailto:privacy@giorgetti.eu).

9.7 Quotations for products to be upholstered with customer's leather/fabric, if not specified in the pricelist, can be requested to the company that will check the feasibility and relating price. It will take a minimum of four weeks from receipt of the customer's fabric/leather to complete the order. Customer fabrics left over at the end of processing, unless specifically stated at the time of order, will be disposed of by the company.

### 10) Applicable law and Jurisdiction.

10.1 The Orders and any aspect referred to their negotiation and performance shall be regulated by Italian law.

10.2 Any disputes between Giorgetti and the Client concerning an Order or in any case arisen from the same shall be submitted to the exclusive jurisdiction and venue of the Court of Monza, Italy.

## D

### 1) Aktualisierung der Verkaufsbedingungen und -modalitäten sowie der Produkte Giorgetti.

1.1. Giorgetti wird die Verkaufsbedingungen und den Preis der eigenen Produkte (die „Produkte“) jederzeit und ohne Voranzeigepflicht abändern können, mit einer schriftlichen Mitteilung durch die Zusendung von neuen allgemeinen Verkaufsbedingungen, welche die zuvor Gültigen automatisch nach Ablauf von 30 Tagen ab deren Erhalt seitens des jeweiligen Empfängers ersetzen werden.

1.2 Giorgetti behält sich zudem das Recht vor, jegliche technologische und ästhetische Verbesserung an den eigenen Produkten vorzunehmen, einschließlich Änderungen an den Ausmaßen und an den Materialien sowie die Produktion eines oder mehrerer Produkte einzustellen.

### 2) Aufträge und Änderungen.

2.1 Jede Bestellung wird von Giorgetti Spa als "mit Vorbehalte der Annahme" angenommen. Die Annahme der Bestellung ist nicht obligatorisch und kann von der Zahlung eines Teils oder des gesamten Betrags abhängen. Im Falle der Nichtannahme der Bestellung wird dem Kunden keine Entschädigung erstattet, mit Ausnahme einer Rückerstattung der vom Kunden für die abgelehnte Bestellung gezahlten Vorauszahlung.

2.2 Jegliche Bestellung, die als Gegenstand eines oder mehrerer Produkte Giorgetti hat, wird wirksam und verbindlich sein, sobald Giorgetti die Auftragsbestätigung erhalten wird.“

2.3 Der Kunde wird der Giorgetti eventuelle Anträge auf Änderung der Bestellungen hinsichtlich des Austauschs der Ware, Fertigstellung sowie Überzug/Verkleidung schriftlich anfordern. Falls solche Anforderungen mehr als 5 Tage nach dem Wirksamkeitsdatum des Auftrags von Giorgetti behält sich das Recht vor, sie nur unter Berechnung aller direkten und indirekten Kosten, die für die bereits durchgeführten Produktionsschritte angefallen sind, sowie des damit verbundenen entgangenen Gewinns zu akzeptieren.

2.4 Aufgrund der unterschiedlichen internationalen Vorschriften, die in den Bestimmungsgebieten der Ware gelten und die zu unterschiedlichen technischen Spezifikationen führen, obliegt es dem Käufer, Giorgetti Spa den Bestimmungsort der Ware zum Zeitpunkt der Bestellung mitzuteilen. Die durch eine verspätete Mitteilung entstehenden Kosten werden dem Käufer in Rechnung gestellt.

### 3) Verkaufspreis.

Preise in Euro, zuzüglich Umsatzsteuer. Der in der geltenden Preisliste angegebene Verkaufspreis schließt die übliche Standard-Verpackung ein, während für besondere, schriftlich vereinbarte Verpackungen (hier einschließlich Verpackungen in Holzkisten) die Kosten und Auflagen vollkommen zulasten des Kunden sein werden.

### 4) Eigentumsvorbehalt.

Gemäß Art. 1523 und ff. des italienischen Bürgerlichen Gesetzbuches wird Giorgetti das Eigentum der gelieferten Produkte behalten, solange der Käufer den entsprechenden vereinbarten Preis sowie jede eventuelle Nebenbelastung, die aus dem Auftrag und aus den vorliegenden allgemeinen Verkaufsbedingungen ableitet, nicht gänzlich gezahlt haben wird.

### 5) Lieferung.

5.1 Die Produkte werden FCA Giorgetti S.p.A. Lager, geliefert, vorbehaltlich anderslautender schriftlicher Vereinbarung.

5.2 Wenn die Ablieferung beim Lagerhaus des Vertreibers oder beim Endkunden vereinbart ist, erfolgt die Ablieferung auf der Fahrbahn, ohne Montage und ohne Verpackungsentsorgung, vorbehaltlich anderslautender schriftlicher Vereinbarungen.

5.3 Die im Auftrag angegebenen Ablieferungsfristen sind als unwesentlich zu verstehen und stellen die bestmögliche Datumsvorausicht, an dem die Produkte gefertigt werden. Giorgetti behält sich das Recht vor, die Aufträge auch durch Teillieferungen zu erledigen.

5.4 Der Kunde wird zur Auftragsauflösung wegen Lieferverzögerung der gekauften Waren berechtigt sein, wenn die Ablieferung mit einer Verspätung von mehr als 60 Tagen nach dem im Auftrag angegebenen hinweisenden Liefertermin verbunden ist.

5.5 Giorgetti trifft keine Haftung wegen Lieferverzögerungen, die von ihrem Willen unabhängig sind, einschließlich der höheren Gewalt und des Zufallsereignisses.

5.6 Überschreitet der Kunde die Frist von 10 Arbeitstagen für die Abnahme einer oder mehrerer Waren aus dem Auftrag, ist er verpflichtet, Giorgetti zusätzlich zu dem im Auftrag vereinbarten Preis und den im folgenden Artikel genannten Zinsen die Kosten für die Lagerung zu zahlen, die nach alleinigem Ermessen von Giorgetti auf 4,26 Euro pro Kubikmeter und Woche festgesetzt werden.

Falls die Verzögerung bei der Abnahme mehr als 60 Tage dauern sollte, wird Giorgetti zur Auftragsauflösung berechtigt sein, durch schriftliche Mitteilung an den Kunden. In diesem Fall wird Giorgetti den zusätzlichen Anspruch auf die Auszahlung einer Vertragsstrafe in Höhe von 5% des vereinbarten Preises, außer dem Ersatz des weiteren Schadens, haben.

### 6) Zahlungen.

6.1 Alle Zahlungen sind in den im Auftrag angeführten Weisen und unter den Bedingungen ausschließlich der Giorgetti S.p.A., Geschäftssitz in Meda (Italien) zu leisten, das mit voller rechtlicher Wirkung als Erfüllungsort des Auftrages zu berücksichtigen ist.

6.2 Bei mangelnder oder verspäteter Zahlungsleistung wird Giorgetti das Recht haben, wahlweise: (i) auf die sofortige Zahlung des Restbetrages des Kaufpreises wegen Verfall des Vorteils der Fristeinräumung seitens des Kunden, sowie die Lieferung, hinsichtlich welcher sich die Nichterfüllung ereignet hat und jede weitere Lieferung an den gleichen Kunden nur nach der vorherigen Vorauszahlung des gesamten Entgelts zu vollenden; oder, wechselweise (ii) den Auftrag zu stornieren. Bei jeglichem Zahlungsverzug wird Giorgetti jedenfalls das Recht auf Auszahlung der Verzugszinsen gemäß der Gesetzesverordnung Nr. 231/2002 und darauffolgende Abänderungen haben, sowie auf die Erstattung in voller Höhe,

# CONDIZIONI GENERALI DI VENDITA GIORGETTI S.P.A.

## STANDARD TERMS OF SALE/ALLGEMEINE VERKAUFSBEDINGUNGEN/CONDITIONS GÉNÉRALES DE VENTE

seitens des Kunden, der Einziehungskosten, der Bankgebühren und jeder weiteren Geldausgabe (einschließlich der Anwaltskosten) bezüglich der Einziehung der verspäteten Zahlung oder auch nur von Letzterem verursachte Aufwendungen.

### 7) Produktqualität und Garantie.

7.1 Giorgetti versichert die Qualität der eigenen Produkte und verpflichtet sich dazu, in der eigenen Betriebsstätte in Meda (Italien) die Reparaturen und/oder die Ersetzungen der Teile im Falle von Fabrikationsmängeln vorzunehmen.

7.2 Giorgetti unterliegt den Garantieverpflichtungen, die von dem zum Zeitpunkt des Verkaufsabschlusses in Europa geltenden gesetzlichen Bestimmungen vorgesehen sind, vorbehaltlich des Abschnitts 8 Reklamationen in Bezug auf die Nichtinspektion von Verpackungen

7.3 Von der Garantie sind solche Reparaturen und Ersetzungen ausgeschlossen, die sich aufgrund der normalen Abnutzung oder mangels periodischer Kontrollen oder infolge mangelnder Wartung des Produkts sowie wegen des ungeschickten oder missbräuchlichen Gebrauchs, der nachlässigen oder den Anweisungen laut der Produktkarte nicht entsprechenden Verwendung für notwendig ergeben.

7.4 Die Gewährleistung für unsachgemäßen Transport, Handhabung und Einbau ist ebenfalls ausgeschlossen. oder Wartung oder infolge von Reparaturen, die von nicht befugten Dritten oder mit schadhafte oder nicht originalen Ersatzteilen ausgeführt worden sind.

7.5 Falls der Garantiefall von Giorgetti eintritt, laut den oben angeführten Anweisungen, muss das entsprechende Produkt vom Kunden gegen Nachnahme von Giorgetti zugesandt werden und wird von Letzterem frachtfrei zurückgesandt sein.

### 8) Beschwerden.

8.1 Bei der Ablieferung der Produkte muss der Kunde die Unversehrtheit der Frachtstücke und die quantitative Übereinstimmung dessen, was in den Begleitpapieren im Vergleich zum Auftrag angegeben ist, überprüfen. Im Falle von Abweichungen muss der Kunde die eigenen Vorbehalte in den Ablieferungsdokumenten vermerken lassen, andernfalls werden die Produkte als unversehrt und als in den im Auftrag vereinbarten Mengen abgeliefert berücksichtigt sein.

8.2 Jede Beanstandung bezüglich eines Produkts muss schriftlich innerhalb der längsten Frist von 8 Tagen ab Erhalt des Produkts selbst gesandt werden, bei sonstigem Verfall. Bei sonstiger Unwirksamkeit der Beschwerde muss der entsprechende Mangel durch digitale Lichtbilder, die den behaupteten Defekt hervorheben, detailliert und beurkundet sein.

8.3 Für die durch den Transport verursachten Schäden haftet die Versicherung des Frachtführers einzig für ausführlich beschriebene und rechtzeitig angemeldete Schäden. Insbesondere: (i) für vom Kunden sofort feststellbare Schäden muss die Anzeige auf den Lieferschein in Gegenwart des Frachtführers vermerkt sein; (ii) die nicht sofort feststellbaren Schäden müssen schriftlich der Giorgetti und in Kopie dem Versender innerhalb von 8 Tagen ab Erhalt der Waren mitgeteilt werden, in den Weisen laut dem obigen Punkt 8.2.

8.4 Eventuelle Rückgaben müssen von Giorgetti im Voraus schriftlich genehmigt sein und frachtfrei, pflichtgemäß verpackt, gesandt werden.

8.5 Die Ersetzung des Produkts auf Kosten und besorgt von Giorgetti wird das einzige Mittel zur Verfügung des Kunden sein, im Falle eines anerkannten Mangels desselben Produkts.

8.6 Die von uns gelieferten Produkte können sich von den Mustern (wie Holzfarbe und Struktur des Marmors), welche Ihnen zur Verfügung stehen, etwas abweichen. Dies bedeutet kein Grund zu einer Beanstandung.

### 9) Sonstige.

9.1 Der Verkauf der Produkte Giorgetti ist von den vorliegenden allgemeinen Verkaufsbedingungen geregelt, welche die in den einzelnen Aufträgen jeweils vereinbarten Modalitäten und Bedingungen ergänzen. Bei Verschiedenheit zwischen einer oder mehrerer Klauseln der vorliegenden allgemeinen Verkaufsbedingungen und einem Auftrag werden die in Letzterem vereinbarten Modalitäten und Bedingungen vorherrschen.

9.2 Nach Abschluss des Auftrages sind eventuelle vorherige, in jeglicher Form mit dem Kunden eingetretene Vereinbarungen und Abmachungen gegenüber Giorgetti unwirksam und können ihr gegenüber nicht geltend gemacht werden, vorbehaltlich verschiedener schriftlicher Verabredung.

9.3 Die Aufträge können nur mit einer schriftlichen Urkunde abgeändert werden, die von Giorgetti und dem Kunden zu unterzeichnen ist.

9.4 Jegliche Mitteilung hinsichtlich jedes Auftrages muss an die im Auftrag angeführten Anschriften der Giorgetti und des Kunden schriftlich erfolgen, unbeschadet der Pflicht der jeweiligen Partei der anderen Partei jegliche Änderung der eigenen Adresse schriftlich mitzuteilen und mit der genauen Angabe, dass bei diesen Anschriften sowohl Giorgetti als auch der Kunde das

eigene Domizil für sämtliche Zustellungen wählt, einschließlich der Zustellung von Gerichtsakten.

9.5 Giorgetti Spa behält sich das Recht vor, Lieferungen auszusetzen, wenn die wirtschaftlichen Bedingungen des Käufers die Erreichung der Zahlung gefährden oder beeinträchtigen können.

9.6 Die persönlichen und beruflichen Angaben der Kunden, die für den Abschluss und die Ausführung der Aufträge erforderlich sind, werden von Giorgetti in Beachtung der geltenden Vorschriften in Sachen des Datenschutzes verarbeitet, in Übereinstimmung mit den Bestimmungen der europäischen Verordnung n. 2016/679 (General Data Protection Regulation - GDPR) und der strikten Vertraulichkeit. Die vollständige Datenschutzerklärung kann auf der Website giorgetti.eu eingesehen werden. Für Informationen zur Verarbeitung von Daten können Sie eine E-Mail an [privacy@giorgetti.eu](mailto:privacy@giorgetti.eu) senden.

9.7 Bei den Produkten, bei denen Kundenstoff oder Kundenleder laut Preisliste nicht vorgesehen ist, stellen Sie bitte eine Anfrage der Machbarkeit und des Preises an die zuständigen Personen in unserer Sachbearbeitung. Es dauert mindestens vier Wochen ab Eingang des Stoffs/des Leders beim Kunden, um den Auftrag fertigzustellen. Kundenstoffe, die am Ende der Bearbeitung übrig bleiben, werden vom Unternehmen entsorgt, es sei denn, dies wurde bei der Bestellung ausdrücklich angegeben.

### 10) Anwendbares Gesetz und zuständiger Gerichtsstand.

10.1 Die Aufträge sowie jeder Aspekt im Zusammenhang mit deren Aufnahme und Ausführung sind dem italienischen Gesetz unterworfen.

10.2 Jegliche Streitigkeit zwischen Giorgetti und dem Kunden hinsichtlich eines Auftrages, oder die jedenfalls diesbezüglich entstanden sein sollte, fällt in die ausschließliche örtliche Zuständigkeit des Gerichts Monza, Italien.

Es dauert mindestens vier Wochen ab Eingang des Stoffs/des Leders beim Kunden, um den Auftrag fertigzustellen.

FR

### 1) Actualisation des modalités et des conditions de vente et des produits Giorgetti.

1.1 La société Giorgetti pourra modifier, à quelque moment que ce soit et sans l'obligation au préavis, les conditions de vente, le prix de ses propres produits («les «Produits»») en le communiquant par écrit, par le biais de la transmission des nouvelles conditions générales de vente qui remplaceront automatiquement les conditions précédemment en vigueur à l'expiration du délai de 30 jours à compter de la date de leur réception de la part du destinataire relatif.

1.2 La société Giorgetti se réserve, de plus, le droit d'apporter quelque amélioration technologique et esthétique que ce soit à ses propres produits, y compris les modifications aux dimensions et aux matériaux, tout comme de cesser la production d'un ou plusieurs produits.

### 2) Commandes et modifications.

2.1 Chaque commande est assumée «sous réserve d'acceptation» par Giorgetti Spa. L'acceptation de la commande n'est pas obligatoire et peut être soumise au règlement d'une partie ou de la totalité du montant. En cas de non-acceptation de la commande, aucune remboursement ne sera due au Client à titre d'indemnité, à l'exception de tout remboursement de l'acompte versé par le Client au titre de la commande rejetée.

2.2 Toute commande ayant comme objet un ou plusieurs produits Giorgetti entrera en vigueur et engagera la société Giorgetti dès que celle-ci aura reçu la confirmation de la commande.

2.3 Le Client pourra requérir par écrit à la société Giorgetti des éventuelles modifications aux commandes pour changement d'article, finition et revêtement. Si lesdites requêtes sont reçues par la société Giorgetti se réserve le droit de les accepter uniquement en facturant au Client tous les coûts directs et indirects déjà encourus pour les étapes de production déjà effectuées, ainsi que le manque à gagner correspondant.

2.4 En vertu des différentes réglementations internationales en vigueur dans les territoires de destination de la marchandise, qui entraînent des spécifications techniques différentes, il appartient à l'acheteur de communiquer à Giorgetti Spa le lieu de destination de la marchandise au moment de la commande. Les frais résultant d'une notification tardive seront facturés à l'acheteur.

### 3) Prix de vente.

Les prix sont en Euros, hors TVA, Moms et B.T.W. Le prix de vente indiqué sur la liste des prix en vigueur comprend l'emballage normal standard en carton, tandis que pour des emballages spéciaux (y compris ceux dans des caisses en bois)

# CONDIZIONI GENERALI DI VENDITA GIORGETTI S.P.A.

## STANDARD TERMS OF SALE/ALLGEMEINE VERKAUFSBEDINGUNGEN/CONDITIONS GÉNÉRALES DE VENTE

convenus par écrit, le coût et les frais seront entièrement supportés par le Client.

#### 4) Réserve de propriété.

Aux termes des articles 1523 et suivants du Code Civil, il est reconnu à la société Giorgetti une réserve de propriété sur les biens fournis jusqu'au paiement intégral du prix convenu et de tout éventuel frais accessoire découlant éventuellement du contrat et des présentes conditions générales de vente.

#### 5) Livraison.

5.1 Les Produits seront livrés FCA dépôt de Giorgetti S.p.A., sous réserve d'un accord différent stipulé par écrit.

5.2 Si la livraison est convenue auprès du dépôt du distributeur ou bien auprès du Client final, la livraison s'effectuera au niveau du rez-de-chaussée, sans montage et sans élimination de l'emballage, sous réserve de tout accord différent stipulé par écrit.

5.3 Les délais de livraison indiqués sur la Commande doivent s'entendre non préemptoires et représentent la meilleure prévision possible de la date à laquelle les produits seront prêts (en cas de retire franco usine) ou à expédiés (dans les autres cas). La société Giorgetti se réserve le droit d'élaborer les commandes même en prévoyant des livraisons partielles.

5.4 Le Client aura droit à la résiliation de la Commande en cas de retard dans la livraison des biens constituant l'objet de la transaction si le retard est supérieur à 60 jours outre le délai de livraison indicatif mentionné sur la Commande.

5.5 La société Giorgetti ne sera pas responsable des retards de livraison dus à des cas de force majeure ou à des cas fortuits.

5.6 Si le Client dépasse les 10 jours ouvrables pour prendre livraison d'un ou plusieurs biens couverts par la Commande, il devra payer à Giorgetti, en plus du prix convenu dans la Commande et des intérêts visés à l'article suivant, les frais de stockage, qui sont convenus à 4,26 euros par mètre cube par semaine indivisible à la seule discrétion de Giorgetti.

Si le retard du prélèvement de la marchandise devait être supérieur à 60 jours, la société Giorgetti aura la faculté de résilier la Commande en transmettant une communication écrite au Client. Dans ce cas, la société Giorgetti, outre ce qui précède, aura droit au paiement, à titre de pénalité, d'un montant correspondant à 5% du prix convenu, outre le dédommagement de tout éventuel préjudice ultérieur.

#### 6) Paiement.

6.1 Tous les paiements devront être effectués dans les délais et aux conditions fixées par la Commande exclusivement à la société Giorgetti, auprès du siège de Meda (Italie) qui, à tous les effets légaux, doit être considéré comme le lieu d'accomplissement de la Commande.

6.2 En cas de non paiement ou de retard du paiement, la société Giorgetti aura droit, à sa discrétion: (i) au paiement immédiat du solde du prix pour expiration du bénéfice du délai de la part du Client et à compléter la fourniture en relation à laquelle l'inaccomplissement s'est vérifié, ainsi que toute éventuelle fourniture successive à ce même Client, seulement après avoir reçu le paiement anticipé du montant intégral; ou bien, en alternative: (ii) à résilier la Commande. Dans tous les cas, quelque retard que ce soit du paiement engendrera en faveur de la société Giorgetti le droit aux intérêts moratoires, tels que prévus par le Décret Législatif n° 231/2002 et ses modifications successives, outre le remboursement intégral, de la part du Client, des frais de recouvrement, des droits judiciaires et de quelque autre frais que ce soit (y compris les frais judiciaires) se rapportant à l'encaissement du paiement en retard ou même seulement des frais dont l'origine réside dans ledit retard.

#### 7) Qualité des produits et garantie.

7.1 La société Giorgetti garantit la qualité de ses propres Produits et s'engage à effectuer auprès de son établissement de Meda (Italie) les réparations et/ou les substitutions des pièces en cas de défauts de fabrication.

7.2 Giorgetti est soumis aux obligations de garantie prévues par les dispositions légales applicables en Europe au moment de la conclusion de la vente, sous réserve de l'article 8 réclamations, en ce qui concerne la non inspection des colis.

7.3 Les réparations et les substitutions qui se seraient rendues nécessaires à cause de l'usure normale ou faute des contrôles périodiques ou bien suite à l'absence d'entretien du Produit, ainsi que découlant d'un usage incorrect ou inapproprié, négligent ou non conforme aux prescriptions de la fiche du Produit sont exclues de la garantie.

7.4 La garantie pour le transport, la manipulation et l'installation incorrects est également exclue. ou de tout entretien ou réparation effectué par des tiers non autorisés ou en utilisant des pièces de rechange détériorées ou non originales.

7.5 Si la garantie Giorgetti est en vigueur, sur la base de ce qui précède, le Produit relatif devra être expédié par le Client en port payé à la société Giorgetti et il sera réexpédié par celle-ci en port franco destination.

#### 8) Réclamations.

8.1 Au moment de la livraison des Produits, le Client devra en vérifier l'intégrité des colis et la correspondance de la quantité entre ce qui est indiqué sur le bon de livraison et ce qui est reporté sur la Commande. En cas de divergence, le Client devra faire mentionner ses propres réserves sur les bons de livraison, autrement les Produits s'entendront livrés dans leur intégrité et dans les mêmes quantités que celles convenues dans la Commande.

8.2 Toute réclamation relative à un Produit devra être transmise par écrit dans le délai maximum de 8 jours à compter de la réception dudit Produit, sous peine de déchéance. Sous peine d'inefficacité de la réclamation, le vice relatif devra être détaillé et documenté à travers des photos digitales qui mettent en évidence le défaut déclaré.

8.3 Pour les dommages dus au transport, l'assurance du transitaire répond seulement des préjudices déclarés immédiatement et de façon détaillée. En particulier: (i) en référence aux dommages pouvant être immédiatement constatés par le Client, la déclaration devra être mentionnée sur le bon de livraison en présence du transitaire: (ii) les dommages ne pouvant pas être immédiatement constatés devront être communiqués par écrit à la société Giorgetti et pour information à la société de transports dans les 8 jours qui suivent la réception de la marchandise, selon les modalités prévues à l'article 8.2 qui précède.

8.4 Toute éventuelle restitution devra être autorisée préalablement par écrit par la société Giorgetti et livrée port franc, et la marchandise devra être dûment emballée.

8.5 La substitution du Produit aux soins et aux frais de la société Giorgetti sera l'unique remède à disposition du Client en cas de vice reconnu du Produit.

8.6 Les produits fournis peuvent différer avec les échantillons disponibles dans les points de vente par rapport: à la teinte et au veinage pour les bois, à la couleur et le grain pour les marbres. Ces différences ne peuvent pas être considérées comme un motif de réclamation.

#### 9) Divers.

9.1) Les ventes des produits Giorgetti sont régies par les présentes conditions générales de vente, lesquelles complètent les modalités et les conditions convenues chaque fois pour chaque Commande. En cas de divergence entre une ou plusieurs clauses des présentes conditions générales de vente et une Commande, ce sont les modalités et les conditions stipulées dans cette dernière qui prévaudront.

9.2 Une fois stipulée, la Commande rend inefficace et inopposable à la société Giorgetti quelque éventuelle stipulation ou tout accord intervenu précédemment avec le Client sous quelque forme que ce soit, sous réserve de toute clause différente stipulée par écrit.

9.3 Les Commandes peuvent être modifiées seulement à travers un acte écrit, souscrit par la société Giorgetti et par le Client.

9.4 Toute communication relative à chaque Commande devra être effectuée par écrit aux adresses de la société Giorgetti et du Client indiquées sur la Commande, demeurant précisée l'obligation de chaque Partie à communiquer par écrit à l'autre Partie quelque variation que se soit de sa propre adresse et en indiquant qu'auprès desdites adresses, tant la société Giorgetti que le Client élisent leur propre domicile en relation à toute notification, y compris les significations d'actes judiciaires.

9.5 Giorgetti Spa se réserve le droit de suspendre les livraisons, lorsque les conditions économiques de l'acheteur sont de nature à mettre en danger ou à nuire à la réalisation du paiement.

9.6 Les données personnelles et professionnelles des Clients requises pour la stipulation et pour l'exécution des Commandes seront élaborées par la société Giorgetti dans le respect des dispositions en vigueur en matière de protection des données personnelles, conformément aux dispositions du règlement européen n. 2016/679 (General Data Protection Regulation – GDPR) et dans la plus stricte confidentialité. Il est possible de consulter la déclaration de confidentialité complète sur le site Web [giorgetti.eu](http://giorgetti.eu) et pour toute information concernant le traitement des données, il est possible d'écrire à [info@giorgetti.eu](mailto:info@giorgetti.eu).

9.7 Les cotation pour les produits en cuir/tissu client, si pas prévues, peuvent être demandées à l'usine qui évaluera la possibilité de les réaliser et leur prix.

Il faut compter un minimum de quatre semaines à partir de la réception du tissu/du cuir du client pour réaliser la commande. Les tissus des clients restants à la fin du traitement, sauf indication expresse au moment de la commande, seront éliminés par l'entreprise.

#### 10) Loi applicable et Barreau compétent.

10.1 Les Commandes, ainsi que quelque aspect que ce soit inhérent à la négociation et à l'exécution de celles-ci, sont soumises au droit italien.

10.2 Toutes les controverses entre la société Giorgetti et le Client relatives à une Commande ou dans tous les cas engendrées par celle-ci seront soumises à la compétence territoriale du Tribunal de Monza, Italie.

# MATERIALI E MANUTENZIONE

MATERIALS AND MAINTENANCE/MATERIALIEN UND PFLEGE/MATERIAUX ET ENTRETIEN

ITA

## Informazioni generali

I nostri prodotti nascono da tecniche di lavorazione legate alla tradizione ebanistica e dall'impiego di tecnologie all'avanguardia; questo permette di realizzare prodotti di qualità che conservano caratteristiche proprie e distintive. In tal senso, apparenti irregolarità - quali differenze nel colore, nella struttura, nelle dimensioni e nei materiali che li compongono - non sono da considerarsi difetti bensì peculiarità che rendono il prodotto unico e ricercato.

## Legni

Per la realizzazione del prodotto viene utilizzata soltanto la parte migliore dell'essenza. I legni impiegati sono il massello e l'impiallacciatura. Per i top, i piani e le pannellature sono utilizzati i pannelli di multistrato, di particelle e fibre di legno. Le sostanze utilizzate per la lucidatura dei prodotti non alterano le peculiarità del legno, quali pori, nodi, venature e piccole screpolature, che si conservano intatte, a testimonianza dell'autenticità e della bellezza dell'essenza.

Nel caso delle lucidature in colore legno naturale si devono accettare ed apprezzare le venature dell'essenza in quanto caratteristiche intrinseche del materiale.

E' sconsigliato accostare prodotti nuovi a mobili acquistati in passato in quanto, nella maggior parte dei casi, si avranno colori diversi per il fatto che il mobile più datato è stato esposto alla luce che, a causa di un processo di fotosensibilità, ne ha alterato il colore.

Il colore del legno è in larga parte determinato da alcune sostanze in esso contenute, dette estrattivi.

La colorazione di queste sostanze si modifica con l'esposizione all'aria ed alla luce, e questo fa sì che ogni arredo subisca con il passare del tempo trasformazioni più o meno marcate del proprio colore originale.

Il legno è un materiale soggetto a rigonfiamenti o ritiri in funzione delle condizioni di umidità e temperatura a cui è esposto.

## Marmo

Le componenti in marmo degli arredi Giorgetti sono trattate con un olio idrorepellente che ne consolida la resistenza. Al fine di prolungare le caratteristiche estetiche della pietra naturale, oltre che a fornire un maggior grado di protezione, suggeriamo di replicare l'applicazione di un olio idrorepellente uniformemente su tutta la superficie. L'olio va distribuito con un panno di cotone morbido, lasciato asciugare per qualche minuto, a evaporazione completata deve essere asportata, sempre con un panno di cotone morbido, la pellicola superficiale creatasi. La frequenza di questo tipo di manutenzione dovrà essere calcolata in funzione del tipo di utilizzo e dal numero di volte che si effettua la pulizia dello stesso. Per la pulizia ordinaria suggeriamo di eliminare la polvere con un panno morbido, per evitare graffi. Per lavare la superficie raccomandiamo l'utilizzo di una spugnetta morbida, inumidita con acqua tiepida e un detergente neutro delicato. Data la sensibilità del materiale si consiglia di non appoggiare oggetti caldi direttamente sul piano. Vanno inoltre evitati tutti i prodotti a base di alcool, acetone, ammoniaca, cloro e solventi, prodotti abrasivi e cere per mobile, che potrebbero intaccare in modo indelebile la superficie creando aloni e rendendola opaca. Il marmo è un materiale poroso e tende ad assorbire i liquidi: alcune sostanze acide (aceto, limone, the, caffè, bevande gassate ecc.) potrebbero penetrare nei pori corrodendo la superficie e causando macchie opache potenzialmente permanenti. Consigliamo di rimuovere con tempestività i liquidi caduti sulla superficie utilizzando un panno assorbente, quindi passare sulla superficie una spugnetta morbida con acqua e sapone neutro. Il marmo, come materiale antico e naturale, deve la sua bellezza alla metamorfosi di rocce sedimentarie.

## Imbottiti

Gli imbottiti hanno una struttura interna in legno massello, multistrato e listellare corredata da cinghie elastiche, molle, giunti, connessioni e parti meccaniche realizzate in materiali che evitano la creazione di campi magnetici. Le imbottiture sono appositamente studiate per garantire un molleggio calibrato utilizzando densità e morbidezza variabili, come il poliuretano espanso a cellule aperte o schiumato a freddo, piuma d'oca sterilizzata etichetta oro, ovatte e fibre poliestere. In nessun caso, per i modelli sfoderabili, è possibile fornire soltanto i fusti imbottiti.

## Tessuti

I tessuti possono presentare differenze di tono di colore in funzione del diverso bagno di produzione. L'azienda non è in alcun modo responsabile di tali variazioni. I tessuti esposti alla luce del sole sono soggetti ad alterazioni di colore.

Per il lavaggio e la pulitura dei tessuti bisogna rifarsi esclusivamente alle indicazioni presenti sull'etichetta. Qualunque modalità di pulitura con prodotti diversi da quelli indicati causerà l'irrimediabile danneggiamento del prodotto per cui Giorgetti S.p.A. declina ogni responsabilità.

La realizzazione di prodotti imbottiti con tessuti forniti dal Cliente è subordinata all'approvazione dell'Ufficio Tecnico/Produzione. Prima di inviare il metraggio totale di tessuto si consiglia di inviare un campione per verifica. In caso di invio di tutto il metraggio di tessuto anziché del campione, nel caso in cui il tessuto non fosse idoneo verrà rifiutato senza assunzione di oneri di alcun tipo da parte dell'Azienda.

## Pelle/Cuoio

Tutte le nostre pelli sono ricavate da bovini non citati nella CONVENZIONE DI WASHINGTON e tinte con anilina passante in botte. In questo modo non viene applicato nessuno strato sulla superficie e si conserva la naturalezza del prodotto, con la conseguenza che qualsiasi variazione nella colorazione della pelle è da considerarsi una caratteristica naturale del materiale.

Normalmente la pelle ed il cuoio presentano segni ed imperfezioni, quali cicatrici, rugosità, diversità di lucentezza o di tonalità di colore, ecc... Questi non sono da considerarsi difetti bensì caratteristiche distintive che determinano l'unicità e la naturale bellezza del materiale.

Le pelli e i tessuti esposti alla luce del sole sono soggetti ad alterazioni di colore. Un apposito kit per la manutenzione della pelle è disponibile su richiesta.

## Manutenzione legni/Componenti in bronzo

Pulire esclusivamente con un panno umido, non abrasivo, precedentemente immerso in acqua e sapone neutro.

Si sconsiglia l'uso dei prodotti chimici.

EN

## General information

Our products are drawn from processing techniques tied to cabinet work traditions and the use of state-of-the-art technologies; this allows us to make quality products that maintain their own distinctive characteristics. Therefore, any apparent irregularities – such as differences in colour, in the structure, in the size and materials that they are made of – are not to be considered defects, rather peculiarities that make the product unique and special.

## Wood

Only the best part of the wood is used to make the product. The wood that is used is heartwood and veneer. For the worktops, counters and panelling, panels of multilayer are used, made up of particles and wood fibres. The substances used for polishing the products do not alter the peculiarity of the wood, such as pores, knots, grains and small cracks, which are preserved intact, as testimony to the authenticity and beauty of the wood. In the case of polishing in natural wood colour, the grain of the wood must be recognized and appreciated, as it is an intrinsic feature of the material. It is not recommended to position new products next to older furniture as, in most cases, different colours will be noticeable since old furniture has been exposed to the light which, due to a photosensitivity process, has altered the colour.

The colour of wood largely depends on certain substances it contains, known as extractives.

The colour of these substances is modified by exposure to air and light, so that the original colour of every furniture undergoes more or less marked transformations over time.

Wood naturally undergoes swelling or shrinking, depending upon the moisture and temperature conditions it is exposed to.

## Marble

The marble components of Giorgetti's furniture are treated with a water-repellent oil that enhances their durability. In order to extend the aesthetic characteristics of natural stone, as well as provide a higher level of protection, we suggest repeating the application of a water-repellent oil evenly over the entire surface. The oil should be spread with a soft cotton cloth, allowed to dry for a few minutes, when evaporation is complete, the surface film created should be removed, again with a soft cotton cloth. The frequency of this type of maintenance should be calculated according to the type of use and the number of times it is cleaned. For routine cleaning we suggest wiping off dust with a soft cloth to avoid scratches. To wash the surface, we recommend using a soft sponge, moistened with warm water and a mild neutral detergent. Due to the sensitivity of the material, we recommend not placing hot objects directly on the surface. All products based on alcohol, acetone, ammonia, chlorine and solvents, abrasive products and furniture waxes should also be avoided, as they could indelibly affect the surface, creating halos and making it dull. Marble is a porous material and tends to absorb liquids: some acidic substances (vinegar, lemon, tea, coffee, carbonated drinks, etc.) could penetrate the pores corroding the surface and causing potentially permanent dull stains. We recommend promptly removing any liquids that have fallen on the surface using an absorbent cloth, then wipe the surface with a soft sponge and mild soap and water. Marble, as an ancient and natural material, owes its beauty to the metamorphosis of sedimentary rocks. Veining, shadows and any imperfections are part of the uniqueness of each individual slab.

## Padded products

The padded products have an inside structure in heartwood, multilayer and laminwood equipped with elastic belts, springs, joins, connections and mechanical parts made from materials which ensure that magnetic fields are not formed. The padding has been designed specifically to guarantee a calibrated springing using variable density and softness, such as open cell or cold foamed expanded polyurethane, gold label sterilized goose down, batting and polyester fibres. As regards the models with removable covers, in no case can just the padded stems be supplied.

# MATERIALI E MANUTENZIONE

MATERIALS AND MAINTENANCE/MATERIALIEN UND PFLEGE/MATERIAUX ET ENTRETIEN

---

## Fabrics

The fabrics can have different colour tones, depending on the production wash. The company is in no way responsible for these colour variations.

Fabrics exposed to sunlight are subject to colour alterations.

Washing and cleaning of the fabrics must be carried out exclusively according to the instructions on the label.

Any cleaning method using products other than those indicated, will cause permanent damage to the product, for which Giorgetti S.p.A. declines any and all responsibility.

The use of fabrics supplied by the Customer is dependent on the approval of the Technical/Production Department. Before delivering the total length of the fabric it is advisable to send a sample for testing. In case of reception of the whole length of fabric instead of the sample, should the fabric be unsuitable, it will be refused without any costs for the Company.

## Leather/Saddle leather

All our leather comes from bovines not mentioned in the WASHINGTON CONVENTION and tinted with aniline in vats. In this way no layer is applied onto the surface and the naturalness of the product is maintained, consequently, any variation in the colour of the leather is to be considered a natural characteristic of the material. Normally, leather shows signs of imperfections such as scars, roughness, difference in shine or colour tone, etc...These are not to be considered faults, rather distinctive features that determine the uniqueness and natural beauty of the material. Leather and fabrics exposed to sunlight are subject to colour alterations. A special kit for maintenance of the leather is available upon request.

## Wood maintenance/bronze components

Only clean with a non abrasive damp cloth, which has been soaked in water and neutral soap. Chemical products are not to be used.

## D

## Allgemeine Informationen

Unsere Produkte entstehen aus dem Zusammenschluß der Verarbeitungstechniken im Bereich der ebanistischen Tradition und der Anwendungen modernster Technologien; dieses erlaubt Produkte hochwertiger Qualität zu entwickeln, die aber gleichzeitig ihre besonderen kennzeichnenden Charakteristiken behalten. So sind scheinbare Unregelmäßigkeiten – wie Farb- und Strukturabweichungen, sowie Ungleichheiten im Ausmaß und in den Materialien, die sich zusammensetzen – nicht als Mängel anzusehen, sondern als Besonderheit, die es zu einem einzigartigen und geschätzten Produkt machen.

## Holz

Im Produktionsvorgang wird nur das Beste vom Besten benutzt. Als Holz wird nur Massivholz und Furnier benutzt. Für horizontale, vertikale Holzflächen und Wandvertäfelungen werden Paneele aus Vielfachschichten, Spanholz und Holzfaserverwendet. Die Polituren, die gebraucht werden, um dem Produkt Glanz zu verleihen, verändern die besonderen Eigenschaften des Holzes, wie Poren, Knoten, Maserung und kleine Netzadern, nicht; diese bleiben sichtbar und unterstreichen somit die Echtheit und Schönheit des Qualitätsholzes. Bei Poliermitteln in Naturholzfarbe kommt die Maserung besonders zur Geltung, wodurch sich die holzeigenen Charakteristiken schätzen lassen. Es ist nicht ratsam neue Möbel neben ältere zu stellen, da die Farben in den meisten Fällen nicht die gleichen sind; das ältere Möbelstück hat nämlich durch Lichteinfluß seine Farbe durch einen photosensiblen Vorgang geändert.

Die Farbe von Holz wird größtenteils durch einige im Holz enthaltenen Substanzen bestimmt, die Extraktstoffe.

Die Farbe dieser Substanzen ändert sich durch die Einwirkung von Luft und Licht, wodurch garantiert wird, dass jede Einrichtung im Lauf der Zeit mehr oder weniger markant ihre ursprüngliche Farbe ändert.

Holz ist ein Material, das sich je nach Luftfeuchtigkeit und Temperatur, der es ausgesetzt ist, ausweitet und zusammenzieht.

## Marble

Die Marmorteile der Giorgetti-Möbel werden mit einem wasserabweisenden Öl behandelt, das ihre Widerstandsfähigkeit verstärkt. Um die ästhetischen Eigenschaften des Natursteins zu bewahren und einen besseren Schutz zu gewährleisten, empfehlen wir, das wasserabweisende Öl gleichmäßig auf der gesamten Oberfläche aufzutragen. Das Öl mit einem weichen Baumwolltuch auftragen, einige Minuten trocknen lassen und nach der Verdunstung den entstandenen Oberflächenfilm wieder mit einem weichen Baumwolltuch entfernen. Die Häufigkeit dieser Art von Pflege sollte sich nach der Art der Nutzung und der Anzahl der Reinigungsvorgänge richten. Für die regelmäßige Reinigung empfehlen wir, den Staub mit einem weichen Tuch abzuwischen, um Kratzer zu vermeiden. Für die Reinigung der Oberfläche empfehlen wir einen weichen Schwamm, der mit lauwarmem Wasser und einem milden neutralen Reinigungsmittel angefeuchtet wurde. Aufgrund der Empfindlichkeit des Materials empfehlen wir, keine heißen Gegenstände direkt auf die Oberfläche zu legen. Alle alkohol-, aceton-, ammoniak-, chlor- und lösungsmittelhaltigen Produkte, Scheuermittel und Möbelwache sollten ebenfalls vermieden werden, da sie die Oberfläche unauflöslich angreifen, Lichthöfe erzeugen und sie undurchsichtig machen können. Marmor ist ein poröses Material und neigt dazu, Flüssigkeiten

aufzusaugen: einige saure Substanzen (Essig, Zitrone, Tee, Kaffee, kohlenstoffhaltige Getränke usw.) könnten in die Poren eindringen und die Oberfläche korrodieren und möglicherweise dauerhafte matte Flecken verursachen. Wir empfehlen, Flüssigkeiten, die auf die Oberfläche gelangt sind, sofort mit einem saugfähigen Tuch zu entfernen und die Oberfläche anschließend mit einem weichen Schwamm und neutraler Seife und Wasser abzuwischen. Marmor ist ein uraltes und natürliches Material, das seine Schönheit der Metamorphose von Sedimentgestein verdankt.

## Polstermöbel

Die Polstermöbel haben eine Innenstruktur aus Massivholz und Schichtholz, ausgestattet mit elastischen Riemen, Federn, Verbindungsstücken und mechanischen Komponenten, die aus Materialien entwickelt wurden, die eine Bildung von magnetischen Feldern vermeiden. Die Polster werden so entwickelt, daß eine gleichmäßige Federung sichergestellt ist, dazu wurden Materialien mit verschiedenen Raumdichten berücksichtigt, wie Polyurethan-Schaumstoff, mit offenen Zellen oder kaltgeschäumt, sterilisierten Gänsedaunen "mit goldenem Etikett", Watte und Polyesterfasern. In keinem Fall ist es bei Modellen mit abnehmbarem Weispolsterbezug möglich, nur die Rohpolsterstruktur zu liefern.

## Stoffe

Die Stoffe können, je nach Farbbad, Unterschiede im Farbton aufweisen. Die Firma ist in keinem Fall für diese Unterschiede verantwortlich.

Die Stoffe, die Sonnenstrahlen ausgesetzt sind, können ihre Farbe ändern.

Für die Reinigung der Stoffe hat man sich ausschließlich an die Anweisungen auf dem Etikett zu halten.

Jede Reinigung, die mit anderen Produkten als auf dem Etikett angegeben durchgeführt wird, wird das Produkt nicht-wiedergutzumachend beschädigen, wofür Giorgetti S.p.A. keinerlei Haftung trägt.

Die Ausführung mit dem Kundenstoff ist genehmigungspflichtig der Technischen Abteilung/Produktion. Es wird empfohlen, ein Muster zur Prüfung zuzusenden, bevor die Gesamtlänge des Stoffes zur Verfügung gestellt wird. Falls das Muster nicht erhalten wird und sollte die Stofflänge nicht geeignet sein, wird der Gesamtstoff ohne Kosten für die Firma abgelehnt.

## Leder/Kernleder

Wir benutzen ausschließlich Leder vom Rind, das nicht im ABKOMMEN VON WASHINGTON aufgeführt ist und das in einem Anilinfarbstoffbad gefärbt wurde. Dadurch wird die Oberfläche nicht beschichtet und das Produkt behält seine Natürlichkeit; daher ist jede Farbabweichung im Leder als natürliche Eigenschaft des Materials zu verstehen. Häufig weist das Leder kleine Unregelmäßigkeiten auf wie Narben, Rauheiten, Glanz- und Farbtonunterschiede, usw. Diese sind nicht als Mängel anzusehen, sondern ein besonderes Qualitätsmerkmal, wodurch das Produkt einzigartig wird und sich die natürliche Schönheit des Materials auszeichnet. Die der Sonne ausgesetzten Leder und Stoffe können sich farblich verändern. Auf Anfrage ist ein geeignetes Pflegekit für Leder erhältlich.

## Wartung von Holz/Bronzekomponenten

Ausschließlich mit einem feuchten Tuch reinigen, nicht kratzen, dazu nur Wasser und neutrale Seife nehmen.

Chemische Produkte sollen nicht benutzt werden.

## FR

## Informations générales

Nos produits naissent à partir de techniques de travail liées à la tradition de l'ébénisterie et sur la base de l'emploi de technologies à l'avant-garde; cela permet la réalisation de produits de qualité qui conservent les caractéristiques qui leurs sont propres et qui les distinguent. Dans ce sens, des irrégularités apparentes - comme par exemples des différences de couleur, de structure, de dimensions et de matériaux qui les composent - ne doivent pas être considérées comme des défauts, mais bien au contraire comme des particularités qui rendent le produit unique et recherché.

## Les bois

Pour la réalisation du produit, l'on utilise seulement la meilleure partie de l'essence. L'on emploie le bois massif et le placage. Pour les tops, pour les plateaux et pour les panneaux, l'on utilise des panneaux de multiplex, de particules et de fibres de bois.

Les substances utilisées pour polir les produits n'altèrent nullement les particularités du bois, comme ses pores, ses nœuds, ses veinures et les petites fissures qui sont conservées intactes comme témoignage de l'authenticité et de la beauté de l'essence.

Pour polir les produits de la couleur du bois naturel, l'on doit accepter et apprécier les veinures de l'essence, car elles constituent une caractéristique intrinsèque du matériau.

Il est déconseillé de juxtaposer des produits neufs à des meubles des temps passés car, dans la plupart des cas, l'on constate une différence de couleur due au fait que le meuble le plus ancien a été exposé à la lumière qui, à cause d'un processus de photosensibilité, en a altéré la couleur.

La couleur du bois est en grande partie déterminée par certaines substances qu'il

# MATERIALI E MANUTENZIONE

MATERIALS AND MAINTENANCE/MATERIALIEN UND PFLEGE/MATERIAUX ET ENTRETIEN

---

contient, appelées substances extractibles.

La coloration de ces substances change avec l'exposition à l'air et à la lumière, ce qui fait que chaque meuble subit des changements plus ou moins marqués de sa couleur d'origine avec le temps.

Le bois est un matériau sujet au gonflement ou au retrait selon les conditions d'humidité et de température auxquelles il est exposé.

## Marbre

Les éléments en marbre des meubles Giorgetti sont traités avec une huile hydrofuge qui renforce leur résistance. Afin de prolonger les caractéristiques esthétiques de la pierre naturelle et de la protéger davantage, il est conseillé de répéter l'application d'une huile hydrofuge de façon uniforme sur toute la surface. L'huile doit être étalée à l'aide d'un chiffon doux en coton, laissée à sécher pendant quelques minutes et, une fois l'évaporation terminée, la pellicule superficielle créée doit être enlevée, toujours à l'aide d'un chiffon doux en coton. La fréquence de ce type d'entretien doit être calculée en fonction du type d'utilisation et du nombre de fois qu'il est nettoyé. Pour le nettoyage de routine, nous recommandons d'essuyer la poussière avec un chiffon doux pour éviter les rayures. Pour laver la surface, il est recommandé d'utiliser une éponge douce imbibée d'eau tiède et d'un détergent doux et neutre. En raison de la sensibilité du matériau, il est recommandé de ne pas placer d'objets chauds directement sur la surface. Tous les produits contenant de l'alcool, de l'acétone, de l'ammoniaque, du chlore et des solvants, les produits abrasifs et les cires pour meubles doivent également être évités, car ils peuvent affecter la surface de manière indélébile, en créant des halos et en la rendant opaque. Le marbre est un matériau poreux qui a tendance à absorber les liquides : certaines substances acides (vinaigre, citron, thé, café, boissons gazeuses, etc.) peuvent pénétrer dans les pores, corroder la surface et provoquer des taches mates potentiellement permanentes. Nous recommandons d'enlever rapidement tout liquide tombé sur la surface à l'aide d'un chiffon absorbant, puis d'essuyer la surface avec une éponge douce et de l'eau savonneuse neutre. Le marbre, matériau ancien et naturel, doit sa beauté à la métamorphose des roches sédimentaires.

## Les produits rembourrés

Les produits rembourrés ont une structure interne en bois massif, multicouche et latté, et cette structure est complétée par des courroies élastiques, des ressorts, des joints, des connexions et des parties mécaniques réalisés en des matériaux qui évitent la création de champs magnétiques. Les rembourrages sont étudiés précisément pour garantir une souplesse calibrée en utilisant une densité et une élasticité variables, comme le polyuréthane expansé à cellules ouvertes ou moussé à froid, la plume d'oie stérilisée étiquetée d'or, les ouates et les fibres polyester.

En aucun cas, pour les modèles déhoussables, il ne sera possible de fournir seulement les structures rembourrées.

## Les tissus

Les tissus peuvent présenter des différences dans les tonalités de couleur dues à de divers bain de production. En aucun cas l'entreprise ne pourra être considérée responsable de ces variations.

Les tissus exposés à la lumière du jour sont sujets à des altérations des couleurs. Pour le lavage et le nettoyage des tissus, il est nécessaire de se référer exclusivement aux indications fournies par l'étiquette. Toute modalité de nettoyage avec des produits différents de ceux qui sont indiqués engendrera l'endommagement irréparable du produit pour lequel la société Giorgetti S.p.A. décline quelque responsabilité que ce soit.

La réalisation des housses avec tissu fourni par le Client est sujette à l'approbation du Bureau Technique/Production. Avant la livraison du mètre total du tissu, on conseille d'envoyer un échantillon pour vérification. En cas de réception du mètre du tissu qui n'est pas considéré adéquat, on sera autorisé à le refuser sans coûts pour la société.

## Le cuir/Le cuir sellier

Toutes nos cuirs proviennent de bovins non cités dans la CONVENTION DE WASHINGTON et elles sont colorées avec de l'aniline à travers des passages dans des fûts. De cette façon, il n'est appliqué aucune couche superficielle et l'on conserve le caractère naturel du produit, avec la conséquence que quelque variation que ce soit dans la coloration de la peau doit être considérée comme une caractéristique naturelle du matériau.

Normalement, le cuir et le cuir sellier présentent des irrégularités et des imperfections, comme des cicatrices, des rugosités, des différences d'éclat ou de tonalité de la couleur, etc... Ces aspects ne doivent absolument pas être considérés comme des défauts mais, bien au contraire, comme des caractéristiques distinctives qui déterminent la qualité unique et la beauté naturelle du matériau.

Les cuirs et les tissus exposés à la lumière du jour sont sujets à des altérations des couleurs. Un kit spécifique pour l'entretien du cuir est disponible sur demande.

## L'entretien des bois/des éléments en bronze

Nettoyer uniquement avec un chiffon humide, non abrasif, précédemment immergé dans de l'eau et du savon neutre.

L'usage de produits chimiques et déconseillé.



# NOTE

## NOTES/HINWEISE/REMARQUES

---

### ITA

---

#### Rivestimenti

Le tonalità dei rivestimenti presenti in campionario sono indicative e possono subire variazioni ad ogni consegna. Le quantità previste per la realizzazione di ogni prodotto sono sempre di altezza cm 140, in 55.

In riferimento ai prodotti realizzati con il Tessuto Cliente è indispensabile rispettare la regola sopradetta; l'azienda non si assume alcuna responsabilità in merito ad eventuali difetti e/o anomalie riscontrate sui prodotti rivestiti con tale tessuto. I tessuti inviati direttamente dal cliente dovranno pervenire all'azienda in porto franco, indicando le generalità del mittente e ogni altro riferimento necessario a individuare il prodotto a cui si riferisce; in caso contrario, le spese di trasporto saranno addebitate al cliente. Su questi tessuti dovrà essere chiaramente indicato il diritto ed il rovescio, nonché l'alto ed il basso.

Nel caso di un ordine che prevede tessuti coordinati appartenenti a categorie diverse, si prega di rivolgersi in azienda per le indicazioni tecniche e il prezzo finale. Eventuali lavori non ordinari, preventivamente autorizzati, sono soggetti ad un aumento del prezzo definito sulla base del progetto.

#### Abbinamento tessuti

Prima di trasmettere gli ordini si raccomanda di consultare la scheda abbinamento tessuti allegata al listino.

#### Pelle fornita dal Cliente

Nel caso di prodotti realizzati con la pelle fornita direttamente dal Cliente, sarà direttamente applicato il prezzo della categoria TC-PC/COM-COL, e fermo restando l'invio all'azienda in porto franco (salvo addebito di spese di spedizione), si dovranno indicare le generalità del mittente e ogni altro elemento necessario a individuare il prodotto a cui si riferisce.

#### Prodotti speciali

Le esecuzioni speciali vengono realizzate solo se tecnicamente possibili; in ogni caso la realizzazione di ogni richiesta definita "atipica" (ossia, una combinazione diversa da quella prevista, come finitura al campione, vernice o imbottitura ignifuga, imballo in gabbie, ecc ...) prevede l'applicazione di una maggiorazione sul prezzo di listino da quantificarsi di volta in volta in funzione della modifica effettuata.

Gli ordini per prodotti speciali, una volta confermati, non possono essere annullati.

#### Campionario finiture

I campioni delle laccature, delle lucidature e dei legni naturali hanno una funzione indicativa. Le tonalità di colore, così come i prodotti alla consegna, possono subire delle variazioni. L'azienda non accetterà alcuna contestazione in riferimento a quegli abbinamenti di prodotti non realizzati nella medesima essenza. Il prospetto riassuntivo permette di conoscere le finiture disponibili per i prodotti a catalogo.

### EN

---

#### Upholstery

The tonalities of the upholsteries in the samples are indicative and may undergo variations at each delivery. The foreseen quantities for realization of each product must always be of a width of 140 cm 55 in. With reference to the products made from the Customer's Fabric, the above rule must always be respected; the company does not take any responsibility with regard to any faults and/or anomalies found on the products upholstered with said fabric. Fabric sent directly by the Customer must be sent to the company carriage paid, including the generalities of the sender and any other references necessary for identifying the product in question, otherwise the transport costs will be charged to the customer. The front and back of the fabric must be clearly indicated on it, as well as the top and bottom.

In the case of an order which foresees coordinated fabrics belonging to different categories, you are kindly requested to address yourself directly to the company for further technical data and final price. Any non-ordinary work, which has been previously authorized, is subject to an increase of the price defined on the basis of the project.

#### Fabrics combination

Before transmitting the orders we recommend to consult the fabrics combination chart in attachment to the price list.

#### Leather supplied by the Customer

In the case of products made with the leather supplied directly by the Customer, the TC-PC/COM-COL category price will be applied and it being understood that the delivery is carriage paid to the company (barring charge of delivery expenses), the sender's generalities must be included as well as any other element necessary for identifying the product in question.

#### Special Products

Special products are made only if technically possible; in any case the realization of any request which is defined as "atypical" (that is, a different combination from the one foreseen, such as sample finishing, paint or fireproof padding, crate packaging, etc...), foresees the application of an increased price to be quantified each time, depending on the modification carried out. The orders for special products, once confirmed, cannot be cancelled.

#### Finishing samples

The lacquering, polishing and natural woods samples are indicative. The colour tonalities, as well as the products at delivery, are subject to variations. The company will not accept any dispute in reference to combinations of products which were made from different types of wood. The summary prospectus gives the type of finishing available for the products in the catalogue.

### D

---

#### Überzüge

Die Stoffmuster der Überzüge, die im Musterkatalog vorhanden sind, sind gekennzeichnet und können bei jeder Lieferung Farbabweichungen aufweisen. Die vorausgesehenen Mengen zur Herstellung eines jeden Produktes sind immer in Höhe von min. 140 cm, in 55 nötig.

Bei Produkten, die mit Kundenstoffen hergestellt werden, ist es unbedingt nötig, diese Regelung einzuhalten; die Firma übernimmt keinerlei Haftung gegenüber eventuellen Defekten und/oder Unregelmäßigkeiten, die die Produkte aufweisen sollten, die mit diesem Stoff überzogen werden.

Der Kunde, der Stoffe direkt zur Firma schickt, hat diese frei Haus zu senden, wobei die Angaben des Absenders und jede weitere Information zur Identifizierung der Ware, um die es sich handelt, anzugeben sind; anderenfalls werden die Transportkosten dem Kunden berechnet.

Auf diesen Stoffen muß eindeutig angegeben sein, wo rechts und links, oben und unten ist.

Im Fall einer Bestellung mit kombinierbaren Stoffen verschiedener Kategorien, bitten wir Sie, mit unseren Büros in Kontakt zu treten, um weitere technische Angaben und den Endpreis zu erhalten. Eventuelle Leistungen außerhalb der ordentlichen Arbeiten, die vorher genehmigt wurden, enthalten eine Preiserhöhung je nach durchzuführender Arbeit.

#### Stoffkombination

Vor der Bestellaufgabe empfehlen wir, die beiliegende Tabelle des Vereinbarkeitsniveaus der Stoffkollektionen zu berücksichtigen.

#### Leder, das vom Kunden gestellt wird

Bei Produkten, die mit vom Kunden gestellten Leder hergestellt werden, wird der Preis der Kategorie TC-PC/COM-COL eingesetzt, wobei - unter Voraussetzung, daß die Lieferung frei Haus (bzw. unter Berechnung der Speditionskosten) erfolgt - die Angaben des Absenders und jede weitere Information zur Identifizierung der Ware, um die es sich handelt, anzugeben sind.

#### Sonderprodukte

Die Herstellung jeder Sonderanfrage (d.h. eine andere Kombination als die die vorgesehen ist, wie Ausführungen nach Kundenmuster, schwer entflammbare Ausrüstungen für Stoffe, Verpackung in Kisten, usw.) wird nur durchgeführt, wenn technisch machbar und in jedem Fall unterliegt sie einer Erhöhung des Listenpreises, die von Mal zu Mal je nach durchgeführter abweichender Leistung neu zu verifizieren ist.

Aufträge für Sonderwaren können nach Auftragsbestätigung nicht mehr aufgehoben werden.

#### Musterkatalog der Fertigungen

Die Muster der Einfärbungen, der Arten von Polituren und die Ausführungen der Naturhölzer sind bezeichnet. Der Musterfarbton, sowie die gelieferten Produkte können Abweichungen aufweisen. Die Firma haftet nicht bei Beanstandungen in Bezug auf Produkte, die diesbezüglich Unterschiede aufweisen. Auf dem zusammenfassenden Prospekt sind die vorhandenen Ausführungen für die im Katalog vorhandenen Produkte aufgeführt.

### FR

---

#### Revêtements

Les tonalités des revêtements présentes dans la collection sont indicatives et peuvent subir des variations à chaque livraison. Les quantités prévues pour la réalisation de chaque produit ont toujours une hauteur de 140 cm ou 55 in. En référence aux produits réalisés avec le Tissu Client, il est indispensable de respecter la règle cidessus; l'entreprise ne s'assume aucune responsabilité en

relation à tout éventuel défaut et/ou anomalie constatée sur les produits revêtus avec ce tissu. Les tissus expédiés directement par le client devront parvenir à l'entreprise franco de port, en indiquant les généralités de l'expéditeur et tout autre référence nécessaire pour identifier le produit en question. En cas contraire, les frais de transport seront débités au client. Sur ces tissus, il devra être clairement indiqué l'endroit et l'envers, ainsi que le haut et le bas.

En cas de commande prévoyant des tissus coordonnés appartenant à des catégories diverses, nous vous prions de vous adresser directement à nos bureaux pour toutes indications techniques et le prix final. Tout éventuel travail non ordinaire, préalablement autorisé, est sujet à une augmentation du prix défini sur la base du projet.

#### Combinaison tissus

Avant la transmission des commandes nous recommandons de consulter le tableau de compatibilité tissus en annexe au tarif.

#### Cuir fourni par le Client

En cas de produits réalisés avec le cuir fourni directement par le Client, il sera directement appliqué le prix de la catégorie TC-PC/COM-COL. Demeurant précisée l'expédition à l'entreprise franco de port (sous réserve d'une imputation des frais d'expédition), les généralités de l'expéditeur et tous les autres éléments nécessaires pour identifier le produit concerné devront être indiqués.

#### Produits spéciaux

Les réalisations spéciales sont exécutées seulement si elles sont techniquement possibles. Dans tous les cas, la réalisation de toute demande définie «atypique» (par exemple une combinaison diverse de celle qui est prévue, comme un finissage

spécial de la pièce, un vernissage ou un rembourrage ignifuge, un emballage sous cage, etc...) prévoit l'application d'une majoration sur le prix de catalogue à quantifier chaque fois en fonction de la modification effectuée. Les commandes de produits spéciaux, une fois confirmées, ne peuvent plus être annulées.

#### Echantillonnage des finitions

Les échantillons des laques, des polissages et des bois naturels ont une fonction indicative. Les tonalités de couleur, tout comme les produits à la livraison, peuvent subir des variations. L'entreprise n'acceptera aucune contestation en référence aux combinaisons de produits non réalisées dans la même essence. Le prospectus récapitulatif permet de connaître les finissages disponibles pour les produits présents sur le catalogue.

## TESSUTI E PELLI

### FABRICS AND LEATHERS/STOFFE UND LEDER/TISSUS ET CUIRS

	tessuto/fabric/stoff/tissu	pelle/leather/leder/cuir	pelle anilina/aniline leather/anilineder/cuir aniline	euro/mt	euro/yd	euro/mq	euro/sq ft
C	•			98	90		
D	•			135	123		
E	•			152	139		
F	•			194	177		
G	•			242	221		
H	•			307	281		
SP	•			359	328		
Exclusive	•			811	742		
Pelle/Leather		•				245	23
Pelle Plus		•				279	26
PAN/LNA			•			314	29

Polygon (supplement)		•				334	
----------------------	---	---	--	--	--	-----	--

#### NOTA

Non si accettano ordini inferiori a 3 metri di tessuto e 3,60 mq di pelle del nostro campionario. L'Azienda non assume alcuna responsabilità per l'utilizzo improprio del tessuto da parte di terzi.

TC = tessuto cliente

PC = pelle cliente

#### NOTE

We shall not accept orders requiring less than 3 metres of our fabrics and 3,60 sq. mt. of our leather range. The Company rejects responsibility for inappropriate use of the fabric from third parties.

TC = customer's fabric (COM)

PC = customer's leather

#### ANMERKUNG

Bestellungen für weniger als 3 Meter Stoff und 3,60 m<sup>2</sup> Leder aus unserer Palette werden nicht akzeptiert. Die Firma übernimmt keine Verantwortung für die falsche Benutzung des Stoffes seitens Dritter.

TC = Kundenstoff

PC = Kundenleder

#### NOTE

Nous n'acceptons pas de commandes inférieures à 3 mètres de tissu et 3,60 m<sup>2</sup> de cuir de notre gamme. La Société repousse toute responsabilité au cas de utilisation inappropriée du tissu de la part d'un troisième.

TC = tissu client

PC = cuir client

# SOMMARIO

SUMMARY / ZUSAMMENFASSUNG / SOMMAIRE

---

## SEDIE E SGABELLI CHAIRS AND STOOLS STÜHLE UND HOCKER CHAISES ET TABOURETS

2	APHIRA	R&D
3	KUMIKI	HBA
4	YUAN	OUTIN.DESIGN

## POLTRONE ARMCHAIRS SESSEL FAUTEUILS

6	KUMIKI	HBA
7	PROGETTI SILKY	Carlo Colombo

## POLTRONE UFFICIO OFFICE ARMCHAIRS BÜROSESSEL FAUTEUILS DE BUREAU

10	APHIRA	R&D
----	--------	-----

## DIVANI SOFAS SOFAS CANAPÉS

14	LORELEI	R&D
16	NEREIDE	R&D
41	SEIDON	R&D

## POUF E PANCHE POUFS AND BENCHES POUFS UND BÄNKE POUFS ET BANQUETTES

44	YUAN	OUTIN.DESIGN
----	------	--------------

## TAVOLI TABLES TISCHE TABLES

46	FLORIA	Pierre-Yves Rochon
50	YUAN	OUTIN.DESIGN

## SCRITTOI WRITING DESKS SCHREIBTISCHE BUREAUX

60	KIMÉ	R&D
----	------	-----

## TAVOLINI LOW TABLES NIEDRIGE TISCHE TABLES BASSES

64	YUAN	OUTIN.DESIGN
----	------	--------------

## OPEN-AIR

66	ALISEA	R&D
67	KUMIKI	HBA
69	FRAGMENTUM	R&D+Giancarlo Bosio

71	FODERE SUPPLEMENTARI/EXTRA COVERS/ EXTRA HÜLLE/HOUSSES SUPPLÉMENTAIRES	
----	---	--

76	FINITURE/FINISHES/ FERTIGUNGEN/FINITIONS	
----	---	--

80	LEGENDA MATERIALI/ MATERIALS LEGEND/ LÉGENDE MATERIALEN/ LÉGENDE MATERIAUX	
----	---	--

APHIRA	2
KUMIKI	3
YUAN	4

SEDIE E SGABELLI  
CHAIRS AND STOOLS  
STÜHLE UND HOCKER  
CHAISES ET TABOURETS

finitura  
finish  
fertigung  
finition

descrizione  
description  
beschreibung  
description

APHIRA

5L

**GIORGETTI**  
Masperati EDITION

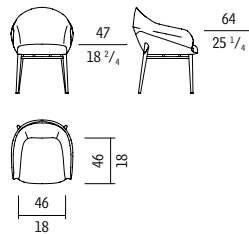

SF

cm 59 x 61,5 x h 82,5  
in 23 1/4 x 24 1/4 x h 32 2/4

ESTERNO PELLE, INTERNO TESSUTO O PELLE/ EXTERNAL LEATHER, INTERNAL FABRIC OR LEATHER/ AUSSENSEITE LEDER, INNENSEITE STOFF ODER LEDER/ EXTÉRIEUR CUIR, INTÉRIEUR TISSU OU CUIR		<b>77632</b>	CL
categoria/category/kategorie/catégorie	prezzo/price/preis/prix		
TC-PC/COM-COL	3.083		
C	3.119		
D	3.193		
E	3.227		
F	3.311		
G	3.407		
H	3.537		
SP	3.641		
Exclusive	4.545		
Pelle/Leather	3.805		
Pelle Plus	3.928		
PAN/LNA	4.054		
rivestimenti/upholstery/bezüge/revêtements	misure/measures/abmessungen/dimensions		
	esterno/external/ aussen/extérieur	interno/internal/ innen/intérieur	
m	-	1.90	
mq	3.24	3.42	
yd	-	2.08	
sq ft	34.86	36.80	
peso-vol./weight-vol./gewicht-vol./poids-vol.	kg - m <sup>3</sup> -		
struttura/structure/struktur/structure	MTV_5L+PL/TESS+FR		

finitura  
finish  
fertigung  
finition

descrizione  
description  
beschreibung  
description

KUMIKI

11 Poltroncina in noce canaletto / Small armchair in walnut canaletto /  
2W Sessel aus Canaletto-Nussbaumholz / Petit fauteuil en noyer Canaletto  
2Z

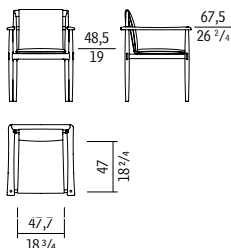

cm 61 x 64 x h 83  
in 24 x 25 1/4 x h 32 3/4

C

TESSUTO O PELLE/FABRIC OR LEATHER/ STOFF ODER LEDER/TESSU OU CUIR	86400
categoria/category/kategorie/catégorie	prezzo/price/preis/prix
TC-PC/COM-COL	2.431
C	2.473
D	2.558
E	2.597
F	2.693
G	2.804
H	2.953
SP	3.073
Exclusive	4.112
Pelle/Leather	3.321
Pelle Plus	3.434
PAN/LNA	3.547
rivestimenti/upholstery/bezüge/revêtements	misure/measures/abmessungen/dimensions
m	2.70
m <sup>q</sup>	4.86
yd	2.95
sq ft	52.29
peso.vol./weight.vol./gewicht.vol./poids.vol.	kg - m <sup>3</sup> -
struttura/structure/struktur/structure	NC + AL + TESS/PL
piedino/foot/fuss/pied	ABS

ESTERNO PELLE, INTERNO TESSUTO O PELLE/ EXTERNAL LEATHER, INTERNAL FABRIC OR LEATHER/ AUSSENSEITE LEGER, INNENSEITE STOFF ODER LEGER/ EXTÉRIEUR CUIR, INTÉRIEUR TISSU OU CUIR	86401	CL	
categoria/category/kategorie/catégorie	prezzo/price/preis/prix		
TC-PC/COM-COL	2.803		
C	2.831		
D	2.891		
E	2.918		
F	2.985		
G	3.062		
H	3.166		
SP	3.249		
Exclusive	3.972		
Pelle/Leather	3.321		
Pelle Plus	3.450		
PAN/LNA	3.579		
rivestimenti/upholstery/bezüge/revêtements	misure/measures/abmessungen/dimensions		
	esterno/external/ ausssen/extérieur	interno/internal/ innen/intérieur	
m	-	2.00	
m <sup>q</sup>	3.24	3.60	
yd	-	2.19	
sq ft	34.86	38.74	
peso.vol./weight.vol./gewicht.vol./poids.vol.	kg - m <sup>3</sup> -		
struttura/structure/struktur/structure	NC + AL + TESS/PL		
piedino/foot/fuss/pied	ABS		

YUAN



finitura finish fertigung finition	descrizione description beschreibung description
96	Poltroncina in frassino con rivestimento in tessuto o pelle /
93	Small armchair in ash wood covered in fabric or leather /
2P	Sessel aus Eschenholz mit Bezug aus Stoff oder Leder /
2R	Petit fauteuil en bois de frêne avec revêtement en tissu ou en cuir souple

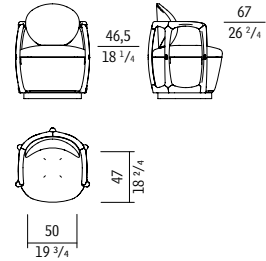
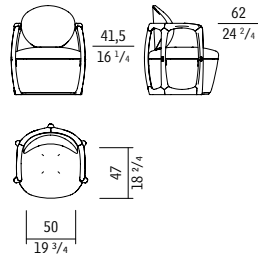

in abbinamento al tavolo da tè/  
paired with the tea table/  
passend zum Teetisch/  
En combinaison avec la table de thé  
cm 64 x 64 x h 77,5  
in 25 1/4 x 25 1/4 x h 30 2/4

cm 64 x 64 x h 82,5  
in 25 1/4 x 25 1/4 x h 32 2/4

SF

	77550	77551
categoria/category/kategorie/catégorie	prezzo/price/preis/prix	prezzo/price/preis/prix
TC-PC/COM-COL	3.711	4.214
C	3.756	4.259
D	3.848	4.351
E	3.891	4.394
F	3.996	4.499
G	4.116	4.619
H	4.278	4.781
SP	4.408	4.911
Exclusive	5.538	6.041
Pelle/Leather	4.613	5.116
Pelle Plus	4.766	5.269
PAN/LNA	4.924	5.427
rivestimenti/upholstery/bezüge/revêtements	misure/measures/abmessungen/dimensions	misure/measures/abmessungen/dimensions
m	2.40	2.40
mq	4.32	4.32
yd	2.62	2.62
sq ft	46.48	46.48
peso-vol./weight-vol./gewicht-vol./poids-vol.	kg - m <sup>3</sup> -	kg - m <sup>3</sup> -
struttura/structure/struktur/structure	FR+ TESS/PL+MP+MT+PAU	FR+ TESS/PL+MP+MT+PAU

YUAN  
77550

**NOTA**

In abbinamento al tavolo da tè cod. 77570, 77571, 77572, 77573, 77574, 77575 e 77576.

**NOTE**

Paired with the tea table 77570, 77571, 77572, 77573, 77574, 77575 and 77576.

**ANMERKUNG**

Passend zu den Teetischen mit den folgenden Artikelnummern Nr. 77570, 77571, 77572, 77573, 77574, 77575 und 77576.

**NOTE**

En combinaison avec les tables de thé références 77570, 77571, 77572, 77573, 77574, 77575 et 77576

KUMIKI	6
PROGETTI SILKY	7

POLTRONE  
ARMCHAIRS  
SESSEL  
FAUTEUILS

KUMIKI



finitura finish fertigung finition	descrizione description beschreibung description
11	Poltrona in noce canaletto / Armchair in walnut canaletto /
2W	Sessel aus Canaletto-Nussbaumholz / Fauteuil en noyer Canaletto
2Z	

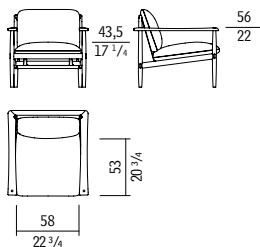

C

cm 75 x 80 x h 79  
in 29 2/4 x 31 2/4 x h 31

TESSUTO O PELLE/FABRIC OR LEATHER/ STOFF ODER LEDER/TOISSU OU CUIR	86405
categoria/category/kategorie/catégorie	prezzo/price/preis/prix
TC-PC/COM-COL	2.981
C	3.049
D	3.190
E	3.254
F	3.414
G	3.596
H	3.843
SP	4.041
Exclusive	5.758
Pelle/Leather	4.437
Pelle Plus	4.631
PAN/LNA	4.824
rivestimenti/upholstery/bezüge/revêtements	misura/measures/abmessungen/dimensions
m	4.20
mq	7.56
yd	4.59
sq ft	81.35
peso-vol./weight-vol./gewicht-vol./poids-vol.	kg - m³ -
struttura/structure/struktur/structure	NC + AL + TESS/PL
pedino/foot/fuss/pied	ABS

ESTERNO PELLE, INTERNO TESSUTO O PELLE/ EXTERNAL LEATHER, INTERNAL FABRIC OR LEATHER/ AUSSENSEITE LEDER, INNENSEITE STOFF ODER LEDER/ EXTÉRIEUR CUIR, INTÉRIEUR TOISSU OU CUIR	86406	CL	
categoria/category/kategorie/catégorie	prezzo/price/preis/prix		
TC-PC/COM-COL	3.619		
C	3.664		
D	3.757		
E	3.799		
F	3.904		
G	4.024		
H	4.187		
SP	4.317		
Exclusive	5.447		
Pelle/Leather	4.437		
Pelle Plus	4.635		
PAN/LNA	4.832		
rivestimenti/upholstery/bezüge/revêtements	misura/measures/abmessungen/dimensions		
	esterno/external/ ausen/extérieur	interno/internal/ innen/intérieur	
m	-	2.90	
mq	5.22	5.22	
yd	-	3.17	
sq ft	56.17	56.17	
peso-vol./weight-vol./gewicht-vol./poids-vol.	kg - m³ -		
struttura/structure/struktur/structure	NC + AL + TESS/PL		
pedino/foot/fuss/pied	ABS		

finitura  
finish  
fertigung  
finition

descrizione  
description  
beschreibung  
description

PROGETTI  
SILKY

54

Poltrona in faggio / Armchair in beech wood /  
Sessel aus Buchenholz / Fauteuil en hêtre

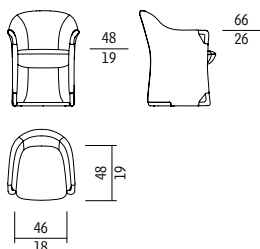

SF

cm 64,5 x 63 x h 83  
in 25 <sup>2</sup>/<sub>4</sub> x 24 <sup>3</sup>/<sub>4</sub> x h 32 <sup>3</sup>/<sub>4</sub>

<b>65250</b>	
categoria/category/kategorie/catégorie	prezzo/price/preis/prix
TC-PC/COM-COL	2.821
C	2.878
D	2.997
E	3.051
F	3.186
G	3.339
H	3.547
SP	3.714
Exclusive	5.160
Pelle/Leather	3.976
Pelle Plus	4.172
PAN/LNA	4.373
rivestimenti/upholstery/bezüge/revêtements	misure/measures/ abmessungen/dimensions
m	3.60
mq	6.48
yd	3.94
sq ft	69.72
peso-vol./weight-vol./gewicht-vol./poids-vol.	kg - m <sup>3</sup> -
struttura/structure/struktur/structure	F+PL/TESS
bracciolo/armrest/armlehne/accoudoir	PAU
piedino/foot/fuss/pied	ABS



POLTRONE UFFICIO  
OFFICE ARMCHAIRS  
BÜROSESSEL  
FAUTEUILS DE BUREAU

APHIRA





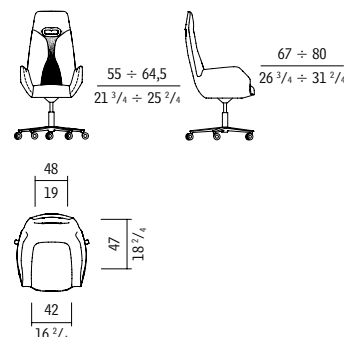
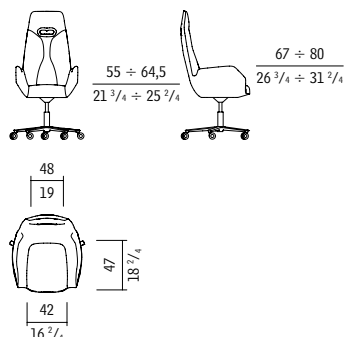

**finitura** **descrizione**  
**finish** **description**  
**fertigung** **beschreibung**  
**finition** **description**

5L Bergère direzionale in pelle, girevole con ruote, regolabile in altezza /  
Swivel executive armchair in leather, with castors, height adjustable /  
Drehbare, höhenverstellbare Direktions-Bergère mit Rollen, bezogen mit Leder /  
Bergère de direction en cuir souple, tournante avec roulettes, réglable en hauteur



cm 77 x 83 x h 122 ÷ 135  
in 30 1/4 x 32 3/4 x h 48 ÷ 53 1/4

Bergere con dettaglio schienale in pelle microforata/  
Armchair with micro-perforated leather backrest detail/  
Bergère mit Rückenlehne aus mikroperforiertem Leder/  
Bergère avec dossier en cuir microperforé  
cm 77 x 83 x h 122 ÷ 135  
in 30 1/4 x 32 3/4 x h 48 ÷ 53 1/4

ESTERNO PELLE, INTERNO PELLE/ EXTERNAL LEATHER, LEATHER/ AUSSENSEITE LEDER, INNENSEITE LEDER/ EXTÉRIEUR CUIR, INTÉRIEUR CUIR	<b>77640</b>  	<b>77641</b>  		
categoria/category/kategorie/catégorie	prezzo/price/preis/prix	prezzo/price/preis/prix		
Pelle/Leather	3.656	3.940		
Pelle Plus	3.741	4.025		
PAN/LNA	3.829	4.112		
rivestimenti/upholstery/bezüge/revêtements	misure/measures/abmessungen/dimensions			
	esterno/external/ ausßen/extérieur	interno/internal/ innen/intérieur	esterno/external/ ausßen/extérieur	interno/internal/ innen/intérieur
m	-	1.95	-	1.95
mq	3.24	3.51	3.24	3.51
yd	-	2.13	-	2.13
sq ft	34.86	37.77	34.86	37.77
peso-vol./weight-vol./gewicht-vol./poids-vol.	kg - m <sup>3</sup> -		kg - m <sup>3</sup> -	
struttura/structure/struktur/structure	MTV_5L+SCF+PL		MTV_5L+SCF+PL	
attrezzatura/equipment/ausstattung/equipement	MG+PP		MG+PP	
piedino/foot/fuss/pied	RU		RU	

APHIRA

77640-77641

**NOTA**

Dettaglio in massello di frassino, disponibile nelle finiture di collezione (93, 2P, 96, 2R).  
Possibilità di scegliere un secondo colore di pelle per l'inserito forato della schienale.  
Manopola rivestita della stessa pelle scelta per il retro della poltrona.

**NOTE**

Solid ash wood detail, available in the colors of our collection (93, 96, 2P, 2R).  
Option to select a second colour of leather for the perforated inlay of the backrest.  
Knob covered in the same leather colour chosen for the back of the armchair.

**ANMERKUNG**

Detail aus massiver Esche, verfügbar in alle Farbe der Kollektion (93, 2P, 96, 2R).  
Es ist möglich, eine verschiedene Lederfarbe für das durchbohrte Einsatz der Rückenlehne zu wählen.  
Knopf aus der gleichen Lederfarbe von der Rückseite des Sessels.

**NOTE**

Détail en frêne massif, disponible dans les couleurs en collection (93, 2P, 96, 2R).  
Possibilité de choisir une deuxième couleur de cuir souple pour l'insert perforé du dossier.  
Lever recouvert de la même couleur de cuir souple choisi pour l'extérieur du fauteuil.

finitura  
finish  
fertigung  
finition

descrizione  
description  
beschreibung  
description

**GIORGETTI**  
Marcati EDITION

APHIRA



5L Poltrona ospite girevole con basamento a quattro razze. Esterno pelle, interno tessuto o pelle / Swivel guest armchair with four spoke base. Leather exterior, fabric or leather interior / Drehbarer Sessel mit Viersternfuß. Außenseite in Leder, Innenseite in Stoff oder Leder / Fauteuil d'appoint pivotant avec piètement à quatre branches. Extérieur en cuir souple, intérieur en tissu ou en cuir souple

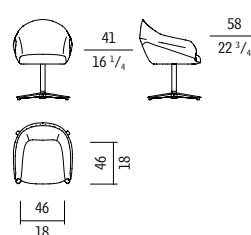
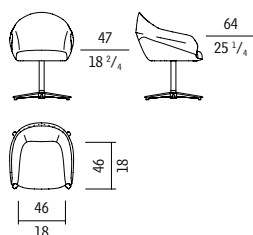

SF

cm 59 x 61,5 x h 82,5  
in 23 1/4 x 24 1/4 x h in 32 3/4

lounge/lounge/  
Lounge/lounge  
cm 59 x 61,5 x h 76,5  
in 23 1/4 x 24 1/4 x h in 30

ESTERNO PELLE, INTERNO TESSUTO O PELLE/ EXTERNAL LEATHER, INTERNAL FABRIC OR LEATHER/ AUSSENSEITE LEDER, INNENSEITE STOFF ODER LEDER/ EXTÉRIEUR CUIR, INTÉRIEUR TISSU OU CUIR		77630	CL		77633	CL		
categoria/category/kategorie/catégorie	prezzo/price/preis/prix				prezzo/price/preis/prix			
TC-PC/COM-COL	2.714				2.697			
C	2.750				2.733			
D	2.824				2.807			
E	2.858				2.841			
F	2.942				2.925			
G	3.038				3.021			
H	3.168				3.151			
SP	3.272				3.255			
Exclusive	4.176				4.159			
Pelle/Leather	3.436				3.419			
Pelle Plus	3.559				3.541			
PAN/LNA	3.685				3.667			
rivestimenti/upholstery/bezüge/revêtements	misure/measures/abmessungen/dimensions				misure/measures/abmessungen/dimensions			
	esterno/external/ ausseen/extérieur	interno/internal/ innen/intérieur			esterno/external/ ausseen/extérieur	interno/internal/ innen/intérieur		
m	-	1.90			-	1.90		
mq	3.24	3.42			3.24	3.42		
yd	-	2.08			-	2.08		
sq ft	34.86	36.80			34.86	36.80		
peso-vol./weight-vol./gewicht-vol./poids-vol.	kg - m <sup>3</sup> -				kg - m <sup>3</sup> -			
struttura/structure/struktur/structure	MTV_5L+PL/TESS				MTV_5L+PL/TESS			
attrezzatura/equipment/ausstattung/equipement	PG				PG			
piedino/foot/fuss/pied	PP				PP			

finitura	descrizione
finish	description
fertigung	beschreibung
finition	description

**APHIRA**
**5L**

Poltrona ospite girevole con ruote e basamento a cinque razze. Esterno pelle, interno tessuto o pelle /  
 Swivel guest chair with castors and a five-spoke base. Leather exterior, fabric or leather interior /  
 Drehbarer Sessel mit Rollen und Fünfsternfuß. Außenseite in Leder, Innenseite in Stoff oder Leder /  
 Fauteuil d'appoint pivotant avec piètement à quatre branches. Extérieur en cuir souple, intérieur en tissu ou en cuir souple

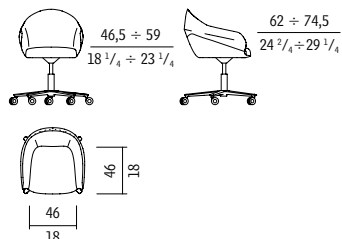
**SF**

76,5 x 64 x h 78 ÷ 90,5  
 in 30 x 25 1/4 x h in 30 3/4 ÷ 35 3/4

ESTERNO PELLE, INTERNO TESSUTO O PELLE/ EXTERNAL LEATHER, INTERNAL FABRIC OR LEATHER/ AUßENSEITE LEDER, INNENSEITE STOFF ODER LEDER/ EXTÉRIEUR CUIR, INTÉRIEUR TISSU OU CUIR		<b>77631</b>	
categoria/category/kategorie/catégorie	prezzo/price/preis/prix		
TC-PC/COM-COL	2.379		
C	2.415		
D	2.489		
E	2.523		
F	2.607		
G	2.703		
H	2.833		
SP	2.937		
Exclusive	3.841		
Pelle/Leather	3.101		
Pelle Plus	3.223		
PAN/LNA	3.349		
rivestimenti/upholstery/bezüge/revêtements	misure/measures/abmessungen/dimensions		
	esterno/external/ ausßen/extérieur	interno/internal/ innen/intérieur	
m	-	1.90	
mq	3.24	3.42	
yd	-	2.08	
sq ft	34.86	36.80	
peso-vol./weight-vol./gewicht-vol./poids-vol.	kg - m³ -		
struttura/structure/struktur/structure attrezzatura/equipment/ausstattung/equipement piedino/foot/fuss/pied	MTV_5L+SCF+PL MG+PP RU		

**APHIRA**
**77631**
**NOTA**

Manopola rivestita della stessa pelle scelta per il retro della poltrona

**NOTE**

Knob covered in the same leather chosen for the back of the armchair

**ANMERKUNG**

Knauf mit dem gleichen Leder bezogen, das auch für die Rückseite des Sessels verwendet wurde

**NOTE**

Poignée recouverte du même cuir que celui choisi pour le dossier du fauteuil

LORELEI	14
NEREIDE	16
SEIDON	41

DIVANI  
SOFAS  
SOFAS  
CANAPÉS

NEW CODE LORELEI

finitura  
finish  
fertigung  
finition

descrizione  
description  
beschreibung  
description

Divano in tessuto o pelle con scocche in pelle. Inserti in pelle /  
Fabric or leather sofa with leather shells. Inserts in leather /  
Stoff- oder Ledersofa mit Lederschalen und Ledereinsätzen /  
Canapé en tissu ou en cuir souple avec coques en cuir souple. Inserts en cuir souple

**GIORGETTI**  
Milano EDIZIONE

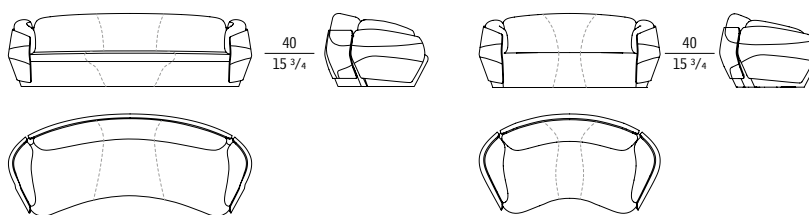

SF

cuscini braccioli e schienale/  
arm and backrest cushions/  
Armlehnen- und Rückenissen/  
coussins d'accouider et de dossier

cm 271 x 114 x h 82  
in 106 3/4 x 45 x h 32 1/4

cm 191 x 106 x h 82  
in 75 1/4 x 41 3/4 x h 32 1/4

INTERNO TESSUTO O PELLE, SCOCHE IN PELLE E INSERTI PELLE/ INTERNAL FABRIC OR LEATHER, LEATHER SHELLS AND LEATHER INSERTS/ INNENSEITE STOFF ODER LEDER, LEDERSCHALEN UND LEDEREINSÄTZE/ INTÉRIEUR TISSU OU CUIR SOUPLE, COQUES ET INSERTS EN CUIR SOUPLE	<b>77540</b>	<b>77544 NEW CODE</b>
categoria/category/kategorie/catégorie	prezzo/price/preis/prix	prezzo/price/preis/prix
TC-PC/COM-COL	13.438	11.427
C	13.693	11.607
D	14.233	11.977
E	14.473	12.147
F	15.073	12.567
G	15.748	13.047
H	16.678	13.697
SP	17.428	14.217
Exclusive	23.878	18.737
Pelle/Leather	19.288	15.527
Pelle Plus	20.278	16.207
PAN/LNA	21.268	16.907
rivestimenti/upholstery/bezüge/revêtements	misure/measures/abmessungen/dimensions	misure/measures/abmessungen/dimensions
m	15.8	10.00
m <sup>2</sup>	28.44	18.00
yd	17.28	10.94
sq ft	306.01	193.68
scocche/shells/Schalen/coques	misure/measures/abmessungen/dimensions	misure/measures/abmessungen/dimensions
m <sup>2</sup>	12.8	10.26
sq ft	137.73	110.40
inserti/inserts/insätze/inserts	misure/measures/abmessungen/dimensions	misure/measures/abmessungen/dimensions
m <sup>2</sup>	5.8	4.68
sq ft	62.41	50.36
peso-vol./weight-vol./gewicht-vol./poids-vol.	kg - m <sup>3</sup> -	kg - m <sup>3</sup> -
struttura/structure/struktur/structure	MP + PL + PL/TESS	MP + PL + PL/TESS

NEW  
CODE LORELEI

finitura  
finish  
fertigung  
finition

descrizione  
description  
beschreibung  
description

**GIORGETTI**  
Milano 1911 EDITION



Divano in tessuto o pelle con scocche in pelle. Inserti in legno flessibile /  
Fabric or leather sofa with leather shells. Inserts in flexible wood /  
Stoff- oder Ledersofa mit Lederschalen und flexiblen Holzeinlagen /  
Canapé en tissu ou en cuir souple avec coques en cuir souple. Inserts en bois flexible.

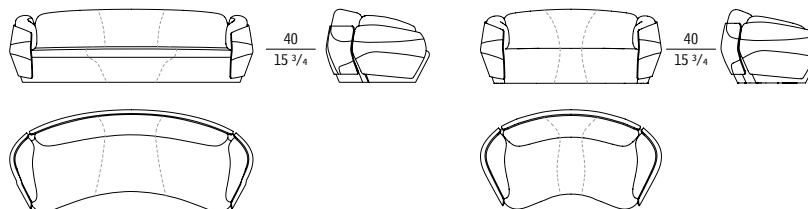

cm 271 x 114 x h 82  
in 106 3/4 x 45 x h 32 1/4

cm 191 x 106 x h 82  
in 75 1/4 x 41 3/4 x h 32 1/4

SF

cuscini braccioli e schienale/  
arm and backrest cushions/  
Armlehnen- und Rückenissen/  
cousins d'accoudoir et de dossier

INTERNO TESSUTO O PELLE, SCOCHE IN PELLE E INSERTI IN LEGNO FLESSIBILE/ INTERNAL FABRIC OR LEATHER, LEATHER SHELLS AND FLEXIBLE WOOD INSERTS/ INNENSEITE STOFF ODER LEDER, LEDERSCHALEN UND FLEXIBLE HOLZEINLAGEN/ INTÉRIEUR TISSU OU CUIR SOUPLE, COQUES EN CUIR SOUPLE ET INSERTS EN BOIS FLEXIBLE	<b>77541</b>	<b>77545 NEW CODE</b>
categoria/category/kategorie/catégorie	prezzo/price/preis/prix	prezzo/price/preis/prix
TC-PC/COM-COL	14.154	12.313
C	14.409	12.493
D	14.949	12.863
E	15.189	13.033
F	15.789	13.453
G	16.464	13.933
H	17.394	14.583
SP	18.144	15.103
Exclusive	24.594	19.623
Pelle/Leather	20.004	16.413
Pelle Plus	20.994	17.093
PAN/LNA	21.984	17.793
rivestimenti/upholstery/bezüge/revêtements	misure/measures/abmessungen/dimensions	misure/measures/abmessungen/dimensions
m	15.8	10.00
mq	28.44	18.00
yd	17.28	10.94
sq ft	306.01	193.68
scocche/shells/Schalen/coques	misure/measures/abmessungen/dimensions	misure/measures/abmessungen/dimensions
mq	12.8	10.26
sq ft	137.73	110.40
peso-vol./weight-vol./gewicht-vol./poids-vol.	kg - m <sup>3</sup> -	kg - m <sup>3</sup> -
struttura/structure/struktur/structure	MP+NC+PL/TESS	MP+NC+PL/TESS

## LORELEI

### NOTA

Attenzione: i tessuti di forte spessore potrebbero necessitare di cuciture diverse dallo standard.

### NOTE

Attention: thick fabrics may require different stitching from the standard.

### ANMERKUNG

Achtung: Dicke Stoffe erfordern möglicherweise andere Nähte als Standard

### NOTE

Attention : les tissus épais peuvent nécessiter des coutures différentes de la norme

composizione  
composition  
komposition  
composition

finitura  
finish  
fertigung  
finition

NEREIDE

93  
96  
2P  
2R

**GIORGETTI**  
*Milano* EDITION



**77260 77250**

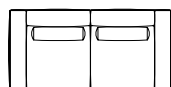

cm 204 x 104 x h 69,5  
in 80 3/4 x 41 x h 27 1/4

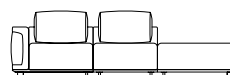

**77260 77200 77300**

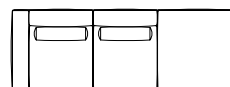

cm 283 x 104 x h 69,5  
in 111 3/4 x 41 x h 27 1/4

	<b>001 (13661)</b>	<b>002 (13684)</b>
categoria/category/kategorie/catégorie	prezzo/price/preis/prix	prezzo/price/preis/prix
TC-PC/COM-COL	9.582	10.315
C	9.796	10.547
D	10.250	11.040
E	10.450	11.258
F	10.954	11.805
G	11.522	12.422
H	12.304	13.270
SP	12.934	13.954
Exclusive	18.352	19.837
Pelle/Leather	14.496	15.651
Pelle Plus	15.328	16.554
PAN/LNA	16.158	17.456

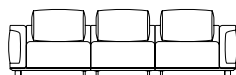

**77260 77200 77250**

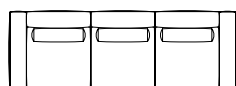

cm 284 x 104 x h 69,5  
in 111 3/4 x 41 x h 27 1/4

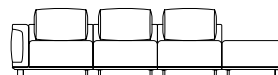

**77260 77200 77200 77240**

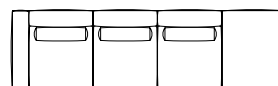

cm 342 x 104 x h 69,5  
in 134 3/4 x 41 x h 27 1/4

	<b>004 (13664)</b>	<b>005 (13685)</b>
categoria/category/kategorie/catégorie	prezzo/price/preis/prix	prezzo/price/preis/prix
TC-PC/COM-COL	12.552	13.076
C	12.842	13.381
D	13.458	14.029
E	13.730	14.316
F	14.414	15.036
G	15.185	15.847
H	16.246	16.964
SP	17.101	17.864
Exclusive	24.454	25.604
Pelle/Leather	19.221	20.096
Pelle Plus	20.350	21.284
PAN/LNA	21.477	22.471

composizione  
composition  
komposition  
composition

finitura  
finish  
fertigung  
finition

## NEREIDE

93  
96  
2P  
2R

**GIORGETTI**  
Milano EDITION

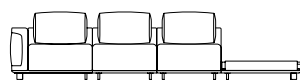

77260 77200 77200

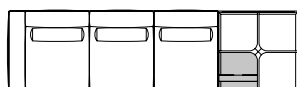

cm 363 x 104 x h 69,5  
in 143 x 41 x h 27 1/4

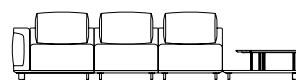

77260 77200 77230 77439 (qt.2)  
calacatta  
marble

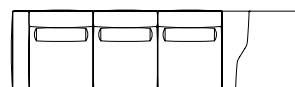

cm 363 x 104 x h 69,5  
in 143 x 41 x h 27 1/4

	006 (13665)	039
categoria/category/kategorie/catégorie	prezzo/price/preis/prix	prezzo/price/preis/prix
TC-PC/COM-COL	16.515	15.281
C	16.774	15.540
D	17.325	16.091
E	17.569	16.335
F	18.181	16.947
G	18.871	17.637
H	19.820	18.586
SP	20.585	19.351
Exclusive	27.164	25.930
Pelle/Leather	22.482	21.248
Pelle Plus	23.492	22.258
PAN/LNA	24.501	23.267

## NEREIDE

93  
96  
2P  
2R

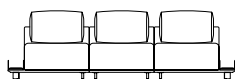

77281 77200 77271

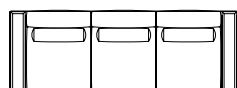

cm 281 x 104 x h 69,5  
in 110 3/4 x 41 x h 27 1/4



77260 77200 77200 77250

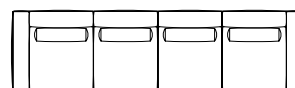

cm 364 x 104 x h 69,5  
in 143 1/4 x 41 x h 27 1/4

	007 (13666)	008 (13667)
categoria/category/kategorie/catégorie	prezzo/price/preis/prix	prezzo/price/preis/prix
TC-PC/COM-COL	12.342	15.522
C	12.570	15.888
D	13.056	16.666
E	13.272	17.010
F	13.812	17.874
G	14.421	18.848
H	15.258	20.188
SP	15.933	21.268
Exclusive	21.738	30.556
Pelle/Leather	17.607	23.946
Pelle Plus	18.498	25.372
PAN/LNA	19.389	26.796

composizione  
composition  
komposition  
composition

finitura  
finish  
fertigung  
finition

NEREIDE

93  
96  
2P  
2R

**GIORGETTI**  
TlaperaLLI EDITION

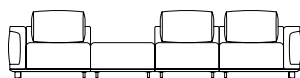

77260 77210 77200 77250

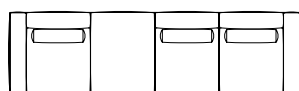

cm 364 x 104 x h 69,5  
in 143 3/4 x 41 x h 27 1/4

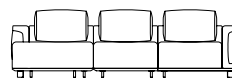

77390 77220 77250 77433 (qt.2)

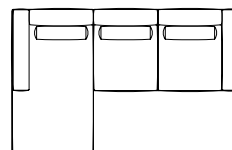

cm 284 x 183 x h 69,5  
in 111 3/4 x 72 x h 27 1/4

	009 (13668)	011 (13670)
categoria/category/kategorie/catégorie	prezzo/price/preis/prix	prezzo/price/preis/prix
TC-PC/COM-COL	14.720	14.862
C	15.056	15.181
D	15.770	15.858
E	16.085	16.158
F	16.877	16.910
G	17.769	17.757
H	18.998	18.923
SP	19.988	19.863
Exclusive	28.502	27.947
Pelle/Leather	22.442	22.194
Pelle Plus	23.750	23.435
PAN/LNA	25.055	24.675

NEREIDE

93  
96  
2P  
2R

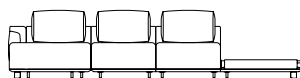

77390 77220 77200 77290 77433 (qt.2)

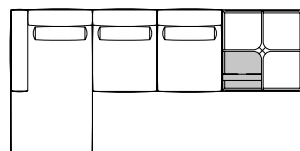

cm 363 x 183 x h 69,5  
in 143 x 72 x h 27 1/4

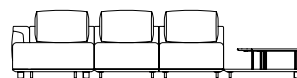

77390 77220 77230 77439  
calacatta  
marble 77433 (qt.4)

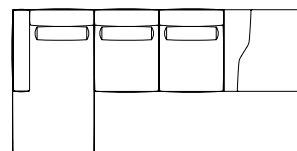

cm 363 x 183 x h 69,5  
in 143 x 72 x h 27 1/4

	012 (13671)	040
categoria/category/kategorie/catégorie	prezzo/price/preis/prix	prezzo/price/preis/prix
TC-PC/COM-COL	18.825	17.591
C	19.113	17.879
D	19.725	18.491
E	19.997	18.763
F	20.677	19.443
G	21.443	20.209
H	22.497	21.263
SP	23.347	22.113
Exclusive	30.657	29.423
Pelle/Leather	25.455	24.221
Pelle Plus	26.577	25.343
PAN/LNA	27.699	26.465

composizione  
composition  
komposition  
composition

finitura  
finish  
fertigung  
finition

# NEREIDE

93  
96  
2P  
2R

**GIORGETTI**  
Milano EDIZIONE

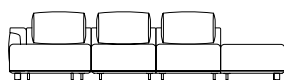

77390 77220 77200 77240 77433 (qt.2)

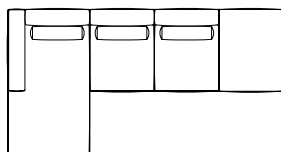

cm 342 x 183 x h 69,5  
in 134 3/4 x 72 x h 27 1/4

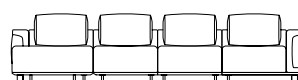

77390 77220 77200 77250 77433 (qt.2)

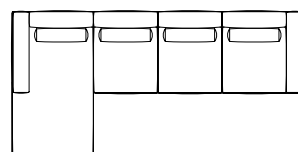

cm 364 x 183 x h 69,5  
in 143 1/4 x 72 x h 27 1/4

	013 (13686)	014 (13672)
categoria/category/kategorie/catégorie	prezzo/price/preis/prix	prezzo/price/preis/prix
TC-PC/COM-COL	15.386	17.832
C	15.720	18.227
D	16.429	19.066
E	16.744	19.438
F	17.532	20.370
G	18.419	21.420
H	19.641	22.865
SP	20.626	24.030
Exclusive	29.097	34.049
Pelle/Leather	23.069	26.919
Pelle Plus	24.369	28.457
PAN/LNA	25.669	29.994

# NEREIDE

93  
96  
2P  
2R



77310 77350 77433 (qt.4)

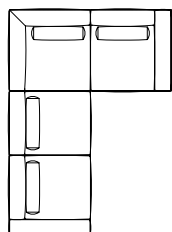

77260 77230

cm 204 x 284 x h 69,5  
in 80 3/4 x 111 3/4 x h 27 1/4

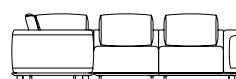

77310 77220 77250 77433 (qt.4)

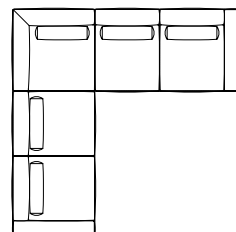

77260 77230

cm 284 x 284 x h 69,5  
in 111 3/4 x 103 3/4 x h 27 1/4

	017 (13675)	019 (13677)
categoria/category/kategorie/catégorie	prezzo/price/preis/prix	prezzo/price/preis/prix
TC-PC/COM-COL	17.234	20.195
C	17.625	20.662
D	18.453	21.652
E	18.821	22.091
F	19.741	23.191
G	20.776	24.430
H	22.203	26.136
SP	23.353	27.511
Exclusive	33.243	39.336
Pelle/Leather	26.204	30.920
Pelle Plus	27.723	32.736
PAN/LNA	29.239	34.549

composizione  
composition  
komposition  
composition

finitura  
finish  
fertigung  
finition

## NEREIDE

93  
96  
2P  
2R

**GIORGETTI**  
Milano EDIZIONE

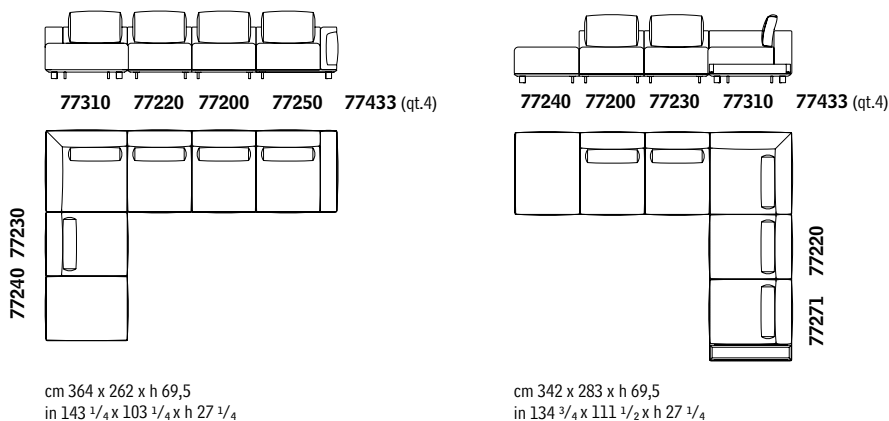

cm 364 x 262 x h 69,5  
in 143 1/4 x 103 1/4 x h 27 1/4

cm 342 x 283 x h 69,5  
in 134 3/4 x 111 1/2 x h 27 1/4

	020 (13687)	021 (13688)
categoria/category/kategorie/catégorie	prezzo/price/preis/prix	prezzo/price/preis/prix
TC-PC/COM-COL	20.719	20.614
C	21.201	21.065
D	22.223	22.022
E	22.677	22.448
F	23.813	23.512
G	25.092	24.710
H	26.854	26.360
SP	28.274	27.690
Exclusive	40.486	39.128
Pelle/Leather	31.795	30.988
Pelle Plus	33.670	32.744
PAN/LNA	35.543	34.499

## NEREIDE

93  
96  
2P  
2R

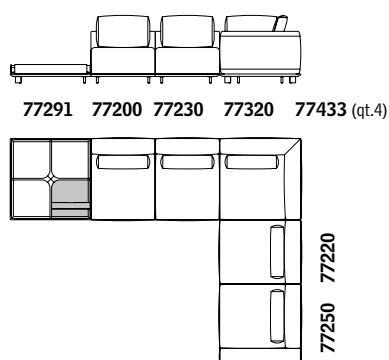

cm 363 x 284 x h 69,5  
in 143 x 111 3/4 x h 27 1/4

	022 (13678)
categoria/category/kategorie/catégorie	prezzo/price/preis/prix
TC-PC/COM-COL	24.158
C	24.594
D	25.519
E	25.930
F	26.958
G	28.116
H	29.710
SP	30.995
Exclusive	42.046
Pelle/Leather	34.181
Pelle Plus	35.878
PAN/LNA	37.573

composizione  
composition  
komposition  
composition

finitura  
finish  
fertigung  
finition

# NEREIDE

93  
96  
2P  
2R

**GIORGETTI**  
Milano EDITION

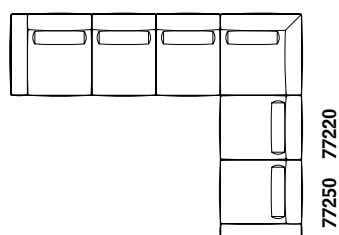
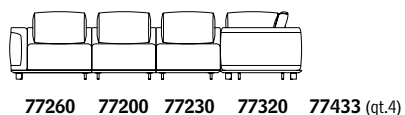

cm 364 x 284 x h 69,5  
in 143 1/4 x 111 3/4 x h 27 1/4

<b>024 (13680)</b>	
categoria/category/kategorie/catégorie	prezzo/price/preis/prix
TC-PC/COM-COL	23.165
C	23.708
D	24.860
E	25.371
F	26.651
G	28.093
H	30.078
SP	31.678
Exclusive	45.438
Pelle/Leather	35.645
Pelle Plus	37.758
PAN/LNA	39.868

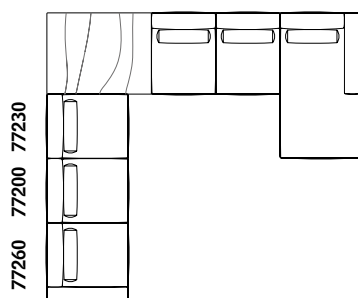
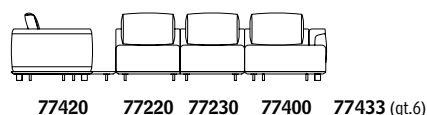

cm 392 x 363 x h 69,5  
in 154 1/4 x 143 x h 27 1/4

<b>026 (13662)</b>	
categoria/category/kategorie/catégorie	prezzo/price/preis/prix
TC-PC/COM-COL	26.826
C	27.373
D	28.536
E	29.052
F	30.344
G	31.800
H	33.803
SP	35.418
Exclusive	49.307
Pelle/Leather	39.423
Pelle Plus	41.555
PAN/LNA	43.686

composizione  
composition  
komposition  
composition

finitura  
finish  
fertigung  
finition

# NEREIDE

93  
96  
2P  
2R

**GIORGETTI**  
*Milanesi* EDITION



77433 (qt.4) 77260 77200 77230 77438 77438  
calacatta calacatta  
marble marble

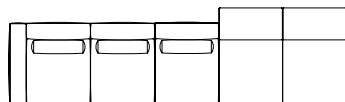

cm 422 x 122 x h 69,5  
in 166 3/4 x 48 x h 27 1/4



77410 77438 77220 77250 77433 (qt.4)  
calacatta  
marble

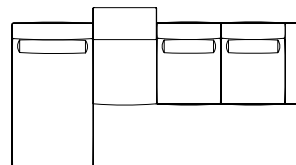

cm 363 x 203 x h 69,5  
in 143 x 80 x h 27 1/4

	031	032
categoria/category/kategorie/catégorie	prezzo/price/preis/prix	prezzo/price/preis/prix
TC-PC/COM-COL	19.622	17.745
C	19.989	18.077
D	20.762	18.779
E	21.108	19.091
F	21.972	19.873
G	22.950	20.756
H	24.289	21.968
SP	25.366	22.944
Exclusive	34.657	31.352
Pelle/Leather	28.049	25.371
Pelle Plus	29.467	26.657
PAN/LNA	30.896	27.949

# NEREIDE

93  
96  
2P  
2R

**GIORGETTI**  
*Milanesi* EDITION

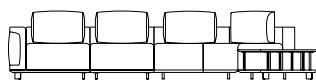

77433 (qt.2) 77260 77200 77436 77440  
calacatta  
marble

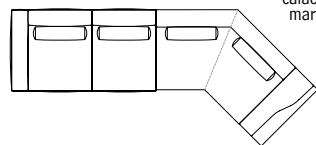

cm 387 x 173 x h 69,5  
in 152 3/4 x 68 x h 27 1/4

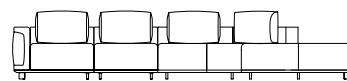

77260 77200 77436 77300 77433 (qt.2)

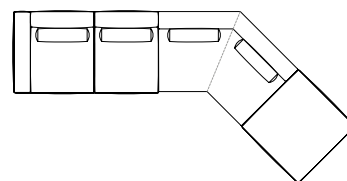

cm 430 x 216 x h 69,5  
in 169 3/4 x 85 x h 27 1/4

	033	034
categoria/category/kategorie/catégorie	prezzo/price/preis/prix	prezzo/price/preis/prix
TC-PC/COM-COL	16.743	16.610
C	17.079	16.995
D	17.782	17.802
E	18.099	18.165
F	18.888	19.069
G	19.783	20.094
H	21.005	21.494
SP	21.987	22.620
Exclusive	30.473	32.345
Pelle/Leather	24.440	25.431
Pelle Plus	25.731	26.912
PAN/LNA	27.038	28.409

composizione	finitura
composition	finish
komposition	fertigung
composition	finition

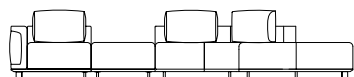

77260 77210 77436 77340 77433 (qt.2)

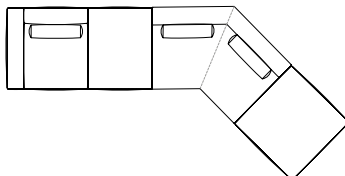

cm 430 x 216 x h 69,5  
in 169 1/4 x 85 x h 27 1/4

035	
categoria/category/kategorie/catégorie	prezzo/price/preis/prix
TC-PC/COM-COL	15.994
C	16.349
D	17.091
E	17.425
F	18.258
G	19.200
H	20.490
SP	21.526
Exclusive	30.476
Pelle/Leather	24.112
Pelle Plus	25.475
PAN/LNA	26.853

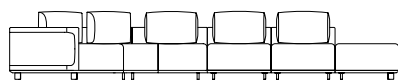

77360 77437 77200 77200 77240 77433 (qt.2)

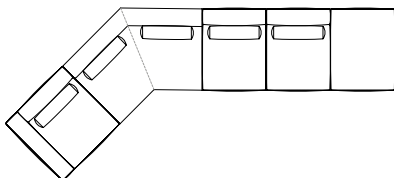

cm 488 x 216 x h 69,5  
in 192 1/4 x 85 x h 27 1/4

036	
categoria/category/kategorie/catégorie	prezzo/price/preis/prix
TC-PC/COM-COL	19.563
C	20.021
D	20.983
E	21.416
F	22.493
G	23.711
H	25.380
SP	26.722
Exclusive	38.304
Pelle/Leather	30.068
Pelle Plus	31.834
PAN/LNA	33.616

composizione  
composition  
komposition  
composition

finitura  
finish  
fertigung  
finition

# NEREIDE

93  
96  
2P  
2R

**GIORGETTI**  
*Milanesi* EDITION

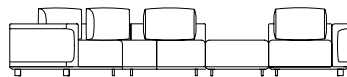

77433 (qt.4) 77260 77436 77438 calacatta marble 77350

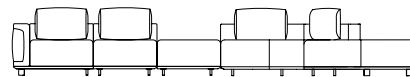

77260 77230 77438 calacatta marble 77436 77300 77433 (qt.4)

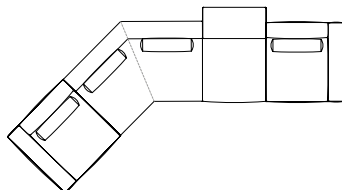

cm 430 x 234 x h 69,5  
in 169 3/4 x 92 1/4 x h 27 1/4

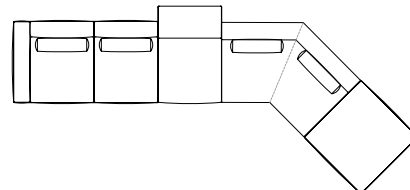

cm 510 x 234 x h 69,5  
in 200 3/4 x 92 1/4 x h 27 1/4

	037	038
categoria/category/kategorie/catégorie	prezzo/price/preis/prix	prezzo/price/preis/prix
TC-PC/COM-COL	20.423	21.147
C	20.844	21.586
D	21.723	22.504
E	22.120	22.918
F	23.107	23.948
G	24.226	25.117
H	25.755	26.712
SP	26.983	27.994
Exclusive	37.599	39.075
Pelle/Leather	30.052	31.198
Pelle Plus	31.666	32.883
PAN/LNA	33.301	34.590

# NEREIDE

93  
96  
2P  
2R

**GIORGETTI**  
*Milanesi* EDITION

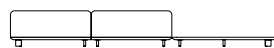

77300 77300 77420 77433 (qt.2)

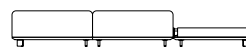

77300 77300 77330 77433 (qt.2)

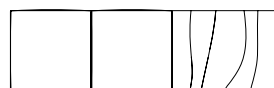

cm 330 x 104 x h 44  
in 130 x 41 x h 17 1/4



cm 303 x 104 x h 44  
in 119 1/4 x 41 x h 17 1/4

	041	042
categoria/category/kategorie/catégorie	prezzo/price/preis/prix	prezzo/price/preis/prix
TC-PC/COM-COL	7.736	11.165
C	7.834	11.263
D	8.042	11.471
E	8.134	11.563
F	8.364	11.793
G	8.624	12.053
H	8.980	12.409
SP	9.268	12.697
Exclusive	11.746	15.175
Pelle/Leather	9.984	13.413
Pelle Plus	10.364	13.793
PAN/LNA	10.744	14.173

composizione  
composition  
komposition  
composition

finitura  
finish  
fertigung  
finition

NEREIDE

93  
96  
2P  
2R

**GIORGETTI**  
*Malerati* EDITION

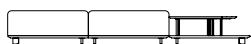

**77300** **77300** **77439** **77433** (qt.2)  
calacatta  
marble

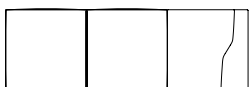

cm 303 x 104 x h 44  
in 119 1/4 x 41 x h 17 1/4

<b>043</b>	
categoria/category/kategorie/catégorie	prezzo/price/preis/prix
TC-PC/COM-COL	9.475
C	9.573
D	9.781
E	9.873
F	10.103
G	10.363
H	10.719
SP	11.007
Exclusive	13.485
Pelle/Leather	11.723
Pelle Plus	12.103
PAN/LNA	12.483

NEREIDE

93  
96  
2P  
2R

**GIORGETTI**  
*Malerati* EDITION



**77439** **77439** **77433** (qt.2)  
calacatta  
marble calacatta  
marble

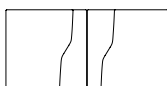

cm 202 x 101 x h 36  
in 79 2/4 x 39 3/4 x h 14 1/4

<b>044</b>	
prezzo/price/preis/prix	
	8.674

# NEREIDE

finitura  
finish  
fertigung  
finition

descrizione  
description  
beschreibung  
description

93 Elemento con bracciolo destro / Element with right armrest /  
96 Element mit rechter Armlehne / Élément avec accoudoir droit  
2P  
2R

**GIORGETTI**  
TlaperaLLI EDITION

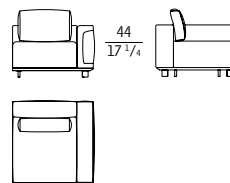
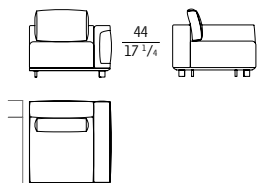

\*SF

cm 102 x 104 x h 69,5  
in 40 3/4 x 41 x h 27 1/4

cm 102 x 104 x h 69,5  
in 40 3/4 x 41 x h 27 1/4

	77250	77350
categoria/category/kategorie/catégorie	prezzo/price/preis/prix	prezzo/price/preis/prix
TC-PC/COM-COL	4.791	4.983
C	4.898	5.090
D	5.125	5.317
E	5.225	5.418
F	5.477	5.670
G	5.761	5.953
H	6.152	6.344
SP	6.467	6.659
Exclusive	9.176	9.368
Pelle/Leather	7.248	7.440
Pelle Plus	7.664	7.856
PAN/LNA	8.079	8.271
rivestimenti/upholstery/bezüge/revêtements	misure/measures/abmessungen/dimensions	misure/measures/abmessungen/dimensions
m	7.10	7.10
mq	12.78	12.78
yd	7.76	7.76
sq ft	137.51	137.51
esterno pelle/outside leather/ Außenleder/cuir extérieur	misure/measures/abmessungen/dimensions	misure/measures/abmessungen/dimensions
mq	4.25	4.25
sq ft	45.73	45.73
peso-vol./weight-vol./gewicht-vol./poids-vol.	kg m <sup>3</sup>	kg m <sup>3</sup>
struttura/structure/struktur/structure	MDF+MTV_5L+MP+PL+TESS/PL+FR+7	MDF+MTV_5L+MP+PL+TESS/PL+FR+7

# NEREIDE

93  
96  
2P  
2R

Elemento con bracciolo sinistro / Element with left armrest /  
Element mit linker Armlehne / Élément avec accoudoir gauche

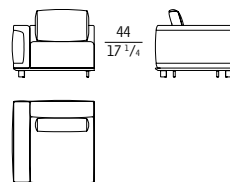
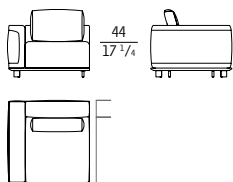

\*SF

cm 102 x 104 x h 69,5  
in 40 3/4 x 41 x h 27 1/4

cm 102 x 104 x h 69,5  
in 40 3/4 x 41 x h 27 1/4

	77260	77360
categoria/category/kategorie/catégorie	prezzo/price/preis/prix	prezzo/price/preis/prix
TC-PC/COM-COL	4.791	4.983
C	4.898	5.090
D	5.125	5.317
E	5.225	5.418
F	5.477	5.670
G	5.761	5.953
H	6.152	6.344
SP	6.467	6.659
Exclusive	9.176	9.368
Pelle/Leather	7.248	7.440
Pelle Plus	7.664	7.856
PAN/LNA	8.079	8.271
rivestimenti/upholstery/bezüge/revêtements	misure/measures/abmessungen/dimensions	misure/measures/abmessungen/dimensions
m	7.10	7.10
mq	12.78	12.78
yd	7.76	7.76
sq ft	137.51	137.51
esterno pelle/outside leather/ Außenleder/cuir extérieur	misure/measures/abmessungen/dimensions	misure/measures/abmessungen/dimensions
mq	4.25	4.25
sq ft	45.73	45.73
peso-vol./weight-vol./gewicht-vol./poids-vol.	kg m <sup>3</sup>	kg m <sup>3</sup>
struttura/structure/struktur/structure	MDF+MTV_5L+MP+PL+TESS/PL+FR+7	MDF+MTV_5L+MP+PL+TESS/PL+FR+7

# NEREIDE

finitura  
finish  
fertigung  
finition

descrizione  
description  
beschreibung  
description

93 Elemento destro con contenitore porta-oggetti elettrificato con prese Schuko, USB-A e USB-C /  
96 Right element with storage container electrified with Schuko, USB-A and USB-C plugs /  
2P Rechtes Element mit elektrifizierter Aufbewahrungsbox, mit Schuko, USB-A und USB-C Steckdosen /  
2R Élément droit avec bac de rangement, électrifié avec prises Schuko, USB-A et USB-C

**GIORGETTI**  
Milano 1947 EDITION

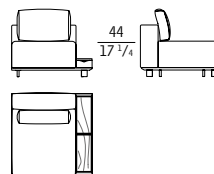
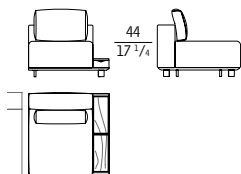

\*SF

cm 100 x 104 x h 69,5  
in 39 3/4 x 41 x h 27 1/4

cm 100 x 104 x h 69,5  
in 39 3/4 x 41 x h 27 1/4

	77270	77370
categoria/category/kategorie/catégorie	TC-PC/COM-COL	TC-PC/COM-COL
prezzo/price/preis/prix	5.068	5.260
C	5.145	5.337
D	5.307	5.499
E	5.379	5.571
F	5.559	5.751
G	5.761	5.953
H	6.040	6.232
SP	6.265	6.457
Exclusive	8.200	8.392
Pelle/Leather	6.823	7.015
Pelle Plus	7.120	7.312
PAN/LNA	7.417	7.609
rivestimenti/upholstery/bezüge/revêtements	misure/measures/abmessungen/dimensions	misure/measures/abmessungen/dimensions
m	5.30	5.30
mq	9.54	9.54
yd	5.80	5.80
sq ft	102.65	102.65
esterno pelle/outside leather/ Außenleder/cuir extérieur	misure/measures/abmessungen/dimensions	misure/measures/abmessungen/dimensions
mq	2.61	2.61
sq ft	28.08	28.08
peso-vol./weight-vol./gewicht-vol./poids-vol.	kg m <sup>3</sup>	kg m <sup>3</sup>
struttura/structure/struktur/structure	MDF+MTV_5L+PL+FR+45+IFR+TESS/PL	MDF+MTV_5L+PL+FR+45+IFR+TESS/PL

# NEREIDE

93 Elemento destro con contenitore porta-oggetti / Right element with storage container /  
96 Rechtes Element mit Aufbewahrungsbox / Élément droit avec bac de rangement  
2P  
2R

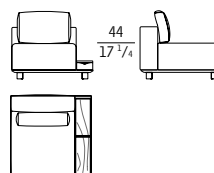
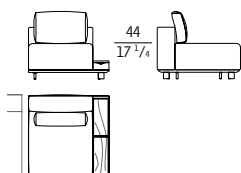

\*SF

cm 100 x 104 x h 69,5  
in 39 3/4 x 41 x h 27 1/4

cm 100 x 104 x h 69,5  
in 39 3/4 x 41 x h 27 1/4

	77272	77372
categoria/category/kategorie/catégorie	TC-PC/COM-COL	TC-PC/COM-COL
prezzo/price/preis/prix	4.874	5.066
C	4.950	5.143
D	5.112	5.305
E	5.184	5.377
F	5.364	5.557
G	5.567	5.759
H	5.846	6.038
SP	6.071	6.263
Exclusive	8.006	8.198
Pelle/Leather	6.629	6.821
Pelle Plus	6.926	7.118
PAN/LNA	7.223	7.415
rivestimenti/upholstery/bezüge/revêtements	misure/measures/abmessungen/dimensions	misure/measures/abmessungen/dimensions
m	5.30	5.30
mq	9.54	9.54
yd	5.80	5.80
sq ft	102.65	102.65
esterno pelle/outside leather/ Außenleder/cuir extérieur	misure/measures/abmessungen/dimensions	misure/measures/abmessungen/dimensions
mq	2.61	2.61
sq ft	28.08	28.08
peso-vol./weight-vol./gewicht-vol./poids-vol.	kg m <sup>3</sup>	kg m <sup>3</sup>
struttura/structure/struktur/structure	MDF+MTV_5L+PL+FR+45+IFR+TESS/PL	MDF+MTV_5L+PL+FR+45+IFR+TESS/PL

# NEREIDE

finitura  
finish  
fertigung  
finition

descrizione  
description  
beschreibung  
description

93 Elemento sinistro con contenitore porta-oggetti elettrificato con prese Schuko, USB-A e USB-C /  
96 Left element with storage container electrified with Schuko, USB-A and USB-C plugs /  
2P Linkes Element mit elektrifizierter Aufbewahrungsbox, mit Shuko, USB-A und USB-C Steckdosen /  
2R Élément gauche avec bac de rangement, électrifié avec prises Schuko, USB-A et USB-C

**GIORGETTI**  
Milanese EDITION

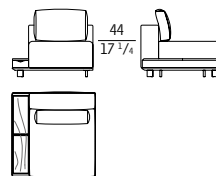
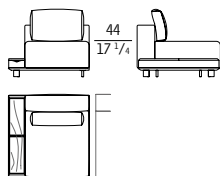

\*SF

cm 100 x 104 x h 69,5  
in 39 3/4 x 41 x h 27 1/4

cm 100 x 104 x h 69,5  
in 39 3/4 x 41 x h 27 1/4

	77280	77380
categoria/category/kategorie/catégorie	prezzo/price/preis/prix	prezzo/price/preis/prix
TC-PC/COM-COL	5.068	5.260
C	5.145	5.337
D	5.307	5.499
E	5.379	5.571
F	5.559	5.751
G	5.761	5.953
H	6.040	6.232
SP	6.265	6.457
Exclusive	8.200	8.392
Pelle/Leather	6.823	7.015
Pelle Plus	7.120	7.312
PAN/LNA	7.417	7.609
rivestimenti/upholstery/bezüge/revêtements	misure/measures/abmessungen/dimensions	misure/measures/abmessungen/dimensions
m	5.30	5.30
mq	9.54	9.54
yd	5.80	5.80
sq ft	102.65	102.65
esterno pelle/outside leather/ Außenleder/ uir extérieur	misure/measures/abmessungen/dimensions	misure/measures/abmessungen/dimensions
mq	2.61	2.61
sq ft	28.08	28.08
peso-vol./weight-vol./gewicht-vol./poids-vol.	kg m <sup>3</sup>	kg m <sup>3</sup>
struttura/structure/struktur/structure	MDF+MTV_5L+PL+FR+45+IFR+TESS/PL	MDF+MTV_5L+PL+FR+45+IFR+TESS/PL

# NEREIDE

93  
96  
2P  
2R

Elemento sinistro con contenitore porta-oggetti / Left element with storage container /  
Linkes Element mit Aufbewahrungsbox / Élément gauche avec bac de rangement

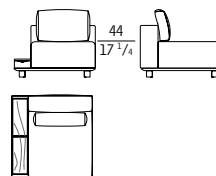
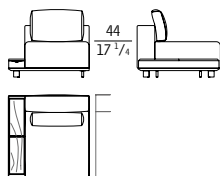

\*SF

cm 100 x 104 x h 69,5  
in 39 3/4 x 41 x h 27 1/4

cm 100 x 104 x h 69,5  
in 39 3/4 x 41 x h 27 1/4

	77282	77382
categoria/category/kategorie/catégorie	prezzo/price/preis/prix	prezzo/price/preis/prix
TC-PC/COM-COL	4.874	5.066
C	4.950	5.143
D	5.112	5.305
E	5.184	5.377
F	5.364	5.557
G	5.567	5.759
H	5.846	6.038
SP	6.071	6.263
Exclusive	8.006	8.198
Pelle/Leather	6.629	6.821
Pelle Plus	6.926	7.118
PAN/LNA	7.223	7.415
rivestimenti/upholstery/bezüge/revêtements	misure/measures/abmessungen/dimensions	misure/measures/abmessungen/dimensions
m	5.30	5.30
mq	9.54	9.54
yd	5.80	5.80
sq ft	102.65	102.65
esterno pelle/outside leather/ Außenleder/ uir extérieur	misure/measures/abmessungen/dimensions	misure/measures/abmessungen/dimensions
mq	2.61	2.61
sq ft	28.08	28.08
peso-vol./weight-vol./gewicht-vol./poids-vol.	kg m <sup>3</sup>	kg m <sup>3</sup>
struttura/structure/struktur/structure	MDF+MTV_5L+PL+FR+45+IFR+TESS/PL	MDF+MTV_5L+PL+FR+45+IFR+TESS/PL

finitura  
finish  
fertigung  
finition

descrizione  
description  
beschreibung  
description

## NEREIDE

93  
96  
2P  
2R

Elemento destro con vasca porta-oggetti / Right element with storage tray /  
Rechtes Element mit Ablagefach / Élément droit avec plateau de rangement

**GIORGETTI**  
Milano 1944 EDITION

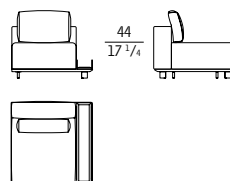
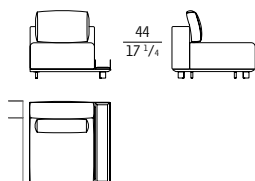

\*SF

cm 100 x 104 x h 69,5  
in 39 1/4 x 41 x h 27 1/4

cm 100 x 104 x h 69,5  
in 39 1/4 x 41 x h 27 1/4

	<b>77271</b>	<b>77371</b>
categoria/category/kategorie/catégorie	prezzo/price/preis/prix	prezzo/price/preis/prix
TC-PC/COM-COL	4.686	4.878
C	4.762	4.954
D	4.924	5.116
E	4.996	5.188
F	5.176	5.368
G	5.379	5.571
H	5.658	5.850
SP	5.883	6.075
Exclusive	7.818	8.010
Pelle/Leather	6.441	6.633
Pelle Plus	6.738	6.930
PAN/LNA	7.035	7.227
rivestimenti/upholstery/bezüge/revêtements	misure/measures/abmessungen/dimensions	misure/measures/abmessungen/dimensions
m	5.30	5.30
m <sup>q</sup>	9.54	9.54
yd	5.80	5.80
sq ft	102.65	102.65
esterno pelle/outside leather/ Außenleder/cuir extérieur	misure/measures/abmessungen/dimensions	misure/measures/abmessungen/dimensions
m <sup>q</sup>	2.61	2.61
sq ft	28.08	28.08
peso-vol./weight-vol./gewicht-vol./poids-vol.	kg m <sup>3</sup>	kg m <sup>3</sup>
struttura/structure/struktur/structure	MDF+MTV_5L+PL+FR+IFR+TESS/PL	MDF+MTV_5L+PL+FR+IFR+TESS/PL

## NEREIDE

93  
96  
2P  
2R

Elemento sinistro con vasca porta-oggetti / Left element with storage tray /  
Linkes Element mit Ablagefach / Élément gauche avec plateau de rangement

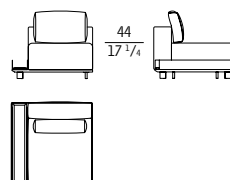
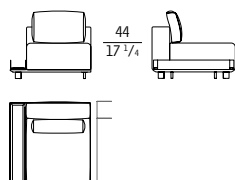

\*SF

cm 100 x 104 x h 69,5  
in 39 1/4 x 41 x h 27 1/4

cm 100 x 104 x h 69,5  
in 39 1/4 x 41 x h 27 1/4

	<b>77281</b>	<b>77381</b>
categoria/category/kategorie/catégorie	prezzo/price/preis/prix	prezzo/price/preis/prix
TC-PC/COM-COL	4.686	5.027
C	4.762	5.104
D	4.924	5.266
E	4.996	5.338
F	5.176	5.518
G	5.379	5.720
H	5.658	5.999
SP	5.883	6.224
Exclusive	7.818	8.159
Pelle/Leather	6.441	6.782
Pelle Plus	6.738	7.079
PAN/LNA	7.035	7.376
rivestimenti/upholstery/bezüge/revêtements	misure/measures/abmessungen/dimensions	misure/measures/abmessungen/dimensions
m	5.30	5.30
m <sup>q</sup>	9.54	9.54
yd	5.80	5.80
sq ft	102.65	102.65
esterno pelle/outside leather/ Außenleder/cuir extérieur	misure/measures/abmessungen/dimensions	misure/measures/abmessungen/dimensions
m <sup>q</sup>	2.61	2.61
sq ft	28.08	28.08
peso-vol./weight-vol./gewicht-vol./poids-vol.	kg m <sup>3</sup>	kg m <sup>3</sup>
struttura/structure/struktur/structure	MDF+MTV_5L+PL+FR+IFR+TESS/PL	MDF+MTV_5L+PL+FR+IFR+TESS/PL

# NEREIDE

finitura  
finish  
fertigung  
finition

descrizione  
description  
beschreibung  
description

**GIORGETTI**  
TlaperaLL EDITION

93  
96  
2P  
2R

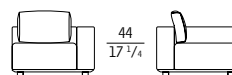
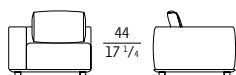

**\*SF**

cm 104 x 104 x h 69,5  
in 41 x 41 x h 27 3/4

cm 104 x 104 x h 69,5  
in 41 x 41 x h 27 3/4

	<b>77310</b>	<b>77320</b>
categoria/category/kategorie/catégorie	prezzo/price/preis/prix	prezzo/price/preis/prix
TC-PC/COM-COL	4.187	4.187
C	4.288	4.288
D	4.500	4.500
E	4.595	4.595
F	4.831	4.831
G	5.096	5.096
H	5.462	5.462
SP	5.757	5.757
Exclusive	8.294	8.294
Pelle/Leather	6.488	6.488
Pelle Plus	6.878	6.878
PAN/LNA	7.267	7.267
rivestimenti/upholstery/bezüge/revêtements	misure/measures/abmessungen/dimensions	misure/measures/abmessungen/dimensions
m	6.70	6.70
m <sup>q</sup>	12.06	12.06
yd	7.33	7.33
sq ft	129.77	129.77
esterno pelle/outside leather/ Außenleder/cuir extérieur	misure/measures/abmessungen/dimensions	misure/measures/abmessungen/dimensions
m <sup>q</sup>	2.61	2.61
sq ft	28.08	28.08
peso-vol./weight-vol./gewicht-vol./poids-vol.	kg m <sup>3</sup>	kg m <sup>3</sup>
struttura/structure/struktur/structure	MDF+MTV_5L+MP+PL+TESS/PL+FR	MDF+MTV_5L+MP+PL+TESS/PL+FR

# NEREIDE

93  
96  
2P  
2R

Elemento angolare con vasca porta-oggetti / Corner element with storage tray /  
Eckelement mit Ablagefach / Élément d'angle avec plateau de rangement

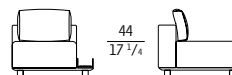
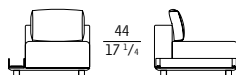

**\*SF**

cm 101 x 104 x h 69,5  
in 39 3/4 x 41 x h 27 3/4

cm 101 x 104 x h 69,5  
in 39 3/4 x 41 x h 27 3/4

	<b>77311</b>	<b>77321</b>
categoria/category/kategorie/catégorie	prezzo/price/preis/prix	prezzo/price/preis/prix
TC-PC/COM-COL	4.944	4.944
C	5.020	5.020
D	5.182	5.182
E	5.254	5.254
F	5.434	5.434
G	5.637	5.637
H	5.916	5.916
SP	6.141	6.141
Exclusive	8.076	8.076
Pelle/Leather	6.699	6.699
Pelle Plus	6.996	6.996
PAN/LNA	7.293	7.293
rivestimenti/upholstery/bezüge/revêtements	misure/measures/abmessungen/dimensions	misure/measures/abmessungen/dimensions
m	5.30	5.30
m <sup>q</sup>	9.54	9.54
yd	5.80	5.80
sq ft	102.65	102.65
esterno pelle/outside leather/ Außenleder/cuir extérieur	misure/measures/abmessungen/dimensions	misure/measures/abmessungen/dimensions
m <sup>q</sup>	2.61	2.61
sq ft	28.08	28.08
peso-vol./weight-vol./gewicht-vol./poids-vol.	kg m <sup>3</sup>	kg m <sup>3</sup>
struttura/structure/struktur/structure	MDF+MTV_5L+MP+PL+TESS/PL+FR	MDF+MTV_5L+MP+PL+TESS/PL+FR

NEW CODE NEREIDE

finitura  
finish  
fertigung  
finition

descrizione  
description  
beschreibung  
description

93  
96  
2P  
2R

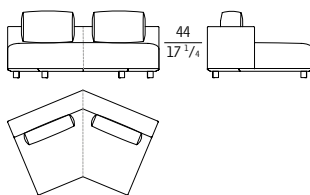

cm 190 x 132 x h 69,5  
in 74 3/4 x 52 1/4 x h 27 1/4

\*SF

GIORGETTI  
Malerati EDITION

77435 NEW CODE	
categoria/category/kategorie/catégorie	prezzo/price/preis/prix
TC-PC/COM-COL	6.318
C	6.471
D	6.786
E	6.930
F	7.287
G	7.695
H	8.248
SP	8.690
Exclusive	12.532
Pelle/Leather	9.803
Pelle Plus	10.381
PAN/LNA	10.976
rivestimenti/upholstery/bezüge/revêtements	misure/measures/abmessungen/dimensions
m	8.80
mq	15.84
yd	9.62
sq ft	170.44
esterno pelle/outside leather/ Außenleder/cuir extérieur	misure/measures/abmessungen/dimensions
mq	3.78
sq ft	40.67
peso-vol./weight-vol./gewicht-vol./poids-vol.	kg m <sup>3</sup>
struttura/structure/struktur/structure	MDF+MTV_5L+MP+PL+TESS/PL+FR

NEW CODE NEREIDE

93  
96  
2P  
2R

Elemento angolare destro e sinistro / Corner element right and left /  
Rechtes und linkes Eckelement / Élément d'angle droit et gauche

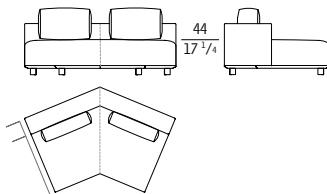

destro/right/rechtes/droit  
cm 190 x 132 x h 69,5  
in 74 3/4 x 52 1/4 x h 27 1/4

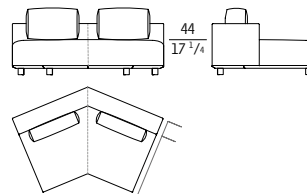

sinistro/left/linkes/gauche  
cm 190 x 132 x h 69,5  
in 74 3/4 x 52 1/4 x h 27 1/4

GIORGETTI  
Malerati EDITION

77436 NEW CODE		77437 NEW CODE	
categoria/category/kategorie/catégorie	prezzo/price/preis/prix	prezzo/price/preis/prix	prezzo/price/preis/prix
TC-PC/COM-COL	6.235		6.235
C	6.388		6.388
D	6.702		6.702
E	6.847		6.847
F	7.204		7.204
G	7.612		7.612
H	8.164		8.164
SP	8.606		8.606
Exclusive	12.448		12.448
Pelle/Leather	9.720		9.720
Pelle Plus	10.298		10.298
PAN/LNA	10.893		10.893
rivestimenti/upholstery/bezüge/revêtements	misure/measures/abmessungen/dimensions	misure/measures/abmessungen/dimensions	misure/measures/abmessungen/dimensions
m	8.80		8.80
mq	15.84		15.84
yd	9.62		9.62
sq ft	170.44		170.44
esterno pelle/outside leather/ Außenleder/cuir extérieur	misure/measures/abmessungen/dimensions	misure/measures/abmessungen/dimensions	misure/measures/abmessungen/dimensions
mq	3.78		3.78
sq ft	40.67		40.67
peso-vol./weight-vol./gewicht-vol./poids-vol.	kg m <sup>3</sup>		kg m <sup>3</sup>
struttura/structure/struktur/structure	MDF+MTV_5L+MP+PL+TESS/PL+FR		MDF+MTV_5L+MP+PL+TESS/PL+FR

# NEREIDE

finitura  
finish  
fertigung  
finition

descrizione  
description  
beschreibung  
description

93 Elemento centrale / Central element /  
96 Zentrales Element / Élément central  
2P  
2R

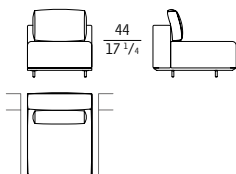

\*SF

cm 80 x 104 x h 69,5  
in 31 3/4 x 41 x h 27 1/4

**GIORGETTI**  
Taperati EDITION

77200	
categoria/category/kategorie/catégorie	prezzo/price/preis/prix
TC-PC/COM-COL	2.970
C	3.046
D	3.208
E	3.280
F	3.460
G	3.663
H	3.942
SP	4.167
Exclusive	6.102
Pelle/Leather	4.725
Pelle Plus	5.022
PAN/LNA	5.319
rivestimenti/upholstery/bezüge/revêtements	misure/measures/abmessungen/dimensions
m	5.30
m <sup>q</sup>	9.54
yd	5.80
sq ft	102.65
esterno pelle/outside leather/ Außenleder/cuir extérieur	misure/measures/abmessungen/dimensions
m <sup>q</sup>	2.61
sq ft	28.08
peso-vol./weight-vol./gewicht-vol./poids-vol.	kg m <sup>3</sup>
struttura/structure/struktur/structure	MDF + MTV_5L + MP + PL + TESS/PL + FR

# NEREIDE

93 Elemento centrale **da accostare a: angoli, chaise longue e tavolini**  
96 Central element **to be combined with: corners, chaise longue and low tables**  
2P Zentrales Element, **zur Kombination mit ECKelementen, Chaiselongues und Beistelltischen**  
2R Élément central **à combiner avec: angles, chaises longues, petites tables**

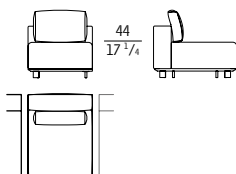

sinistro/left/linkes/gauche  
cm 80 x 104 x h 69,5  
in 31 3/4 x 41 x h 27 1/4

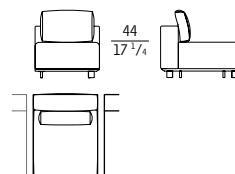

destra/right/rechtes/droit  
cm 80 x 104 x h 69,5  
in 31 3/4 x 41 x h 27 1/4

\*SF

77220		77230	
categoria/category/kategorie/catégorie	prezzo/price/preis/prix	prezzo/price/preis/prix	prezzo/price/preis/prix
TC-PC/COM-COL	3.153		3.153
C	3.229		3.229
D	3.391		3.391
E	3.463		3.463
F	3.643		3.643
G	3.846		3.846
H	4.125		4.125
SP	4.350		4.350
Exclusive	6.285		6.285
Pelle/Leather	4.908		4.908
Pelle Plus	5.205		5.205
PAN/LNA	5.502		5.502
rivestimenti/upholstery/bezüge/revêtements	misure/measures/abmessungen/dimensions	misure/measures/abmessungen/dimensions	misure/measures/abmessungen/dimensions
m	5.30		5.30
m <sup>q</sup>	9.54		9.54
yd	5.80		5.80
sq ft	102.65		102.65
esterno pelle/outside leather/ Außenleder/cuir extérieur	misure/measures/abmessungen/dimensions	misure/measures/abmessungen/dimensions	misure/measures/abmessungen/dimensions
m <sup>q</sup>	2.61		2.61
sq ft	28.08		28.08
peso-vol./weight-vol./gewicht-vol./poids-vol.	kg m <sup>3</sup>	kg m <sup>3</sup>	kg m <sup>3</sup>
struttura/structure/struktur/structure	MDF + MTV_5L + MP + PL + TESS/PL + FR	MDF + MTV_5L + MP + PL + TESS/PL + FR	MDF + MTV_5L + MP + PL + TESS/PL + FR

finitura  
finish  
fertigung  
finition

descrizione  
description  
beschreibung  
description

## NEREIDE

93  
96  
2P  
2R

Elemento terminale / closing element / Abschlusselement / Élément terminal

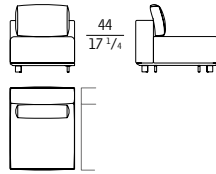

sinistro/left/linkes/gauche  
cm 80 x 104 x h 69,5  
in 31 3/4 x 41 x h 27 1/4

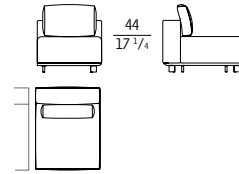

destra/right/rechtes/droit  
cm 80 x 104 x h 69,5  
in 31 3/4 x 41 x h 27 1/4

**GIORGETTI**  
Milano EDIZIONE

\*SF

	<b>77220</b>	<b>77230</b>
categoria/category/kategorie/catégorie	prezzo/price/preis/prix	prezzo/price/preis/prix
TC-PC/COM-COL	3.153	3.153
C	3.229	3.229
D	3.391	3.391
E	3.463	3.463
F	3.643	3.643
G	3.846	3.846
H	4.125	4.125
SP	4.350	4.350
Exclusive	6.285	6.285
Pelle/Leather	4.908	4.908
Pelle Plus	5.205	5.205
PAN/LNA	5.502	5.502
rivestimenti/upholstery/bezüge/revêtements	misure/measures/abmessungen/dimensions	misure/measures/abmessungen/dimensions
m	5.30	5.30
m <sup>q</sup>	9.54	9.54
yd	5.80	5.80
sq ft	102.65	102.65
esterno pelle/outside leather/ Außenleder/cuir extérieur	misure/measures/abmessungen/dimensions	misure/measures/abmessungen/dimensions
m <sup>q</sup>	2.61	2.61
sq ft	28.08	28.08
peso-vol./weight-vol./gewicht-vol./poids-vol.	kg m <sup>3</sup>	kg m <sup>3</sup>
struttura/structure/struktur/structure	MDF+MTV_5L+MP+PL+TESS/PL+FR	MDF+MTV_5L+MP+PL+TESS/PL+FR

## NEREIDE

93  
96  
2P  
2R

Chaise longue / Chaise longue / Chaise longue / Chaise longue

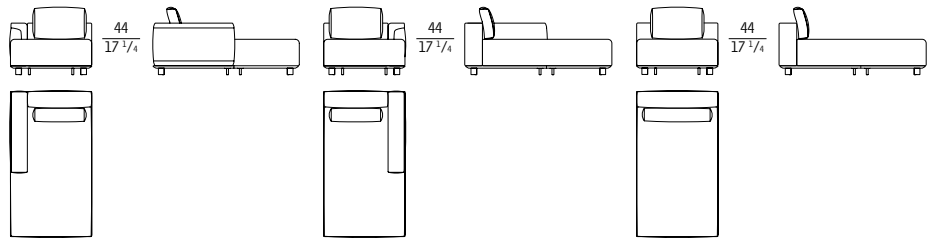

sinistro/left/linkes/gauche  
cm 102 x 183 x h 69,5  
in 40 1/4 x 72 x h 27 1/4

destra/right/rechtes/droit  
cm 102 x 183 x h 69,5  
in 40 1/4 x 72 x h 27 1/4

centrale/central/Mittel/central  
cm 102 x 183 x h 69,5  
in 40 1/4 x 72 x h 27 1/4

\*SF

	<b>77390</b>	<b>77400</b>	<b>77410</b>
categoria/category/kategorie/catégorie	prezzo/price/preis/prix	prezzo/price/preis/prix	prezzo/price/preis/prix
TC-PC/COM-COL	6.858	6.858	5.387
C	6.994	6.994	5.482
D	7.282	7.282	5.684
E	7.410	7.410	5.773
F	7.730	7.730	5.997
G	8.090	8.090	6.249
H	8.586	8.586	6.596
SP	8.986	8.986	6.876
Exclusive	12.426	12.426	9.284
Pelle/Leather	9.978	9.978	7.571
Pelle Plus	10.506	10.506	7.940
PAN/LNA	11.034	11.034	8.310
rivestimenti/upholstery/bezüge/revêtements	misure/measures/abmessungen/dimensions	misure/measures/abmessungen/dimensions	misure/measures/abmessungen/dimensions
m	8.80	8.80	6.40
m <sup>q</sup>	15.84	15.84	11.52
yd	9.62	9.62	7.00
sq ft	170.44	170.44	123.96
esterno pelle/outside leather/ Außenleder/ cuir extérieur	misure/measures/abmessungen/dimensions	misure/measures/abmessungen/dimensions	misure/measures/abmessungen/dimensions
m <sup>q</sup>	4.25	4.25	2.61
sq ft	45.73	45.73	28.08
peso-vol./weight-vol./gewicht-vol./poids-vol.	kg m <sup>3</sup>	kg m <sup>3</sup>	kg m <sup>3</sup>
struttura/structure/struktur/structure	MDF+MTV_5L+MP+PL+TESS/PL+FR+7	MDF+MTV_5L+MP+PL+TESS/PL+FR+7	MDF+MTV_5L+MP+PL+TESS/PL+FR

# NEREIDE

finitura  
finish  
fertigung  
finition

93  
96  
2P  
2R

descrizione  
description  
beschreibung  
description

Pouf / Pouf /  
Hocker / Pouf

**GIORGETTI**  
TlaperaLL EDITION

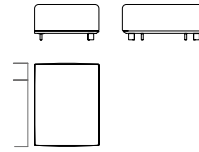
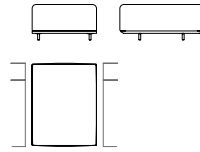

**\*SF**

cm 80 x 104 x h 44  
in 31 3/4 x 41 x h 17 1/4

destro e sinistro/right and left/  
rechts und links/à droite et à gauche  
cm 80 x 104 x h 44  
in 31 3/4 x 41 x h 17 1/4

	<b>77210</b>	<b>77240</b>
categoria/category/kategorie/catégorie	prezzo/price/preis/prix	prezzo/price/preis/prix
TC-PC/COM-COL	2.168	2.345
C	2.214	2.391
D	2.312	2.488
E	2.355	2.531
F	2.463	2.639
G	2.584	2.760
H	2.752	2.928
SP	2.887	3.063
Exclusive	4.048	4.224
Pelle/Leather	3.221	3.398
Pelle Plus	3.400	3.576
PAN/LNA	3.578	3.754
rivestimenti/upholstery/bezüge/revêtements	misura/measures/abmessungen/dimensions	misura/measures/abmessungen/dimensions
m	3.50	3.50
mq	6.30	6.30
yd	3.83	3.83
sq ft	67.79	67.79
peso-vol./weight-vol./gewicht-vol./poids-vol.	kg m <sup>3</sup>	kg m <sup>3</sup>
struttura/structure/struktur/structure	MDF+MTV_5L+MP+TESS/PL+FR	MDF+MTV_5L+MP+TESS/PL+FR

# NEREIDE

93  
96  
2P  
2R

Pouf / Pouf /  
Hocker / Pouf

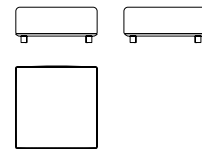
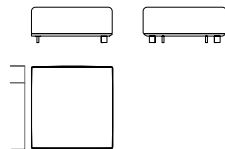

**\*SF**

destro e sinistro/right and left/  
rechts und links/à droite et à gauche  
cm 100 x 104 x h 44  
in 39 1/4 x 41 x h 17 1/4

cm 104 x 104 x h 44  
in 41 x 41 x h 17 1/4

	<b>77300</b>	<b>77340</b>
categoria/category/kategorie/catégorie	prezzo/price/preis/prix	prezzo/price/preis/prix
TC-PC/COM-COL	2.554	2.740
C	2.603	2.789
D	2.707	2.892
E	2.753	2.938
F	2.868	3.054
G	2.998	3.183
H	3.176	3.362
SP	3.320	3.506
Exclusive	4.559	4.744
Pelle/Leather	3.678	3.863
Pelle Plus	3.868	4.053
PAN/LNA	4.058	4.243
rivestimenti/upholstery/bezüge/revêtements	misura/measures/abmessungen/dimensions	misura/measures/abmessungen/dimensions
m	3.50	3.50
mq	6.30	6.30
yd	3.83	3.83
sq ft	67.79	67.79
peso-vol./weight-vol./gewicht-vol./poids-vol.	kg m <sup>3</sup>	kg m <sup>3</sup>
struttura/structure/struktur/structure	MDF+MTV_5L+MP+TESS/PL+FR	MDF+MTV_5L+MP+TESS/PL+FR

NEW  
CODE NEREIDE

finitura  
finish  
fertigung  
finition

descrizione  
description  
beschreibung  
description

93 Pouf con tavolino in frassino e marmo / Pouf with small table in ash and marble /  
96 Pouf mit Beistelltisch aus Eschenholz und Marmor / Pouf avec table basse en frêne et marbre

**GIORGETTI**  
Milano EDIZIONE

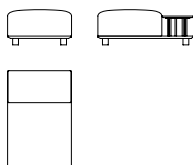

\*SF

cm 79,8 x 122 x h 44  
in 31 3/4 x 48 x h 17 1/4

**77438 NEW CODE**

piano/top/platte/plateau	PIANO MARMO/MARBLE TOP/MARMORPLATTE/PLATEAU MARBRE							
	ZEBRINO	ARABESCATO OROBICO	ROSSO LEVANTO	CALACATTA	BLACK & GOLD	DOVER WHITE	GRIGIO ASTRATTO	PORTORO
struttura/structure/struktur/structure	prezzo/price/	prezzo/price/	prezzo/price/	prezzo/price/	prezzo/price/	prezzo/price/	prezzo/price/	prezzo/price/
categoria/category/kategorie/catégorie	preis/prix	preis/prix	preis/prix	preis/prix	preis/prix	preis/prix	preis/prix	preis/prix
TC-PC/COM-COL	4.202	4.229	4.265	4.294	4.294	4.420	4.609	4.924
C	4.256	4.283	4.319	4.348	4.348	4.474	4.663	4.978
D	4.367	4.394	4.430	4.459	4.459	4.585	4.774	5.089
E	4.418	4.445	4.481	4.510	4.510	4.636	4.825	5.140
F	4.544	4.571	4.607	4.636	4.636	4.762	4.951	5.266
G	4.688	4.715	4.751	4.780	4.780	4.906	5.095	5.410
H	4.883	4.910	4.946	4.975	4.975	5.101	5.290	5.605
SP	5.039	5.066	5.102	5.131	5.131	5.257	5.446	5.761
Exclusive	6.395	6.422	6.458	6.487	6.487	6.613	6.802	7.117
Pelle/Leather	5.432	5.459	5.495	5.524	5.524	5.650	5.839	6.154
Pelle Plus	5.636	5.663	5.699	5.728	5.728	5.854	6.043	6.358
PAN/LNA	5.846	5.873	5.909	5.938	5.938	6.064	6.253	6.568
rivestimenti/upholstery/bezüge/revêtements	misure/measures/abmessungen/dimensions							
m	3.80							
mq	6.84							
yd	4.16							
sq ft	73.60							
peso-vol./weight-vol./gewicht-vol./poids-vol.	kg 70 m³ 0.88							
struttura/structure/struktur/structure	MDF+MTV_SL+MP+TESS/PL+FR							
piano/top/platte/plateau	M							

**NEW CODE** NEREIDE

finitura  
finish  
fertigung  
finition

descrizione  
description  
beschreibung  
description

93  
96  
2P  
2R

**GIORGETTI**  
TlaperaLL EDITION

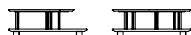

cm 101 x 101 x h 36  
in 39 3/4 x 39 3/4 x h 14 1/4



cm 40 x 101 x h 36  
in 15 3/4 x 39 3/4 x h 14 1/4

	<b>77439</b> NEW CODE	<b>77440</b> NEW CODE
	prezzo/price/preis/prix	prezzo/price/preis/prix
ARABESCATO OROBICO	4.133	2.618
ZEBRINO	4.061	2.594
GRIGIO ASTRATTO	4.867	3.110
ROSSO LEVANTO	4.229	2.656
CALACATTA	4.307	2.687
BLACK & GOLD	4.307	2.687
DOVER WHITE	4.646	2.819
PORTORO	6.000	3.351

peso-vol./weight-vol./gewicht-vol./poids-vol.	kg m <sup>3</sup>	kg m <sup>3</sup>
---	-------------------	-------------------

struttura/structure/struktur/structure piano/top/platte/plateau	MDF+MTV_5L+MP+TESS/PL+FR M	MDF+MTV_5L+MP+TESS/PL+FR M
--	-------------------------------	-------------------------------

**NEW CODE** NEREIDE

93  
96  
2P  
2R

Tavolino in frassino e marmo per chaise-longue / Ash and marble coffee table for chaise longue /  
Beistelltisch aus Eschenholz und Marmor für Chaise Longue / Table basse en frêne et marbre pour chaise longue



destro/right/rechtes/droit  
cm 40 x 180 x h 61  
in 15 3/4 x 70 3/4 x h 24



sinistro/left/linkes/gauche  
cm 40 x 180 x h 61  
in 15 3/4 x 70 3/4 x h 24

	<b>77441</b> NEW CODE	<b>77442</b> NEW CODE
	prezzo/price/preis/prix	prezzo/price/preis/prix
ARABESCATO OROBICO	5.458	5.458
ZEBRINO	5.397	5.397
GRIGIO ASTRATTO	6.275	6.275
ROSSO LEVANTO	5.540	5.540
CALACATTA	5.606	5.606
BLACK & GOLD	5.606	5.606
DOVER WHITE	5.894	5.894
PORTORO	7.047	7.047

peso-vol./weight-vol./gewicht-vol./poids-vol.	kg m <sup>3</sup>	kg m <sup>3</sup>
---	-------------------	-------------------

struttura/structure/struktur/structure piano/top/platte/plateau	MDF+MTV_5L+MP+TESS/PL+FR M	MDF+MTV_5L+MP+TESS/PL+FR M
--	-------------------------------	-------------------------------

finitura  
finish  
fertigung  
finition

descrizione  
description  
beschreibung  
description

## NEREIDE

93 Tavolino in frassino e pelle, elettrificato con prese Schuko, USB-A e USB-C /  
96 Coffee table in ash wood and leather, electrified with Schuko, USB-A and USB-C plugs /  
2P Couchtisch aus Eschenholz und Leder, elektrifiziert und mit Shuko, USB-A und USB-C Steckdosen /  
2R Petite table en frêne et cuir souple, électrifiée avec prises Schuko, USB-A et USB-C

**GIORGETTI**  
Materati EDITION

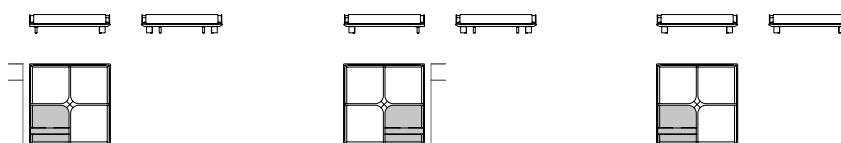

\*SF

cm 100 x 101 x h 23  
in 39 3/4 x 41 x h 9

cm 100 x 101 x h 23  
in 39 3/4 x 41 x h 9

cm 101 x 101 x h 23  
in 41 x 41 x h 9

	<b>77290</b>	<b>77291</b>	<b>77330</b>
prezzo/price/preis/prix	5.784	5.784	5.997
rivestimenti/upholstery/bezüge/revêtements			
m <sup>2</sup>	2.80	2.80	2.80
sq ft	30.13	30.13	30.13
peso-vol./weight-vol./gewicht-vol./poids-vol.	kg m <sup>3</sup>	kg m <sup>3</sup>	kg m <sup>3</sup>
struttura/structure/struktur/structure	MDF+MTV_5L+PL+FR+45+IFR	MDF+MTV_5L+PL+FR+45+IFR	MDF+MTV_5L+PL+FR+45+IFR

## NEREIDE

93 Tavolino in frassino e pelle /  
96 Coffee table in ash wood and leather /  
2P Couchtisch aus Eschenholz und Leder /  
2R Petite table en frêne et cuir souple



\*SF

destro e sinistro/right and left/  
rechts und links/à droite et à gauche  
cm 100 x 101 x h 23  
in 39 3/4 x 41 x h 9

cm 101 x 101 x h 23  
in 41 x 41 x h 9

	<b>77292</b>	<b>77331</b>
prezzo/price/preis/prix	5.589	5.803
rivestimenti/upholstery/bezüge/revêtements		
m <sup>2</sup>	2.80	2.80
sq ft	30.13	30.13
peso-vol./weight-vol./gewicht-vol./poids-vol.	kg m <sup>3</sup>	kg m <sup>3</sup>
struttura/structure/struktur/structure	MDF+MTV_5L+PL+FR+45+IFR	MDF+MTV_5L+PL+FR+45+IFR

finitura  
finish  
fertigung  
finition

descrizione  
description  
beschreibung  
description

**GIORGETTI**  
Milanese EDITION

NEREIDE

93 Vassoio per tavolino 77290, 77291, 77292, 77330 e 77331 /  
96 Tray for coffee table 77290, 77291, 77292, 77330 and 77331 /  
2P Tablett für Couchtisch 77290, 77291, 77292, 77330 und 77331 /  
2R Plateau pour petite table 77290, 77291, 77292, 77330 et 77331



cm 48 x 48 x h 8  
in 19 x 19 x h 3 1/4

	<b>77425</b>
	prezzo/price/preis/prix
	1.275
peso-vol./weight-vol./gewicht-vol./poids-vol.	kg m <sup>3</sup>
struttura/structure/struktur/structure	FR

NEREIDE

93 Tavolino in frassino con intarsio / Coffee table in ash wood with inlay /  
96 Couchtisch aus Eschenholz mit Inlay / Petite table en frêne avec incrustation  
2P  
2R

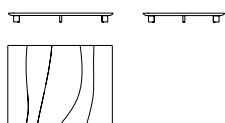

cm 130 x 100 x h 8  
in 51 1/4 x 39 1/4 x h 3 1/4

	<b>77420</b>
	prezzo/price/preis/prix
	2.568
peso-vol./weight-vol./gewicht-vol./poids-vol.	kg m <sup>3</sup>
struttura/structure/struktur/structure	MDF + FR + IFR

finitura  
finish  
fertigung  
finition

descrizione  
description  
beschreibung  
description

NEREIDE

-

Piastra di fissaggio fra gli elementi (esclusi i codici 77200 e 77210) /  
Fixing plate between the elements (except codes 77200 and 77210) /  
Befestigungsplatte zwischen den Elementen (Codes 77200 und 77210 sind ausgeschlossen) /  
Plaque de montage entre les éléments (sauf codes 77200 et 77210)

**GIORGETTI**  
Milano Edition



cm 12 x 0,4 x h 8  
in 4 3/4 x 1/4 x h 3 1/4

**77433**

prezzo/price/preis/prix

30

peso-vol./weight-vol./gewicht-vol./poids-vol.

kg m<sup>3</sup>

struttura/structure/struktur/structure

MTV

NEREIDE

-

Cuscino / Cushion /  
Kissen / Coussin



cm 47 x 20 x h 40  
in 18 2/4 x 7 3/4 x h 15 3/4

**77432**

prezzo/price/preis/prix



cm 48 x h 29  
in 18 7/8 x h 11 3/8

**77434**

prezzo/price/preis/prix



categoria/category/kategorie/catégorie

TC-PC/COM-COL

C

D

E

F

G

H

SP

Exclusive

Pelle/Leather

Pelle Plus

PAN/LNA

rivestimenti/upholstery/bezüge/revêtements

m

m<sup>2</sup>

yd

sq ft

misure/measures/abmessungen/dimensions

1.37

2.46

1.49

26.44

misure/measures/abmessungen/dimensions

-

1.17

-

12.59

peso-vol./weight-vol./gewicht-vol./poids-vol.

kg m<sup>3</sup>

kg m<sup>3</sup>

finitura	descrizione
finish	description
fertigung	beschreibung
finition	description

## NEREIDE

### NOTA

La scocca del bracciolo in pelle non è sfoderabile.

Attenzione: i codici 77200, 77210, 77220, 77230, 77240, 77250, 77260, 77270, 77271, 77280, 77281, 77290 e 77300 non possono essere acquistati singolarmente. È obbligatorio proseguire la composizione agganciando un nuovo elemento, ove specificato.

Attenzione: gli elementi con rivestimento in pelle presenteranno più cuciture rispetto al rivestimento in tessuto.

### NOTE

The armrest leather shell is not removable.

Attention: Codes 77200, 77210, 77220, 77230, 77240, 77250, 77260, 77270, 77271, 77280, 77281, 77290, and 77300 cannot be purchased individually. It is mandatory to continue the composition by attaching a new element where specified.

Attention: elements with leather upholstery will have more stitching than fabric upholstery.

### ANMERKUNG

Der Lederbezug der Armlehne ist nicht abnehmbar.

Achtung: Die Codes 77200, 77210, 77220, 77230, 77240, 77250, 77260, 77270, 77271, 77280, 77281, 77290 und 77300 können nicht einzeln gekauft werden. Es ist unbedingt erforderlich, die Komposition durch Anfügen eines Elements zu vervollständigen, sofern dies angegeben ist.

Bitte beachten Sie: Elemente mit Lederbezügen haben mehr Nähte als Elemente mit Stoffbezügen.

### NOTE

Le revêtement du bras en cuir souple n'est pas déhoussable.

Attention: Les codes 77200, 77210, 77220, 77230, 77240, 77250, 77260, 77270, 77271, 77280, 77281, 77290 et 77300 ne peuvent pas être achetés individuellement. Il faut compléter la composition en ajoutant un élément où indiqué.

Attention: chez les éléments en cuir souple il y aura plus de coutures par rapport aux éléments en tissu

NEW  
CODE SEIDON

finitura  
finish  
fertigung  
finition

descrizione  
description  
beschreibung  
description

**GIORGETTI**  
Milano 1944 EDITION



–  
Divano a due posti, rivestimento tessuto o Pelle Satin /  
Two-seater sofa upholstered with fabric or leather Satin /  
Zweisitzer-Sofa mit Stoff- oder Satinlederbezug /  
Canapé deux places, revêtement tissu ou cuir souple Satin

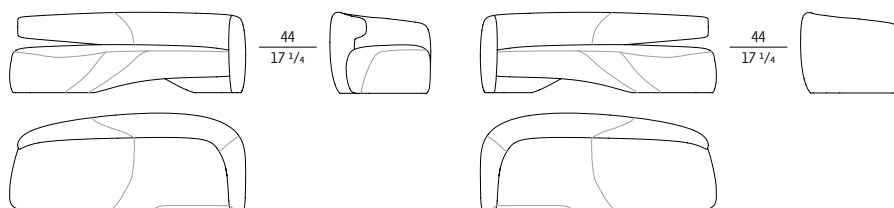

destro/right/rechtes/droit  
cm 219 x 92,5 x h 73,5  
in 86 1/4 x 36 3/4 x h 29

sinistro/left/linkes/gauche  
cm 219 x 92,5 x h 73,5  
in 86 1/4 x 36 3/4 x h 29

	<b>77520</b>	<b>77521</b> NEW CODE
categoria/category/kategorie/catégorie	prezzo/price/preis/prix	prezzo/price/preis/prix
TC-PC/COM-COL	10.952	10.952
C	11.119	11.119
D	11.471	11.471
E	11.628	11.628
F	12.020	12.020
G	12.461	12.461
H	13.069	13.069
SP	13.559	13.559
Exclusive	-	-
Pelle/Leather	-	-
Pelle Plus	-	-
PAN/LNA	16.718	16.718
rivestimenti/upholstery/bezüge/revêtements	misure/measures/abmessungen/dimensions	misure/measures/abmessungen/dimensions
m	10.60	10.60
m <sup>2</sup>	23.53	23.53
yd	11.59	11.59
sq ft	253.20	253.20
peso-vol./weight-vol./gewicht-vol./poids-vol.	kg - m <sup>3</sup> -	kg - m <sup>3</sup> -
struttura/structure/struktur/structure	MDF + LC + PO + MP + TESS/PL	MDF + LC + PO + MP + TESS/PL
piedino/foot/fuss/pied	ABS	ABS

## SEIDON

### NOTA

Rivestimento in pelle disponibile solo in Pelle Satin.

### NOTE

Leather upholstery only available in Pelle Satin.

### ANMERKUNG

Bezug nur in Satinleder erhältlich.

### NOTE

Rèvetement en cuir uniquement disponible en Pelle Satin



POUF E PANCHE  
POUFS AND BENCHES  
POUFS UND BÄNKE  
POUFS ET BANQUETTES

YUAN



finitura finish fertigung finition	descrizione description beschreibung description
96	Pouf in frassino con cuscino in tessuto o pelle /
93	Pouf in ash wood with cushion in fabric or leather /
2P	Pouf aus Eschenholz mit Kissen aus Stoff oder Leder /
2R	Pouf en frêne avec revêtement en tissu ou en cuir souple



SF

cm Ø 53,5 x h 44,5  
in Ø 21 x h 17 3/4

TESSUTO O PELLE/FABRIC OR LEATHER/ STOFF ODER LEDER/TESSU OU CUIR	77560
categoria/category/kategorie/catégorie	prezzo/price/preis/prix
TC-PC/COM-COL	4.970
C	4.988
D	5.025
E	5.042
F	5.084
G	5.132
H	5.197
SP	5.249
Exclusive	5.701
Pelle/Leather	5.331
Pelle Plus	5.393
PAN/LNA	5.456
rivestimenti/upholstery/bezüge/revêtements	misura/measures/abmessungen/dimensions
m	1.40
mq	2.52
yd	1.53
sq ft	27.12
peso-vol./weight-vol./gewicht-vol./poids-vol.	kg - m³ -
struttura/structure/struktur/structure	FR+TESS/PL+CU+PAU

FLORIA	46
YUAN	50

finitura  
finish  
fertigung  
finition

descrizione  
description  
beschreibung  
description

## FLORIA

-

Tavolo con gambe in pelle e top in marmo /  
Table with leather legs and marble top /  
Tisch mit Lederbeinen und Marmorplatte /  
Table avec pieds en cuir et plateau en marbre

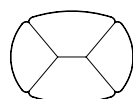

cm 120 x 90 x h 74  
in 47 1/4 x 35 3/4 x h 29 1/4

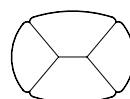

cm 120 x 90 x h 67,5  
in 47 1/4 x 35 3/4 x h 26 3/4

MARMO/MARBLE/MARMOR/MARBRE	71850	71851
	prezzo/price/preis/prix	prezzo/price/preis/prix
ARABESCATO OROBICO	7.656	7.544
ZEBRINO	7.535	7.422
GRIGIO ASTRATTO	7.636	7.523
ROSSO LEVANTO	7.899	7.787
CALACATTA	8.446	8.333
BLACK & GOLD	8.446	8.333
DOVER WHITE	8.264	8.151
PORTORO	11.139	11.027
peso-vol./weight-vol./gewicht-vol./poids-vol.	kg - m <sup>3</sup> -	kg - m <sup>3</sup> -
struttura/structure/struktur/structure piano/top/platte/plateau	MDF+MTV+PL MDF+M	MDF+MTV+PL MDF+M

## FLORIA

-

Tavolo con gambe in pelle e top in marmo /  
Table with leather legs and marble top /  
Tisch mit Lederbeinen und Marmorplatte /  
Table avec pieds en cuir et plateau en marbre

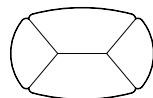
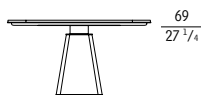

cm 140 x 90 x h 74  
in 55 x 35 3/4 x h 29 1/4

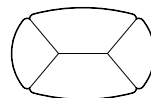
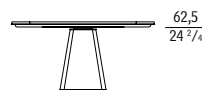

cm 140 x 90 x h 67,5  
in 55 x 35 3/4 x h 26 3/4

MARMO/MARBLE/MARMOR/MARBRE	71855	71856
	prezzo/price/preis/prix	prezzo/price/preis/prix
ARABESCATO OROBICO	8.516	8.404
ZEBRINO	8.374	8.262
GRIGIO ASTRATTO	8.496	8.384
ROSSO LEVANTO	8.779	8.667
CALACATTA	9.427	9.315
BLACK & GOLD	9.427	9.315
DOVER WHITE	9.205	9.093
PORTORO	12.404	12.292
peso-vol./weight-vol./gewicht-vol./poids-vol.	kg - m <sup>3</sup> -	kg - m <sup>3</sup> -
struttura/structure/struktur/structure piano/top/platte/plateau	MDF+MTV+PL MDF+M	MDF+MTV+PL MDF+M

finitura  
finish  
fertigung  
finition

descrizione  
description  
beschreibung  
description

## FLORIA

-

Tavolo con gambe in pelle e top in marmo /  
Table with leather legs and marble top /  
Tisch mit Lederbeinen und Marmorplatte /  
Table avec pieds en cuir et plateau en marbre

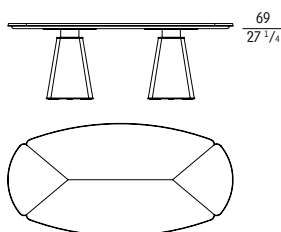

cm 220 x 110 x h 74  
in 86 2/4 x 43 1/4 x h 29 1/4

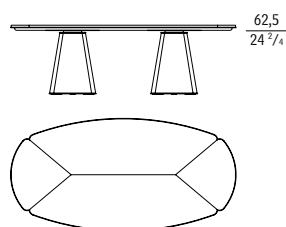

cm 220 x 110 x h 67,5  
in 86 2/4 x 43 1/4 x h 26 2/4

MARMO/MARBLE/MARMOR/MARBRE	71860	71861
	prezzo/price/preis/prix	prezzo/price/preis/prix
ARABESCATO OROBICO	14.732	14.526
ZEBRINO	14.611	14.405
GRIGIO ASTRATTO	14.712	14.506
ROSSO LEVANTO	15.319	15.114
CALACATTA	16.514	16.308
BLACK & GOLD	16.514	16.308
DOVER WHITE	16.109	15.903
PORTORO	22.265	22.059
peso-vol./weight-vol./gewicht-vol./poids-vol.	kg - m <sup>3</sup> -	kg - m <sup>3</sup> -
struttura/structure/struktur/structure	MDF + MTV + PL	MDF + MTV + PL
piano/top/platte/plateau	MDF + M	MDF + M

## FLORIA

-

Tavolo con gambe in pelle e top in marmo /  
Table with leather legs and marble top /  
Tisch mit Lederbeinen und Marmorplatte /  
Table avec pieds en cuir et plateau en marbre

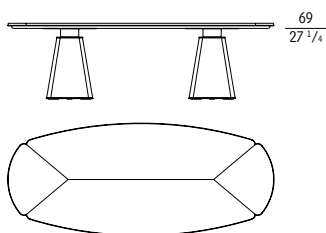

cm 260 x 110 x h 74  
in 102 1/4 x 43 1/4 x h 29 1/4

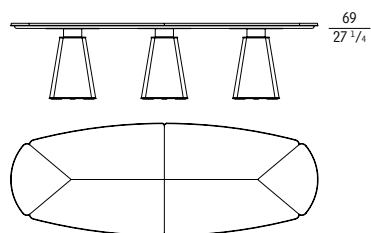

cm 300 x 120 x h 74  
in 118 x 47 1/4 x h 29 1/4

MARMO/MARBLE/MARMOR/MARBRE	71865	71870
	prezzo/price/preis/prix	prezzo/price/preis/prix
ARABESCATO OROBICO	16.466	21.287
ZEBRINO	16.405	21.125
GRIGIO ASTRATTO	16.445	21.266
ROSSO LEVANTO	17.296	22.319
CALACATTA	18.774	24.223
BLACK & GOLD	18.774	24.223
DOVER WHITE	18.106	23.352
PORTORO	25.619	32.809
peso-vol./weight-vol./gewicht-vol./poids-vol.	kg - m <sup>3</sup> -	kg - m <sup>3</sup> -
struttura/structure/struktur/structure	MDF + MTV + PL	MDF + MTV + PL
piano/top/platte/plateau	MDF + M	MDF + M

finitura  
finish  
fertigung  
finition

descrizione  
description  
beschreibung  
description

NEW CODE FLORIA

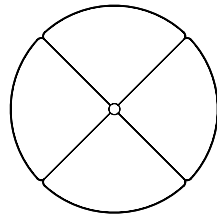
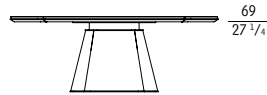

cm Ø 200 x h 73,5  
in Ø 78 3/4 x h 29

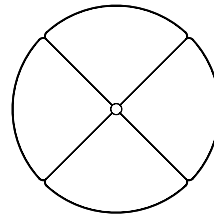
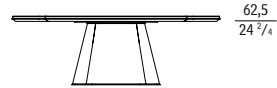

cm Ø 200 x h 67,5  
in Ø 78 3/4 x h 26 1/4

MARMO/MARBLE/MARMOR/MARBRE	71875 NEW CODE	71885 NEW CODE
	prezzo/price/preis/prix	prezzo/price/preis/prix
ARABESCATO OROBICO	20.954	20.893
ZEBRINO	20.885	20.824
GRIGIO ASTRATTO	21.278	21.217
ROSSO LEVANTO	21.116	21.055
CALACATTA	22.448	22.387
BLACK & GOLD	22.448	22.387
DOVER WHITE	23.607	23.546
PORTORO	33.221	33.160
peso-vol./weight-vol./gewicht-vol./poids-vol.	kg - m <sup>3</sup> -	kg - m <sup>3</sup> -
struttura/structure/struktur/structure piano/top/platte/plateau	MDF+MTV+PL MDF+M	MDF+MTV+PL MDF+M

NEW CODE FLORIA

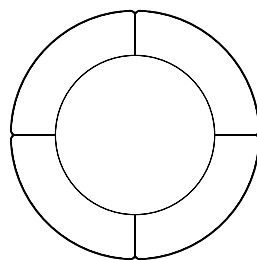

cm Ø 250 x h 74  
in Ø 98 3/4 x h 29 1/4

MARMO/MARBLE/MARMOR/MARBRE	71880 NEW CODE
	prezzo/price/preis/prix
ARABESCATO OROBICO	32.643
ZEBRINO	32.538
GRIGIO ASTRATTO	35.252
ROSSO LEVANTO	32.923
CALACATTA	34.863
BLACK & GOLD	34.863
DOVER WHITE	37.390
PORTORO	52.456
peso-vol./weight-vol./gewicht-vol./poids-vol.	kg - m <sup>3</sup> -
struttura/structure/struktur/structure piano/top/platte/plateau	MDF+MTV+PL MDF+M

## FLORIA

### **NOTA**

Considerate le caratteristiche strutturali di peso e volume del tavolo, sarà necessario prevedere eventuali criticità durante la movimentazione del prodotto.  
Il codice 71870 è disponibile esclusivamente con due lastre, in continuità.

### **NOTE**

Due to the structural features of weight and volume of the table, it will be necessary to foresee possible problems during the movement of the product.  
Code 71870 is only available with two slabs, in continuity.

### **ANMERKUNG**

Wegen der strukturellen Eigenschaften von Gewicht und Volumen des Tisches, wird es notwendig sein, eventuelle Probleme während des Handlings des Produkts vorzusehen.  
Der Artikel 71870 ist ausschließlich mit zwei Platten erhältlich, die in Kontinuität stehen.

### **NOTE**

Pour les caractéristiques structurales de poids et volume de la table, il faudra prévoir éventuelles criticités durant la manutention du produit.  
Le code 71870 n'est disponible qu'avec deux plaques, en continuité.

finitura  
finish  
fertigung  
finition

descrizione  
description  
beschreibung  
description

YUAN



Tavolo con gambe in frassino e top in frassino o marmo /  
Table with ash legs and a top made of ash or marble /  
Tisch mit Beinen aus Eschenholz und Tischplatte aus Eschenholz oder Marmor /  
Table avec pieds en frêne et plateau en frêne ou en marbre

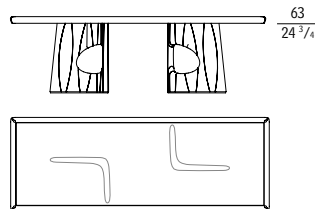

cm 230 x 83 x h 69  
in 30 3/4 x 32 3/4 x h 27 3/4

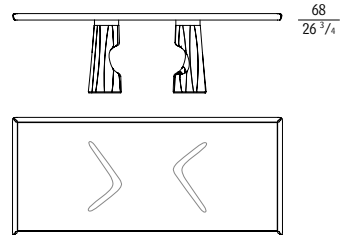

cm 250 x 110 x h 74  
in 98 2/4 x 43 1/4 x h 29 1/4

TOP FRASSINO/ASH WOOD TOP/ TOP ESCHE/TOP FRÊNE	<b>77570</b>	<b>77580</b>
	prezzo/price/preis/prix	prezzo/price/preis/prix
	11.769	16.677
peso-vol./weight-vol./gewicht-vol./poids-vol.	kg - m <sup>3</sup> -	kg - m <sup>3</sup> -
struttura/structure/struktur/structure piano/top/platte/plateau	MB + FR MB + FR	MB + FR MB + FR
TOP MARMO/MARBLETOP/ TOP MARMOR/TOP MARBRE	<b>77571</b>	<b>77581</b>
	prezzo/price/preis/prix	prezzo/price/preis/prix
ARABESCATO OROBICO	13.464	18.814
ZEBRINO	13.332	18.618
ROSSO LEVANTO	13.644	19.078
CALACATTA	13.784	19.290
BLACK & GOLD	13.784	19.290
DOVER WHITE	14.404	20.214
PORTORO	16.888	23.906
peso-vol./weight-vol./gewicht-vol./poids-vol.	kg - m <sup>3</sup> -	kg - m <sup>3</sup> -
struttura/structure/struktur/structure piano/top/platte/plateau	MB + FR M	MB + FR M

finitura  
finish  
fertigung  
finition

descrizione  
description  
beschreibung  
description

YUAN

-

Tavolo con gambe in frassino e top in frassino o marmo /  
Table with ash legs and a top made of ash or marble /  
Tisch mit Beinen aus Eschenholz und Tischplatte aus Eschenholz oder Marmor /  
Table avec pieds en frêne et plateau en frêne ou en marbre

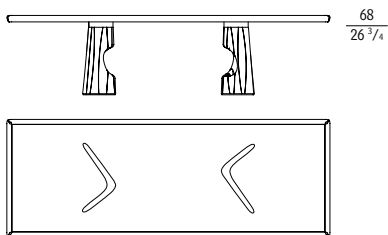

cm 300 x 110 x h 74  
in 118 x 43 1/4 x h 29 1/4

TOP FRASSINO/ASH WOOD TOP/ TOP ESCHEN/TOP FRÊNE	<b>77590</b>
	prezzo/price/preis/prix
	18.395
peso-vol./weight-vol./gewicht-vol./poids-vol.	kg - m <sup>3</sup> -
struttura/structure/struktur/structure piano/top/platte/plateau	MB+FR MB+FR
TOP MARMO/MARBLE TOP/ TOP MARMOR/TOP MARBRE	<b>77591</b>
	prezzo/price/preis/prix
ARABESCATO OROBICO	20.719
ZEBRINO	20.483
ROSSO LEVANTO	21.036
CALACATTA	21.291
BLACK & GOLD	21.291
DOVER WHITE	22.407
PORTORO	26.863
peso-vol./weight-vol./gewicht-vol./poids-vol.	kg - m <sup>3</sup> -
struttura/structure/struktur/structure piano/top/platte/plateau	MB+FR M

YUAN



finitura  
finish  
fertigung  
finition

descrizione  
description  
beschreibung  
description

Tavolo con gambe in pelle e top in frassino o marmo /  
Table with leather legs and a top made of ash or marble /  
Tisch mit lederbezogenen Beinen und Tischplatte aus Eschenholz oder Marmor /  
Table avec pieds en cuir souple et plateau en frêne ou en marbre

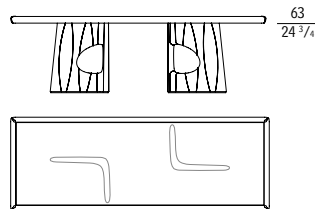

cm 230 x 83 x h 69  
in 30 3/4 x 32 3/4 x h 27 1/4

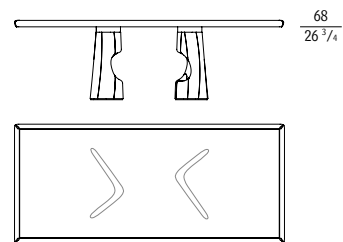

cm 250 x 110 x h 74  
in 98 2/4 x 43 1/4 x h 29 1/4

TOP FRASSINO/ASH WOOD TOP/ TOP ESCHER/TOP FRÊNE	<b>77572</b>	<b>77582</b>
	prezzo/price/preis/prix	prezzo/price/preis/prix
	16.455	21.363
peso-vol./weight-vol./gewicht-vol./poids-vol.	kg - m <sup>3</sup> -	kg - m <sup>3</sup> -
struttura/structure/struktur/structure piano/top/platte/plateau	MB + PL + FR + PU MB + FR	MB + PL + FR + PU MB + FR
TOP MARMO/MARBLETOP/ TOP MARMOR/TOP MARBRE	<b>77573</b>	<b>77583</b>
	prezzo/price/preis/prix	prezzo/price/preis/prix
ARABESCATO OROBICO	18.150	23.502
ZEBRINO	18.018	23.306
ROSSO LEVANTO	18.329	23.766
CALACATTA	18.470	23.978
BLACK & GOLD	18.470	23.978
DOVER WHITE	19.090	24.902
PORTORO	21.574	28.594
peso-vol./weight-vol./gewicht-vol./poids-vol.	kg - m <sup>3</sup> -	kg - m <sup>3</sup> -
struttura/structure/struktur/structure piano/top/platte/plateau	MB + PL + FR + PU M	MB + PL + FR + PU M

finitura  
finish  
fertigung  
finition

descrizione  
description  
beschreibung  
description

YUAN

-



Tavolo con gambe in pelle e top in frassino o marmo /  
Table with leather legs and a top made of ash or marble /  
Tisch mit lederbezogenen Beinen und Tischplatte aus Eschenholz oder Marmor /  
Table avec pieds en cuir souple et plateau en frêne ou en marbre

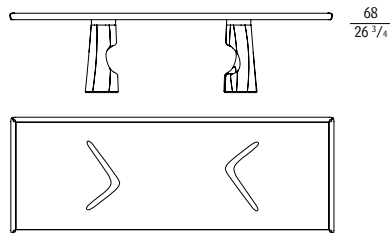

cm 300 x 110 x h 74  
in 118 x 43 1/4 x h 29 1/4

TOP FRASSINO/ASH WOOD TOP/ TOP ESCHE/TOP FRÊNE	<b>77592</b>
	prezzo/price/preis/prix
	23.081
peso-vol./weight-vol./gewicht-vol./poids-vol.	kg - m <sup>3</sup> -
struttura/structure/struktur/structure piano/top/platte/plateau	MB+PL+FR+PU MB+FR
TOP MARMO/MARBLE TOP/ TOP MARMOR/TOP MARBRE	<b>77593</b>
	prezzo/price/preis/prix
ARABESCATO OROBICO	25.404
ZEBRINO	25.168
ROSSO LEVANTO	25.722
CALACATTA	25.976
BLACK & GOLD	25.976
DOVER WHITE	27.092
PORTORO	31.548
peso-vol./weight-vol./gewicht-vol./poids-vol.	kg - m <sup>3</sup> -
struttura/structure/struktur/structure piano/top/platte/plateau	MB+PL+FR+PU M

finitura  
finish  
fertigung  
finition

descrizione  
description  
beschreibung  
description

YUAN

-



Tavolo con gambe in Antico Impasto Romano e top in frassino, marmo o Antico Impasto Romano /  
Table with legs in Antico Impasto Romano and a top in ash, marble or Antico Impasto Romano /  
Tisch mit Beinen aus Antico Impasto Romano und Tischplatte aus Eschenholz, Marmor oder Antico Impasto Romano /  
Table avec pieds en Antico Impasto Romano et plateau en frêne, en marbre ou en Antico Impasto Romano

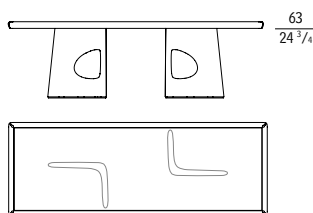

cm 230 x 83 x h 69  
in 30 3/4 x 32 3/4 x h 27 1/4

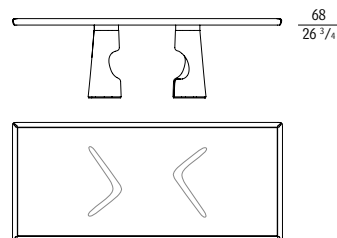

cm 250 x 110 x h 74  
in 98 2/4 x 43 1/4 x h 29 1/4

TOP FRASSINO/ASH WOOD TOP/ TOP ESCHE/TOP FRÊNE	<b>77574</b>	<b>77584</b>
	prezzo/price/preis/prix	prezzo/price/preis/prix
	20.626	25.532
peso-vol./weight-vol./gewicht-vol./poids-vol.	kg - m <sup>3</sup> -	kg - m <sup>3</sup> -
struttura/structure/struktur/structure piano/top/platte/plateau	MB + AIR + FR + PU MB + FR	MB + AIR + FR + PU MB + FR
TOP MARMO/MARBLE TOP/ TOP MARMOR/TOP MARBRE	<b>77575</b>	<b>77585</b>
	prezzo/price/preis/prix	prezzo/price/preis/prix
ARABESCATO OROBICO	22.322	27.674
ZEBRINO	22.190	27.478
ROSSO LEVANTO	22.501	27.938
CALACATTA	22.642	28.150
BLACK & GOLD	22.642	28.150
DOVER WHITE	23.262	29.074
PORTORO	25.746	32.766
peso-vol./weight-vol./gewicht-vol./poids-vol.	kg - m <sup>3</sup> -	kg - m <sup>3</sup> -
struttura/structure/struktur/structure piano/top/platte/plateau	MB + AIR + FR + PU M	MB + AIR + FR + PU M
TOP ANTICO IMPASTO ROMANO/ ANTICO IMPASTO ROMANO TOP/ TOP ANTICO IMPASTO ROMANO/ TOP ANTICO IMPASTO ROMANO	<b>77576</b>	-
	prezzo/price/preis/prix	
	29.273	
peso-vol./weight-vol./gewicht-vol./poids-vol.	kg - m <sup>3</sup> -	
struttura/structure/struktur/structure piano/top/platte/plateau	MB + AIR + FR + PU HPL + AIR	

finitura  
finish  
fertigung  
finition

descrizione  
description  
beschreibung  
description

YUAN

-



Tavolo con gambe in Antico Impasto Romano e top in frassino o marmo /  
Table with legs in Antico Impasto Romano and a top in ash or marble /  
Tisch mit Beinen aus Antico Impasto Romano und Tischplatte aus Eschenholz oder Marmor /  
Table avec pieds en Antico Impasto Romano et plateau en frêne ou en marbre

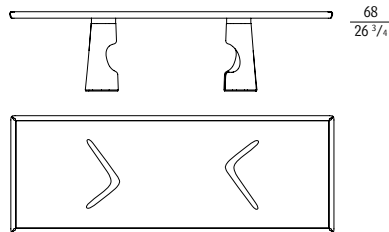

cm 300 x 110 x h 74  
in 118 x 43 3/4 x h 29 3/4

TOP FRASSINO/ASH WOOD TOP/ TOP ESCHÉ/TOP FRÊNE	<b>77594</b>
	prezzo/price/preis/prix
	27.254
peso-vol./weight-vol./gewicht-vol./poids-vol.	kg - m <sup>3</sup> -
struttura/structure/struktur/structure piano/top/platte/plateau	MB + AIR + FR + PU MB + FR
TOP MARMO/MARBLE TOP/ TOP MARMOR/TOP MARBRE	<b>77595</b>
	prezzo/price/preis/prix
ARABESCATO OROBICO	29.580
ZEBRINO	29.344
ROSSO LEVANTO	29.898
CALACATTA	30.152
BLACK & GOLD	30.152
DOVER WHITE	31.268
PORTORO	35.724
peso-vol./weight-vol./gewicht-vol./poids-vol.	kg - m <sup>3</sup> -
struttura/structure/struktur/structure piano/top/platte/plateau	MB + AIR + FR + PU M

# YUAN



finitura  
finish  
fertigung  
finition

descrizione  
description  
beschreibung  
description

Tavolo con gambe in frassino e top in frassino o marmo /  
Table with ash legs and a top made of ash or marble /  
Tisch mit Beinen aus Eschenholz und Tischplatte aus Eschenholz oder Marmor /  
Table avec pieds en frêne et plateau en frêne ou en marbre

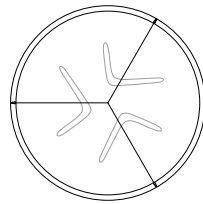
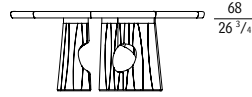

cm Ø 180 x h 74  
in Ø 70 3/4 x h 29 3/4

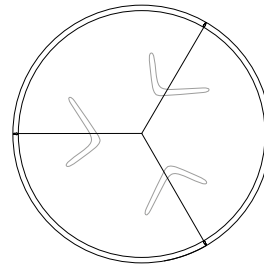
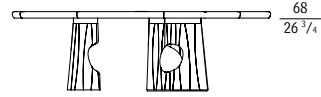

cm Ø 240 x h 74  
in Ø 94 2/4 x h 29 3/4

TOP FRASSINO/ASH WOOD TOP/ TOP ESCHE/TOP FRÊNE	<b>77600</b>	<b>77610</b>
	prezzo/price/preis/prix	prezzo/price/preis/prix
	16.916	29.244
peso-vol./weight-vol./gewicht-vol./poids-vol.	kg - m <sup>3</sup> -	kg - m <sup>3</sup> -
struttura/structure/struktur/structure piano/top/platte/plateau	MB+FR MB+FR	MB+FR MB+FR

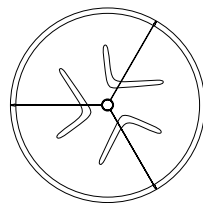
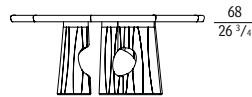

cm Ø 180 x h 74  
in Ø 70 3/4 x h 29 3/4

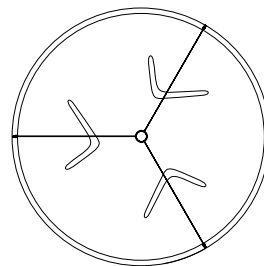
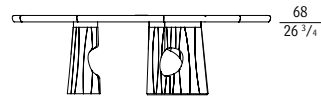

cm Ø 240 x h 74  
in Ø 94 2/4 x h 29 3/4

TOP MARMO/MARBLE TOP/ TOP MARMOR/TOP MARBRE	<b>77601</b>	<b>77611</b>
	prezzo/price/preis/prix	prezzo/price/preis/prix
ARABESCATO OROBICO	21.172	36.307
ZEBRINO	20.848	36.883
ROSSO LEVANTO	21.602	37.660
CALACATTA	21.904	38.767
BLACK & GOLD	21.904	38.767
DOVER WHITE	22.600	39.031
PORTORO	29.488	52.471
peso-vol./weight-vol./gewicht-vol./poids-vol.	kg - m <sup>3</sup> -	kg - m <sup>3</sup> -
struttura/structure/struktur/structure piano/top/platte/plateau	MB+FR M	MB+FR M

YUAN



finitura  
finish  
fertigung  
finition

descrizione  
description  
beschreibung  
description

-

Tavolo con gambe in pelle e top in frassino o marmo /  
Table with leather legs and a top made of ash or marble /  
Tisch mit lederbezogenen Beinen und Tischplatte aus Eschenholz oder Marmor /  
Table avec pieds en cuir souple et plateau en frêne ou en marbre

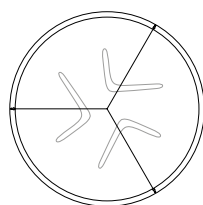
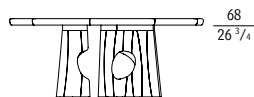

cm Ø 180 x h 74  
in Ø 70 3/4 x h 29 3/4

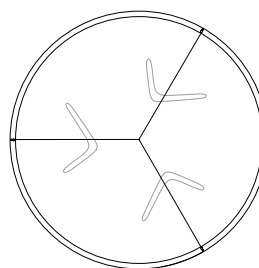
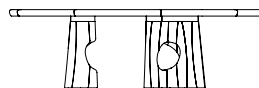

cm Ø 240 x h 74  
in Ø 94 3/4 x h 29 3/4

TOP FRASSINO/ASH WOOD TOP/ TOP ESCHÉ/TOP FRÊNE	77602	77612
	prezzo/price/preis/prix	prezzo/price/preis/prix
	23.945	36.273
peso-vol./weight-vol./gewicht-vol./poids-vol.	kg - m <sup>3</sup> -	kg - m <sup>3</sup> -
struttura/structure/struktur/structure piano/top/platte/plateau	MB+PL+FR+PU MB+FR	MB+PL+FR+PU MB+FR

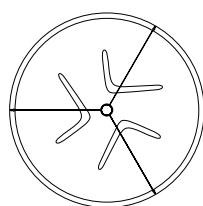
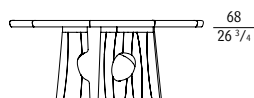

cm Ø 180 x h 74  
in Ø 70 3/4 x h 29 3/4

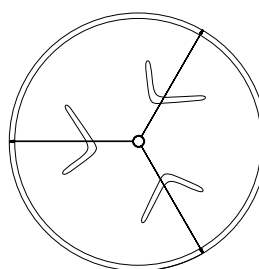
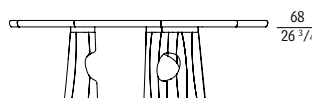

cm Ø 240 x h 74  
in Ø 94 3/4 x h 29 3/4

TOP MARMO/MARBLE TOP/ TOP MARMOR/TOP MARBRE	77603	77613
	prezzo/price/preis/prix	prezzo/price/preis/prix
ARABESCATO OROBICO	28.200	43.335
ZEBRINO	27.876	43.911
ROSSO LEVANTO	28.631	44.688
CALACATTA	28.932	45.795
BLACK & GOLD	28.932	45.795
DOVER WHITE	29.628	46.059
PORTORO	36.516	59.499
peso-vol./weight-vol./gewicht-vol./poids-vol.	kg - m <sup>3</sup> -	kg - m <sup>3</sup> -
struttura/structure/struktur/structure piano/top/platte/plateau	MB+PL+FR+PU M	MB+PL+FR+PU M

finitura  
finish  
fertigung  
finition

descrizione  
description  
beschreibung  
description

YUAN



-

Tavolo con gambe in Antico Impasto Romano e top in frassino o marmo /  
Table with legs in Antico Impasto Romano and a top in ash or marble /  
Tisch mit Beinen aus Antico Impasto Romano und Tischplatte aus Eschenholz oder Marmor /  
Table avec pieds en Antico Impasto Romano et plateau en frêne ou en marbre

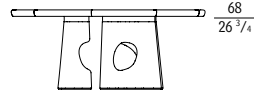

cm Ø 180 x h 74  
in Ø 70 3/4 x h 29 1/4

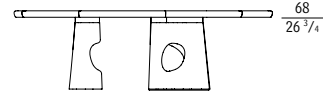

cm Ø 240 x h 74  
in Ø 94 2/4 x h 29 1/4

TOP FRASSINO/ASH WOOD TOP/ TOP ESCHE/TOP FRÊNE	<b>77604</b>	<b>77614</b>
	prezzo/price/preis/prix	prezzo/price/preis/prix
	30.203	42.530
peso-vol./weight-vol./gewicht-vol./poids-vol.	kg - m <sup>3</sup> -	kg - m <sup>3</sup> -
struttura/structure/struktur/structure piano/top/platte/plateau	MB + AIR + FR + PU MB + FR	MB + AIR + FR + PU MB + FR

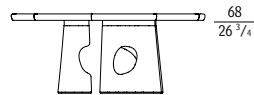

cm Ø 180 x h 74  
in Ø 70 3/4 x h 29 1/4

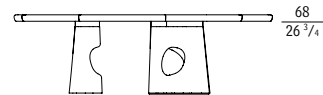

cm Ø 240 x h 74  
in Ø 94 2/4 x h 29 1/4

TOP MARMO/MARBLE TOP/ TOP MARMOR/TOP MARBRE	<b>77605</b>	<b>77615</b>
	prezzo/price/preis/prix	prezzo/price/preis/prix
ARABESCATO OROBICO	34.455	49.592
ZEBRINO	34.131	50.168
ROSSO LEVANTO	34.886	50.945
CALACATTA	35.187	52.052
BLACK & GOLD	35.187	52.052
DOVER WHITE	35.883	52.316
PORTORO	42.771	65.756
peso-vol./weight-vol./gewicht-vol./poids-vol.	kg - m <sup>3</sup> -	kg - m <sup>3</sup> -
struttura/structure/struktur/structure piano/top/platte/plateau	MB + AIR + FR + PU M	MB + AIR + FR + PU M

SCRITTOI  
WRITING DESKS  
SCHREIBTISCHE  
BUREAUX

finitura  
finish  
fertigung  
finition

descrizione  
description  
beschreibung  
description

KIMÉ

93  
96  
2P  
2R

Scrittoio in frassino con laccatura titanio / Writing desk in ash wood with a titanium lacquer finish /  
Schreibtisch aus Esche mit Titanfarbelackierung / Bureau en frêne laqué couleur titane

**GIORGETTI**  
Masperati EDITION

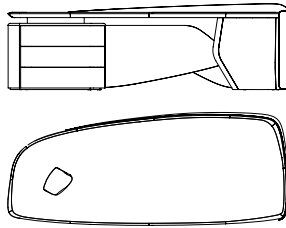

74  
29 1/4

cm 269 x 110 x h 86  
in 106 x 43 1/4 x h 33 3/4

**77192**

prezzo/price/preis/prix  
65.480

peso-vol./weight-vol./gewicht-vol./poids-vol.

kg - m<sup>3</sup>-

struttura/structure/struktur/structure  
piano/top/platte/plateau

MB + FR + PU + LCT + MDF + ABS + MTV\_5L  
MB + FR + MDF + LCT + MTV\_5L

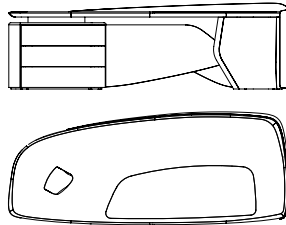

74  
29 1/4

con sottomano/with a desk pad/  
mit Schreibunterlage/avec sous-main  
cm 269 x 110 x h 86  
in 106 x 43 1/4 x h 33 3/4

**77193**

categoria/category/kategorie/catégorie

prezzo/price/preis/prix

Pelle/Leather

67.790

Pelle Plus

67.875

PAN/LNA

67.963

peso-vol./weight-vol./gewicht-vol./poids-vol.

kg - m<sup>3</sup>-

struttura/structure/struktur/structure  
piano/top/platte/plateau

MB + FR + PU + LCT + MDF + ABS + MTV\_5L  
MB + FR + MDF + PL + LCT + MTV\_5L

KIMÉ

93  
96  
2P  
2R

Scrittoio in frassino e pelle / Writing desk in ash wood and leather /  
Schreibtisch aus Eschenholz und Leder / Bureau en frêne et cuir souple

**GIORGETTI**  
Masperati EDITION

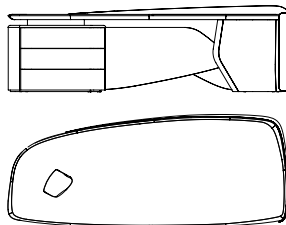
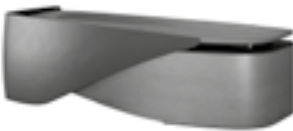

74  
29 1/4

cm 269 x 110 x h 86  
in 106 x 43 1/4 x h 33 3/4

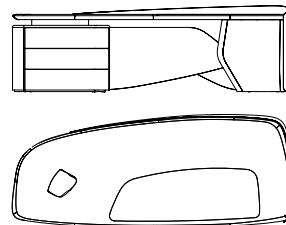

74  
29 1/4

con sottomano/with a desk pad/  
mit Schreibunterlage/avec sous-main  
cm 269 x 110 x h 86  
in 106 x 43 1/4 x h 33 3/4

**77194**

categoria/category/kategorie/catégorie

prezzo/price/preis/prix

Pelle/Leather

70.972

Pelle Plus

71.295

PAN/LNA

71.628

peso-vol./weight-vol./gewicht-vol./poids-vol.

kg - m<sup>3</sup>-

struttura/structure/struktur/structure  
piano/top/platte/plateau

MB + FR + PU + LCT + MDF + ABS + MTV\_5L  
MB + FR + MDF + PL + LCT + MTV\_5L

**77195**

prezzo/price/preis/prix

73.282

73.690

74.110

kg - m<sup>3</sup>-

MB + FR + PU + LCT + PL + MDF + ABS + MTV\_5L  
MB + FR + MDF + PL + LCT + MTV\_5L

**NOTA**

Rivestimento struttura esterna in pelle (Plus o Satin). Rivestimento sottomano e parte superiore della cassettera, nella stessa pelle scelta per la struttura esterna.  
Vano con fonte elettrica predisposta per 2 prese Schuko e 2 prese dati USB-C.  
Cassettera con meccanismo di apertura push-to-open e meccanismo soft closure con possibilità di opzionare l'aggiunta di un secure lock system.

**NOTE**

The exterior is upholstered in leather (Plus or Satin). The underside and top of the drawer unit are upholstered in the same leather as the exterior.  
The compartment features a power supply unit with two Schuko sockets and two USB-C ports.  
The drawer unit is fitted with a push-to-open mechanism and a soft-close mechanism, with the option to add a secure lock system.

**ANMERKUNG**

Außenstruktur mit Lederbezug (Plus oder Satin). Schreibunterlage und obere Fläche des Containers ebenfalls in dem für die Außenstruktur gewählten Leder bezogen.  
Fach mit vorbereiteter Stromversorgung für 2 Schuko-Steckdosen und 2 USB-C-Datenanschlüsse.  
Container mit Push-to-Open-Mechanismus und Soft-Close-System, optional mit Secure-Lock-System erhältlich.

**NOTE**

Revêtement extérieur en cuir souple (Plus ou Satin). Revêtement du plateau et de la partie supérieure des tiroirs, dans le même cuir souple choisi pour la structure extérieure. Compartiment avec alimentation électrique prééquipé pour 2 prises Schuko et 2 ports USB-C. Tiroirs avec mécanisme d'ouverture « push-to-open » et système de fermeture en douceur, possibilité d'ajouter en option un système de verrouillage sécurisé.



TAVOLINI E CARRELLI  
LOW TABLES AND TROLLEYS  
NIEDRIGE TISCHE UND WAGEN  
TABLES BASSES ET TROLLEYS

YUAN

finitura finish fertigung finition	descrizione description beschreibung description
96	Tavolino con struttura in frassino massello e top in marmo/
93	Low table with solid ash wood frame and marble top/
2P	Beistelltisch mit Gestell aus massivem Eschenholz und Tischplatte aus Marmor /
2R	Table basse avec structure en frêne massif et plateau en marbre



cm Ø 53,5 x h 42  
in Ø 21 x h 16 2/4

PIANO MARMO/MARBLE TOP/ MARMORPLATTE/PLATEAU MARBRE	77561
prezzo/price/preis/prix	
ARABESCATO OROBICO	5.175
ZEBRINO	5.163
ROSSO LEVANTO	5.183
CALACATTA	5.203
BLACK & GOLD	5.203
DOVER WHITE	5.215
PORTORO	5.347
peso-vol./weight-vol./gewicht-vol./poids-vol.	kg - m <sup>3</sup> -
struttura/structure/struktur/structure	FR+CU+M+PAU

ALISEA	66
KUMIKI	67
FRAGMENTUM	69

OPEN-AIR

finitura  
finish  
fertigung  
finition

descrizione  
description  
beschreibung  
description

# ALISEA



Sedia pieghevole in teak con profilo in pelle / Folding teak chair with leather trim /  
Klappstuhl aus Teakholz mit Lederkeder / Chaise pliante en Teak avec bordure en cuir souple

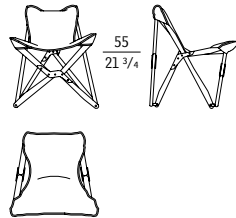

aperta/open/offen/ouverte  
cm 66,5 X 76 X h 86  
in 26 1/4 x 30 x h 33 3/4

chiusa/closed/geschlossen/fermée  
cm 40 X 41 X h 94  
in 15 3/4 x 16 1/4 x h 37



## 77650

categoria/category/kategorie/catégorie	prezzo/price/preis/prix
TC-PC/COM-COL	3.505
C	3.530
D	3.582
E	3.606
F	3.664
G	3.732
H	3.823
SP	3.895
Exclusive	4.528
Pelle/Leather	4.010
Pelle Plus	4.096
PAN/LNA	4.184
rivestimenti/upholstery/bezüge/revêtements	misura/measures/abmessungen/dimensions
m	1.90
m <sup>2</sup>	3.42
yd	2.08
sq ft	36.80
profilo pelle/leather piping/lederprofil/profil cuir	
m <sup>2</sup>	0.30
sq ft	3.23
peso-vol./weight-vol./gewicht-vol./poids-vol.	kg - m <sup>3</sup> -
struttura/structure/struktur/structure	TK+AX+TESS/PL

finitura  
finish  
fertigung  
finition

descrizione  
description  
beschreibung  
description

KUMIKI

-

Sedia in acciaio inox AISI 316L e teak / Chair in AISI 316L stainless steel and teak wood /  
Stuhl aus AISI 316L Edelstahl und Teakholz / Chaise en acier inoxydable AISI 316L et Teak

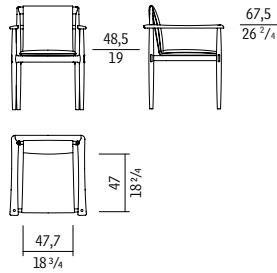

cm 61 x 64 x h 83  
in 24 x 25 1/4 x h 32 3/4

TESSUTO O PELLE/FABRIC OR LEATHER/ STOFF ODER LEDER/TESSU OU CUIR	86402
categoria/category/kategorie/catégorie	prezzo/price/preis/prix
TC-PC/COM-COL	3.867
C	3.908
D	3.993
E	4.032
F	4.129
G	4.239
H	4.389
SP	4.509
Exclusive	5.548
Pelle/Leather	4.792
Pelle Plus	4.888
PAN/LNA	4.983
rivestimenti/upholstery/bezüge/revêtements	misure/measures/abmessungen/dimensions
m	2.70
mq	4.86
yd	2.95
sq ft	52.29
peso-vol./weight-vol./gewicht-vol./poids-vol.	kg - m³ -
struttura/structure/struktur/structure	TK+AL+TESS/PL
piedino/foot/fuss/pied	ABS

ESTERNO PELLE, INTERNO TESSUTO O PELLE/ EXTERNAL LEATHER, INTERNAL FABRIC OR LEATHER/ AUSSENSEITE LEDER, INNENSEITE STOFF ODER LEDER/ EXTÉRIEUR CUIR, INTÉRIEUR TISSU OU CUIR	86403	CL
categoria/category/kategorie/catégorie	prezzo/price/preis/prix	
TC-PC/COM-COL	4.308	
C	4.337	
D	4.396	
E	4.423	
F	4.491	
G	4.567	
H	4.671	
SP	4.755	
Exclusive	5.478	
Pelle/Leather	4.792	
Pelle Plus	4.938	
PAN/LNA	5.084	
rivestimenti/upholstery/bezüge/revêtements	misure/measures/abmessungen/dimensions	
	esterno/external/ ausssen/extérieur	interno/internal/ innen/intérieur
m	-	2.00
mq	3.24	3.60
yd	-	2.19
sq ft	38.74	38.74
peso-vol./weight-vol./gewicht-vol./poids-vol.	kg - m³ -	
struttura/structure/struktur/structure	TK+AL+TESS/PL	
piedino/foot/fuss/pied	ABS	

# KUMIKI



finitura  
finish  
fertigung  
finition

descrizione  
description  
beschreibung  
description

11  
2W  
2Z

Poltrona in teak e acciaio inox AISI 316L / Armchair in teak wood and AISI 316L stainless steel /  
Sessel aus Teakholz und AISI 316L Edelstahl / Fauteuil en Teak et acier inoxydable AISI 316L

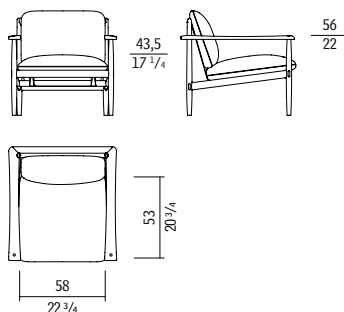

cm 75 x 80 x h 79  
in 29 2/4 x 31 2/4 x h 31



TESSUTO O PELLE/FABRIC OR LEATHER/ STOFF ODER LEDER/TOISSU OU CUIR	<b>86407</b>
categoria/category/kategorie/catégorie	prezzo/price/preis/prix
TC-PC/COM-COL	4.383
C	4.451
D	4.592
E	4.656
F	4.816
G	4.998
H	5.245
SP	5.443
Exclusive	7.160
Pelle/Leather	5.902
Pelle Plus	6.064
PAN/LNA	6.226
rivestimenti/upholstery/bezüge/revêtements	misure/measures/abmessungen/dimensions
m	4.20
mq	7.56
yd	4.59
sq ft	81.35
peso-vol./weight-vol./gewicht-vol./poids-vol.	kg - m <sup>3</sup> -
struttura/structure/struktur/structure	TK + AL + TESS/PL
pedino/foot/fuss/pied	ABS

ESTERNO PELLE, INTERNO TESSUTO O PELLE/ EXTERNAL LEATHER, INTERNAL FABRIC OR LEATHER/ AUSSENSEITE LEDER, INNENSEITE STOFF ODER LEDER/ EXTÉRIEUR CUIR, INTÉRIEUR TOISSU OU CUIR	<b>86408</b>	<b>CL</b>
categoria/category/kategorie/catégorie	prezzo/price/preis/prix	
TC-PC/COM-COL	5.147	
C	5.192	
D	5.285	
E	5.327	
F	5.432	
G	5.552	
H	5.715	
SP	5.845	
Exclusive	6.975	
Pelle/Leather	5.902	
Pelle Plus	6.131	
PAN/LNA	6.360	
rivestimenti/upholstery/bezüge/revêtements	misure/measures/abmessungen/dimensions	
	esterno/external/ ausseen/extérieur	interno/internal/ innen/intérieur
m	-	2.90
mq	5.22	5.22
yd	-	3.17
sq ft	56.17	56.17
peso-vol./weight-vol./gewicht-vol./poids-vol.	kg - m <sup>3</sup> -	
struttura/structure/struktur/structure	TK + AL + TESS/PL	
pedino/foot/fuss/pied	ABS	

finitura	descrizione
finish	description
fertigung	beschreibung
finition	description

# FRAGMENTUM -

Tavolino accostabile in vetro bianco / White glass side table /  
 Beistelltische mit Tischplatte aus weißem Glas / Petites tables en verre blanc

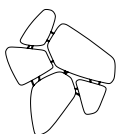
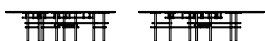

cm 106 x 122 x h 30  
 in 41 3/4 x 48 x h 11 3/4

**90260**

prezzo/price/preis/prix  
 4.513

struttura/structure/struktur/structure

VRRST + AX\_5L + ABS



cm 115 x 115 x h 30  
in 45 1/4 x 45 1/4 x h 11 3/4

HOUSSE/COVERS/HÜLLEN/HOUSSE	<b>90261</b>
FRAGMENTUM	90260
	prezzo/price/preis/prix
	384
peso-vol./weight-vol./gewicht-vol./poids-vol.	kg 2 m <sup>3</sup> 0.01

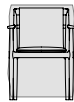

cm 65 x 65 x h 88  
in 25 1/2 x 25 1/2 x h 64 5/8

HOUSSE/COVERS/HÜLLEN/HOUSSE	<b>88201</b>	<b>88201</b>
KUMIKI	86402	86403
	prezzo/price/preis/prix	prezzo/price/preis/prix
	440	440
peso-vol./weight-vol./gewicht-vol./poids-vol.	kg 2 m <sup>3</sup> 0.04	kg 2 m <sup>3</sup> 0.04

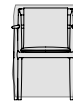

cm 65 x 65 x h 88  
in 25 1/2 x 25 1/2 x h 64 5/8



cm 80 x 80 x h 70  
in 31 1/2 x 31 1/2 x h 27 1/2

HOUSSE/COVERS/HÜLLEN/HOUSSE	<b>88211</b>	<b>88211</b>
KUMIKI	86407	86408
	prezzo/price/preis/prix	prezzo/price/preis/prix
	467	467
peso-vol./weight-vol./gewicht-vol./poids-vol.	kg 3 m <sup>3</sup> 0.03	kg 3 m <sup>3</sup> 0.03



cm 80 x 80 x h 70  
in 31 1/2 x 31 1/2 x h 27 1/2

FODERE  
COVERS  
HÜLLEN  
HOUSES

# PREZZI FODERE SUPPLEMENTARI

EXTRA COVERS PRICES/EXTRA HÜLLE PREISE/PRIX HOUSSES SUPPLÉMENTAIRES

	fodera supplementare/extra cover/ extra hülle/housse supplémentaire	peso/volume weight/volume gewicht/volumen poids/volume	cuoio/saddle leather/ kernleder/ cuir sellier	TC/COM	C	D	E	F	G	H	Sp	Exclusive	Pelle/Leather	Pelle Plus	PAN/LNA	HARVARD
APHIRA 77630	77630F	kg - m³ -	-	820	856	930	964	1.048	1.144	1.274	1.378	2.282	1.542	1.665	1.791	-
APHIRA 77631	77630F	kg - m³ -	-	820	856	930	964	1.048	1.144	1.274	1.378	2.282	1.542	1.665	1.791	-
APHIRA 77632	77630F	kg - m³ -	-	820	856	930	964	1.048	1.144	1.274	1.378	2.282	1.542	1.665	1.791	-
APHIRA 77633	77630F	kg - m³ -	-	820	856	930	964	1.048	1.144	1.274	1.378	2.282	1.542	1.665	1.791	-
KUMIKI 86400	86400F	kg - m³ -	-	161	190	249	276	344	420	524	608	1.331	739	837	937	-
KUMIKI 86401	86400F	kg - m³ -	-	161	190	249	276	344	420	524	608	1.331	739	837	937	-
KUMIKI 86402	86402F	kg - m³ -	-	161	190	249	276	344	420	524	608	1.331	739	837	937	-
KUMIKI 86403	86402F	kg - m³ -	-	161	190	249	276	344	420	524	608	1.331	739	837	937	-
KUMIKI 86405	86405F	kg - m³ -	-	214	259	352	394	499	619	782	912	2.042	1.117	1.270	1.427	-
KUMIKI 86406	86405F	kg - m³ -	-	214	259	352	394	499	619	782	912	2.042	1.117	1.270	1.427	-
KUMIKI 86407	86407F	kg - m³ -	-	214	259	352	394	499	619	782	912	2.042	1.117	1.270	1.427	-
KUMIKI 86408	86407F	kg - m³ -	-	214	259	352	394	499	619	782	912	2.042	1.117	1.270	1.427	-
LORELEI 77530	77533F	kg - m³ -	-	429	449	493	512	560	614	688	748	1.264	1.153	1.269	1.348	-
LORELEI 77531	77533F	kg - m³ -	-	429	449	493	512	560	614	688	748	1.264	1.153	1.269	1.348	-
LORELEI 77532	77533F	kg - m³ -	-	429	449	493	512	560	614	688	748	1.264	1.153	1.269	1.348	-
LORELEI 77540	77543F	kg - m³ -	-	797	875	1.040	1.114	1.298	1.505	1.790	2.020	3.998	3.243	3.639	4.035	-
LORELEI 77541	77543F	kg - m³ -	-	797	875	1.040	1.114	1.298	1.505	1.790	2.020	3.998	3.243	3.639	4.035	-
LORELEI 77544	77546F	kg - m³ -	-	783	866	1.036	1.114	1.307	1.528	1.827	2.066	4.145	2.669	2.982	3.304	-
LORELEI 77545	77546F	kg - m³ -	-	783	866	1.036	1.114	1.307	1.528	1.827	2.066	4.145	2.669	2.982	3.304	-
NEREIDE 77200	77200F	kg - m³ -	-	667	743	905	977	1.157	1.360	1.639	1.864	3.799	2.422	2.719	3.016	-
NEREIDE 77210	77210F	kg - m³ -	-	308	354	452	495	603	724	892	1.027	2.188	1.361	1.540	1.718	-
NEREIDE 77220	77200F	kg - m³ -	-	667	743	905	977	1.157	1.360	1.639	1.864	3.799	2.422	2.719	3.016	-
NEREIDE 77230	77200F	kg - m³ -	-	667	743	905	977	1.157	1.360	1.639	1.864	3.799	2.422	2.719	3.016	-
NEREIDE 77240	77210F	kg - m³ -	-	308	354	452	495	603	724	892	1.027	2.188	1.361	1.540	1.718	-
NEREIDE 77250	77250F	kg - m³ -	-	841	948	1.175	1.276	1.528	1.811	2.202	2.517	5.226	3.298	3.714	4.130	-
NEREIDE 77260	77250F	kg - m³ -	-	841	948	1.175	1.276	1.528	1.811	2.202	2.517	5.226	3.298	3.714	4.130	-
NEREIDE 77270	77200F	kg - m³ -	-	667	743	905	977	1.157	1.360	1.639	1.864	3.799	2.422	2.719	3.016	-
NEREIDE 77271	77200F	kg - m³ -	-	667	743	905	977	1.157	1.360	1.639	1.864	3.799	2.422	2.719	3.016	-
NEREIDE 77272	77200F	kg - m³ -	-	667	743	905	977	1.157	1.360	1.639	1.864	3.799	2.422	2.719	3.016	-
NEREIDE 77280	77200F	kg - m³ -	-	667	743	905	977	1.157	1.360	1.639	1.864	3.799	2.422	2.719	3.016	-
NEREIDE 77281	77200F	kg - m³ -	-	667	743	905	977	1.157	1.360	1.639	1.864	3.799	2.422	2.719	3.016	-

# PREZZI FODERE SUPPLEMENTARI

EXTRA COVERS PRICES/EXTRA HÜLLE PREISE/PRIX HOUSSES SUPPLÉMENTAIRES

	fodera supplementare/extra cover/ extra hülle/housse supplémentaire	peso/volume weight/volume gewicht/volumen poids/volume	cuoio/saddle leather/ kernleder/ cuir sellier	TC/COM	C	D	E	F	G	H	SP	Exclusive	Pelle/Leather	Pelle Plus	PAN/LNA	HARVARD
NEREIDE 77282	77200F	kg - m <sup>3</sup> -	—	667	743	905	977	1.157	1.360	1.639	1.864	3.799	2.422	2.719	3.016	—
NEREIDE 77300	77300F	kg - m <sup>3</sup> -	—	327	376	480	526	641	770	949	1.093	2.331	1.450	1.640	1.830	—
NEREIDE 77310	77310F	kg - m <sup>3</sup> -	—	841	942	1.154	1.249	1.485	1.750	2.116	2.411	4.948	3.142	3.532	3.921	—
NEREIDE 77311	77311F	kg - m <sup>3</sup> -	—	776	853	1.015	1.087	1.267	1.469	1.748	1.973	3.908	2.531	2.828	3.125	—
NEREIDE 77320	77310F	kg - m <sup>3</sup> -	—	841	942	1.154	1.249	1.485	1.750	2.116	2.411	4.948	3.142	3.532	3.921	—
NEREIDE 77321	77311F	kg - m <sup>3</sup> -	—	776	853	1.015	1.087	1.267	1.469	1.748	1.973	3.908	2.531	2.828	3.125	—
NEREIDE 77340	77300F	kg - m <sup>3</sup> -	—	327	376	480	526	641	770	949	1.093	2.331	1.450	1.640	1.830	—
NEREIDE 77350	77250F	kg - m <sup>3</sup> -	—	841	948	1.175	1.276	1.528	1.811	2.202	2.517	5.226	3.298	3.714	4.130	—
NEREIDE 77360	77250F	kg - m <sup>3</sup> -	—	841	948	1.175	1.276	1.528	1.811	2.202	2.517	5.226	3.298	3.714	4.130	—
NEREIDE 77370	77200F	kg - m <sup>3</sup> -	—	667	743	905	977	1.157	1.360	1.639	1.864	3.799	2.422	2.719	3.016	—
NEREIDE 77371	77200F	kg - m <sup>3</sup> -	—	667	743	905	977	1.157	1.360	1.639	1.864	3.799	2.422	2.719	3.016	—
NEREIDE 77372	77200F	kg - m <sup>3</sup> -	—	667	743	905	977	1.157	1.360	1.639	1.864	3.799	2.422	2.719	3.016	—
NEREIDE 77380	77200F	kg - m <sup>3</sup> -	—	667	743	905	977	1.157	1.360	1.639	1.864	3.799	2.422	2.719	3.016	—
NEREIDE 77381	77200F	kg - m <sup>3</sup> -	—	667	743	905	977	1.157	1.360	1.639	1.864	3.799	2.422	2.719	3.016	—
NEREIDE 77382	77200F	kg - m <sup>3</sup> -	—	667	743	905	977	1.157	1.360	1.639	1.864	3.799	2.422	2.719	3.016	—
NEREIDE 77390	77390F	kg - m <sup>3</sup> -	—	990	1.126	1.414	1.542	1.862	2.222	2.718	3.118	6.558	4.110	4.638	5.166	—
NEREIDE 77400	77400F	kg - m <sup>3</sup> -	—	990	1.126	1.414	1.542	1.862	2.222	2.718	3.118	6.558	4.110	4.638	5.166	—
NEREIDE 77410	77410F	kg - m <sup>3</sup> -	—	775	870	1.072	1.162	1.386	1.638	1.985	2.265	4.673	2.959	3.329	3.698	—
NEREIDE 77432	77432F	kg - m <sup>3</sup> -	—	226	243	279	295	335	380	442	492	922	569	629	688	—
NEREIDE 77435	77435F	kg - m <sup>3</sup> -	—	1.202	1.355	1.669	1.814	2.171	2.579	3.131	3.573	7.415	4.687	5.265	5.860	—
NEREIDE 77436	77435F	kg - m <sup>3</sup> -	—	1.202	1.355	1.669	1.814	2.171	2.579	3.131	3.573	7.415	4.687	5.265	5.860	—
NEREIDE 77437	77435F	kg - m <sup>3</sup> -	—	1.202	1.355	1.669	1.814	2.171	2.579	3.131	3.573	7.415	4.687	5.265	5.860	—
NEREIDE 77438	77438F	kg - m <sup>3</sup> -	—	506	560	671	722	848	992	1.187	1.343	2.699	1.736	1.940	2.150	—
PROGETTI SILKY 65250	65250F	kg - m <sup>3</sup> -	—	423	481	599	653	788	941	1.149	1.316	2.762	1.578	1.774	1.976	—
YUAN * 77550	77550F	kg - m <sup>3</sup> -	—	377	422	514	557	662	782	944	1.074	2.204	1.279	1.432	1.590	—
YUAN * 77551	77550F	kg - m <sup>3</sup> -	—	377	422	514	557	662	782	944	1.074	2.204	1.279	1.432	1.590	—
YUAN * 77560	77560F	kg - m <sup>3</sup> -	—	143	161	198	215	257	305	370	422	874	504	565	628	—



FINITURE / LEGENDA  
FINISHES / LEGEND  
FERTIGUNGEN / LEGENDE  
FINITIONS / LÉGENDE

# FINITURE

## FINISHES/FERTIGUNGEN/FINITIIONS

---

### ACERO/MAPLE/AHORN/ÉRABLE

28 45 Acero opaco lucidatura poliuretana/Mat maple polyurethane polishing/Matter Ahorn Polyurethan gebeizt/Érable mat polissage polyurethane  
98 2A 2B 2C Acero lucidatura acrilica/Maple acrylic polishing/Ahorn Acrylbeizung/Érable polissage acrylique  
- Acero Sicomoro lucidatura acrilica/Sycamore acrylic polishing/Sicomoro Ahorn Acrylbeizung/Sycamore érable polissage acrylique

---

### CILIEGIO/CHERRY WOOD/KIRSCHBAUMHOLZ/CERISIER

29 40 49 Ciliegio opaco lucidatura poliuretana/Mat cherry wood polyurethane polishing/Mattes Kirschbaumholz Polyurethan gebeizt/Cerisier mat polissage polyurethane

---

### EBANO/EBONY/EBENHOLZ/ÉBÈNE

34 Ebano opaco lucidatura poliuretana/Mat ebony polyurethane polishing/Mattes Ebenholz Polyurethan gebeizt/Ébène mat polissage polyurethane

---

### EUCALIPTO/EUCALYPTUS/EUKALYPTUS/EUCALYPTUS

13 Eucalpto affumicato finitura naturale all'acqua/Smoked eucalyptus water natural finish/Geräucherter Eukalyptus natur Wasserfertigung/Eucalyptus fumé finition naturelle à l'eau

---

### FAGGIO/BEECH WOOD/BUCHENHOLZ/HÊTRE

30 73 91 54 Faggio opaco lucidatura poliuretana/Mat beech wood polyurethane polishing/Mattes Buchenholz Polyurethan gebeizt/Hêtre mat polissage polyurethane

---

### FRASSINO/ASH WOOD/ESCHENHOLZ/FRÊNE

93 96 2P 2R Frassino lucidatura acrilica/Ash wood acrylic polishing/Eschenholz Acrylbeizung/Frêne polissage acrylique

---

### NOCE/WALNUT/NUSSBAUMHOLZ/NOYER

11 2W 2Z Noce canaletto naturale lucidatura acrilica/Natural walnut canaletto acrylic polishing/Natur Nussbaumholz Canaletto Acrylbeizung/Noyer canaletto naturel polissage acrylique

---

### PALISSANDRO INDIA/INDIAN ROSEWOOD/INDISCHER PALISANDER/PALISSANDRE D'INDIE

- Palissandro India lucidatura naturale acrilica/Indian rosewood natural acrylic polishing/Indischer Palisander akrylbeizen natur/Palissandre d'indie polissage naturel acrylique

---

### PAU FERRO

83 Pau ferro opaco lucidatura poliuretana/Mat pau ferro polyurethane polishing/Mattes Pau Ferro Polyurethan gebeizt/pau ferro mat polissage polyurethane  
88 Pau ferro naturale lucidatura a cera/Natural pau ferro wax polishing/Natur Pau Ferro Wachs gebeizt/Pau ferro naturel polissage à la cire

---

### SAPELLI POMMELÉ/SAPELE POMMELE/SAPELLI POMMELLE/SAPELI POMMELÉ

2E 2F 2G Mogano sapelli pommelé lucidatura ad acqua e acrilica/Sapele pommelle mahogany water and acrylic polishing/Mahogany sapelli pommelle Wasserlack und Acrylbeizung/Sapeli pommelé polissage à l'eau et acrylique

---

### DECORAZIONE DORATA IN FOGLIA/GOLD LEAF DECORATION/ GOLDFOLIENDEKOR/DÉCORATION DORÉE EN FEUILLE

- Decorazione dorata in foglia/Gold leaf decoration/Goldfoliendekor/Décoration dorée en feuille

---

---

## VERNICIATURA/PAINING/LACKIERUNG/LAQUAGE

48 Verniciatura color bronzo effetto naturale/Bronze colour painting natural effect/Bronzefarbene Lackierung Natureffekt/Laquage couleur bronze effet naturel

---

## LACCATURA OPACA/MAT LACQUER/MATTE LACKIERUNG/LAQUAGE MAT

23 Caffè/Coffee/Kaffee/Café  
38 Grigio antracite/Anthracite grey/Anthrazitgrau/Gris anthracite  
58 Blu notte/Dark blue/Dunkel blau/Bleu foncé  
70 Nero/Black/Schwarz/Noir  
63 Panna/Cream/Creme/Crème  
75 Bianco/White/Weiß/Blanc

---

## LACCATURA OPACA SATINATA/GLAZED MAT LACQUER/SATINIERTA MATTE LACKIERUNG/LAQUAGE MAT SATINÉ

6U Latte/Milk/Milch/Lait  
6V Coloniale/Coloniale/Colonial/Coloniale  
6W Nocciola/Hazel/Haselnuss/Noisette  
6X Tabacco/Tobacco/Tabak/Tabac  
6Z Tortora/Dove grey/Taubengrau/Tourterelle

---

## LACCATURA OPACA ANTISCIVOLO/ANTI-SLIP MAT LACQUER/MATTE ANTIRUTSCHLACKIERUNG/LAQUAGE MAT ANTI-GLISSANT

7U Latte/Milk/Milch/Lait  
7V Coloniale/Coloniale/Colonial/Coloniale  
7W Nocciola/Hazel/Haselnuss/Noisette  
7X Tabacco/Tobacco/Tabak/Tabac  
7Z Tortora/Dove grey/Taubengrau/Tourterelle

---

## LACCATURA LUCIDA/SHINY LACQUER/GLÄNZENDE LACKIERUNG/LAQUAGE BRILLANT

8C Bianco/White/Weiß/Blanc  
8D Grigio antracite/Anthracite grey/Anthrazitgrau/Gris anthracite  
6P Latte/Milk/Milch/Lait  
6Q Coloniale/Coloniale/Colonial/Coloniale  
6R Nocciola/Hazel/Haselnuss/Noisette  
6S Tabacco/Tobacco/Tabak/Tabac  
6T Tortora/Dove grey/Taubengrau/Tourterelle

---

## LACCATURA LUCIDA SFUMATA/SHADED SHINY LACQUER/GLÄNZENDE ABGETÖNTE LACKIERUNG/LAQUAGE BRILLANT NUANCÉ

6G Grigio chiaro/Light grey/Hellgrau/Gris clair  
6H Grigio scuro/Dark grey/Dunkelgrau/Gris foncé  
6I Viola/Violet/Violett/Violet  
6L Nocciola/Hazel/Haselnuss/Noisette  
6M Arancio/Orange/Orange/Orange  
6N Cedro/Citron/Zitron/Cèdre

---

## LACCATURA EFFETTO CAMOSCIO/SUEDE EFFECT LACQUER/LACKIERUNG MIT WILDLEDER EFFEKT/LACQUAGE EFFET CHAMOIS

7A Azzurro/Light blue/Hellblau/Bleu clair  
7B Rosa/Pink/Rosa/Rose  
7C Indaco/Indigo/Indigo/Indigo  
7D Giallo/Yellow/Gelb/Jaune  
7E Nocciola chiaro/Light hazel/Hellhaselnuss/Noisette clair

---

# FINITURE

## FINISHES/FERTIGUNGEN/FINITIONS

---

### METALLO/METAL/METALL/MÉTAL

ALPV	Alluminio pressofuso verniciato/Painted die cast aluminium/Lackiertes Druckgußaluminium/Aluminium moulé sous pression verni
4	Metallo nichelato satinato/Nickel-plated glazed metal/Vernickeltes satiniertes Metall/Métal nickelé satiné
44	Metallo bronzato/Bronzed metal/Bronzenfarbiges Metall/Metal bronzé
46	Metallo verniciato color champagne/Champagne colour painted metal/Champagne Farbe lackiertes Metall/Métal verni couleur champagne
47	Metallo verniciato color bronzo/Bronze colour painted metal/Bronzefarbenes lackiertes Metall/Métal verni couleur bronze
49	Metallo finitura nichel nero lucido/Metal shiny black nickel finished/Schwarzes glanzendes vernickeltes Metall/Metal finition nichel noir lucide
5L	Metallo finitura pewter/Metal pewter finished/Pewter vernickeltes Metall/Metal finition pewter

---

### GOMMA LIQUIDA/LIQUID RUBBER/FLÜSSIGES GUMMI/CAOUTCHOUC LIQUIDE

GL	Bianco/White/Weiß/Blanc
GL	Testa di moro/Dark brown/Dunkelbraun/Marron foncé
GL	Grigio/Grey/Grau/Gris

---

### MARMO/MARBLE/MARMOR/MARBRE

Afyon  
Black & Gold  
Calacatta  
Grigio astratto  
Labradorite  
Onyx  
Palissandro  
Portoro  
Zebrino

---

### VETRO/GLASS/GLAS/VERRE

VR	Vetro/Glass/Glas/Verre
VRA	Vetro acidato/Acid-etched glass/Geätzter glas/Verre acide
VRXC	Vetro extra chiaro/Extra-clear glass/Extra-helles Glas/Verre extra Claire
VRBS	Vetro bronzo stratificato/Bronze stratified glass/Bronzefarbenes Schichtglas/Verre bronze stratifié
VRBT	Vetro bronzo temperato/Bronze tempered glass/Bronzefarbiger gehärteter Glas /Cristal bronze temperé
VRGT	vetro grigio temperato/grey tempered glass/Grauer gehärtetes Glas/verre gris temperé
VRRO	Vetro riflettente oro/Reflecting gold glass/Gold reflektierendes Glas/Glas réfléchissant or
VRV	Vetro verniciato cracklè grigio / grey crackle painted glass /grauer cracklé lackiertes Glas/Verre verni cracklé gris
VRV	Vetro verniciato cracklè bianco / white crackle painted glass /Weißer cracklé lackiertes Glas/Verre verni cracklé blanc
VRXCV	Vetro extra chiaro verniciato glacé/Extra-clear glacé painted glass/Extra-heller glacé lackiertes Glas/Verre extra claire verni glacé
VRXCV	Vetro extra chiaro verniciato grigio seta/Extra-clear silk grey painted glass/Extra-heller seidengrauer lackiertes Glas/Verre extra claire verni gris soie
VRXCV	Vetro extra chiaro verniciato grigio polvere/Extra-clear dusty grey painted glass/Extra-helles pulvergraues lackiertes Glas/Verre extra claire verni gris poussière
VRXCV	Vetro extra chiaro verniciato grigio perlato/Extra-clear pearl grey painted glass/Extra-heller perlgrauer lackierter Glas/Verre extra claire verni gris perle
VRXCV	Vetro extra chiaro verniciato peltrox/Extra-clear peltrox painted glass/Extra-heller peltrox lackierter Glas/Verre extra claire verni peltrox

---

### CUOIO/SADDLE LEATHER/KERNLEDER/CUIR

Avorio/Ivory/Elfenbein/Ivoire  
Bianco/White/Weiß/Blanc  
Coloniale/Coloniale/Colonial/Coloniale  
Grigio/Grey/Grau/Gris  
Grigio antracite/Anthracite grey/Anthrazitgrau/Girs anthracite  
Latte/Milk/Milch/Lait  
Liquirizia/Liquorice/Lakritze/Régliste  
Naturale/Natural/Natur/Naturel  
Nero/Black/Schwarz/Noir  
Nocciola/Hazel/Haselnuss/Noisette  
Rosso bulgaro/Russian red/Bulgarenrot/Cuir de russie  
Sabbia/Sand/Sand/Sable  
Tabacco/Tobacco/Tabak/Tabac  
Testa di moro/Dark brown/Dunkelbraun/Marron foncé  
Tortora/Dove grey/Taubengrau/Tourterelle  
Verde fango/Mud/Schlamm grün/Boue

---

# OPEN-AIR FINITURE

OPEN-AIR FINISHES/OPEN-AIR FERTIGUNGEN/FINITIONS OPEN-AIR

---

## AFRORMOSIA/AFRORMOSIA/AFRORMOSIA/AFRORMOSIA

3D Afrormosia lucidatura in tinta grigio per esterno/Afrormosia grey polishing for outdoor/Afrormosia graue beizung für Outdoor/Afrormosia polissage teinte grise pour l'extérieur

---

## BETULLA/BIRCH WOOD/BIRKE/BOULEAU

3A/3G Betulla lucidatura acrilica naturale per esterno/Birch wood natural acrylic polishing for outdoor/Birke natur Acrylbeizung für Outdoor/Bouleau polissage acrylique naturel pour l'extérieur

---

## FRASSINO/ASH WOOD/ESCHENHOLZ/FRÊNE

3F Frassino lucidatura ad acqua in tinta grigio per esterno/Ash wood grey water polishing for outdoor/Eschenholz grauer Wasserlack für Outdoor/Frêne polissage à l'eau

---

## ROVERE FOSSILE/STONE OAK/VERSTEINERTES EICHENHOLZ/CHÊNE PIETRIFIÉ

3B Rovere fossile lucidatura per esterno/stone oak polishing for outdoor/versteinertes Eichenholz beizung für Outdoor/chêne petrifié polissage pour l'extérieur

---

## MARMO/MARBLE/MARMOR/MARBLE

Onice/Onyx/Onyx/Onyx

Palladiana Fenice/Palladiana Fenice/Palladiana Fenice/Palladiana Fenice

Palladiana Griso/Palladiana Griso/Palladiana Griso/Palladiana Griso

Palladiana Laguna/Palladiana Laguna/Palladiana Laguna/Palladiana Laguna

Palladiana Rialto/Palladiana Rialto/Palladiana Rialto/Palladiana Rialto

Pietra lavica dell'Etna/Etna lava stone/Etna-lavastein/ Pierre de lave de l'Etna

Pietra lavica dell'Etna con vetro Ottanio/Etna lava stone with glass teal/Ätna - Lavastein mit tealfarbenem Glaspulver/ Pierre de lave de l'Etna avec verre sarcelle

Pietra lavica dell'Etna con vetro Smeraldo/Etna lava stone with glass emerald/Ätna - Lavastein mit smaragdgrünem Glaspulver/ Pierre de lave de l'Etna avec verre émeraude

Pietra lavica dell'Etna con vetro Perla /Etna lava stone with glass pearl/Ätna - Lavastein mit perlmuttfarbenem Glaspulver/ Pierre de lave de l'Etna avec verre perle

---

## METALLO/METAL/METALL/MÉTAL

3E Metallo verniciato a polvere color carruba per esterno/Powder painted metal in carob colour for outdoor/Dunkelbraunes pulverlackiertes Metal für Outdoor/Métal peint époxy couleur caroubier pour l'extérieur

---

## EVA/EVA/EVA/EVA

3P Bianco/White/Weiß/Blanc

3Q Sabbia/Sand/Sand/Sable

3R Testa di moro/Dark brown/Dunkelbraun/Marron foncé

3S Mattone/Brick red/Ziegel/Brique

3U Blu bally/Bally blue/Bally blau/Bally bleu

3V Grigio/Grey/Grau/Gris

---

# LEGENDA

LEGEND/LEGENDE/LÉGENDE

<b>A</b>	ACERO MAPLE AHORN ÉRABLE	<b>ALRL_2W</b>	Noce canaletto fin. grigio chiaro Walnut canaletto light grey fin. Nussbaumholz Canaletto hellgrau fin. Noyer canaletto fin. gris clair	<b>CU</b>	Grigio Grey Grau Gris
<b>A_28</b>	Acero opaco lucidatura poliuretanic Mat maple polyurethane polishing Matter Ahorn Polyurethan gebeizt Érable mat polissage polyurethane	<b>ALRL_2Z</b>	Noce canaletto fin. grigio scuro Walnut canaletto dark grey fin. Nussbaumholz Canaletto dunkelgrau fin. Noyer canaletto fin. gris foncé	<b>CU</b>	Latte Milk Milch Lait
<b>A_45</b>	Acero opaco lucidatura poliuretanic Mat maple polyurethane polishing Matter Ahorn Polyurethan gebeizt Érable mat polissage polyurethane	<b>ALV</b>	ALLUMINIO VERNICIATO ALUMINIUM PAINTED LACKIERTES ALUMINIUM ALUMINIUM PEINT	<b>CU</b>	Liquirizia Licorice Lakritze Régλισse
<b>A_98</b>	Acero lucidatura acrilica Maple acrylic polishing Ahorn Acrylbeizung Érable polissage acrylique	<b>ALV_5L</b>	Alluminio verniciato Pewter Pewter painted aluminium Aluminium lackiert Zinn Aluminium peint étain	<b>CU</b>	Naturale Natural Natur Naturel
<b>A_2A</b>	Acero lucidatura acrilica sabbia Maple sand acrylic polishing Ahorn sand Acrylbeizung Érable polissage acrylique sable	<b>AX</b>	ACCIAIO INOX STAINLESS STEEL EDELSTAHL ACIER INOX	<b>CU</b>	Nero Black Schwarz Noir
<b>A_2B</b>	Acero lucidatura acrilica tortora Maple dove grey acrylic polishing Ahorn taubengraue Acrylbeizung Érable polissage acrylique tourterelle	<b>AX_5L</b>	Acciaio Inox verniciato Pewter Pewter painted Stainless steel Zinn lackierter Edelstahl Acier inoxydable peint à l'étain	<b>CU</b>	Nocciola Hazel Haselnuss Noisette
<b>A_2C</b>	Acero lucidatura acrilica grigio ardesia Maple slate grey acrylic polishing Ahorn schiefergraue Acrylbeizung Érable polissage acrylique gris ardoise	<b>AX_3E</b>	Metallo verniciato a polvere color carruba per esterno Powder painted in carob colour steel for outdoor Dunkelbraunes pulverlackiertes Metall für Outdoor Acier laqué époxy couleur caroubier pour l'extérieur	<b>CU</b>	Rosso bulgaro Russian red Bulgarenrot Cuir de russie
<b>AA</b>	ALLUMINIO ALVEOLARE HONEYCOMB ALUMINIUM ALVEOLAR-ALUMINIUM ALVEOLAIRE D'ALUMINIUM	<b>BAS</b>	BASCULANTE TILTING SCHWINGBEWEGUNG BASCULANT	<b>CU</b>	Sabbia Sand Sand Sable
<b>AA_48</b>	Verniciatura color bronzo effetto naturale Bronze colour painting natural effect Bronzefarbene Lackierung Natureffekt Laquage couleur bronze effet naturel	<b>BF</b>	BRONZO FUSO CAST BRONZE GUSSBRONZE BRONZE FONDU	<b>CU</b>	Tabacco Tobacco Tabak Tabac
<b>ABS</b>	PIEDINO IN ABS FOOT IN ABS FUSS AUS ABS PIED EN ABS	<b>C</b>	CILIEGIO CHERRY WOOD KIRSCHBAUMHOLZ CERISIER	<b>CU</b>	Testa di moro Dark brown Dunkelbraun Marron foncé
<b>AF</b>	AFRORMOSIA	<b>C_49</b>	Ciliegio opaco lucidatura poliuretanic Mat cherry wood polyurethane polishing Mattes Kirschbaumholz Polyurethan gebeizt Cerisier mat polissage polyurethane	<b>CU</b>	Tortora Dove grey Taubengrau Tourterelle
<b>AF_3D</b>	Afrormosia lucidatura acrilica in tinta grigio per esterno Afrormosia grey acrylic polishing for outdoor Afrormosia graue Acrylbeizung für Outdoor Afrormosia polissage acrylique teinte grise pour l'extérieur	<b>C_29</b>	Ciliegio opaco lucidatura poliuretanic Mat cherry wood polyurethane polishing Mattes Kirschbaumholz Polyurethan gebeizt Cerisier mat polissage polyurethane	<b>E</b>	EBANO EBONY EBENHOLZ ÉBÈNE
<b>AFY</b>	AFYON	<b>C_40</b>	Ciliegio opaco lucidatura poliuretanic Mat cherry wood polyurethane polishing Mattes Kirschbaumholz Polyurethan gebeizt Cerisier mat polissage polyurethane	<b>E_34</b>	Ebano opaco lucidatura poliuretanic Mat ebony polyurethane polishing Mattes Ebenholz Polyurethan gebeizt Ébène mat polissage polyurethane
<b>AIR</b>	ANTICO IMPASTO ROMANO ANTICO IMPASTO ROMANO ANTICO IMPASTO ROMANO ANTICO IMPASTO ROMANO	<b>CAR</b>	CARBONIO CARBON KOHLENSTOFF CARBONE	<b>EUCA</b>	EUCALIPTO EUCALYPTUS EUKALYPTUS EUCALYPTUS
<b>AL</b>	ALLUMINIO ALUMINIUM ALUMINIUM ALUMINIUM	<b>CU</b>	CUOIO SADDLE LEATHER KERNLEDER CUIR SELLIER	<b>EUCA_13</b>	Eucalipto affumicato finitura naturale all'acqua Smoked eucalyptus water natural finish Geräucherter Eukalyptus natur Wasserfertigung Eucalyptus fumé finition naturelle à l'eau
<b>AL_ALA</b>	Alluminio anodizzato bronzo fin. titanio spazzolato Anodised bronze aluminium brushed titanium fin. Eloxierteres bronzes Aluminium gebürstetes Titan fin. Aluminium anodisé bronze fin. titane brossé	<b>CU</b>	Antracite Anthracite Anthrazit Anthracite	<b>EVA</b>	EVA
<b>AL_ALSV</b>	Alluminio satinato protetto fin. naturale Glazed painted aluminium natural fin. Satiniertes lackiertes Aluminium natur fin. Aluminium satiné verni fin. naturelle	<b>CU</b>	Avorio Ivory Elfenbein Ivoire	<b>EVA_3P</b>	Bianco White Weiß Blanc
<b>AL_ALNS</b>	Alluminio nichelato satinato Glazed nickel-plated aluminium Vernickeltes satiniertes Aluminium Aluminium nickelé satiné	<b>CU</b>	Bianco White Weiß Blanc	<b>EVA_3Q</b>	Sabbia Sand Sand Sable
<b>ALRL</b>	ALLUMINIO RIVESTITO LEGNO ALUMINIUM COVERED WITH WOOD ALUMINIUM ÜBERZOGEN MIT HOLZ ALUMINIUM REVETU EN BOIS	<b>CU</b>	Coloniale Colonial Coloniale	<b>EVA_3R</b>	Testa di moro Dark brown Dunkelbraun Marron foncé
<b>ALRL_11</b>	Noce canaletto fin. naturale Walnut canaletto natural fin. Nussbaumholz Canaletto natur fin Noyer canaletto fin. naturelle	<b>CU</b>	Coloniale Colonial Coloniale	<b>EVA_3S</b>	Mattone Brick red Ziegel Brique

<b>EVA_3U</b>	Blu bally Bally blue Bally blau Bally bleu	<b>HDF</b>	FIBRA IN LEGNO AD ALTA INTENSITÀ HIGH DENSITY WOOD FIBRE HOCHDICHTE HOLZFASER FIBRE DE BOIS HAUTE DENSITÉ	<b>IF</b>	IMPIALLACCIATURA FAGGIO BEECH WOOD VENEER BUCHEFURNIER PLACAGE HÊTRE
<b>EVA_3V</b>	Grigio Grey Grau Gris	<b>HI-FI</b>	HI-FI	<b>IF_30</b>	Faggio opaco lucidatura poliuretanic Mat beech wood polyurethane polishing Mattes Buchenholz Polyurethan gebeizt Hêtre mat polissage polyurethane
<b>F</b>	FAGGIO BEECH WOOD BUCHENHOLZ HÊTRE	<b>IA</b>	IMPIALLACCIATURA ACERO MAPLE VENEER AHORNFURNIER PLACAGE ÉRABLE	<b>IF_54</b>	Faggio opaco lucidatura poliuretanic Mat beech wood polyurethane polishing Mattes Buchenholz Polyurethan gebeizt Hêtre mat polissage polyurethane
<b>F_30</b>	Faggio opaco lucidatura poliuretanic Mat beech wood polyurethane polishing Mattes Buchenholz Polyurethan gebeizt Hêtre mat polissage polyurethane	<b>IA_28</b>	Acero opaco lucidatura poliuretanic Mat maple polyurethane polishing Matter Ahorn Polyurethan gebeizt Érable mat polissage polyurethane	<b>IF_73</b>	Faggio opaco lucidatura poliuretanic Mat beech wood polyurethane polishing Mattes Buchenholz Polyurethan gebeizt Hêtre mat polissage polyurethane
<b>F_54</b>	Faggio opaco lucidatura poliuretanic Mat beech wood polyurethane polishing Mattes Buchenholz Polyurethan gebeizt Hêtre mat polissage polyurethane	<b>IA_45</b>	Acero opaco lucidatura poliuretanic Mat maple polyurethane polishing Matter Ahorn Polyurethan gebeizt Érable mat polissage polyurethane	<b>IF_91</b>	Faggio opaco lucidatura poliuretanic Mat beech wood polyurethane polishing Mattes Buchenholz Polyurethan gebeizt Hêtre mat polissage polyurethane
<b>F_73</b>	Faggio opaco lucidatura poliuretanic Mat beech wood polyurethane polishing Mattes Buchenholz Polyurethan gebeizt Hêtre mat polissage polyurethane	<b>IA_98</b>	Acero lucidatura acrilica Maple acrylic polishing Ahorn Acrylbeizung Érable polissage acrylique	<b>IFR</b>	IMPIALLACCIATURA FRASSINO ASH WOOD VENEER ESCHENHOLZ FURNIER PLACAGE FRÊNE
<b>F_91</b>	Faggio opaco lucidatura poliuretanic Mat beech wood polyurethane polishing Mattes Buchenholz Polyurethan gebeizt Hêtre mat polissage polyurethane	<b>IAF</b>	IMPIALLACCIATURA AFRORMOSTIA AFRORMOSIA VENEER AFRORMOSIAFURNIER PLACAGE AFRORMOSIA	<b>IFR_93</b>	Frassino lucidatura acrilica Ash wood acrylic polishing Eschenholz Acrylbeizung Frêne polissage acrylique
<b>FR</b>	FRASSINO ASH WOOD ESCHENHOLZ FRÊNE	<b>IAF_3D</b>	Afrormosia lucidatura acrilica in tinta grigio per esterno Afrormosia grey acrylic polishing for outdoor Afrormosia graue Acrylbeizung für Outdoor Finition Afrormosia polissage teinte grise pour l'extérieur	<b>IFR_96</b>	Frassino lucidatura acrilica naturale Ash wood natural acrylic polishing Eschenholz natur Acrylbeizung Frêne polissage acrylique naturel
<b>FR_93</b>	Frassino lucidatura acrilica Ash wood acrylic polishing Eschenholz Acrylbeizung Frêne polissage acrylique	<b>IAT</b>	IMPIALLACCIATURA ACERO TINTO PAINTED MAPLE VENEER GEFÄRBTER AHORNFURNIER PLACAGE ÉRABLE TEINT	<b>IFR_2P</b>	Frassino lucidatura acrilica biscotto Ash wood biscuit acrylic polishing Eschenholz Bisquit Acrylbeizung Frêne polissage acrylique biscuit
<b>FR_96</b>	Frassino lucidatura acrilica naturale Ash wood natural acrylic polishing Eschenholz natur Acrylbeizung Frêne polissage acrylique naturel	<b>IAT_2A</b>	Acero lucidatura acrilica sabbia Maple sand acrylic polishing Ahorn sand Acrylbeizung Érable polissage acrylique sable	<b>IFR_2R</b>	Frassino lucidatura acrilica cenere Ash wood acrylic ash grey polishing Eschenholz Asche Acrylbeizung Frêne polissage acrylique cendre
<b>FR_2P</b>	Frassino lucidatura acrilica biscotto Ash wood biscuit acrylic polishing Eschenholz Bisquit Acrylbeizung Frêne polissage acrylique biscuit	<b>IAT_2B</b>	Acero lucidatura acrilica tortora Maple dove grey acrylic polishing Ahorn taubengraue Acrylbeizung Érable polissage acrylique tourterelle	<b>IFR_3F</b>	Frassino lucidatura ad acqua in tinta grigio per esterno Ash wood grey water polishing for outdoor Eschenholz graues Wasserlack für Outdoor Frêne polissage à l'eau teinte grise pour l'extérieur
<b>FR_2R</b>	Frassino lucidatura acrilica cenere Ash wood acrylic ash grey polishing Eschenholz Asche Acrylbeizung Frêne polissage acrylique cendre	<b>IAT_2C</b>	Acero lucidatura acrilica grigio ardesia Maple slate grey acrylic polishing Ahorn schiefergraue Acrylbeizung Érable polissage acrylique gris ardoise	<b>IMSP</b>	IMPIALLACCIATURA MOGANO SAPELLI POMMELÉ SAPELE POMMELLE MAHOGANY VENEER MAHOGONY SAPELLI POMMELLE FURNIER PLACAGE ACAJOU SAPELI POMMELÉ
<b>FR_3F</b>	Frassino lucidatura ad acqua in tinta grigio per esterno Ash wood grey water polishing for outdoor Eschenholz graues Wasserlack für Outdoor Frêne polissage à l'eau teinte grise pour l'extérieur	<b>IC</b>	IMPIALLACCIATURA CILIEGIO CHERRY WOOD VENEER KIRSCHBAUMFURNIER PLACAGE CERISIER	<b>IMSP_2E</b>	Mogano sapelli pommelé lucidatura ad acqua e acrilica fin. biscotto Sapele pommelle mahogany water and acrylic polishing biscuit fin. Mahogany sapelli pommelle Wasserlack und Acrylbeizung bisquit fin. Acajou Sapeli pommelé polissage à l'eau et acrylique fin. biscuit
<b>GF</b>	DECORAZIONE DORATA IN FOGLIA GOLD LEAF DECORATION GOLDFOLIENDEKOR DÉCORATION DORÉE EN FEUILLE	<b>IC_49</b>	Ciliegio opaco lucidatura poliuretanic Mat cherry wood polyurethane polishing Mattes Kirschbaumholz Polyurethan gebeizt Cerisier mat polissage polyurethane	<b>IMSP_2F</b>	Mogano sapelli pommelé lucidatura ad acqua e acrilica fin. cenere Sapele pommelle mahogany water and acrylic polishing ash grey fin. Mahogany sapelli pommelle Wasserlack und Acrylbeizung aschgrau fin. Acajou Sapeli pommelé polissage à l'eau et acrylique fin. cendre
<b>GH</b>	Ghisa Cast-iron Gusseisen Fonte	<b>IC_29</b>	Ciliegio opaco lucidatura poliuretanic Mat cherry wood polyurethane polishing Mattes Kirschbaumholz Polyurethan gebeizt Cerisier mat polissage polyurethane	<b>IMSP_2G</b>	Mogano sapelli pommelé lucidatura ad acqua e acrilica fin. carbone Sapele pommelle mahogany water and acrylic polishing carbon fin. Mahogany sapelli pommelle Wasserlack und Acrylbeizung kohle fin. Acajou Sapeli pommelé polissage à l'eau et acrylique fin. charbon
<b>GL</b>	GOMMA LIQUIDA LIQUID RUBBER FLÜSSIGES GUMMI CAOUTCHOUC LIQUIDE	<b>IC_40</b>	Ciliegio opaco lucidatura poliuretanic Mat cherry wood polyurethane polishing Mattes Kirschbaumholz Polyurethan gebeizt Cerisier mat polissage polyurethane	<b>INCT</b>	IMPIALLACCIATURA NOCE CANALETTO TINTO PAINTED WALNUT CANALETTO VENEER GEFÄRBTES NUSSBAUMHOLZ CANALETTO FURNIER PLACAGE NOYER CANALETTO TEINT
<b>GL</b>	Bianco White Weiß Blanc	<b>IE</b>	IMPIALLACCIATURA EBANO EBONY VENEER EBENHOLZFURNIER PLACAGE ÈBÈNE	<b>INCT_11</b>	Noce canaletto fin. naturale Walnut canaletto natural fin. Nussbaumholz Canaletto natur fin. Noyer canaletto fin. naturelle
<b>GL</b>	Testa di moro Dark brown Dunkelbraun Marron foncé	<b>IE_34</b>	Lucidatura poliuretanic naturale Natural polyurethane polishing Natur Polyurethan gebeizt Naturel polissage polyurethane		
<b>GL</b>	Grigio Grey Grau Gris	<b>IEUCA</b>	IMPIALLACCIATURA EUCALIPTO AFFUMICATO SMOKED EUCALYPTUS VENEER GERÄUCHERTER EUKALYPTUS FURNIER PLACAGE EUCALYPTUS FUMÉ		
<b>GL</b>	Grigio Grey Grau Gris	<b>IEUCA_13</b>	Eucalipto affumicato finitura naturale all'acqua Smoked eucalyptus water natural finish Geräucherter Eukalyptus natur Wasserfertigung Eucalyptus fumé finition naturelle à l'eau		

# LEGENDA

LEGEND/LEGENDE/LÉGENDE

<b>IN_ANT</b>	Intarsio Anthology Anthology inlay Einlegenarbeit Anthology Marqueterie Anthology	<b>LC_6V</b>	Laccatura opaca satinata coloniale Coloniale glazed mat lacquer Colonial satinierte matte Lackierung Laquage mat satiné coloniale	<b>LC_6M</b>	Laccatura lucida sfumata arancio Orange shaded shiny lacquer Orange glänzende abgetönte Lackierung Laquage brillant nuancé orange
<b>INCT_2W</b>	Noce canaletto fin. grigio chiaro Walnut canaletto light grey fin. Nussbaumholz Canaletto hellgrau fin. Noyer canaletto fin. gris clair	<b>LC_6W</b>	Laccatura opaca satinata nocciola Hazel glazed mat lacquer Haselnuss satinierte matte Lackierung Laquage mat satiné noisette	<b>LC_6N</b>	Laccatura lucida sfumata cedro Citron shaded shiny lacquer Zitron glänzende abgetönte Lackierung Laquage brillant nuancé cèdre
<b>INCT_2Z</b>	Noce canaletto fin. grigio scuro Walnut canaletto dark grey fin. Nussbaumholz Canaletto dunkelgrau fin. Noyer canaletto fin. gris foncé	<b>LC_6X</b>	Laccatura opaca satinata tabacco Tobacco glazed mat lacquer Tabak satinierte matte Lackierung Laquage mat satiné tabac	<b>LC_7A</b>	Laccatura effetto camoscio azzurro Light blue suede effect lacquer Hellblaue Lackierung mit wildleder Effekt Laquage effet chamois bleu clair
<b>IPAU</b>	IMPIALLACCIATURA PAU FERRO PAU FERRO VENEER PAU FERRO FURNIER PLACAGE PAU FERRO	<b>LC_6Z</b>	Laccatura opaca satinata tortora Dove grey glazed mat lacquer Taubengraue satinierte matte Lackierung Laquage mat satiné tourterelle	<b>LC_7B</b>	Laccatura effetto camoscio rosa Pink suede effect lacquer Rosa Lackierung mit wildleder Effekt Laquage effet chamois rose
<b>IPAU_83</b>	Pau ferro opaco lucidatura poliuretanic Mat pau ferro polyurethane polishing Mattes Pau Ferro Polyurethan gebeizt Pau ferro mat polissage polyurethane	<b>LC_7U</b>	Laccatura opaca anticivolo latte Milk anti-slip mat lacquer Milch matte Antirutschlackierung Laquage mat anti-glissant lait	<b>LC_7C</b>	Laccatura effetto camoscio indaco Indigo suede effect lacquer Indigo Lackierung mit wildleder Effekt Laquage effet chamois indigo
<b>IPAU_88</b>	Pau ferro naturale lucidatura a cera Natural pau ferro wax polishing Natur Pau Ferro Wachs gebeizt Pau ferro naturel polissage à la cire	<b>LC_7V</b>	Laccatura opaca anticivolo coloniale Coloniale anti-slip mat lacquer Colonial matte Antirutschlackierung Laquage mat anti-glissant coloniale	<b>LC_7D</b>	Laccatura effetto camoscio giallo Yellow suede effect lacquer Gelbe Lackierung mit wildleder Effekt Laquage effet chamois jaune
<b>IPI</b>	IMPIALLACCIATURA PALISSANDRO INDIA INDIAN ROSEWOOD VENEER INDISCHER PALISSANDER FURNIER PLACAGE PALISSANDRE D'INDIE	<b>LC_7W</b>	Laccatura opaca anticivolo nocciola Hazel anti-slip mat lacquer Haselnuss matte Antirutschlackierung Laquage mat anti-glissant noisette	<b>LC_7E</b>	Laccatura effetto camoscio nocciola chiaro Light hazel suede effect lacquer Hellhaselnuss Lackierung mit wildleder Effekt Laquage effet chamois noisette clair
<b>IRF</b>	IMPIALLACCIATURA ROVERE FOSSILE STONE OAK VENEER VERSTEINERTES EICHENHOLZ-FURNIER PLACAGE CHÊNE PIETRIFFÉ	<b>LC_7X</b>	Laccatura opaca anticivolo tabacco Tobacco anti-slip mat lacquer Tabak matte Antirutschlackierung Laquage mat anti-glissant tabac	<b>LED</b>	LED
<b>ISYF</b>	IMPIALLACCIATURA SICOMORO FRISÉ FIDDLEBACK SYCAMORE VENEER RIEGELAHORN FURNIER PLACAGE SYCOMORE ONDÉ	<b>LC_7Z</b>	Laccatura opaca anticivolo tortora Dove grey anti-slip mat lacquer Taubengraue matte Antirutschlackierung Laquage mat anti-glissant tourterelle	<b>LEDR</b>	LED A BATTERIA RICARICABILE LED WITH RECHARGEABLE BATTERIES LED MIT AUFLADBARER BATTERIE LED À BATTERIE RECHARGEABLE
<b>L2</b>	SPECCHIO CON INGRANDITORE 2X MAGNIFYING MIRROR 2X VERGRÖßERUNGSSPIGEL 2X MIROIR AGRANDISSEUR 2X	<b>LC_8C</b>	Laccatura lucida bianco White shiny lacquer Weiße glänzende Lackierung Laquage brillant blanc	<b>LL</b>	Laccatura Lucida shiny lacquer glänzende Lackierung Laquage brillant
<b>LC</b>	LACCATURA LACQUER LACKIERUNG LAQUAGE	<b>LC_8D</b>	Laccatura lucida grigio antracite Anthracite grey shiny lacquer Anthrazitgraue glänzende Lackierung Laquage brillant gris antracite	<b>LN</b>	LAMINATO NERO BLACK LAMINATE SCHWARZES LAMINAT LAMINÉ NOIR
<b>LCT</b>	LACCATURA TITANIO TITANIUM LACQUER TITAN-LACKIERUNG LAQUAGE TITANE	<b>LC_8P</b>	Laccatura lucida latte Milk shiny lacquer Glänzende Lackierung milch Laquage brillant lait	<b>M</b>	MARMO MARBLE MARMOR MARBRE
<b>LC_48</b>	Laccatura color bronzo effetto naturale Bronze colour lacquer natural effect Bronzefarbene Lackierung Natureffekt Laquage couleur bronze effet naturel	<b>LC_6Q</b>	Laccatura lucida coloniale Coloniale shiny lacquer Colonial glänzende Lackierung Laquage brillant coloniale	<b>M_4B</b>	Zebrino
<b>LC_23</b>	Laccatura opaca caffè Coffee mat lacquer Kaffee matte Lackierung Laquage mat café	<b>LC_6R</b>	Laccatura lucida nocciola Hazel shiny lacquer Haselnuss glänzende Lackierung Laquage brillant noisette	<b>M_4E</b>	Calacatta
<b>LC_38</b>	Laccatura opaca antracite Anthracite mat lacquer Anthrazite matte Lackierung Laquage mat anthracite	<b>LC_6S</b>	Laccatura lucida tabacco Tobacco shiny lacquer Tabak glänzende Lackierung Laquage brillant tabac	<b>M_4F</b>	Portoro
<b>LC_58</b>	Laccatura opaca blu notte Dark blue mat lacquer Dunkel blaue matte Lackierung Laquage mat bleu foncé	<b>LC_6T</b>	Laccatura lucida tortora Dove grey shiny lacquer Taubengraue glänzende Lackierung Laquage brillant tourterelle	<b>M_4L</b>	Grigio astratto
<b>LC_70</b>	Laccatura opaca nero Black mat lacquer Schwarze matte Lackierung Laquage mat noir	<b>LC_6G</b>	Laccatura lucida sfumata grigio chiaro Light grey shaded shiny lacquer Hellgraue glänzende abgetönte Lackierung Laquage brillant nuancé gris clair	<b>M_4S</b>	Arabescato Orobico
<b>LC_63</b>	Laccatura opaca panna Cream mat lacquer Creme matte Lackierung Laquage mat crème	<b>LC_6H</b>	Laccatura lucida sfumata grigio scuro Dark grey shaded shiny lacquer Dunkelgraue glänzende abgetönte Lackierung Laquage brillant nuancé gris foncé	<b>M_4R</b>	Dover White
<b>LC_75</b>	Laccatura opaca bianco White mat lacquer Weiße matte Lackierung Laquage mat blanc	<b>LC_6I</b>	Laccatura lucida sfumata viola Violet shaded shiny lacquer Violette glänzende abgetönte Lackierung Laquage brillant nuancé violet	<b>M_4T</b>	Rosso Levanto
<b>LC_6U</b>	Laccatura opaca satinata latte Milk glazed mat lacquer Milch satinierte matte Lackierung Laquage mat satiné lait	<b>LC_6L</b>	Laccatura lucida sfumata nocciola Hazel shaded shiny lacquer Haselnuss glänzende abgetönte Lackierung Laquage brillant nuancé noisette	<b>M_4Q</b>	Labradorite
				<b>M_4R</b>	Palissandro Tigrato
				<b>M_4J</b>	Palladiana Fenice
				<b>M_4P</b>	Palladiana Griso
				<b>M_4U</b>	Pietra lavica dell'Etna con vetro Ottanio Etna lava stone with glass teal Ätna - Lavastein mit tealfarbenem Glaspulver Pierre de lave de l'Etna avec verre sardelle
				<b>M_4V</b>	Pietra lavica dell'Etna con vetro Smeraldo Etna lava stone with glass emerald Ätna - Lavastein mit smaragdgrünem Glaspulver Pierre de lave de l'Etna avec verre émeraude
				<b>M_4W</b>	Black & Gold
				<b>M_4X</b>	Palladiana Rialto
				<b>M_4Y</b>	Palladiana Laguna



# LEGENDA

LEGEND/LEGENDE/LÉGENDE

<b>M_4Z</b>	Pietra lavica dell'Etna con vetro Perla Etna lava stone with glass pearl Ätna - Lavastein mit perlmuttfarbenem Glaspulver Pierre de lave de l'Etna avec verre perle	<b>MTG_4</b>	Nichelato satinato Glazed nickel-plated Vernickeltes satiniertes Nickel é satiné	<b>PG</b>	PIASTRA GIREVOLE SWIVEL PLATE DREHBARE PLATTE PLATEAU TOURNANT
<b>MB</b>	MULTISTRATO BETULLA BIRCH PLYWOOD BIRKENSCHICHTHOLZ BOULEAU CONTRE-PLAQUÉ	<b>MTG_44</b>	Bronzato Bronzed Bronzefarben Bronzé	<b>PI</b>	PRESE E INTERRUPTORI SOCKETS AND SWITCHES STECKDOSEN UND SCHALTER PRISES ET INTERRUPTEURS
<b>MB_3A</b>	Betulla lucidatura acrilica naturale per esterno Birch wood natural acrylic polishing for outdoor Birke natur Acrylbeizung für Outdoor Bouleau polissage acrylique naturel pour l'extérieur	<b>MTG_49</b>	Nichel nero lucido Shiny black nickel Schwarzes glanzendes Nickel Nickel noir luscide	<b>PL</b>	PELLE LEATHER LEDERE CUIR
<b>MB_3G</b>	Betulla lucidatura acrilica naturale per esterno fin. Grigio Birch wood natural acrylic polishing for outdoor grey fin. Birke natur Acrylbeizung für Outdoor hellgrau fin. Bouleau polissage acrylique naturel pour l'extérieur fin. Gris	<b>MTV</b>	METALLO VERNICIATO PAINTED METAL LACKIERTES METALL MÉTAL PEINT	<b>PN</b>	PEDULO DI NOCE WALNUT CLUSTER NUSSBAUM-KLUSTER RONCE DE NOYER
<b>MC</b>	MULTISTRATO CURVO CURVED PLYWOOD GEBÖGENES SCHICHTHOLZ CONTRE-PLAQUÉ COURBÉ	<b>MTV_46</b>	Color champagne Champagne colour Champagne Farbe Couleur champagne	<b>PO</b>	POLIMEX
<b>MDF</b>	PANNELLO DI FIBRE FIBER PANEL FASERPANEEL PANNEAU EN FIBRE	<b>MTV_47</b>	Color Bronzo Bronze colour Bronzefarben Couleur bronze	<b>PP</b>	POLIPROPILENE POLYPROPYLENE
<b>ME</b>	MULTILAMINARE EBANO EBONY MULTILAMINAR MULTILAMINIERTES EBENHOLZ MULTILAMINÉ ÉBÈNE	<b>MTV_48</b>	Bronzo effetto naturale Bronze natural effect Bronzefarben Natureffekt Bronze effet naturel	<b>PPL</b>	PARTICELLE DI LEGNO WOOD PARTICLES HOLZTEILE PARTICULES DE BOIS
<b>MET</b>	METACRILATO METHACRYLATE METHACRYLAT MÉTACRYLATE	<b>MTV_4E</b>	Bronzo effetto naturale Bronze natural effect Bronzefarben Natureffekt Bronze effet naturel	<b>PV</b>	PAGLIA DI VIENNA VIENNA STRAW WIENER STROH PAILLE DE VIENNE
<b>MF</b>	MULTISTRATO DI FAGGIO BEECH PLYWOOD BUCHENSCHICHTHOLZ CONTRE-PLAQUÉ HÊTRE	<b>MTV_3E</b>	A polvere color carruba per esterno Powder painted in carob colour for outdoor Dunkelbraun pulverlackiert für Outdoor Époxy couleur caroubier pour l'extérieur	<b>PVC</b>	PUNTALE IN PVC FOOT CAP IN PVC FUSSSPITZE AUS PVC EMBOUT EN PVC
<b>MFJ</b>	MASSELLO "FINGER JOINT" SOLID WOOD "FINGER JOINT" MASSIVHOLZ "FINGER JOINT" BOIS MASSIF "FINGER JOINT"	<b>MTV_5L</b>	Pewter	<b>PX</b>	PELTROX
<b>MG</b>	MOLLA A GAS GAS SPRING GASFEDER RESSORT À GAZ	<b>MTV_5A</b>	Color nickel nero Black nickel Schwarzer Nickel Nickel noir	<b>PYR</b>	PYREX
<b>MGNP</b>	MARMO GRIGIO NEW PIACENTINA GREY NEW PIACENTINA MARBLE GRAU NEW PIACENTINA MARMOR MARBRE GRIS NEW PIACENTINA	<b>NC</b>	NOCE CANALETTO WALNUT CANALETTO NUSSBAUMHOLZ CANALETTO NOYER CANALETTO	<b>PU</b>	Poliuretano Espanso Polyurethane foam Polyurethan-Schaumstoff Mousse de polyuréthane
<b>MMO</b>	MULTISTRATO OUTDOOR OUTDOOR PLYWOOD MEHRSCICHT FÜR OUTDOOR MULTICOUCHE EXTÉRIEUR	<b>NC_11</b>	Noce canaletto fin. naturale Walnut canaletto natural fin. Nussbaumholz Canaletto natur fin. Noyer canaletto fin. naturelle	<b>RA</b>	PARALUME DI RAME LAMP SHADE IN COPPER LAMPENSCHIRM AUS KUPFER ABAT-JOUR EN CUIVRE
<b>MOVEL</b>	MOVIMENTAZIONE ELETTRONICA ELECTRONIC MOVEMENT ELEKTRONISCHE BEWEGUNG MOUVEMENT ÉLECTRONIQUE	<b>NC_2W</b>	Noce canaletto fin. grigio chiaro Walnut canaletto light grey fin. Nussbaumholz Canaletto hellgrau fin. Noyer canaletto fin. gris clair	<b>RE</b>	RESINA EPOSSIDICA EPOXY RESIN EPOXYD-HARZ RÉSINE ÉPOXY
<b>MP</b>	MULTISTRATO PIOPPA POPLAR PLYWOOD PAPPELSCHICHTHOLZ PEUPLIER CONTRE-PLAQUÉ	<b>NC_2Z</b>	Noce canaletto fin. grigio scuro Walnut canaletto dark grey fin. Nussbaumholz Canaletto dunkelgrau fin. Noyer canaletto fin. gris foncé	<b>RI</b>	RICARICA INDUZIONE INDUCTIVE CHARGING INDUKTIONSLADUNG RECHARGE INDUCTION
<b>MRC</b>	MASTER REMOTE CONTROLLER	<b>NY</b>	NYLON	<b>RU</b>	ROTELLE CASTORS ROLLEN ROULETTES
<b>MSA</b>	MULTISTRATO ABETE PINEWOOD PLYWOOD TANNESCHICHTHOLZ CONTRE-PLAQUÉ SAPIN	<b>OB</b>	ONICE BIANCO WHITE ONYX WEISSONYX ONYX BLANC	<b>SE</b>	SERRATURA ELETTRONICA ELECTRONIC LOCK ELEKTRONISCHER VERSCHLUSS SERRURE ÉLECTRONIQUE
<b>MT</b>	METALLO METAL METALL MÉTAL	<b>OT</b>	OTTONE LUCIDO POLISHED BRASS POLIERTES MESSING LAITON POLI	<b>SM</b>	SERRATURA MECCANICA MECHANIC LOCK MECHANISCHER VERSCHLUSS SERRURE MÉCANIQUE
<b>MTG</b>	METALLO GALVANIZZATO GALVANIZED METAL VERZINKTEM METALL MÉTAL GALVANISÉ	<b>PA</b>	PARAFFINA PARAFFIN PARAFFIN PARAFFINE	<b>SP</b>	SPECCHIO MIRROR SPIEGEL MIROIR
		<b>PAU</b>	PAU FERRO	<b>SCF</b>	Schiumatura a freddo Cold foaming Kalt schäumend Mousse à froid
		<b>PAU_83</b>	Pau ferro opaco lucidatura poliuretanic Mat pau ferro polyurethane polishing Mattes Pau Ferro Polyurethan gebeizt Pau ferro mat polissage polyurethane	<b>T</b>	TOULPIER
		<b>PAU_88</b>	Pau ferro naturale lucidatura a cera Natural pau ferro wax polishing Natur Pau Ferro Wachs gebeizt Pau ferro naturel polissage à la cire	<b>TA</b>	TAMBURATO HONEYCOMB BOARD VERBUNDPLATTE PANNEAU NID D'ABEILLES
		<b>PB</b>	PUSH BUTTON	<b>TESS</b>	TESSUTO FABRIC STOFF TISSU

# LEGENDA

LEGEND/LEGENDE/LÉGENDE

<b>TK</b>	TEAK (Tectona grandis)	<b>VRXCV_1C</b>	Vetro extra chiaro verniciato grigio polvere Extra-clear dusty grey painted glass Extra-helles pulvergraues lackiertes Glas Verre extra claire verni gris poussière	<b>*SF</b>	Sfoderabile solo versione in tessuto Removable upholstery only fabric version Abnehmbarer Bezug nur Stoffausführung Déhoussable seulement version tissu
<b>VL</b>	VARIABLE LIGHT DIMMER LICHTREGLER VARIATEUR D'INTENSITÉ	<b>VRXCV_1B</b>	Vetro extra chiaro verniciato grigio perlato Extra-clear pearl grey painted glass Extra-heller perlgrauer lackierter Glas Verre extra claire verni gris perle		Housse disponible Available cover Hülle erhältlich Housse disponible
<b>VR</b>	VETRO GLASS GLAS VERRE	<b>VRXCV_1W</b>	Vetro extra chiaro verniciato peltrox Extra-clear peltrox painted glass Extra-heller peltrox lackierter Glas Verre extra claire verni peltrox		Bluetooth
<b>VRA</b>	VETRO ACIDATO EXTRA CHIARO ACID-ETCHED EXTRA-CLEAR GLASS EXTRA-HELLER GEÄTZTER GLAS VERRE ACIDÉ EXTRA CLAIRE	<b>VRXCV_1W</b>	Vetro extra chiaro verniciato peltrox Extra-clear peltrox painted glass Extra-heller peltrox lackierter Glas Verre extra claire verni peltrox		Il prodotto è stato ritenuto adatto ad essere utilizzato in progetti contract. This product is suitable for contract projects. Dieses Produkt ist für Contract Projekte geeignet. Ce produit c'est approprié pour les Contract projets.
<b>VRA_VRGES</b>	Vetro grigio + Vetro extra chiaro stratificato Grey glassl + extra-clear stratified glass Graues Glas + extra-heller Schichtglas Verre gris + verre extra claire stratifié	<b>VRRST</b>	Vetro retroverniciato, ricotto, stratificato, temperato Back-painted, annealed, laminated, toughened glass Hinterlackiertes Glas, getempertes Glas, Verbundglas, gehärtetes Glas Verre peint au dos, recuit, feuilleté, trempé	<b>CE</b>	Attesta la conformità del prodotto alle direttive europee Product complying with the European directives Produkt gemäß den europäischen Vorschriften Produit conforme aux directives européennes
<b>VRA_VRBES</b>	Vetro bronzo + Vetro extra chiaro stratificato Bronze glass + extra-clear stratified glass Bronzefarbiges Glas + extra-heller Schichtglas Verre bronze + verre extra claire stratifié	<b>7</b>	<b>POLIURETANO COMPATTO RIGIDO</b> COMPACT RIGID POLYURETHANE KOMPAKTES STARRES POLYURETHAN POLYURÉTHANE COMPACT RIGIDE	<b>CL</b>	Per i prodotti con parti in pelle, il prezzo è calcolato con la categoria PELLE. L'ufficio commerciale è a disposizione per quotare prodotti con parti in PELLE PLUS o PELLE ANILINA. For the products with leather parts, the price is calculated with the PELLE/LEATHER category. The Sales Office. is at disposal to give a quote to products with parts in PELLE/LEATHER PLUS or PELLE ANILINA/ANILINE LEATHER. Die Produkte mit Lederteilen sind in der Preisgruppe LEDER berechnet. Das Verkaufsbüro ist zuständig, die Preise von Produkten mit Teilen aus LEDER PLUS oder LEDER ANILINA zu berechnen. Pour les produits en cuir, le prix est calculé à partir de la catégorie en CUIR. Le bureau commerciale est à votre disposition par la cotation des produits en CUIR PLUS ou CUIR ANILINE.
<b>VRA_VRBS</b>	Vetro bronzo stratificato Bronze stratified glass Bronzefarbenes Schichtglas Verre bronze stratifié	<b>12</b>	<b>PIEDINO IN METALLO REGOLABILE</b> ADJUSTABLE METAL FOOT VERSTELLBARER FUSS AUS METALL PIED EN MÉTAL RÉGLABLE		
<b>VRA_VRR</b>	Vetro extra chiaro stratificato rigato Extra-clear laminated ribbed glass Extra klares, geripptes Verbundglas Verre feuilleté strié extra-clair	<b>21</b>	<b>LAMPADA ALOGENA OPALINA</b> OPAL HALOGEN LIGHT BULB OPALHALOGENBIRNE AMPOULE HALOGENE OPALE 220 V - 100 W - E27		
<b>VRA_VRXC</b>	Vetro extra chiaro Extra-clear glass Extra-helles Glas Verre extra claire	<b>22</b>	Lampada alogena opalina Opal halogen light bulb Opalhalogenbirne Ampoule halogène opale 220 V - 250 W - E27		
<b>VRA_VRXTMB</b>	Stratificato con tessuto metallico bronzo extrachiaro + extrachiaro Stratified with metal fabric bronze extra-clear + extra-clear Schicht mit Metallgewebe bronze extra-hell + extra-hell Stratifié avec tissu métallique bronze extra claire + extra claire	<b>23</b>	Lampada fluorescente Fluorescent light bulb Leuchtstoffröhre Ampoule fluorescente 220 V - 20 W - E27		
<b>VRA_VRXTMG</b>	Stratificato con tessuto metallico grigio extrachiaro + extrachiaro Stratified with metal fabric grey extra-clear + extra-clear Schicht mit Metallgewebe grau extra-hell + extra-hell Stratifié avec tissu métallique gris extra claire + extra claire	<b>24</b>	Poliuretano strutturale Structural polyurethane Strukturelles Polyurethan Polyuréthane structurel		
<b>VRA_VRRO</b>	Vetro riflettente oro Reflecting gold glass Gold reflektierendes Glas Glas réfléchissant or	<b>28</b>	Profilato acciaio Profiled steel Profilstahl Profilé d'acier		
<b>VRBT</b>	VETRO BRONZO TEMPERATO BRONZE TEMPERED GLASS BRONZEFARBIGER GEHÄRTETER KRISTALL CRISTAL BRONZE TEMPERÉ	<b>32</b>	Lampada alogena Halogen light bulb Halogenbirne Ampoule halogène 12 V - 35 W - G4 Trasformatore elettronico Electronic transformer Elektronischer Transformator PRI: 220 V 50-60 Hz - SEC: 12 V - 120 W		
<b>VRGT</b>	VETRO GRIGIO TEMPERATO GREY TEMPERED GLASS GRAUER GEHÄRTETES GLAS VERRE GRIS TEMPERÉ	<b>42</b>	Lampada alogena opalina Opal halogen light bulb Opalhalogenbirne Ampoule halogène opale 220 V - 150 W - E27		
<b>VRXCV</b>	VETRO VERNICIATO PAINTED GLASS LACKIERTES GLAS VERRE VERNI	<b>45</b>	Multipresa Multiple socket Mehrfach-Steckdose Multiprise		
<b>VRXCV_1A</b>	Vetro extra chiaro verniciato glacé Extra-clear glacé painted glass Extra-heller glacé lackiertes Glas Verre extra claire verni glacé	<b>50</b>	50 Porta TV TV Mount TV Ständer Porte TV		
<b>VRXCV_1D</b>	Vetro extra chiaro verniciato grigio seta Extra-clear silk grey painted glass Extra-heller seidengrauer lackiertes Glas Verre extra claire verni gris soie	<b>ENERGY LABEL:</b>	Classe di efficienza energetica Energy rating Energiebewertung Classe énergétique		
		<b>SF</b>	Sfoderabile Removable upholstery Abnehmbarer Bezug Déhoussable		





Giorgetti S.p.A.  
I 20821 Meda (MB)  
Via Manzoni 20  
T +39 0362 75275  
info@giorgetti.eu  
giorgetti.eu

#Giorgetti



© giorgetti spa April 2026  
giorgetti.eu

IDEAZIONE E COORDINAMENTO  
Centro Ricerche  
e Immagine Giorgetti

I diritti delle fotografie sono di proprietà degli autori e della Giorgetti S.p.A.  
È vietata la riproduzione anche solo parziale.

Giorgetti S.p.A. si riserva il diritto di apportare le modifiche necessarie e migliorative ai prodotti qui illustrati, in qualsiasi momento e senza obbligo di preavviso.

*All photos are copyrighted material and all rights are reserved to the respective photographer and to Giorgetti S.p.A. Photo reproduction in whole or in part is prohibited.*

*Giorgetti S.p.A. reserves the right to make any necessary modifications and improvements to the products in these depictions, at any time and without prior notification.*