

Day Project

# Day Project

La zona giorno è lo spazio in cui la casa si mostra e si vive, dove funzioni ed emozioni diverse si incontrano in un unico ambiente. I Sistemi Giorno SANGIACOMO nascono per interpretare questa complessità con immediatezza, versatilità e stile contemporaneo. Domino, Lampo, Itala e Modo dialogano fra loro e con l'architettura della casa, componendo volumi, spessori, materiali e soluzioni in un equilibrio dinamico di proporzioni e finiture. La modularità diventa uno strumento progettuale, capace di dare forma a soluzioni personalizzate per il contenimento e l'esposizione, sviluppando con un linguaggio unico e globale anche temi specifici, come la TV e l'home office. Un racconto d'arredo e di vita che continua con le madie, i tavoli, le sedie e i tavolini, per disegnare ambienti coerenti, in cui l'estetica e la funzionalità sono indissolubilmente legati.

*The living area is the space where the home is seen and lived in, where various functions and emotions come together in one place. SANGIACOMO Living Room Systems are designed to interpret this complexity with purpose, versatility and contemporary style. Domino, Lampo, Itala and Modo interact with each other and with the architecture of the home, combining space, depth, materials and functional solutions in a dynamic balance of proportionate layout and style. Modularity becomes a design tool, giving shape to customised solutions for storage and display, focusing on specific themes, such as TV and home office, with a unique and global language. A story of furniture and life that continues with sideboards, tables, chairs and coffee tables, to design coherent environments in which aesthetics and functionality are inextricably linked.*

Domino	04
Domino Boiserie	78
Domino Madie	114
Itala Domino	130
Lampo	144
Cabaret	198
Cabaret Madie	204 / 212 / 216 / 220
Itala Lampo	224
TV Solution	228
Modo	238
Abaco Madie	262
Cidori Madie	264
Scrigno Madie	266
Incontro Madie	272
Tavoli	276
Sedie	298
Tavolini	302
Scrittoi	306

# Domino

Domino Clino 06  
contenitori inclinati  
*/ inclined storage units*

Domino Più 10  
contenitori affiancati  
*/ side by side storage units*

Domino IN 16  
contenitori sovrapposti  
*/ overlapped storage units*

Domino Vitrum 24  
teche in vetro / *glass teca cabinets*

Domino Ego 34  
cassetti con frontali in luce  
*/ drawers with flush fronts*

Domino Video 48  
supporti tv  
*/ tv supports*

Domino Giro 52  
contenitori girevoli  
*/ swivel storage units*

Domino Super 56  
pianali e mensole a 45°  
*/ 45° benches and shelves*

Domino non è una semplice gamma di contenitori, ma un vero e proprio sistema d'arredo. Elementi singoli che si accostano con semplicità e versatilità, caratterizzati dalla lavorazione a 45° e dal gioco delle finiture monotinte, oppure con esterno impiallacciato e interno laccato. Si possono abbinare agli altri elementi in legno o vetro della collezione, come i pianali e le mensole Super, le librerie Domino, gli elementi Domino Vitrum o Ego.

*Domino is not just a composition of storage units, but a complete furnishing system. Individual units that can be combined with ease and versatility, characterized by bevelled edges and a choice of single-coloured finishes, or veneered exterior and lacquered interior. They can be combined with other wooden or glass units of the collection, such as Super benches and shelves, Domino bookcases, Domino Vitrum or Ego units.*

L/W 3000 x H 1800 x P/D 268/488/546







Contraddistinti dall'inclinazione che crea un originale gioco visivo, i contenitori Domino Clino possono essere interpretati come elementi singoli o accostabili a piacere, anche grazie alla possibilità di disporli su due versi. I frontali sono in modularità con larghezza 300 - 375 mm, altezza 1200 mm e 1500 mm. Si inseriscono negli ambienti più diversi e possono accompagnarsi alle basi Domino con la loro scenografica presenza, creando una particolare dinamica di volumi e geometrie.

*Distinguished by their inclination, which creates an original visual effect, Domino Clino storage units can be utilized as single units or combined as desired, thanks to the possibility of arranging them in different directions. The fronts are modular with a width of 300-375 mm and a height of 1200 mm and 1500 mm. They fit into a wide variety of spaces and can be combined with Domino base units creating a unique and stunning effect of geometry, depth, and elegance.*

L/W 1319 x H 1950 x P/D 387





Domino Più, ovvero più elementi che si accostano l'uno con l'altro, in un susseguirsi cromatico che si sviluppa in senso orizzontale.

*Domino Più, multiple units that fit together in a chromatic horizontal sequence.*







Raffinato accostamento tra elementi Domino con ante in vetro o legno ed elementi Ego con cassetti perfettamente integrati nel perimetro Domino con lavorazione a 45°, per un risultato di grande continuità formale e precisione progettuale.

*An elegant integration of Domino units with glass or wooden doors and Ego units with drawers perfectly combined into the Domino perimeter with bevelled edges, resulting in sophisticated continuity and design precision.*

La sovrapposizione di due o più elementi permette di ottenere un'ampia gamma di composizioni, scegliendo fra diverse altezze e molteplici soluzioni cromatiche.

*The overlapping of two or more units allows for an array of composition possibilities, choosing from different heights and multiple colour solutions.*

L/W 3300 x H 1900 x P/D 546/452/270







Il piano scrittoio Domino ha i bordi sagomati e si appoggia sulla gamba Plinio rastremata. All'occorrenza, può essere ruotato mediante una piastra girevole fissata sul pensile.

*The Domino desktop has rounded edges supported by a tapered Plinio leg. It can rotate as needed using a swivel plate fixed to the wall.*

La credenza per la zona pranzo è arricchita da elementi libreria Domino in vetro fumè, con schienale specchio e luce perimetrale che crea un effetto scenico suggestivo.

*The dining area sideboard is enhanced with Domino bookcase units in smoked glass, with a mirrored back panel and perimeter lighting for a pronounced visual effect.*

L/W 3000 x H 1600 x P/D 452/270







La libreria Domino in vetro di spessore 8 mm, con schienale specchio, è il tassello progettuale che delimita e valorizza il pensile. Sulla base troviamo l'elemento Domino Vitrum in vetro fumè che funge da appoggio per la TV, alleggerendo il volume del mobile e integrandosi perfettamente con la libreria.

*The Domino bookcase in 8 mm thick glass with mirrored back panel defines and enhances the wall unit. The base consists of the Domino Vitrum unit in smoked glass as a TV stand, adding lightness and perfect integration with the bookcase.*







Nell'immagine precedente e in queste immagini, vediamo gli elementi Domino accostati a Domino Vitrum e appoggiati sul basamento Sospendo con piedi curvi in metallo. La tangibile presenza della base è bilanciata dalla leggerezza visiva delle mensole sagomate Super, in versione laccata, con lavorazione a 45° sia frontalmente che lateralmente.

*In previous images and here, we see the Domino elements combined with Domino Vitrum and placed on the Sospendo base with angled metal legs. The weight of the base unit is balanced by the visual lightness of the Super shaped shelves in a lacquered finish with bevelled front and side edges.*



La madia Domino Vitrum si compone di elementi pieni e in vetro che creano una base dalla piacevole leggerezza: il tutto è sorretto dal basamento Sospendo con piedi in metacrilato trasparente. In abbinamento, la madia Domino IN con cassetti centrali Ego in vetro, il tavolo Poliedro allungabile con piano in ceramica e le sedie Alice Metallo.

*The Domino Vitrum sideboard consists of solid and glass elements, creating a light base supported by the Sospendo base with transparent methacrylate legs. It is combined with the Domino IN sideboard with central Ego glass drawers, the extended Poliedro table with ceramic top and Alice Metallo chairs.*



Nelle versioni Domino IN.2 e Domino IN.3, la sovrapposizione di due o tre elementi permette di ottenere un'ampia gamma di composizioni, scegliendo fra diverse altezze e molteplici soluzioni cromatiche. Nell'immagine a fianco, i due elementi sovrapposti sono separati dal modulo centrale Ego con cassetti in vetro.

*The overlapping of multiple units – as shown here, Domino IN.2 and Domino IN.3 – allow for a wide range of compositions, choosing from different heights and colours. In the image on the right, the two overlapping units are separated by the central Ego module with glass drawers.*







Nell'immagine precedente e in queste immagini, la base Domino con vano a giorno è accostata ad elementi Ego con cassetti in vetro. Il tutto è sorretto dal basamento Sospendo con piedi curvi in metallo. Disposte a parete, le mensole Super di varie dimensioni, in versione laccata. Nei dettagli, il cassetto in vetro del modulo Ego è rifinito con tappetino interno in ecopelle, ottenibile su richiesta.

*In the previous images and the images shown here, the Domino base unit with open compartment is combined with Ego units with glass drawers. The entire unit is supported by the Sospendo base with angled metal legs. Arranged on the wall are Super shelves in various sizes with a lacquered finish. As an extra detail, the glass drawer of the Ego module is finished with an eco-leather mat inside, available on request.*





Nell'immagine precedente e in queste immagini, una composizione con elementi Ego dotati di frontali in ecopelle, accostati ad elementi a giorno con ripiano in vetro e illuminazione a led. Un altro elemento caratterizzante è il pensile vetrina, con telaio lavorato a 45°, vetro a filo e maniglia Domino. Nei dettagli sottostanti, il cassetto Ego con frontale in luce, attrezzabile con tappetino e divisori in ecopelle.

*Shown in the previous image and the images here, a composition with Ego units fitted with eco-leather front surfaces combined with an open unit featuring glass shelves and LED lighting. Another distinctive component is the display unit with bevelled frame, flush glass and Domino handle. In the detailed view below, the Ego drawer with flush front can be fitted with a mat and eco-leather partitions.*







Le vetrine che fungono da espositori sono munite di luci a led verticali. Il telaio può essere in finitura Brown o Palladio, con vetro a filo in finitura trasparente fumè o stop-sol.

*The display units are fitted with Vertical LED lights. The frame is available in Brown or Palladio finish, with flush glass in a transparent smoked or stop-sol.*







Nell'immagine precedente, il supporto TV Video orientabile consente il passaggio dei cavi fino all'interno della base. È completo di staffa Vesa per il fissaggio dello schermo e inoltre, su richiesta, può essere dotato di carter posteriore in metallo, per contenere e nascondere i cablaggi: una soluzione che mantiene la perfetta eleganza del mobile.

*In the previous image, the adjustable TV video support allows for cable routing inside of the base unit. It comes complete with a Vesa bracket shelf for securing the screen and, upon request, can be fitted with a rear metal cover to contain and conceal the wiring; a solution that maintains perfect order and elegance.*



Dinamico e particolare, Domino Giro si distingue per la sovrapposizione di singoli elementi con cassetti, vani a giorno o ante, di altezza diversa (150 / 225 / 300 / 450 / 600 mm) ma con larghezza e profondità uguale (450 mm), perciò ruotabili e fruibili su tutti e quattro i lati.

*Dynamic and distinctive, Domino Giro stands out for its overlapping individual elements with drawers, open compartments or doors of differing heights (150/225/300/450/600 mm) but with the same width and depth (450 mm), making them rotatable and usable on all four sides.*



Domino Giro 27G  
L/W 452 x H 1143 x P/D 452

Domino Giro 04G  
L/W 452 x H 478 x P/D 452



Con Domino Giro è possibile realizzare soluzioni di altezze diverse, per soddisfare molteplici esigenze d'uso e stile d'ambiente: come in questa situazione, fra l'informale e il glamour.

*Domino Giro allows the possibility to create solutions of different heights to accommodate a variety of needs and styles, as in this setting, balancing somewhere between casual and glamor.*





La lavorazione a 45° del pianale Super riprende quella delle mensole e, in questo caso, viene ulteriormente caratterizzata dalla duplice finitura, impiallacciata sulle superfici e laccata sui bordi. Super può essere attrezzato con vari accessori, come la staffa Vesa per il fissaggio della TV oppure ancorare degli elementi libreria Domino o fungere da base di appoggio per le cassettiere Ego a profondità ridotta.

*The bevelled edge of the Super shelf recalls that of the bracket shelves, which is further enhanced by the dual finish: veneered on the surface and lacquered on the edges. Various accessories can be requested with Super, such as the Vesa shelf for mounting a television. Super can also be used to anchor Domino bookcase units or as a base for Ego drawers.*



Pianale Super è un elemento che unisce precisione artigianale e ricercatezza estetica. La lavorazione a 45° definisce linee nette e contemporanee, valorizzando lo spessore con un taglio pulito e deciso. Sul fronte, una raffinata "pelle" in legno impiallacciato dona calore e naturalezza, diventando protagonista visiva del prodotto. Le restanti superfici sono trattate con una laccatura di protezione, pensata per garantire durata e resistenza nel tempo senza rinunciare all'eleganza. A completare il progetto, una luce integrata ricavata direttamente nello spessore del pianale: un dettaglio funzionale e scenografico che esalta le geometrie e aggiunge profondità all'insieme.

*Pianale Super is an element that combines artisanal precision and aesthetic sophistication. The 45° bevel defines clean, contemporary lines, enhancing the thickness with a clean, decisive cut. On the front, a refined veneered wood "skin" lends warmth and naturalness, becoming the visual focus of the product. The remaining surfaces are treated with a protective lacquer, designed to ensure durability and resistance over time without sacrificing elegance. Completing the project is an integrated light carved directly into the thickness of the platform: a functional and dramatic detail that enhances the geometry and adds depth to the overall design.*



A sinistra un'interpretazione del pianale Super, sul quale vengono fissati sia il supporto TV Vesa, sia il modulo libreria Domino in vetro, a servizio dello scrittoio che si forma tra le due basi Domino. Sulla destra vediamo invece quattro mensole Super disposte una sopra l'altra.

*On the left, a visual concept of a large Super shelf on which both the Vesa TV support and the Domino glass bookcase module are fixed, serving as a desk formed between the two Domino bases. On the right, four Super bracket shelves arranged one above the other.*



Il grande pianale Super diviene la base della composizione che comprende, in appoggio su un lato, la cassetiera Domino Ego in ecopelle, oltre alla mensola Super con retroilluminazione a led, il pensile Domino di altezza 450 mm che offre un'ampia capienza, la vetrina con vetro trasparente fumè e illuminazione a led interna.

*The large Super shelf becomes the base of the arrangement, which includes the Domino Ego chest of drawers in eco-leather placed on one side, as well as the Super bracket shelf with LED backlighting, the 450 mm high Domino wall unit offering ample storage space, and the display unit with smoked transparent glass and internal LED lighting.*





Le mensole Super impialacciate hanno una lavorazione frontale a 45° che ne annulla visivamente lo spessore. La retroilluminazione a led orizzontale, lungo tutta la mensola, crea un affascinante effetto visivo.

*The Superveneered bracket shelves have bevelled edges that visually cancels out their thickness. The horizontal LED backlighting along the entire length of the shelf creates a brilliant visual effect.*

Domino ad angolo è una soluzione che permette di ottimizzare lo spazio a disposizione. Il pianale Super a libera installazione funge sia da appoggio per la TV che da piccolo studio o home office. Completano l'insieme il pensile vetrina e la mensola Domino in vetro.

*Corner Domino is a solution that allows you to optimise the available space. The free-standing Super shelf serves as both a TV stand and a small study or home office. The glass display unit and Domino glass shelf complete the set.*



L'elemento ad angolo con ribalta sfrutta al massimo lo spazio per il contenimento, senza compromettere l'estetica. Nel particolare qui sotto, lo scrittoio ricavato direttamente sul pianale Super, con l'aiusilio della mensola Domino in vetro.

*The corner unit with drop-down door maximises storage space without compromising aesthetics. In the left image below, the Super shelf is used as a desk in combination with the Domino glass shelf.*



# Domino contenitori *Domino storage units*

FINITURA MONOTINTA / ONE COLOUR FINISH  
Laccato opaco / Metallo

P/D 352/452/546 con anta / with door  
P/D 452/546 con cassetti / with drawers

	L/W 225	L/W 300	L/W 375	L/W 450	L/W 600	L/W 900
H 150						
H 225						
H 300						
H 375						
H 450						

FINITURA ESTERNA / EXTERNAL FINISH  
Rovere imp. Carbone / Grigio / Avana / Argilla / Cuba  
FINITURA INTERNA / INTERNAL FINISH  
Laccato opaco / Laccato metallo

FINITURA VETRINE / DISPLAY UNIT FINISH  
TELAIO / FRAME Brown / Palladio  
VETRO / GLASS Trasparente fumé / Stop-sol

FONTALI IN LUCE EGO / EXTERNAL FINISH  
Vetro fumé  
Laccato opaco / Metallo  
Ecopelle / Ecovintage

	L/W 1200	L/W 1500	L/W 1800	L/W 2100
H 150				
H 225				
H 300				
H 375				
H 450				

## Domino contenitori *Domino storage units*

P/D 352/452/546 con anta / with door  
P/D 452/546 con cassetti / with drawers

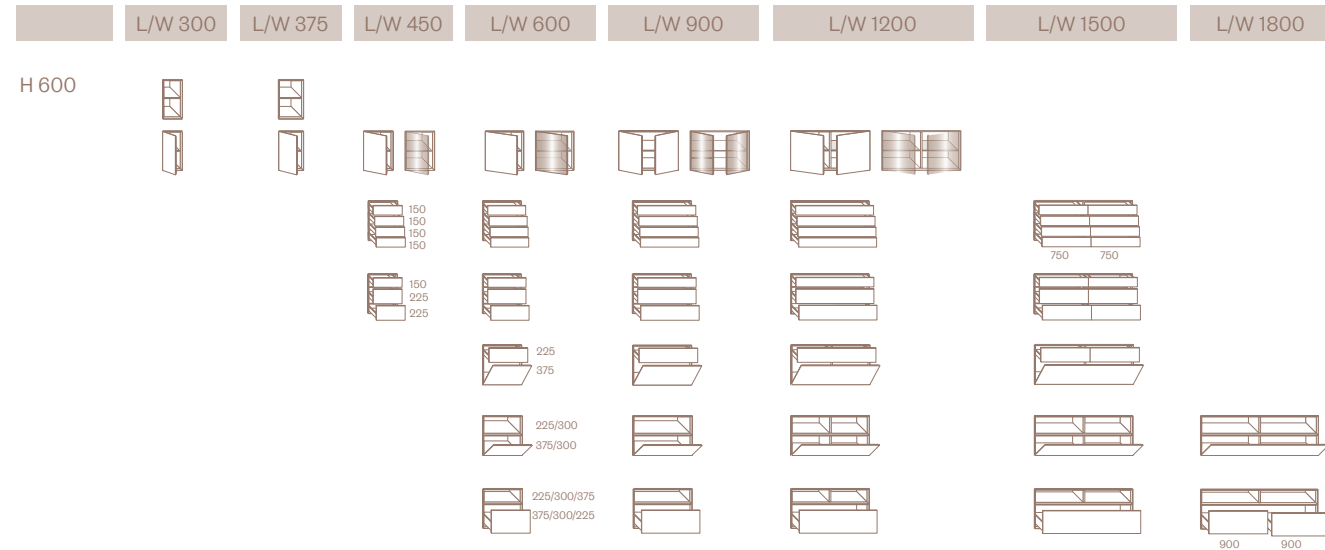

P/D 452/352



## Domino contenitori ad angolo / *Domino corner storage units*

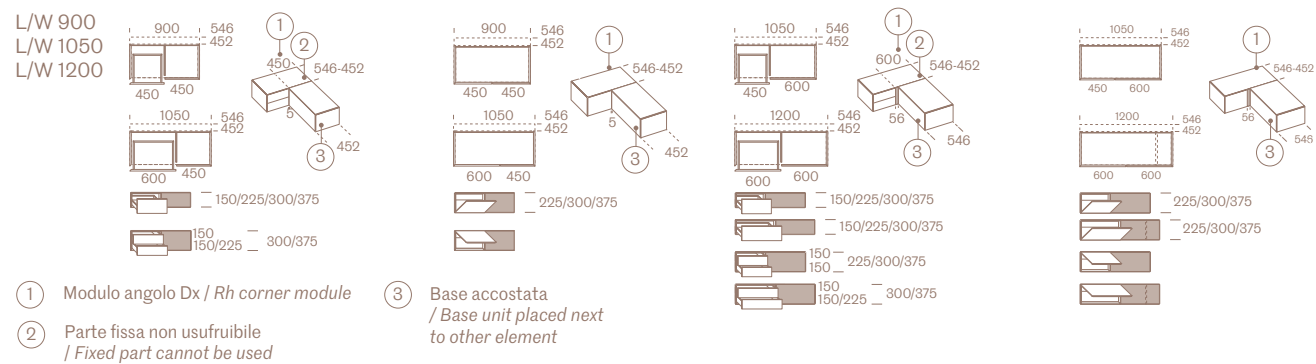

## Elementi free-standing *Free-standing units*

Domino Clino

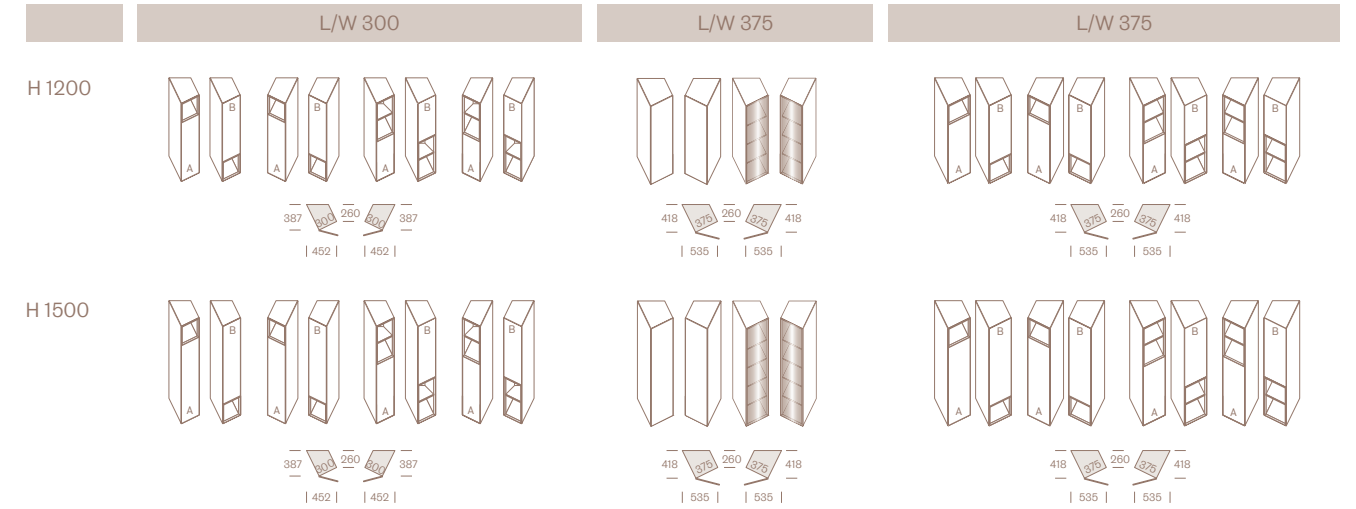

Domino Giro P/D 450

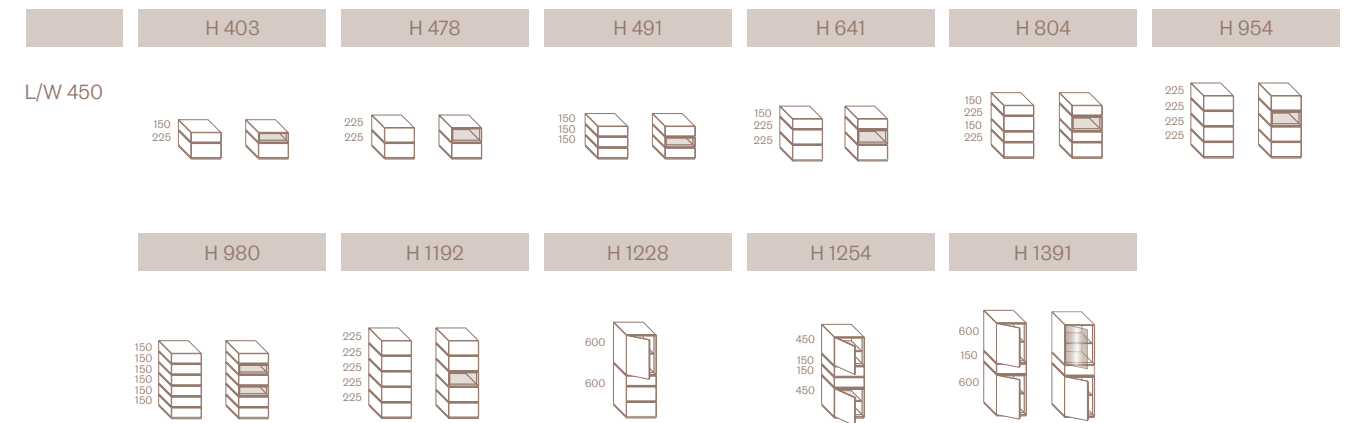

## Pianale Super / *Super bench*

Mensola Domino vetro (opzionale) / Glass Domino shelf (optional)  
Supporto Vesa porta TV (opzionale) / TV Vesa support (optional)

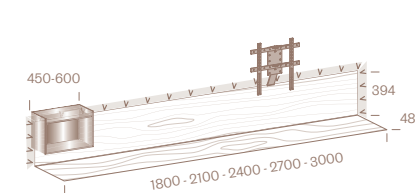

## Mensole Super / *Super shelves*

SEZIONE SECTION  
Con bordo laterale sagomato per laccato opaco / metallo / with shaped side edge for matt / metal lacquered

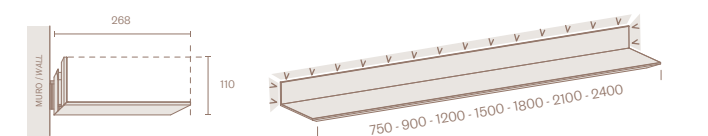

Con bordo laterale dritto per impiallacciato / with straight side edge for veneered

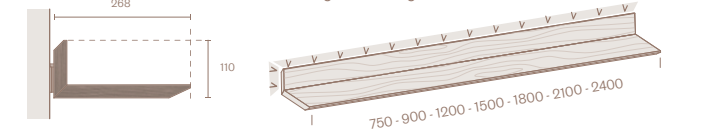

# Domino Boiserie

Modularità delle Boiserie *Boiserie modularity*

Sp. 10 e 25  
Rovere Tinto / Termotrattato / Noce Canaletto

Sp. 25  
Materico Sketch / Olmo / Econoce

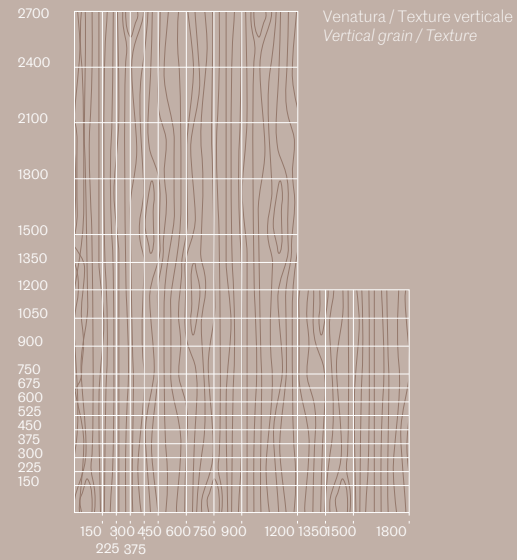
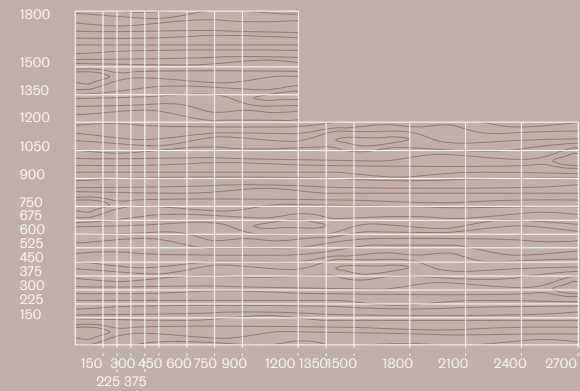

Sp. 10 e 25  
Laccato Opaco / Metallo

Sp. 25  
Materico Loto / Specchio Dark

Sp. 27  
Ecopelle

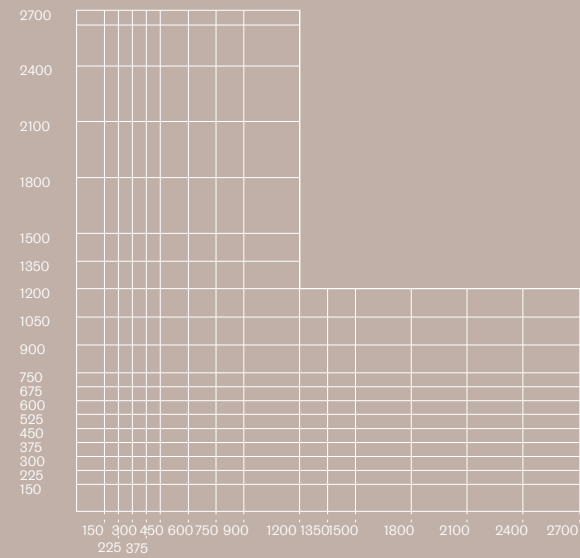

Sp. 27  
Tessuto

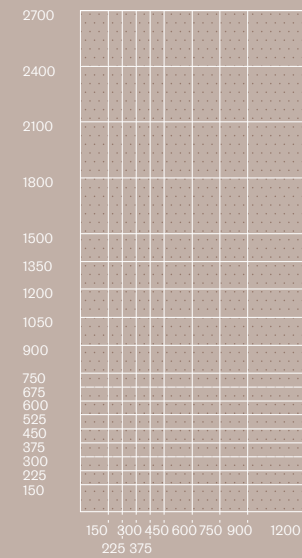

Sp. 12  
Ceramica

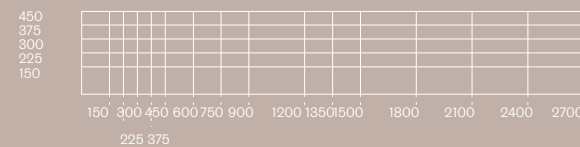

# Domino Boiserie

## CARATTERISTICHE

I pannelli Boiserie, le mensole e contenitori Domino vengono appesi tramite UN RETRO PANNELLO IN MDF NERO SPESSORE 19 che viene fornito con tutte le predisposizioni e ferramenta per essere appeso alle barre tra i fianchi armadio o direttamente al muro, ed è già compreso nel prezzo delle boiserie. Può essere completato con una luce Led perimetrale annegata nello spessore a vista. I pannelli Boiserie e le mensole risultano distanziati 24 mm dal muro. Il retro pannello viene suddiviso di volta in volta in base alla dimensione della composizione per agevolare il suo trasporto e di norma i tagli sono sempre in corrispondenza di inizio o fine di un pannello Boiserie o di un contenitore. I contenitori Domino e le mensole in metallo vengono montati aderenti al retro pannello mentre le Boiserie e le mensole Domino rimangono distanziate di 5 mm formando un'intercapedine necessaria al cablaggio.

## FEATURES

Domino Boiserie panels, shelves and storage units are hung using A BLACK MDF BACK PANEL THICKNESS 19 which comes with all the necessary fittings and hardware to be hung on the bars between the sides of the wardrobe or directly on the wall, and is already included in the price of the boiserie. It can be completed with a perimeter LED light sunk in the visible thickness. The Boiserie panels and shelves are spaced 24 mm from the wall. The rear panel is divided according to the size of the composition to facilitate transport, and cuts are normally made at the beginning or end of a Boiserie panel or storage unit. Domino storage units and metal shelves are mounted flush with the rear panel, while Boiserie panels and Domino shelves are spaced 5 mm apart to create a gap for wiring.

- ① Asole per fissaggio pannelli Boiserie e Libreria
- ② Attaccaglie per elementi pensili
- ③ Cassettiera Domino
- ④ Mensola metallo da appendere direttamente al retro pannello
- ⑤ Pannello Boiserie per TV
- ⑥ Pannello Boiserie Domino
- ⑦ Scanalatura passacavi TV
- ⑧ Luci led perimetrali
- ⑨ Tasca alloggiamento alimentatore
- ⑩ Retro pannello in MDF nero

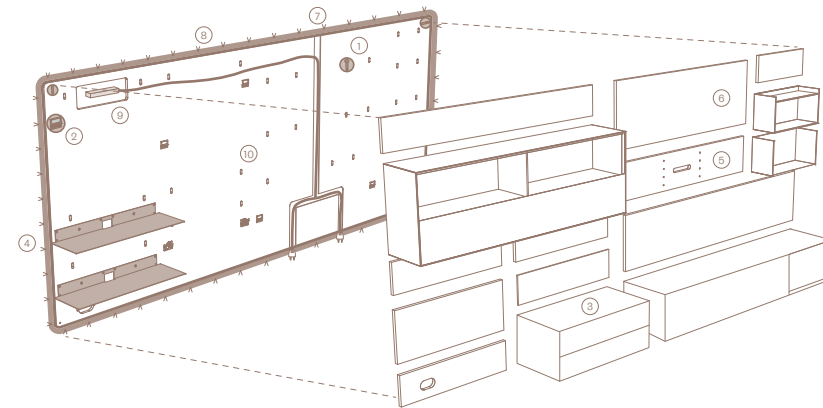

- ① Slots for fixing of Boiserie and Libreria panels
- ② Bracket for wall units
- ③ Domino drawer unit
- ④ Metal shelf to be hung directly on the backpanel
- ⑤ TV Boiserie panel
- ⑥ Domino Boiserie panel
- ⑦ TV cable duct
- ⑧ Perimeter LED lights
- ⑨ Power pack housing
- ⑩ Black MDF back panel

Mensole metallo sp. 3 per Boiserie / Metal shelves th. 3 for Boiserie  
L/W 450/600/750/900/1200/1350/1500/1800/2100/2400

Sp. 25 Boiserie

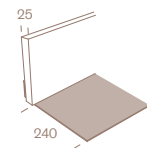

Sp. 10 Boiserie

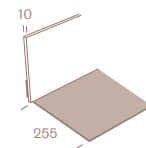

Sp. 12 Boiserie

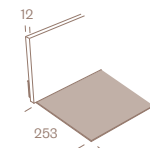

Barra Led sottomensola da 3000K con fissaggio magnetico / Under shelf led bar with 3000 K magnetic fixing

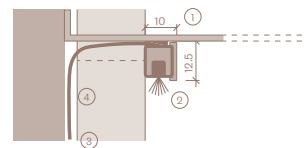

- ① Mensola in metallo / Metal shelf
- ② Luce Led / Led light
- ③ Cavo alimentazione / Power cable
- ④ Intercapedine / Gap

# Libreria Domino

P/D 245 con retropannello Boiserie / with Boiserie back panel

Mensole singole o composte (retro pannello dedicato) / Single or composed shelves (dedicated back panel)

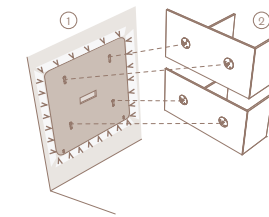

- ① Retro Pannello / Back Panel
- ② Libreria Domino / Libreria Domino
- ③ Contenitore Domino in aderenza al retro pannello / Domino storage unit bound to the back panel
- ④ Pannello Boiserie / Boiserie Panel

Composizione Boiserie con Libreria Domino (retro pannello in comune con Boiserie ed elementi Domino) / Boiserie composition with Libreria Domino (back panel in common with Boiserie and Domino units)

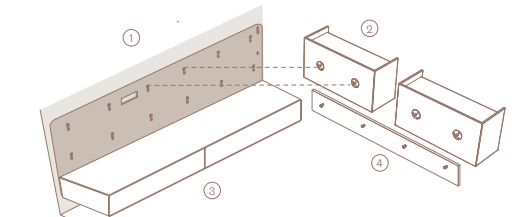

P/D 245	L/W 300	L/W 450	L/W 600	L/W 900	L/W 1200
---------	---------	---------	---------	---------	----------

Legno sp. 10 / Wood th. 10

H 225					
-------	--	--	--	--	--

H 300					
-------	--	--	--	--	--

--	--	--	--	--	--

--	--	--	--	--	--

Vetro sp. 8 / Glass th. 8

H 225					
-------	--	--	--	--	--

H 300					
-------	--	--	--	--	--

--	--	--	--	--	--

--	--	--	--	--	--

Mensole legno bordo dritto sp. 30 / Wooden shelves with straight edge th. 30

Mensole legno bordo a 45° sp. 25 / Wooden shelves with 45° edge th. 25

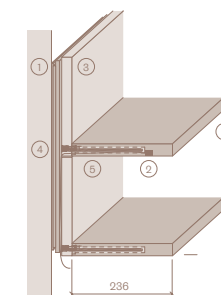

450 - 600 - 750 - 900 - 1200 - 1350 - 1500 - 1800 - 2100 - 2400

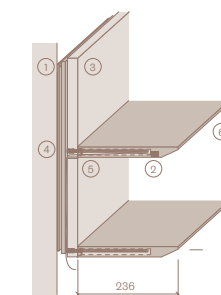

450 - 600 - 750 - 900 - 1200 - 1350 - 1500 - 1800 - 2100 - 2400

- ① Retro Pannello / Back panel
- ② Luce LED / LED light
- ③ Pannello Boiserie / Boiserie panel
- ④ Spinotto / Pin
- ⑤ Cavo di alimentazione aggettante nell'intercapedine / Power supply cable protruding into the gap
- ⑥ Mensola fissata al pannello boiserie / Shelf fixed to the boiserie panel







In questa immagine e nella precedente sono presentate le boiserie Domino a doppio spessore 25 / 10 mm, che consentono anche l'inserimento di una barra led a incasso per illuminare le zone desiderate.

Nella disposizione dei pannelli modulari, si inseriscono con una logica progettuale le mensole e i separatori in metallo, di spessore 3 mm.

*This and the previous image feature the Domino double-thickness 25/10 mm panelling, which also allows for the insertion of a recessed LED strip to illuminate desired areas. In the layout of the modular panels, the 3 mm thick metal shelves and partitions are inserted according to the design.*



In queste immagini e nell'immagine precedente, vediamo altri esempi di utilizzo della Boiserie Domino a doppio spessore 25 / 10 mm, con un cambio di materiale per enfatizzare il progetto. Nel vano così ricavato, vengono inserite le mensole e i separatori in metallo, delimitando la zona destinata alla libreria. Sulla destra della composizione, il pensile vetrina con schienale in Rovere e ripiani in vetro dotati di illuminazione orizzontale posteriore.

*This and the previous image show multiple examples of how Domino double-thickness 25/10 mm Boiserie can be used, with a change of material to emphasise the design. Metal shelves and partitions are inserted into the space created, delimiting the area intended for the bookcase. On the right side of the composition is a display unit featuring an oak back panel and glass shelves with horizontal rear lighting.*





Sul lato di questa Boiserie Domino, realizzata con pannelli in ceramica di spessore 12 mm, le mensole in metallo creano una piccola libreria verticale. Le basi Domino hanno un vano a giorno centrale dotato di ripiano in vetro per collocare gli impianti della TV, più due elementi laterali a ribalta con meccanismo winch per l'apertura, ripiano in vetro e illuminazione a led interna.

*On one side of this Domino Boiserie, made with 12 mm thick ceramic panels, metal shelves create a small vertical bookcase. The Domino base units have a central open compartment with a glass shelf for TV installation, plus two side elements with a winch opening mechanism, a glass shelf and internal LED lighting.*







Nell'immagine precedente e in queste immagini, un'importante Boiserie ad angolo Domino di spessore 25 mm, con moduli libreria Domino in vetro fumè, basi Domino accostate tra loro senza top continuo e pensili con vani a giorno che alleggeriscono la visione d'insieme. L'apertura del cassetto avviene sul lato superiore, mediante il bordo inclinato del frontale.

*This and the previous image show an impressive 25 mm thick Domino corner Boiserie with Domino bookcase modules in smoked glass, adjacent Domino base units with a non-continuous top and open-space wall units that lighten the overall look. The drawers open at the top using the slanted front edge.*





Boiserie Domino di spessore 25 mm, composta da basi Domino accostate a cassettiere Ego con frontali vetro, moduli libreria Domino sovrapposti in vetro fumè con schienale specchio, pensili Domino con anta o con vano a giorno superiore.

*25 mm thick Domino Boiserie, consisting of Domino base units next to Ego drawer units with glass fronts, vertically aligned Domino bookcase modules in smoked glass with mirrored back panels, and Domino wall units with doors or top open space compartments.*

L/W 4800 x H 1950 x P/D 566/472/265



Boiserie Domino di spessore 25 mm, predisposta per il fissaggio di una TV anche di grandi dimensioni, grazie alla staffa Vesa collocata direttamente sui pannelli. Le librerie Domino sottostanti, in vetro fumè con schienale specchio, formano un'elegante esposizione. La luce a led perimetrale è anche dimmerabile, per regolare a piacere l'intensità.

*25 mm thick Domino Boiserie is designed for mounting even a large TV, thanks to the Vesa bracket placed directly onto the panels. The Domino bookcases below, in smoked glass with mirrored backs, create an elegant display. With dimmable LED perimeter lighting, the light can be adjusted as desired.*





Nell'immagine precedente e in questa, le basi Domino sono abbinata alla cassettera Ego con frontali vetro e con l'elemento Vitrum. Sopra, la Boiserie laccata di spessore 25 mm è affiancata alla Boiserie in ceramica di spessore 12 mm. Tra i pannelli in ceramica, i moduli libreria Domino in vetro esprimono una coerenza estetica con l'elemento Vitrum.

*In this and the previous image, the Domino base units are combined with glass front Ego drawer units and the Vitrum unit. Above, the 25 mm thick lacquered Boiserie is arranged next to a 12 mm thick ceramic Boiserie. Between the ceramic panels, the Domino glass bookcase modules maintain aesthetic consistency with the Vitrum unit.*





Boiserie Domino di spessore 25 mm, composta da pannelli predisposti per il fissaggio della TV, con elementi libreria Domino affiancati in finitura legno. Illuminazione a led sia perimetrale che orizzontale, inserita nello spessore dei pannelli.

*25 mm thick Domino Boiserie, consisting of panels designed for mounting a TV, with Domino bookcase units in wood finish. Perimeter and horizontal LED lighting, inserted into the width of the panels.*

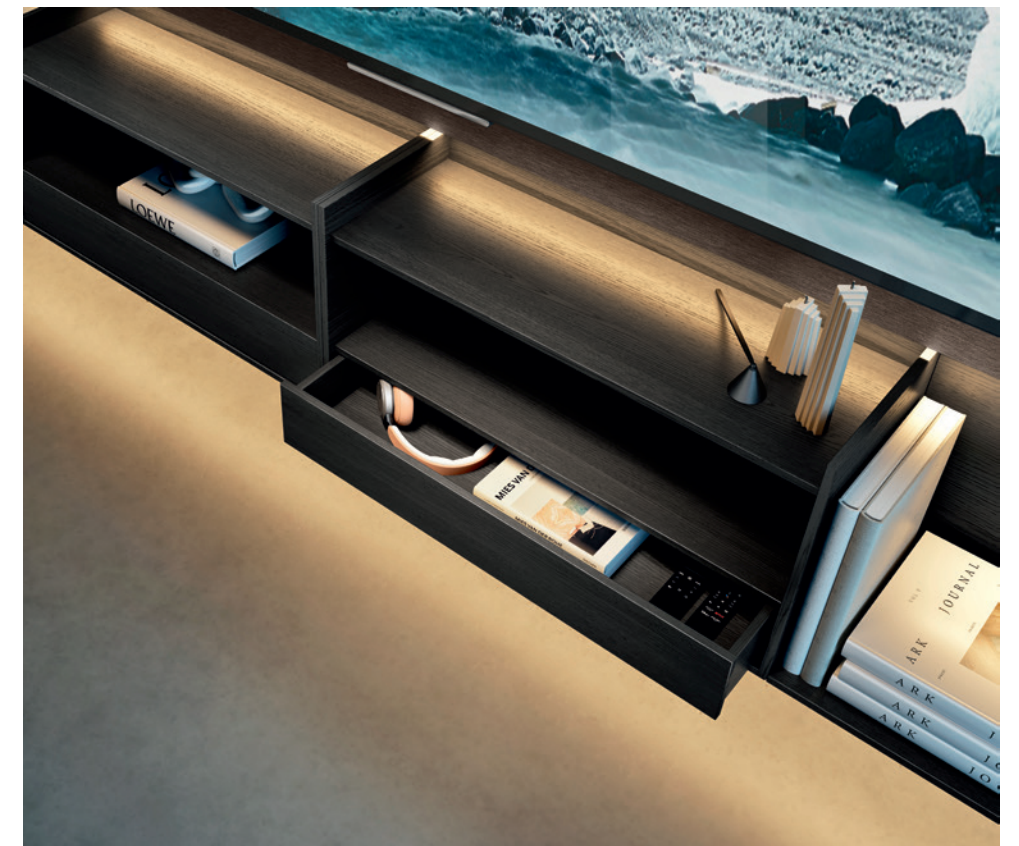

Questa Boiserie Domino, di spessore 25 mm, riveste l'intero volume delle pareti. L'arredo è composto da basi Domino, con vani per alloggiare gli impianti per la TV e frontali in vetro stop-sol che consentono di gestirli comodamente con il telecomando. Lo schermo è installato sul pannello Ciak, munito di luce perimetrale di cortesia, per non affaticare la vista durante la visione.

*This 25 mm thick Domino Boiserie, covers the entire surface of the walls. The furniture consists of Domino base units with media component compartments and Stop-Sol glass fronts, allowing use with a remote control. The screen is installed on the Ciak panel, featuring perimeter courtesy lighting for a softer television viewing experience.*

L/W 6600/2700 x H 2550 x P/D 452



# Domino Mono

Domino Mono – 17M  
L/W 1794 x H 750 x P/D 546

Domino Mono – 12 M  
L/W 1500 x H 750 x P/D 452/546



Domino Mono – 11M SX  
L/W 1192 x H 750 x P/D 452/546



Domino Mono – 18M  
L/W 1784 x H 750 x P/D 452/546



Domino Mono – 14M SX  
L/W 1492 x H 750 x P/D 452/546



Domino Mono – 21M  
L/W 2094 x H 750 x P/D 452/546



Domino Mono – 22M SX  
L/W 2092 x H 750 x P/D 452/546





I contenitori Domino Mono sono una serie di elementi con un'unica struttura che può vestirsi con molteplici combinazioni di tonalità e finiture: con esterno impiallacciato e interno laccato, completamente laccati, oppure con esterno impiallacciato e cassetti laccati.

*Domino Mono storage units are a series of single structure elements available in multiple combinations of colours and finishes: with veneered exterior and lacquered interior, completely lacquered, or with veneered exterior and lacquered drawers.*

# Domino IN

Domino IN.2 – 36I  
L/W 1200 x H 1350 x P/D 452

Domino IN.2 – 19I  
L/W 900 x H 1200 x P/D 452



Domino IN.2 – 28I  
L/W 1200 x H 1200 x P/D 452



Domino IN.2 – 34I  
L/W 1200 x H 1350 x P/D 452



Domino IN.2 – 35I  
L/W 1200 x H 1350 x P/D 452





Domino IN.2 – 111  
L/W 2100 x H 825 x P/D 45

Nelle versioni Domino IN.2 e Domino IN.3, la sovrapposizione di due o tre elementi permette di ottenere un'ampia gamma di composizioni, scegliendo fra diverse altezze e molteplici soluzioni cromatiche. La lavorazione a 45° è ben visibile in questa immagine, nella quale spicca anche l'incontro fra la tonalità esterna del Rovere e il laccato dell'interno.

*In the Domino IN.2 and Domino IN.3 models, stacking two or three units allows for a wide range of compositions, choosing from different heights and multiple colour solutions. The bevelled edge is clearly visible in this image, highlighting the contrast between the external Oak tone and the lacquered interior.*

Domino IN.2 – 25l sx  
L/W 1200 x H 1200 x P/D 452



Prezioso e sottile è il dialogo fra la scura tonalità del Rovere, percorso da sinuose venature, e la finitura metallica del vano a giorno, dei profili e dei piedini metallici. Nell'immagine a destra si evidenzia la sovrapposizione dei due elementi Domino IN.2.

*A dichotomy between prominent and subtle, with dark tones traversed by sinuous oak grain and a metallic finish of the open compartment, underscored by angled metal legs. The image on the right showcases this stunning contrast using two Domino IN.2 elements placed one on top of the other.*



Domino IN.2 – 471  
L/W 1200 x H 1425 x P/D 452

Domino IN.3 – 10N dx  
L/W 1200 x H 1425 x P/D 45





Nella zona bar domestica, i vani a giorno con schiena a specchio creano l'atmosfera di un raffinato locale. Le loro dimensioni generose (altezza 375 mm per il vano superiore) permettono di collocare comodamente qualsiasi bottiglia. L'anta a ribalta offre a sua volta un comodo piano di servizio.

*In the home bar area, open compartments with mirrored backs set the atmosphere with a sophisticated bar. Their generous dimensions (375 mm height for the upper compartment) allow you to comfortably store any bottle, while the pull-down door provides a convenient countertop.*

Domino IN.2 – 46I  
L/W 1200 x H 1350 x P/D 452



Domino IN.2 – 38I  
L/W 1200 x H 1350 x P/D 452



Domino IN.2 – 44I  
L/W 1200 x H 1275 x P/D 452



Domino IN.2 – 40I  
L/W 900 x H 1275 x P/D 452



Sovrapponendo tre elementi, Domino IN.3 spezza il volume compatto della madia, con un inserimento centrale caratterizzato dalla forte presenza grafica del cambio di finitura. Nell'immagine a fianco, vediamo invece come si possono utilizzare i vani a giorno per creare un dinamico susseguirsi di vuoti e pieni.

*By superimposing three elements, Domino IN.3 breaks up the compact form of the sideboard with a central insert for a striking visual effect of contrasting finishes. In the image opposite, we see how open compartments can be used to create a dynamic succession of empty and full spaces.*

Domino IN.3 – 6N  
L/W 1200 x H 1200 x P/D 452



Domino IN.3 – 7N sx  
L/W 1200 x H 1275 x P/D 452

Domino IN.3 – 8N sx  
L/W 1200 x H 1275 x P/D 452



# Itala Domino



Itala Domino è un sistema espositivo composto da montanti in alluminio che permettono il fissaggio delle attrezzature, come ripiani di spessore 10 mm muniti di traversi in metallo, cassettiere, vetrine Domino con lavorazione a 45°, specchiere orientabili, staffe Vesa porta TV, senza vincoli di posizione grazie agli attacchi a scomparsa. Dotati di piedi regolabili, i montanti possono essere posizionati a parete oppure essere fissati al soffitto, per un utilizzo bifacciale. L'illuminazione a led può essere inserita verticalmente nei montanti, oppure orizzontalmente nei traversi di sostegno.

*Itala Domino is a display system consisting of aluminium uprights that allow the structures to be fixed in place, such as 10 mm thick shelves fitted with metal crossbars, drawer units, Domino display units with bevelled edges, adjustable mirrors, Vesa TV shelf and concealed attachments, allowing positioning without restrictions. Equipped with adjustable legs, the uprights can be positioned on the wall or fixed to the ceiling for double-sided use. LED lighting can be inserted vertically into the uprights or horizontally into the support crossbars.*













Il sistema Itala Domino può essere installato anche con fissaggio a soffitto, ampliando le possibilità progettuali. In questa configurazione, l'illuminazione posteriore a LED crea un segno luminoso continuo e distintivo a tutt'altezza, valorizzando la verticalità dello spazio.

*The Itala Domino system can also be installed with ceiling mounts, expanding the design possibilities. In this configuration, the rear LED lighting creates a continuous and distinctive light signature at full height, enhancing the verticality of the space.*

# Itala Domino

P/D 352/452

MONTANTI – TRAVERSI  
/ UPRIGHTS – CROSSPIECES  
Epossidico Brown / Palladio

MENSOLE sp. 10 P 350  
/ SHELVES th. 10 D 350  
Laccato opaco / Metallo  
Rovere Tinto

CONTENITORI MONOTINTA P 352/452  
/ ONE COLOUR UNITS D 352/452  
Laccato opaco / Metallo

CONTENITORI DOPPIA TINTA P 352/452  
/ TWO COLOUR UNITS D 352/452  
ESTERNO Rovere Tinto  
INTERNO Laccato opaco / Metallo

VETRINE / DISPLAY UNITS P/D 352/452  
TELAIO / FRAME Epossidico Brown / Palladio  
VETRO / GLASS Fumè / Stop-sol

FRONTALI EGO / EGO FRONTS  
Vetro Fumè / Laccato opaco / Metallo  
Ecopelle / Ecovintage

	L/W 600	L/W 750	L/W 900	L/W 1200
Ripiani sp. 10 con traverso / Shelves th. 1/2" with crosspieces				
Contenitori / Storage units	H 225 			
H 300	 EGO 118 118		 EGO 118 118	
H 375	 150 225 EGO 156 156		 EGO 156 156	
H 450	 150 300			 600 600
H 600	 150 150 150 150 150 225 225			

## COMPONIBILITÀ / MODULARITY

- ① Escursione piedino 25 mm max
- ② Montante con supporto a soffitto
- ③ Montante con supporto a parete
- ④ Traverso per contenitore / Ripiano sp. 10
- ⑤ Attacco di stabilizzazione
- ⑥ Traversi con led
- ⑦ Piastra girevole per specchio
- ⑧ Staffa Vesa
- ⑨ Mensola sp. 10
- ⑩ Alimentatore sottoripiano o sottocontenitore
- ⑪ Attacco a scomparsa per traverso

- ① Foot range 25 mm max
- ② Upright with ceiling support
- ③ Upright with wall support
- ④ Crosspiece for storage unit
- ⑤ Stabilisation attachment
- ⑥ Crosspieces with led
- ⑦ Swivel plate for mirror
- ⑧ Vesa bracket
- ⑨ Shelf th.10
- ⑩ Undershef or under storage unit power supply
- ⑪ Concealed attachment for crosspiece

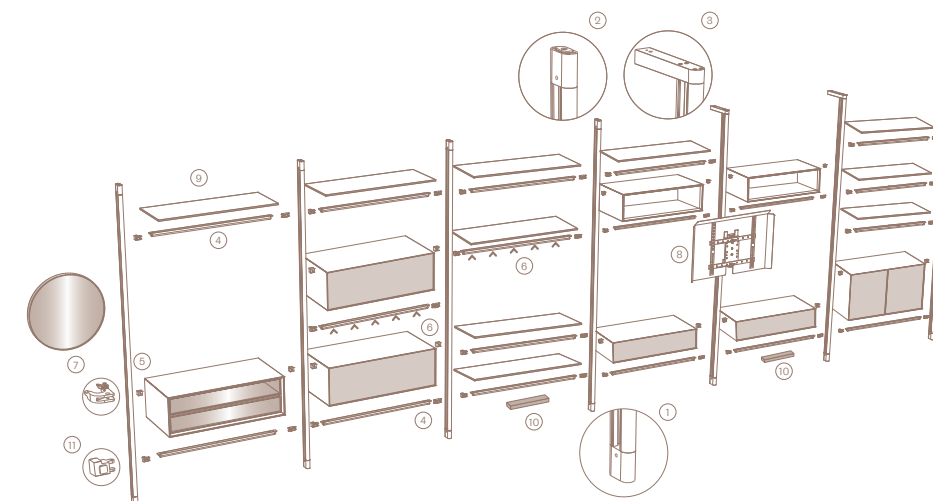

- Le composizioni Itala devono essere composte con un minimo di 3 montanti verticali e 4 attacchi per ripiani o contenitori per vano. Per ulteriori esigenze contattare il nostro ufficio tecnico
- I montanti, composti da due profili accoppiati, sono alti max 3150 mm e vengono realizzati di volta in volta a misura. Per altezze superiori, fino a un max di 3500 mm, vengono realizzati su specifica richiesta.
- Il sistema prevede l'ancoraggio dei montanti a pavimento ①, a soffitto ② o a parete ③. Si rimanda al rivenditore la valutazione della resistenza della parete per poter scegliere i tasselli di fissaggio più idonei. Per la realizzazione dei montanti a soffitto comunicare l'altezza del locale. In caso di quote non allineate verificare le tolleranze riportate. \* (escursione piedino 25 mm max).
- Mensole sp. 10 e contenitori poggiano su traversi ancorati ai montanti tramite aggancio a espansione di appositi attacchi a scomparsa ④. Gli attacchi a espansione permettono il posizionamento in altezza di ripiani e contenitori a discrezione del Cliente. I contenitori prevedono un ulteriore attacco di stabilizzazione in prossimità del bordo superiore ⑤.
- Le composizioni con illuminazione devono avere per ogni modulo un ripiano o un contenitore a non più di 400 mm da terra. Questi elementi devono essere allineati in quanto necessari al collegamento elettrico.
- I montanti possono essere accessoriati con illuminazione led incassata verticalmente nel profilo posteriore. I cavi, con uscita alla estremità inferiore, vengono collegati agli alimentatori posizionati sotto i ripiani e contenitori a 400 mm da terra.
- Anche i traversi di mensola sp. 10 e contenitori e il coperchio interno dei contenitori possono essere accessoriati con illuminazione led incassata. In questo caso i montanti vengono cablati con una canalina elettrificata. I traversi e i coperchi dei contenitori con led ricevono l'elettricità tramite contatti posti negli attacchi a scomparsa. Questo permette di inserire più contatti e di poter spostare a piacere in altezza ripiani e contenitori.
- L'impianto elettrico prevede la partenza dal montante sx del modulo che si vuole elettrificare.
- È possibile richiedere montanti dotati sia di illuminazione a led verticali che di canalina elettrificata per illuminazione orizzontale di ripiani e contenitori.
- Le piastre girevoli agganciate ai montanti possono ospitare le specchiere girevoli o essere associate alle staffe Vesa per l'aggancio del televisore.

- Itala compositions must be composed of a minimum of 3 vertical uprights and 4 attachments for shelves or storage units for each compartment. For further requirements, please contact our technical department.
- The uprights, consisting of two coupled profiles, are max. 3150 mm high and are made to measure each time. For greater heights, up to a max. of 3500 mm, they are made to specific request.
- The system provides the anchoring of the uprights to the floor ①, ceiling ② or wall ③. Please consult your retailer to assess the strength of the wall in order to choose the most suitable fixing plugs. For the installation of ceiling uprights, please provide the height of the room. In the event of misaligned dimensions, please check the tolerances indicated. \* (foot excursion 25 mm max).
- Shelves th. 10 and storage units are placed on crosspieces anchored to the uprights by means of expansion hooks with special concealed attachments ④. The expansion attachments allow shelves and storage units to be positioned at the height of the customer's choice. The containers have an additional stabilising attachment near the top edge ⑤.
- Compositions with lighting must have a shelf or storage unit no more than 400 mm from the floor for each module. These elements must be aligned as they are necessary for the electrical connection.
- The uprights can be fitted with LED lighting recessed vertically into the rear profile. The cables, with outlets at the bottom, are connected to power supplies positioned under the shelves and storage units 400 mm from the floor.
- The crosspieces of th. 10 shelves and storage units and the top panel of the storage units can also be fitted with recessed LED lighting. In this case, the uprights are wired with an electrified cable duct. The crosspieces and top panels of storage units with LEDs receive electricity via contacts located in the concealed connections. This allows for the insertion of multiple contacts and the ability to move shelves and storage units to any height.
- The electrical system starts from the left-hand side of the module to be electrified.
- It is possible to request uprights equipped with both vertical LED lighting and electrified channels for horizontal lighting of shelves and storage units.
- The swivel plates attached to the uprights can accommodate swivel mirrors or be combined with Vesa brackets for TV.

# Lampo

Lampo  
sistema componibile  
/ modular system

146

Lampo Riquadri  
contenitori riquadrati  
/ framed units

176

Lampo Agio  
vassoi / trays

160

Lampo SP60  
pianali componibili  
/ modular benches

182

Lampo Tetris  
geometrie a 45°  
/ 45° geometries

170

Il sistema Lampo nasce per arredare lo spazio giorno in completa libertà. La sua ampia modularità, le finiture e i molteplici elementi che lo accompagnano e lo completano permettono di esprimere una progettazione al tempo stesso funzionale e versatile. Dai contenitori Lampo, ai vassoi Agio organizzabili a piacere, le mensole Super con suggestiva retroilluminazione, le Boiserie con doppio spessore (25/10 mm), le ante in vetro, il sistema porta TV orientabile Video: tante soluzioni per un modo speciale di arredare e di essere.

*The Lampo system was created for living spaces with complete freedom. Its wide modularity, finishes and multiple complementary elements allow for designs that are both functional and versatile. From Lampo storage units to Agio trays that can be organised as desired, Super shelves with striking backlighting, double-thickness Boiserie (25/10 mm), glass doors and the Video adjustable TV stand system – so many solutions for a special way of furnishing and being.*







In queste immagini, il sistema Lampo offre molteplici interpretazioni della Boiserie, con variazioni di materiali, di spessore (25/10/12 mm) e di finiture, mensole in legno o metallo e retroilluminazione. Si accosta con perfetta modularità ai contenitori, per dare vita a composizioni come quella che si vede nell'immagine precedente. Il top modulare e il Profilo Collage posto sul bordo superiore del frontale liberano gli ingombri e permettono la sovrapposizione dei vari elementi, senza creare interferenze.

*In these images, the Lampo system offers multiple interpretations of Boiserie, with variations in materials, thickness (25/10/12 mm) and finishes, wooden or metal shelves and backlighting. It combines perfectly with the storage units to create compositions such as the one shown in the previous image. The modular top and the Collage Profile detail on the top front edge maintain clean lines and allow the various elements to overlap freely without interference from protruding handles.*





La Boiserie ad angolo consente di sfruttare tutto lo spazio disponibile nell'ambiente, ricavando sia uno scrittoio che una zona dedicata alla TV. L'illuminazione a led è orizzontale sui pannelli di spessore 25/10 mm e incassata sotto il pianale, oltre a percorrere tutto il perimetro della boiserie.

*The corner Boiserie allows you to make the most of all the available space in the room, creating both a desk and a TV area. Recessed LED lighting runs along the entire perimeter of the paneling, including under the base and horizontally on the 25/10 mm thick panels.*

L7C25 - L/W 3000 x 1549 x H 1760 x P/D 289/565



Fra stile classico e contemporaneo, le basi Lam-po impiallacciate in Rovere con maniglia Star in finitura metallica in contrasto. Il coperchio modulare è in finitura ceramica, una scelta che rende ancora più prestigioso l'insieme. La Boiserie Lam-po di spessore 25 mm è resa particolare, al tatto e alla vista, grazie alla finitura in materico. Il pensile con anta Scrigno, dotata di vetro fumè trasparente, diviene una vetrina per esposizione. Le mensole in metallo formano una libreria, mentre il pianale impiallacciato, con uno spessore di 60 mm, rappresenta una base di appoggio per la TV.

*Balancing between classic and contemporary, the Lam-po base units are veneered in oak with contrasting metallic Star handles. The modular top panel has a ceramic finish, rendering an even more prestigious effect. The 25 mm thick Lam-po Boiserie is uniquely made, both to the touch and to the eye, thanks to its textured finish. The wall unit with Scrigno door, fitted with transparent smoked glass, becomes a display cabinet. The metal shelves form a bookcase, while the 60 mm thick veneered shelf provides a base for the television.*





Basi pensili con supporto VESA e vassoio Agio profondità 452 mm in Rovere Termotrattato con frontalino Brown. Basi pensili profondità 354 mm in laccato opaco Dune. Pensili profondità 290 mm in laccato opaco Ardesia. Boiserie spessore 25 mm in Sketch Roccia e spessore 10 mm in laccato opaco Ardesia. Mensole in metallo e profilo verticale di finitura in laccato Ardesia.

*Hanging base units with VESA support and Agio tray D. 452 mm in Termotrattato Oak with Brown front. Hanging base units D. 354 mm in matt Dune lacquered. Wall units D. 290 mm in matt Ardesia lacquered. Boiserie thickness 25 mm in Sketch Roccia and thickness 10 mm in Sketch Roccia and thickness 10 mm in matt Ardesia lacquered. Metal shelves and finishing vertical profile in Ardesia lacquered.*





Raccogliere, esporre, organizzare: queste sono le funzioni dei vassoi Agio. L'inserimento di uno o più divisori permette di creare degli spazi su misura per ogni esigenza, anche con fondo in ecopelle, per aggiungere un tocco di raffinatezza in più. Le loro dimensioni sono modulari e compatibili con gli elementi Lampo. In presenza di Boiserie, l'illuminazione a led inserita nel pannello superiore diffonde la sua luce sui vassoi.

*Collect, display, organise: these are the functions of Agio trays. The addition of one or more partition allows you to create spaces tailored to your needs, including an eco-leather base for an extra touch of refinement. Their dimensions are modular and compatible with Lampo units. With Boiserie, the LED lighting inserted in the upper panel illuminates the trays.*



Composizione con pannello TV Ciak di dimensioni generose, basi Lampo sospese in laccato, vano centrale con frontale microforato che permette di utilizzare il telecomando per gestire gli impianti all'interno, in combinazione con il vassoio Agio modulare di altezza 80 mm. Il pannello TV è dotato di luci a led verticali che mettono in evidenza le Boiserie laterali in ceramica. Le mensole in metallo, con luce a led magnetica nel lato inferiore, impreziosiscono ulteriormente l'insieme.

*An arrangement of generously sized Ciak TV panel, Lampo suspended lacquered base units, central compartment with a micro-perforated front that allows use of remote controls to manage media components inside, in combination with the 80 mm high Agio modular tray. The TV panel is fitted with vertical LED lights that accentuate the ceramic side Boiserie. The metal shelves with magnetic LED lighting below further embellish the ensemble.*



In queste immagini, basi Lampo modulari ed elementi Agio con vano a giorno, provvisti di separatori laccati con fondo in ecopelle, per riporre in ordine gli oggetti più cari e preziosi. La base è sorretta dal basamento Sospendo con piedi sagomati di altezza 80 mm ed è retroilluminata nei quattro lati, per enfatizzare l'effetto di leggerezza. Gli elementi pensili creano un gioco di pieni e di vuoti con l'elemento Open.

*In these images, modular Lampo base units and Agio units with open compartments, equipped with lacquered partitions and eco-leather bottom panels, to neatly display your most cherished and precious items. The base unit is supported by the Sospendo plinth with 80 mm high shaped feet and is backlit on all four sides to emphasise the effect of its lightness. The wall units create a play of solids and voids with the Open element.*





In questa immagine e nella precedente, basi Lampo impiallacciate, insieme a un elemento Tetris laccato opaco e un elemento contenitore Lampo con la stessa altezza formano giochi di incastri e sovrapposizioni. Boiserie Lampo di spessore 25 mm, anch'essa collegata con pensili contenitivi chiusi da ribalta o da vetrina con anta in vetro fumè trasparente. Retroilluminazione a led sulla boiserie e led orizzontale sul pensile e sul coperchio della vetrina.

*This and the previous image show veneered Lampo base units, together with a matt lacquered Tetris unit and a Lampo storage unit of the same height, create a play of interlocking and overlapping shapes. 25 mm thick Lampo Boiserie connect to wall units with flap doors or glass-fronted doors with transparent smoked glass. The panelling perimeter is fitted with LED backlighting, while horizontal LED lighting on the top panel illuminates the space under the wall and display units.*



Le basi Lampo in appoggio vengono collegate tra loro dall'elemento Tetris, creando un dinamico gioco di volumi. Il piede in metacrilato trasparente, di altezza 335 mm, garantisce un solido appoggio ma al tempo stesso scompare, mantenendo un senso di leggerezza.

*The Lampo base units are connected to each other by the Tetris unit, creating a dynamic interplay of depth. The transparent methacrylate leg, 335 mm high, provides solid support while visually disappearing, maintaining a sense of lightness.*



Basi Lampo sospese con Riquadro perimetrale, alternate a elementi Open. Le mensole Super impiallacciate sono contraddistinte dalla lavorazione frontale a 45°. La base sospesa con riquadro e le mensole hanno un sistema di retroilluminazione a led che si fonde con la luminosità naturale dell'ambiente.

*Suspended Lampo base units with Riquadro frame, alternating with Open units. The Super veneered shelves are characterised by bevelled edges. The LED backlighting fitted to the rectangular frame and in the shelves blends with the natural brightness of the environment.*



Vediamo degli esempi di basi Lampo con Riquadro: queste soluzioni sono dotate di maniglie Collage con finitura in tinta o in contrasto, il tutto supportato dal basamento in metallo con piedi sagomati di altezza 150 mm. La composizione a destra è completata dalle mensole Super in laccato, con sagomatura a 45° sia frontale che laterale e retroilluminazione a led.

*Some examples of Lampo base units with Riquadro: these solutions feature Collage handles with matching or contrasting finishes, all supported by a metal base with 150 mm-high shaped feet. The composition on the right is completed by Super lacquered shelves, with a 45° front and side bevel and LED backlighting.*

Elemento / Unit L/W 2430 x H 580 x P/D 561



Elemento / Unit L/W 2430 x H 500 x P/D 561



Elemento / Unit L/W 2430 x H 500 x P/D 561



Le basi Lampo sospese ad angolo permettono di sfruttare anche le zone più difficili della casa, supportando anche il piano scrittoio ovale girevole, con basamento sagomato in metallo. Alla zona TV si aggiunge così una zona dedicata allo studio e all'home office, con una perfetta integrazione. Le mensole Super sono in laccato opaco. I pensili nella parete opposta sono in laccato Palladio, quello a sinistra presenta un frontale in vetro fumè con profilo in laccato Palladio. Illuminazione a led sulle mensole Super e sul coperchio della vetrina.

*The suspended Lampo corner units allow you to make the most of even the most difficult areas of the home, supporting the oval swivel desk with a shaped metal base. The TV area is joined by a study and home office area and complemented with Super shelves in matt lacquer, creating a perfectly integrated composition. The wall units above the TV are in Palladio lacquer, with the added detail of a smoked glass front for the unit on the left. LED lighting illuminates the Super shelves and the top interior of the display unit.*



↓ Lampo sp. 60  
L/W 2400 x H 460 x P/D 546

→ Lampo sp. 60  
L/W 2400 x H 560 x P/D 450/546

Contenitori abbinati a piani di spessore 60 mm, compongono soluzioni efficaci, con uno stile raffinatamente minimale. In questo caso, il frontale in ceramica aggiunge una preziosa nota materica all'insieme. Nelle pagine seguenti vengono proposte diverse combinazioni fra piani e contenitori, con molteplici giochi di linee, volumi e finiture che permettono un armonioso inserimento in qualsiasi ambiente e contesto stilistico.

*Storage units combined with 60 mm thick shelves create effective solutions with a refined, minimalist style. In this case, the ceramic front adds a prestigious touch to the aesthetic whole. The following pages show various combinations of shelves and storage units, with multiple combinations of lines, depths and finishes that allow them to blend harmoniously into any environment and stylistic context.*







# Lampo contenitori

P/D 354/452/546

## SCocca / CARCASE – FRONTALI / FRONTS

Materico Loto / Sketch / Olmo / Econoce  
Laccato opaco / lucido / Metallo  
Rovere Tinto / Termotrattato  
Noce Canaletto

## FRONTALI TELAIO CON PROFILO / FRAME FRONTS WITH PROFILE

TELAIO / FRAME Laccato opaco / Metallo  
VETRO / GLASS Trasparente / Fumè / Stop-sol

## FRONTALI TELAIO SCRIGNO / SCRIGNO FRAME FRONTS

TELAIO / FRAME Epossidico Palladio / Piombo / Brown  
VETRO / GLASS Trasparente / Fumè / Stop-sol

## FRONTALI TELAIO A FILO / FLUSH FRAME FRONTS

TELAIO / FRAME Laccato opaco / Metallo  
VETRO / GLASS Laccato lucido / satinato  
Ceramica sp.3

	L/W 300	L/W 450	L/W 600	L/W 750	L/W 900	L/W 1200
H 160						
H 240						
H 320						
H 400						
H 480						

	L/W 1350	L/W 1500	L/W 1800	L/W 2400
H 160				
H 240				
H 320				
H 400				
H 480				

\* Elementi con anta Scrigno / Units with Scrigno door

\*\* Elementi con anta Ceramica / Units with Ceramic door

# Lampo contenitori

P/D 354/452/546

P/D 369/465/561

## SCocca / CARCASE – FRONTALI / FRONTS

Materico Loto / Sketch / Olmo / Econoce

Laccato opaco / lucido / Metallo

Rovere Tinto / Termotrattato

Noce Canaletto

## FRONTALI TELAIO CON PROFILO

/ FRAME FRONTS WITH PROFILE

TELAIO / FRAME Laccato opaco / Metallo

VETRO / GLASS Trasparente / Fumè / Stop-sol

## FRONTALI TELAIO SCRIGNO

/ SCRIGNO FRAME FRONTS

TELAIO / FRAME Epossidico Palladio / Piombo

/ Brown

VETRO / GLASS Trasparente / Fumè / Stop-sol

## FRONTALI TELAIO A FILO

/ FLUSH FRAME FRONTS

TELAIO / FRAME Laccato opaco / Metallo

VETRO / GLASS Laccato lucido / satinato

Ceramica sp.3

L/W 450    L/W 600    L/W 750    L/W 900    L/W 1200    L/W 1500

H 640

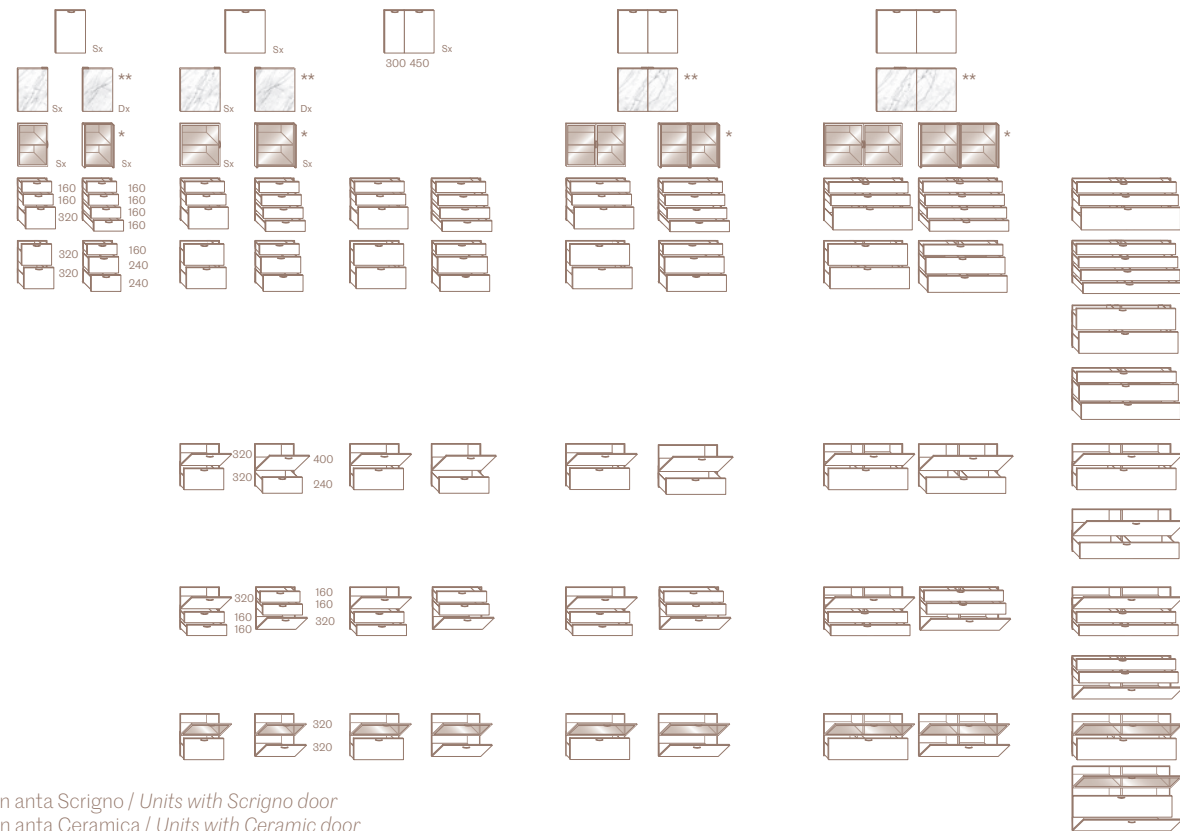

\* Elementi con anta Scrigno / Units with Scrigno door

\*\* Elementi con anta Ceramica / Units with Ceramic door

L/W 300

H 640



H 800



L/W 450

H 800



L/W 300    L/W 450    L/W 600    L/W 1200    L/W 750    L/W 900

H 960

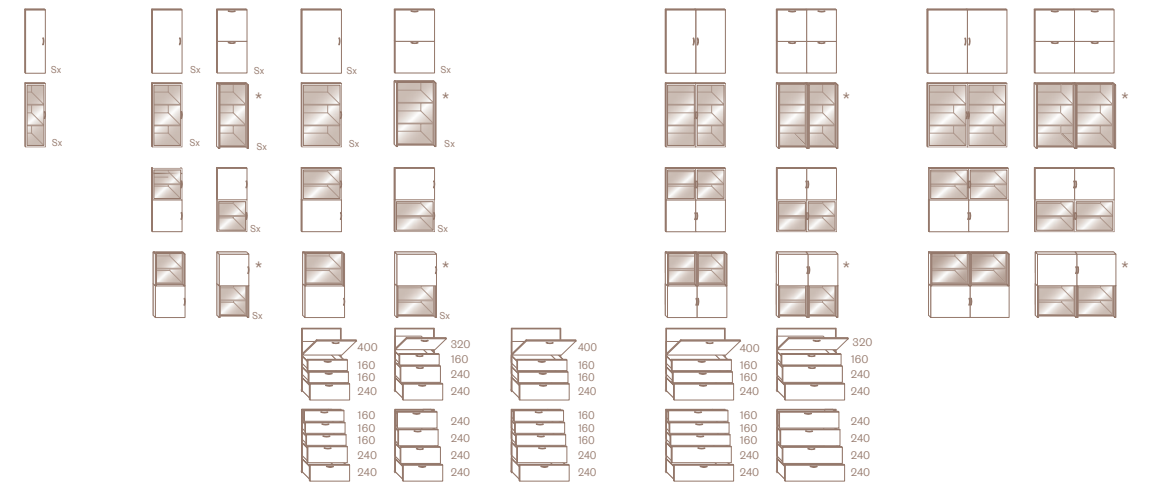

H 1280

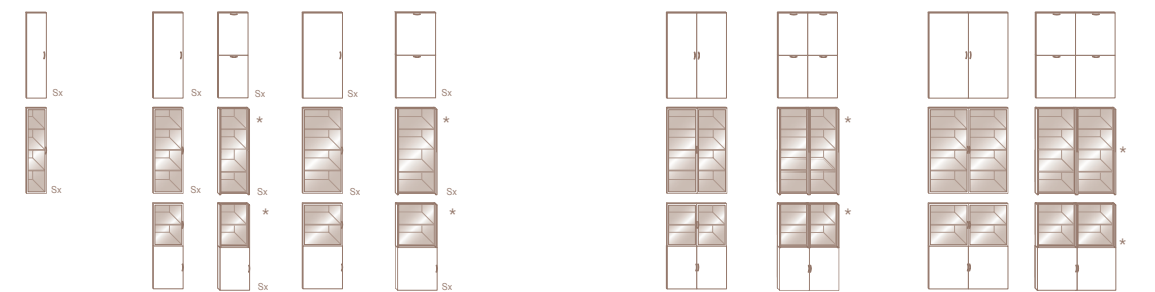

H 1600



H 1920

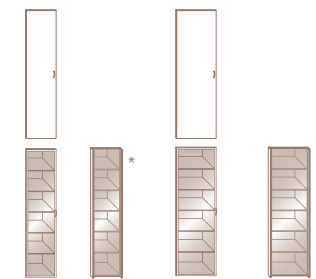

\*Elementi con anta Scrigno / Units with Scrigno door

# Lampo

**SCOCCA / CARCASE**  
 Materico Loto / Sketch / Olmo / Econoce  
 Laccato opaco / lucido / Metallo  
 Rovere Tinto / Termotrattato  
 Noce Canaletto

## Contenitori Open / Open storage unit

P/D 290/354/450

	L/W 300	L/W 450	L/W 600	L/W 750	L/W 900	L/W 1200	Verso laterale
H 160							
H 240							
H 320							
H 400							
H 480							
H 640							
H 960							
H 960							

## Contenitori Tetris / Tetris storage unit

P/D 290/354

	L/W 600	L/W 750	L/W 900	L/W 1200
H 400 / 240				

**SCOCCA / CARCASE**  
 Materico Loto / Sketch / Olmo / Econoce  
 Laccato opaco / lucido / Metallo  
 Rovere Tinto / Termotrattato  
 Noce Canaletto

## Vassoi Agio / Agio tray

P/D 290/354/450/546

	L/W 450	L/W 600	L/W 750	L/W 900	L/W 1200
TIPO A					
TIPO B					
TIPO C					
TIPO D					

## Contenitori ad angolo con anta / Corner storage units with door

P/D 450/546

	L/W 750	L/W 900			
PENSILI / WALL UNITS					
H 320/400					
H 480/640					
BASI / BASE UNITS					
H 320/400					
H 480/640					
H 800/960					
H 1280/1600					
H 1920					

## Top P/D 290/354/450/546

## Coperchio / Cover P/D 266/330/426/522



Materico Loto / Sketch / Olmo / Econoce  
 Laccato opaco / lucido / Metallo  
 Rovere Tinto / Termotrattato  
 Noce Canaletto  
 Ceramica sp12

## Pianali / Benches sp. 60 P/D 330/450/546/700



Laccato opaco / Metallo  
 Rovere Tinto / Termotrattato  
 Noce Canaletto

## Lampo Boiserie

I pannelli Boiserie e i contenitori Lampo vengono appesi tramite UN RETRO PANNELLO IN MDF NERO SPESSORE 19 che viene fornito con tutte le predisposizioni e ferramenta per appendere, ed è già compreso nel prezzo delle Boiserie. Può essere completato con una luce Led perimetrale annegata nello spessore, mantenendo i pannelli Boiserie distanziati di 24 mm dal muro. Il retro pannello viene suddiviso di volta in volta in base alla dimensione della composizione per agevolare il suo trasporto e di norma i tagli sono sempre in corrispondenza di inizio o fine di un pannello Boiserie o di un contenitore Lampo. Contenitori Lampo e mensole in metallo sono aderenti al retro pannello. Le boiserie rimangono distanziate di 5 mm formando un'intercapedine necessaria al cablaggio.

*Lampo Boiserie and storage units are hung using A 19MM THICK BLACK MDF BACK PANEL, which is supplied with all the necessary fittings and hardware for hanging and is included in the price of the boiserie. It can be completed with a perimeter LED light sunk in the thickness, keeping the Boiserie panels 24 mm away from the wall. The backpanel is divided according to the size of the composition to facilitate transport, and cuts are normally made at the beginning or end of a Boiserie panel or Lampo storage unit. Lampo storage units and metal shelves are attached to the backpanel. The Boiserie panels are spaced 5 mm to create a gap for wiring.*

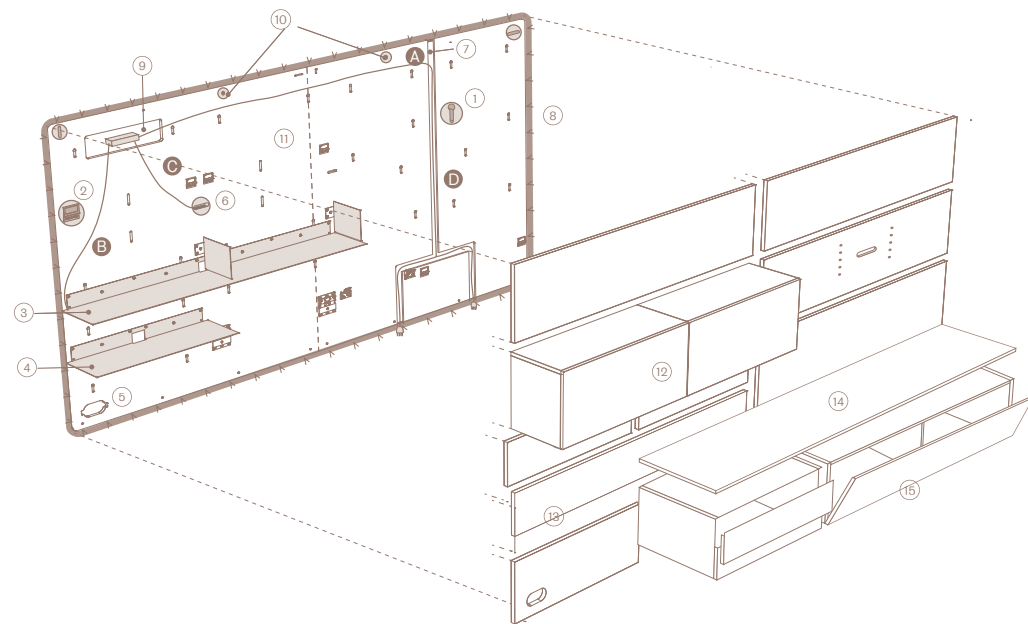

- |  |   |
|--|---|
| ① Asole per fissaggio pannelli Boiserie  | ① Slot for fixing of Boiserie panels                                      |
| ② Attaccaglie per elementi pensili   | ② Wall unit fixing brackets   |
| ③ Mensole in metallo con barra led magnetica                                   | ③ Metal shelves with magnetic led bar                                     |
| ④ Mensole appese al retro pannello   | ④ Shelves hanging on the back panel                                       |
| ⑤ Foro per scatola di derivazione elettrica                                    | ⑤ Hole for electrical box   |
| ⑥ Scanalatura per passaggio dei cavi per illuminazione interna dei contenitori | ⑥ Groove for cable grommet for storage unit internal lighting             |
| ⑦ Scanalatura passacavi TV   | ⑦ TV cable grommet groove on full height of back panel D. 9 mm            |
| ⑧ Luci led perimetrali   | ⑧ Perimetric led lights   |
| ⑨ Tasca alloggiamento alimentatore   | ⑨ Power pack housing  |
| ⑩ Fori per fissaggio retro pannello a parete                                   | ⑩ Holes for fixing back panel to wall                                     |
| ⑪ Retro pannello in MDF nero   | ⑪ Black MDF back panel  |
| ⑫ Elemento pensile con luce interna da appendere al retro pannello             | ⑫ Wall unit with internal light to be hung on the back panel              |
| ⑬ Incisione per passaggio cavo alimentazione barra led magneti                 | ⑬ Engraving for magnetic led bar power cable passage                      |
| ⑭ Coperchio modulare   | ⑭ Modular top panel   |
| ⑮ Contenitore pensile con divisione interna da appendere al retro pannello     | ⑮ Hanging storage units with internal partition to hang on the back panel |

### Legenda

- A da alimentatore a rete  
 B da barra led magnetica ad alimentatore  
 C da led interno al contenitore ad alimentatore  
 D da TV a rete e device

### Legend

- A from power supply to mains  
 B from magnetic led bar to power supply  
 C from internal led to storage unit to power supply  
 D from TV to network and device

### MODULARITÀ BOISERIE LAMPO CON VENATURA ORIZZONTALE / LAMPO BOISERIE MODULARITY WITH HORIZONTAL GRAIN

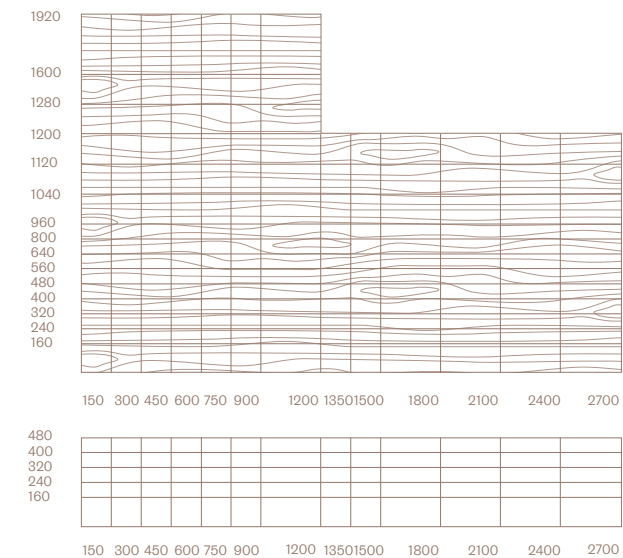

**Sp. 25**  
 Materico  
 Sketch  
 Olmo  
 Econoce  
 Loto

**Sp. 10 e 25**  
 Rovere Tinto  
 Rovere Termotrattato  
 Noce Canaletto  
 Laccato opaco  
 Laccato metallo

**Sp. 12**  
 Ceramica

## Mensole per Boiserie *Boiserie shelves*

Mensole metallo sp. 3 / *Metal shelves th. 3*  
L/W 450/600/750/900/1200/1350/1500/1800/2100/2400

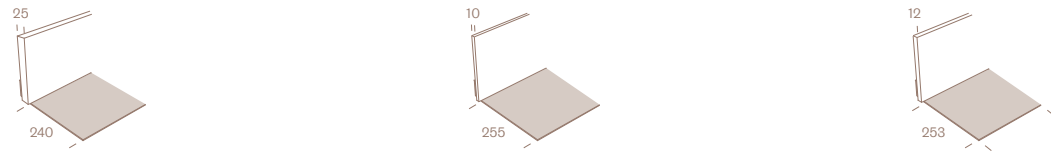

Barra Led sottomensola da 3000K con fissaggio magnetico  
/ *Led bar under shelf with 3000 K magnetic fixing*

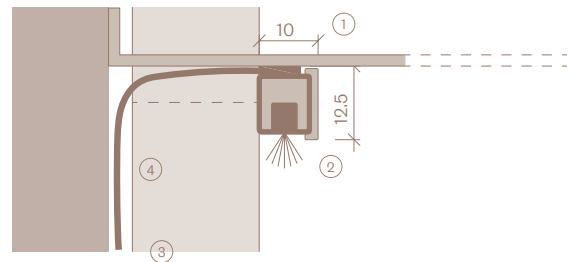

- |                      |                          |
|----------------------|--------------------------|
| ① Mensola in metallo | ① <i>Metal shelf</i>     |
| ② Luce Led incassata | ② <i>Inset led light</i> |
| ③ Cavo alimentazione | ③ <i>Power cable</i>     |
| ④ Intercapedine      | ④ <i>Gap</i>             |

Mensole legno bordo dritto sp. 30  
/ *Wooden shelves with straight edge th. 30*

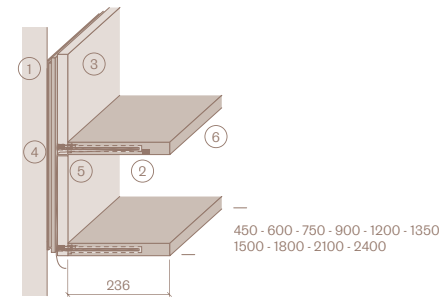

- |   |
|---|
| ① Retro pannello                                      |
| ② Luce led  |
| ③ Pannello Boiserie                                   |
| ④ Spinotto  |
| ⑤ Cavo di alimentazione aggettante nell'intercapedine |
| ⑥ Mensola fissata al pannello boiserie                |

Mensole legno bordo a 45° sp. 25  
/ *Wooden shelves with 45° edge th. 25*

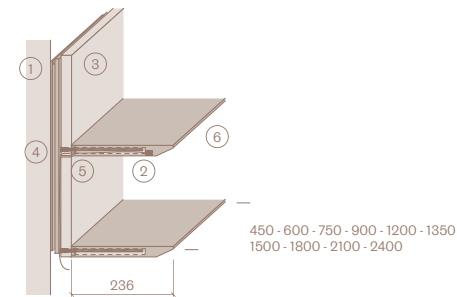

- |                                       |
|---------------------------------------|
| ① Back panel                          |
| ② Led light                           |
| ③ Boiserie panel                      |
| ④ Pin                                 |
| ⑤ Power cable protecting into the gap |
| ⑥ Shelf fixed to the Boiserie panel   |

## Elementi freestanding *Freestanding units*

Librerie Domino

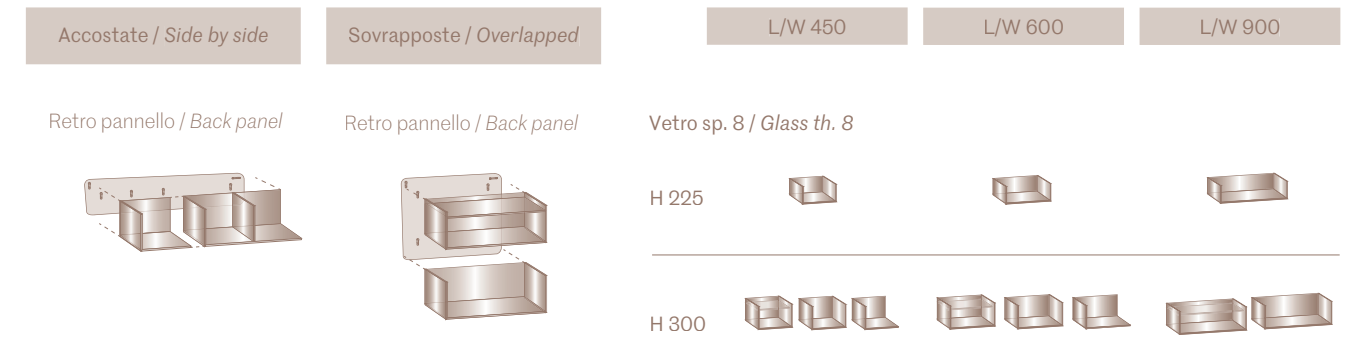

Le Librerie Domino in vetro vengono realizzate con lastre in vetro Fumè, hanno spessore 8mm, giuntate a 45° e schienale con specchio Fumè. Le Librerie Domino non possono essere appese direttamente al muro, ma tramite un retro pannello di sospensione in MDF nero, spessore 19mm, che viene fornito con tutte le predisposizioni e ferramenta per appendere, già comprensivo nel prezzo delle mensole. Può essere completato con una luce Led perimetrale, annegata nello spessore del bordo. Il pannello di sospensione mantiene le mensole distanziate di 24mm dal muro.

*Domino Librerie are made from smoked glass panels, are 8mm thick, joined at 45° and have a smoked mirror back panel. Domino Librerie cannot be hung directly on the wall, but must be hung using a 19 mm thick black MDF suspension panel, which is supplied with all the necessary fittings and hardware for hanging, already included in the price of the shelves. It can be completed with a perimeter LED light, sunk in the thickness of the edge. The suspension panel keeps the shelves 24 mm away from the wall.*

Pianale Super / *Super bench*

Mensola Domino vetro (opzionale)  
/ *Glass Domino shelf (optional)*

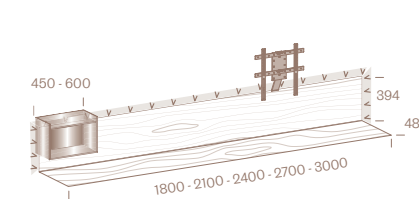

Supporto Vesa porta TV (opzionale)  
/ *TV Vesa support (optional)*

SEZIONE SECTION

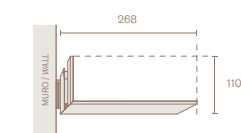

Con bordo laterale sagomato per laccato opaco / metallo  
/ *with shaped side edge for matt / metal lacquered*

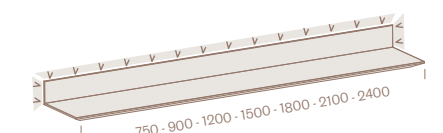

Con bordo laterale dritto per impiallacciato  
/ *with straight side edge for veneered*

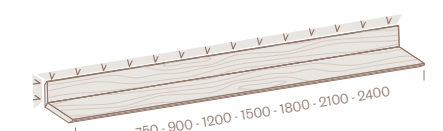
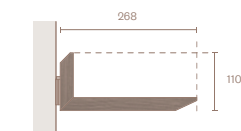

# Cabaret

## Cabaret One

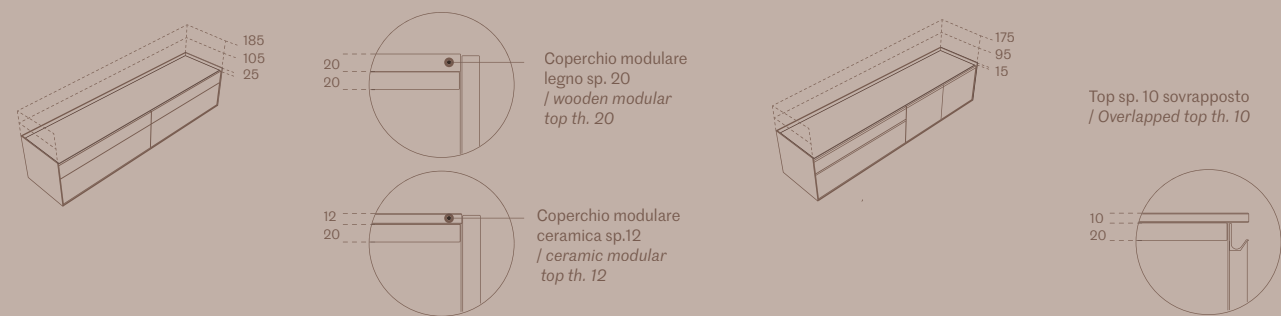

## Cabaret Step

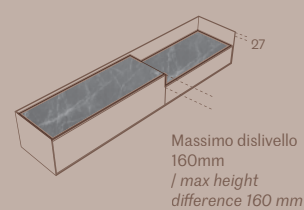

## Cabaret Glass

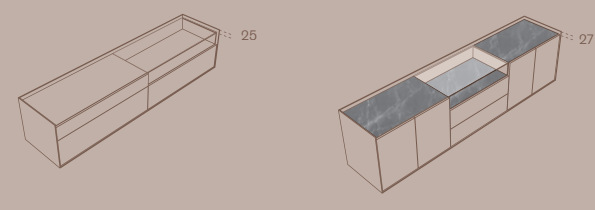
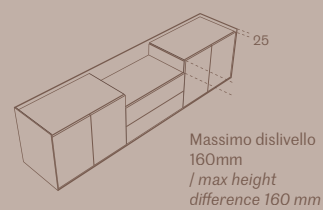

## Perimetri Cabaret / Cabaret perimeter

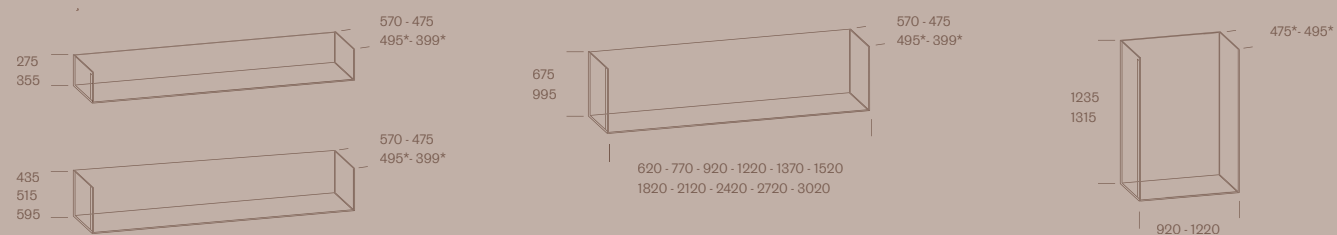

\* pensile / wall unit

I contenitori Cabaret si distinguono per i perimetri dal ridotto spessore di 10 mm, che definiscono un'architettura essenziale e visivamente leggera. La struttura a perimetro aperto è completata da una schiena retro finita, mentre i fianchi laterali, sporgenti come il fondo, enfatizzano la precisione del disegno e la pulizia delle linee.

All'interno dei perimetri, progettati per coniugare leggerezza formale e rigore costruttivo, è possibile inserire i contenitori Lampo con frontali in legno o vetro di spessore 20 mm nelle tre tipologie Cabaret One, Cabaret Step e Cabaret Glass.

Cabaret storage units are distinguished by their slim 10 mm edges, which define an essential and visually light architecture.

The open perimeter structure is completed by a finished back, while the side panels mimic the bottom panel, emphasising precision and clean lines. The internal edges, designed to combine formal lightness and structural rigour, allow the possibility to insert Lampo storage units with 20 mm thick wooden or glass fronts of three types: Cabaret One, Cabaret Step and Cabaret Glass.





Base Cabaret One con perimetro di spessore 10 mm, top impiallacciato e frontali in ceramica. La struttura interna è in materico Loto Terra. Questa composizione presenta, fra le altre caratteristiche, anche la possibilità di utilizzare una finitura pregiata all'esterno e una più tecnica all'interno.

*Cabaret One base with 10 mm thick perimeter, veneered top, ceramic fronts and interior finish of material Loto Terra. Among other features, this composition also offers the possibility of using a more prestigious finish for the exterior and a more technical finish for the interior.*



La base Cabaret One, con top di spessore 10 mm, si presenta qui con la Maniglia Collage che rende ancora più comoda la presa per l'apertura dei cassetti.

*Shown here is the Cabaret One base unit with a 10 mm thick top and Collage handle, allowing the drawers to open with ease.*







In questa immagine e nella precedente, base Cabaret Step con perimetro di spessore 10 mm e sistema TV Vesa orientabile sul top in ceramica. La base è sorretta dal basamento Sospendo con piedi sagomati di altezza 80 mm. La boiserie Lampo è a doppio spessore e si caratterizza per un cambio di materiali che definisce la zona home office. Le vetrine con frontali Scigno diventano un espositore, mentre le mensole in metallo laccate creano una libreria capace di esprimere diverse tematiche d'uso.

*This and the previous image show Cabaret Step base unit with 10 mm thick perimeter and adjustable Vesa TV system positioned on the ceramic top. The base unit is supported by the Sospendo base with 80 mm high shaped feet. The Lampo boiserie asserts a different thickness and a change of materials to define the home office area. The display units with Scigno fronts become a showcase, while the lacquered metal shelves create an elegant bookcase for expressing different themes and personal touches.*





← Cabaret Step  
L/W 2420 x H 515 x P/D 570

↓ Cabaret Glass  
L/W 2720 x H 595 x P/D 570



La base Cabaret diventa una madia retrofinita che può vivere a 360° nei vari ambienti della casa. Nell'immagine precedente, diviene parte integrante della composizione e funge da base sospesa con porta TV Vesa orientabile, sovrastata dalla boiserie in ceramica con mensole in metallo e divisori verticali. La composizione è inoltre fornita di luci a led perimetrali.

*The Cabaret base unit becomes a sideboard with a finished back that can be used in any room of the house. In the previous image, it becomes an integral part of the composition and acts as a suspended base with an adjustable Vesa TV holder, topped by ceramic boiserie with metal shelves and vertical partitions. The composition is also equipped with perimeter LED lights.*

La base Cabaret Plus componibile unisce più perimetri con i fianchetti di collegamento, in modo da formare basi che possono superare i tre metri di larghezza. Per composizioni fino a un'altezza di 595 mm viene impiegato un unico basamento Sospendo, mentre per altezze superiori si utilizza un basamento per ogni modulo.

*The Cabaret Plus modular base unit combines multiple pieces with connecting side panels to form base units that can exceed three metres in width. For compositions up to 595 mm in height, a single Sospendo base is used; while for greater heights, one base is used for each module.*



Caratterizzato dal perimetro spesso 10 mm, ed un'altezza di 595 mm, Cabaret Glass ha un'eleganza classica ma sempre attuale, giocata sull'abbinamento di volumi, superfici di vetro e vani a giorno. Gli elementi con diverse altezze consentono di creare molteplici composizioni, con teche espositive di varie dimensioni. Diverse sono anche le possibilità di appoggio del mobile: sollevate su piedi, a terra su piedi bassi oppure pensili.

*With a 10 mm thick perimeter and a height of 595 mm, Cabaret Glass has a classic yet timeless elegance, playing on the combination of depth, glass surfaces and open compartments. The units, with differing heights, allow you to create multiple compositions using display cases of various sizes. There are also multiple options for supporting the unit: on legs, on low feet or mounted to the wall.*



Il supporto TV Video orientabile consente il passaggio dei cavi fino all'interno della base. È completo di staffa Vesa per il fissaggio della TV e su richiesta viene dotato di carter in metallo posteriore per contenere e nascondere i cavi. Tale soluzione permette di mantenere l'estetica del mobile. A valorizzare la composizione, la disposizione grafica delle mensole Super sulla parete.

*The adjustable TV Video support allows cables to be passed through to the interior of the base. It comes complete with a Vesa bracket for securing the TV and, on request, can be fitted with a rear metal cover to contain and conceal the cables. This solution allows the furniture aesthetics to be neatly maintained. The composition is enhanced by the graphic arrangement of Super shelves on the wall.*





← Cabaret Glass  
L/W 1220 x H 1315 x P/D 475

↓ Cabaret Glass  
L/W 2120 x H 755 x P/D 570

Nell'immagine a fianco, Madia Cabaret Glass con perimetro di spessore 10 mm. La finitura impiallacciata crea un'estetica preziosa, mentre il top in ceramica diventa un ricercato piano di appoggio. La vetrina è messa in evidenza dall'illuminazione a led sul coperchio. Il tutto è sorretto da un basamento con piedi in metallo sagomati di altezza 80 mm.

*In the image on the right, Cabaret Glass sideboard with a 10 mm thick perimeter. The veneered finish creates a refined aesthetic, while the ceramic top becomes a sophisticated surface. The display unit is highlighted by LED lighting on the top panel. The entire unit is supported by a base with 80 mm high shaped metal feet.*



In questa composizione, il pensile Cabaret Glass diviene una vetrina illuminata che sovrasta la base Lampo, con top in ceramica e supporto TV Video orientabile.

*In this composition, the Cabaret Glass wall unit becomes an illuminated display cabinet that overlooks the Lampo base, with a ceramic top and adjustable TV Video support.*



# Itala Lampo

L/W 1896 x H 2500 x P/D 452/352



Itala Lampo riprende concettualmente la progettualità di Itala Domino, ma integra anche gli elementi del programma Lampo. Offre la scelta fra ripiani di spessore 10 mm o 35 mm ed oltre ai classici contenitori Lampo, si arricchisce di vassoi e frontali sia in legno che in vetro con telaio Scrigno o con profilo, oppure anche in ceramica.

*Itala Lampo conceptually echoes the design of Itala Domino, but also incorporates units from the Lampo line. It offers a choice of 10 mm or 35 mm thick shelves and, in addition to the classic Lampo storage units, is enhanced with trays and front panels in wood, glass or ceramic with a Scrigno frame or profile.*



# Itala Lampo

P/D 354/450

**MONTANTI – TRAVERSI / UPRIGHTS – CROSSPIECES**  
Eposidico Brown / Palladio

**MENSOLE sp. 10 P 350 / SHELVES th. 10 D 350**  
Laccato opaco / Metallo  
Rovere Tinto

**MENSOLE / SHELVES sp./th. 35 P/D 350**  
Materico Loto / Sketch / Olmo / Econoce  
Laccato opaco / Metallo  
Rovere Tinto / Termotrattato  
Noce Canaletto

**SCocca / CARCASE - FRONTALI / FRONTS**  
Materico Loto / Sketch / Olmo / Econoce  
Laccato opaco / lucido / Metallo  
Rovere Tinto / Termotrattato  
Noce Canaletto

**TELAIO CON PROFILO / FRAME WITH PROFILE**  
Laccato opaco / Metallo  
**VETRO / GLASS**  
Trasp. / Fumè / Stop-sol

**TELAIO SCRIGNO / SCRIGNO FRAME**  
Brown / Palladio  
**BROWN / GLASS**  
Trasparente / Fumè

**TELAIO A FILO / FLUSH FRAME**  
Laccato opaco / Metallo  
**VETRO / GLASS** Trasp. / Fumè / Stop-sol  
**VETRO / GLASS** Laccato lucido / satinato  
**CERAMICA sp. 3**

		L/W 600	L/W 750	L/W 900	L/W 1200
Ripiani sp. 10 con traverso / Shelves th. 10 with crosspiece					
Ripiani sp. 35 attacchi con viti / Shelves th. 35 attachments with screws					
Vassoio Agio top sovrapposto / Agio tray for overlapped top					
Contenitori / Storage units	H 240				
	H 320				
	H 400				
	H 480				
	H 640				

\* Elementi con ante vetro, legno e ceramica / Units with glass, wooden and ceramic doors

## COMPONIBILITÀ / MODULARITY

- ① Escursione piedino 25 mm max / Foot range 25 mm max
- ② Montante con supporto a soffitto / Upright with ceiling support
- ③ Montante con supporto a parete / Upright with wall support
- ④ Traverso per contenitore e per ripiano / Crosspiece for storage unit and shelf
- ⑤ Mensola sp. 35 con attacco viti / led incassati / Shelf th. 35 with screw attachment / inset led
- ⑥ Attacco di stabilizzazione / Stabilisation attachment
- ⑦ Traversi con led / per ripiani sp. 10 / Crosspieces with led / for shelves th. 10
- ⑧ Piastra girevole per specchio / Swivel plate for mirror
- ⑨ Staffa Vesa / Vesa bracket
- ⑩ Mensola sp. 10 / Shelf th. 10
- ⑪ Alimentatore sottoripiano o sottocontenitore / Undershelf and under storage unit power supply
- ⑫ Vassoio Agio / Agio tray
- ⑬ Top sovrapposto sp. 10 / Overlapped top th. 10

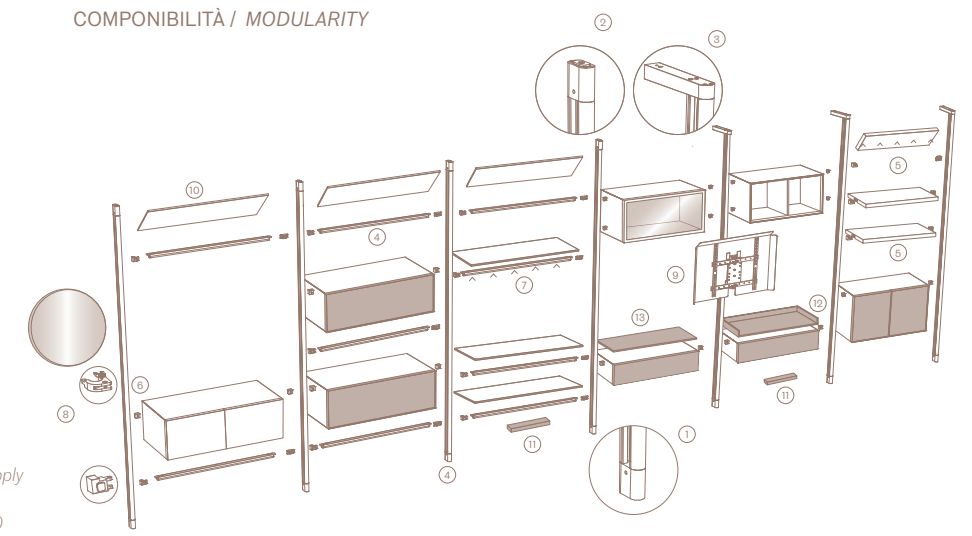

- Le composizioni Itala devono essere composte con un minimo di 3 montanti verticali e 4 attacchi per ripiani o contenitori per vano. Per ulteriori esigenze contattare il nostro ufficio tecnico.
- I montanti, composti da due profili accoppiati, sono alti max 3150 mm e vengono realizzati di volta in volta a misura. Per altezze superiori, fino a un max di 3500 mm, vengono realizzati su specifica richiesta.
- Il sistema prevede l'ancoraggio dei montanti a pavimento ①, a soffitto ② o a parete ③. Si rimanda al rivenditore la valutazione della resistenza della parete per poter scegliere i tasselli di fissaggio più idonei. Per la realizzazione dei montanti a soffitto comunicare l'altezza del locale. In caso di quote non allineate verificare le tolleranze riportate. \* (escursione piedino 25 mm max).
- Mensole sp. 10 e contenitori in abbinamento poggiano su traversi ancorati ai montanti tramite aggancio a espansione di appositi attacchi a scomparsa ④.
- Mensole sp. 35 ⑤ fissate agli attacchi a scomparsa ad espansione con un attacco con viti.
- Gli elementi Lampo L 600-750-900 vengono attrezzati con traverso all'accorrenza (ad esempio quando sono abbinati a mensola sp. 10 con traverso). I contenitori L 1200 sono invece sempre attrezzati con un traverso di sostegno.
- Gli attacchi a espansione permettono il posizionamento in altezza di ripiani e contenitori a discrezione del Cliente. I contenitori prevedono un ulteriore attacco di stabilizzazione in prossimità del bordo superiore ⑥.
- Le composizioni con illuminazione devono avere per ogni modulo un ripiano o un contenitore a non più di 400 mm da terra. Questi elementi devono essere allineati in quanto necessari al collegamento elettrico.
- I montanti possono essere accessoriati con illuminazione led incassata verticalmente nel profilo posteriore. I cavi, con uscita alla estremità inferiore, vengono collegati agli alimentatori posizionati sotto i ripiani e contenitori a 400 mm da terra.
- Anche i traversi delle mensole sp. 10 mm e dei contenitori, il coperchio interno dei contenitori e lo spessore delle mensole sp. 35 mm possono essere accessoriati con illuminazione led incassata ⑦. In questo caso i montanti vengono cablati con una canalina elettrificata. I traversi e i coperchi dei contenitori con led ricevono l'elettricità tramite contatti posti negli attacchi a scomparsa. Questo permette di inserire più contatti e di poter spostare a piacere in altezza ripiani e contenitori.
- L'impianto elettrico prevede la partenza dal montante sx del modulo che si vuole elettrificare.
- È possibile richiedere montanti dotati sia di illuminazione a led verticali che di canalina elettrificata per illuminazione orizzontale di ripiani e contenitori.
- Le piastre girevoli agganciate ai montanti possono ospitare le specchiere girevoli ⑧ o essere associate alle staffe Vesa per l'aggancio del televisore ⑨.

- Itala compositions must be composed of a minimum of 3 vertical uprights and 4 attachments for shelves or storage units for each compartment. For further requirements, please contact our technical department.
- The uprights, consisting of two coupled profiles, are max. 3150 mm high and are made to measure each time. For greater heights, up to a max. of 3500 mm, they are made to specific request.
- The system provides the anchoring of the uprights to the floor ①, ceiling ② or wall ③. Please consult your retailer to assess the strength of the wall in order to choose the most suitable fixing plugs. For the installation of ceiling uprights, please provide the height of the room. In the event of misaligned dimensions, please check the tolerances indicated. \* (foot excursion 25 mm max).
- Shelves th. 10 and matching storage units rest on crosspiece anchored to the uprights by means of expansion hooks with special concealed attachments ④.
- Shelves th. 35 ⑤ fixed to concealed expansion brackets with a screw attachment.
- Lampo units W 600-750-900 are equipped with crosspiece when necessary (for example, when combined with th. 10 shelves with crosspiece). Storage units W 1200, on the other hand, are always equipped with a support crosspiece.
- The expansion attachments allow shelves and storage units to be positioned at the height of the customer's choice. The storage units have an additional stabilising attachment near the top edge ⑥.
- Compositions with lighting must have a shelf or storage unit no more than 400 mm from the floor for each module. These elements must be aligned as they are necessary for the electrical connection.
- The uprights can be fitted with LED lighting recessed vertically into the rear profile. The cables, with outlets at the bottom, are connected to power supplies positioned under the shelves and storage units 400 mm from the floor.
- The crosspieces of th. 10 shelves and storage units and the top panel of the storage units can also be fitted with recessed LED lighting ⑦. In this case, the uprights are wired with an electrified cable duct. The crosspieces and top panels of storage units with LEDs receive electricity via contacts located in the concealed connections. This allows for the insertion of multiple contacts and the ability to move shelves and storage units to any height.
- The electrical system starts from the left-hand side of the module to be electrified.
- It is possible to request uprights equipped with both vertical LED lighting and electrified channels for horizontal lighting of shelves and storage units.
- The swivel plates attached to the uprights can accommodate swivel mirrors ⑧ or be combined with Vesa brackets for TV ⑨.

# TV Solution

Protagonista dello spazio giorno, la TV diventa parte del progetto d'interni, sintonizzandosi con le mutevoli esigenze della vita quotidiana, grazie a diverse soluzioni che permettono di orientare a piacere gli schermi di ogni dimensione, nascondere il passaggio dei cavi all'interno di canalizzazioni già predisposte, gestire con facilità i vari dispositivi: sempre mantenendo un'immagine elegante e coerente con gli altri elementi dell'arredo.

*The focal point of the living space, the TV, becomes part of the interior design, adjusting to the evolving needs of daily life. Thanks to various solutions that can accommodate screens of all sizes, hide cables and easily manage multiple media components, an elegant look consistent with the other furniture elements can be harmoniously maintained.*

## TV Boiserie

Lampo / Domino



### PASSAGGIO CAVI PER TV DALLA BOISERIE AL CONTENITORE BASE O PENSILE LAMPO / DOMINO / CABLE DUCT FOR TV FROM THE BOISERIE TO LAMPO / DOMINO BASE OR WALL STORAGE UNIT

per Boiserie e contenitori modulari / for modular Boiserie and storage units

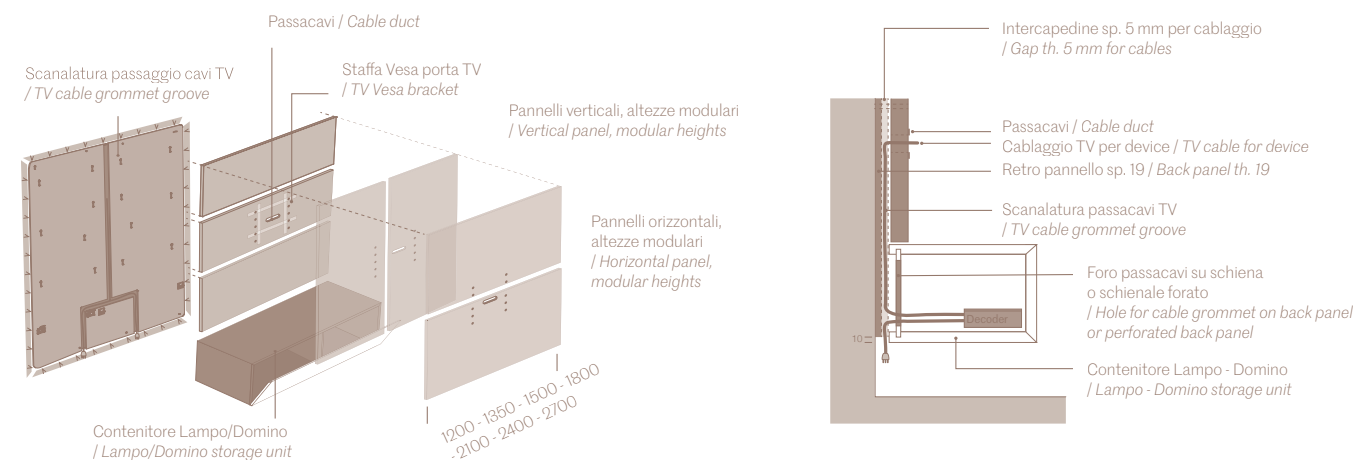

# Pannello Ciak

Lampo / Domino



# Pannello TV

Lampo / Domino

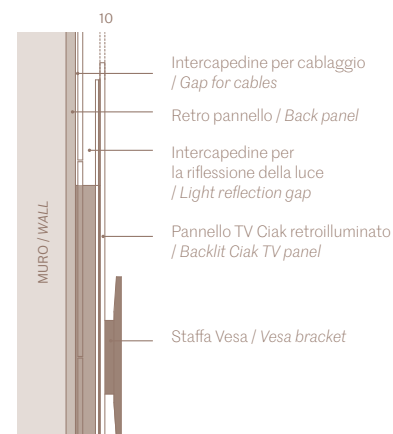
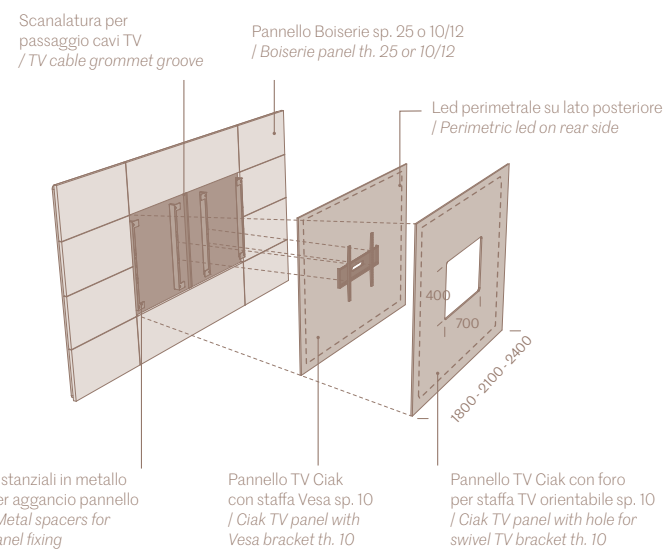

## STAFFA ORIENTABILE MURO / WALL SWIVEL BRACKET



Pannelli retroilluminati porta TV con staffa Vesa TV / Backlit panels with Vesa bracket

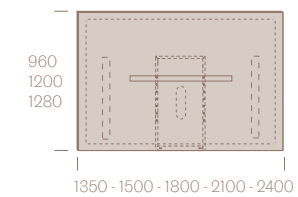

Pannelli retroilluminati con foro per meccanismo porta TV a muro / Backlit panels with hole for wall TV mechanism

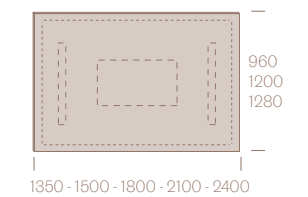

Pannelli retroilluminati con mensole / Backlit panels with shelves

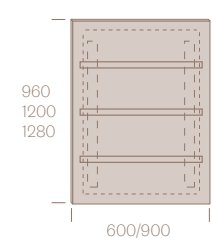

# Pianale Super

Lampo / Domino



# Video

Lampo / Domino



## VISTA POSTERIORE / REAR VIEW

## ACCESSORI / ACCESSORIES

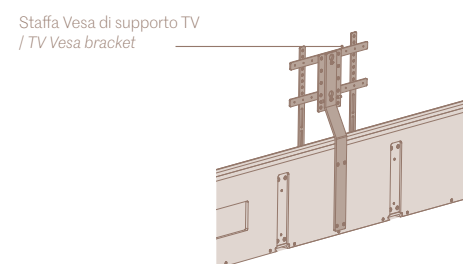
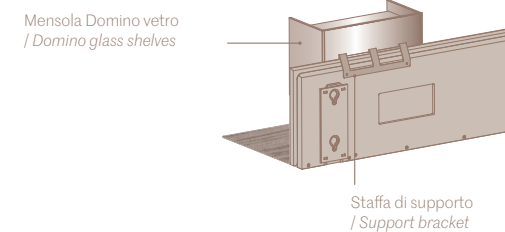
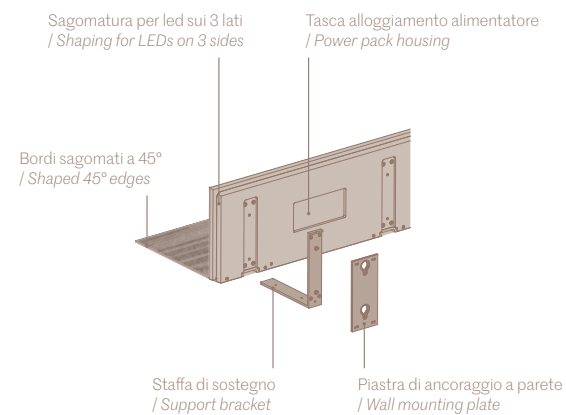

## SUPPORTO TV ORIENTABILE / SWIVEL TV SUPPORT

### VISTA FRONTALE / FRONT VIEW

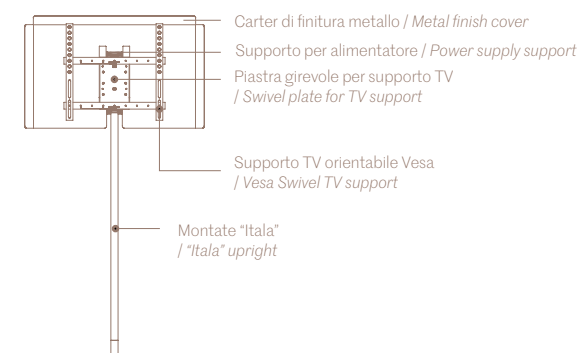

### VISTA LATERALE / SIDE VIEW

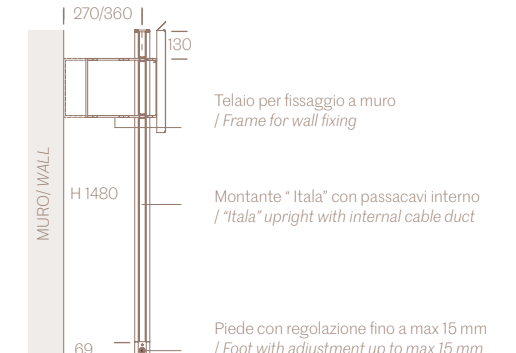

## ROTAZIONE SUPPORTO TV / TV SUPPORT ROTATION

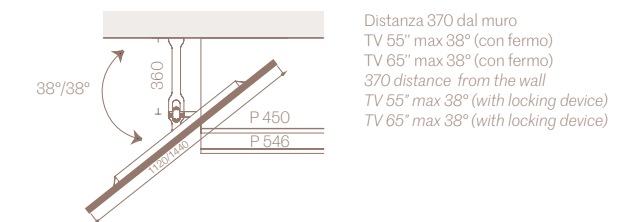
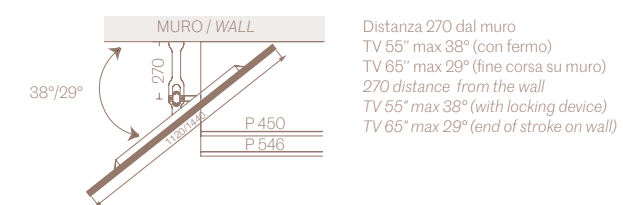

Le dimensioni d'ingombro dello schermo TV determinano anche il grado di rotazione ambo i lati / The overall dimensions of the TV also determine how far it can rotate in both directions.



Su alcune basi con ribalta Domino, Cabaret e Lampo, anche con top in ceramica, e sui pianali di spessore 60 mm, può essere inserito come optional il supporto TV Vesa che permette di ruotare lo schermo, con passaggio dei cavi all'interno dell'elemento cilindrico in metallo.

*On some base units with Domino, Cabaret, Lampo and Lampo flap doors, also with ceramic tops, and on th. 60 shelves, a Vesa TV bracket can be added as an optional, allowing the screen to be rotated, with cables passing through the cylindrical metal element.*



# Vesa

## Lampo / Domino / Cabaret

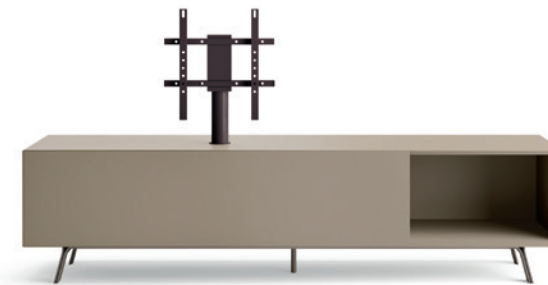

Domino Vesa  
L/W 2100 x H 525 x P/D 546



Domino Vesa  
L/W 1800 x H 525 x P/D 546



### Asola posteriore / Rear slot

Su richiesta, è possibile realizzare un'asola sullo schienale per facilitare il cablaggio dei dispositivi all'interno del mobile.

*On request, a slot can be made in the back to facilitate the wiring of devices inside the unit.*

### SUPPORTO VESA PER RIBALTE LAMPO/DOMINO / VESA SUPPORT FOR LAMPO/DOMINO FLAP DOORS

PENSILI O A TERRA / HANGING OR FLOOR-STANDING

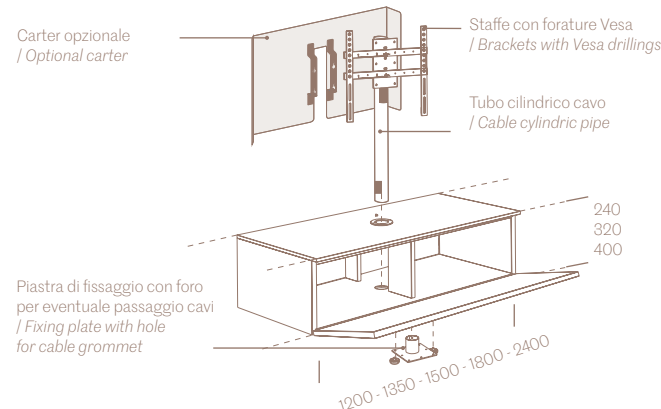

### SUPPORTO VESA PER PIANALI SP60 / VESA SUPPORT FOR BENCHES TH60

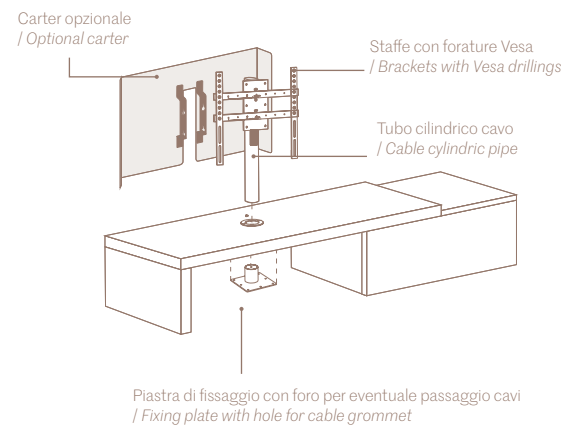

### ROTAZIONI / ROTATIONS

Le dimensioni d'ingombro dello schermo TV determinano anche il grado di rotazione ambo i lati.  
*The overall dimensions of the TV screen also determine the degree of rotation on both sides.*

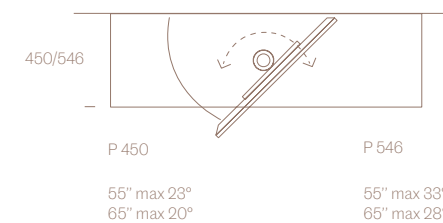

In caso di decentramento della TV le rotazioni cambiano, aumenta su un lato mentre diminuisce sul lato opposto.  
*In the event of TV decentralisation, the rotations change, increasing on one side while decreasing on the opposite side.*

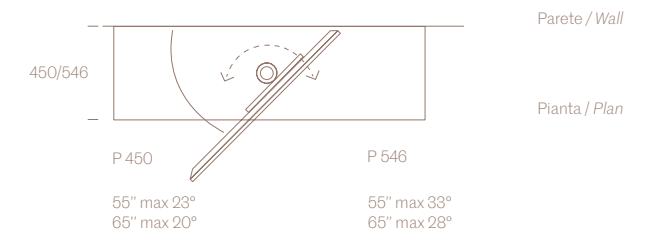

# Vision



## Lampo

Il porta TV Vision consente di fissare lo schermo con la massima pulizia formale, facendo passare i cavi all'interno. Sul retro è dotato di un pannello apribile per accedere al collegamento fra la TV e gli impianti presenti nelle basi sottostanti. Al suo interno è presente un telaio metallico, predisposto per l'installazione della TV, in continuità con il supporto cilindrico in acciaio che ne permette il fissaggio e la rotazione fino a 90°.

*The Vision TV stand allows you to mount your TV screen with maximum formal cleanliness, passing the cables inside and allowing orientation up to 90°. On the back, it is equipped with an opening rear panel to access the connection between the TV and the systems in the base units below. Inside, there is a metal frame designed to hold the TV, connected to a cylindrical steel support that allows it to rotate and be secured in place.*

VISION SU BASE  
RIBALTA LAMPO  
/ VISION ON BASE UNIT  
LAMPO DROP-DOWN DOOR

VISION SU PIANALE  
sp.60  
/ VISION ON BENCH  
th.60

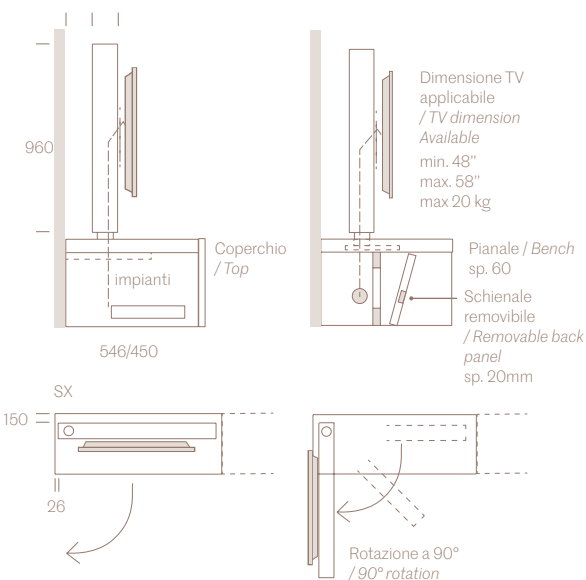

**ATTENZIONE:** piani e ribalte con pannello Vision non possono essere usate singolarmente a libera installazione ma sempre in associazione con altri contenitori che con il loro peso ne evitano il ribaltamento. Quando questo non è possibile le ribalte devono essere fissate a muro o richieste con un apposito zoccolo DA FISSARE A TERRA.

**WARNING:** shelves and flap doors with Vision panels cannot be used individually as freestanding units but must always be used in combination with other storage units whose weight prevents them from tipping over. When this is not possible, the flap doors must be fixed to the wall or requested with a special plinth TO BE FIXED TO THE FLOOR.

# Roto

## Lampo



Rifinito su entrambi i lati, il porta TV Roto si può orientare a piacimento, con un semplice gesto. I cavi di collegamento vengono ordinatamente racchiusi all'interno della base a ribalta. Inoltre è apribile posteriormente, per accedere al collegamento fra la TV e gli impianti collocati all'interno delle basi. Disponibile in larghezza 1315 mm o 1465 mm.

*The Roto TV stand is finished on both sides and can be rotated at will, with a simple gesture. The connecting cables of the TV screen are neatly gathered inside the drop-down base. It can also be opened at the back, by means of a removable panel, to access the connection between the TV and the systems located inside the bases. Roto is available in 1315 or 1465 mm width to fit any situation.*



# Modo

Modo è un programma ai vertici della flessibilità. Ripiani in molteplici larghezze, frontali con diverse tipologie di apertura: a ribalta, a scomparsa, basculante, vasistas, a battente. Tutto per favorire la massima versatilità di composizione e d'impiego, dal contenimento, alla libreria, dalla parete TV, all'home office. Il gioco dei pieni e dei vuoti esprime un linguaggio formale fresco e originale. Le possibilità di personalizzazione si ampliano, grazie alla possibilità di scegliere misure differenziate: profondità 266 mm, 330 mm e 426 mm, altezza variabile fino a 2910 mm e molteplici soluzioni a misura.

*Modo is a programme offering maximum flexibility. Shelves in a range of widths and fronts with various opening options: flap-down, concealed, parallel lift-up, lift-up, hinged door. Everything to promote maximum versatility of composition and use, from storage to bookcases, TV walls and home offices. The interplay of solids and voids expresses a fresh and original formal language. The possibilities for customisation are vast, thanks to the availability of different sizes: depths of 266 mm, 330 mm and 426 mm, variable heights up to 2910 mm and multiple made-to-measure solutions.*







Abbinata ai ripiani in vetro, l'anta Scrigno diventa un raffinato e luminoso espositore, completato da cassetti interni di altezza 130 mm per racchiudere gli oggetti più preziosi, oppure di altezza 200 mm per trasmettere a prima vista una sensazione di generoso contenimento.

*Combined with glass shelves, the Scrigno door becomes a refined and bright display unit, complemented by interior drawers 130 mm high to hold your most precious items, or 200 mm high to convey generous storage space at first glance.*





L'anta Scrigno interpreta un classico dell'arredo borghese, la vetrina, alla luce di un'evoluta funzionalità. Il telaio che incornicia l'anta in vetro è in alluminio Brown, con un'incisione sul bordo verticale per l'apertura. Le luci a led orizzontali all'interno delle vetrine creano un'atmosfera accattivante.

*The Scrigno door reinterprets a classic component of bourgeois furniture, the display cabinet, with new advanced functionality. The frame surrounding the glass doors consists of Brown aluminium, with an incision on the vertical edge for opening. The horizontal LED lights inside the display units create an exquisite atmosphere.*



Nella grande libreria Modo, anche un accessorio di servizio come la scaletta può diventare un elemento estetico, grazie all'armoniosa essenzialità della sua silhouette in metallo brunito. Completa l'opera il robusto binario, a un'altezza di 1920 mm, sul quale la scaletta scorre agilmente.

*In the large Modo bookcase, even a functional accessory such as a ladder can become an aesthetic element, thanks to the harmonious simplicity of its burnished metal silhouette. The sturdy rail, at a height of 1920 mm on which the ladder easily slides, completes the look.*



Le basi Modo offrono ampie capacità di contenimento e permettono un posizionamento a terra o sospeso. Sono disponibili in due profondità (450 mm e 546 mm) e si presentano con cassetti o anta a ribalta, dotati di meccanismi ammortizzati. I frontali possono avere uno spessore di 20 mm o 35 mm. Le larghezze sono modulari (1170 mm, 1470 mm, 1770 mm) per contenitori in luce alti 240 mm, 320 mm, 400 mm.

*Modo base units offer wide storage space and can be placed on the floor or suspended. They are available in two depths (450 mm and 546 mm) with options of drawers or flap-down doors, equipped with soft-close mechanisms. The fronts can be 20 mm or 35 mm thick. The widths are modular (1170 mm, 1470 mm, 1770 mm) for units with internal heights of 240 mm, 320 mm and 400 mm.*





Con Modo la linearità tipica del living contemporaneo prende una nuova vita, grazie alla diversificazione degli spessori delle ante e dei frontali. La composizione si struttura in una dinamica alternanza di lievi sporgenze e rientranze. Al gioco prospettico delle superfici, si aggiunge quello cromatico e materico, offrendo la possibilità di abbinare molteplici tonalità laccate, lucide o opache, nonché diverse essenze, con possibilità praticamente infinite.

*With Modo, the linearity typical of contemporary living spaces breathes new life, thanks to the various thicknesses of the doors and fronts. The composition is structured in a dynamic alternation of slight protrusions and recesses. The play of perspective and surfaces is complemented by the diversity of colours and materials, offering the possibility of combining multiple lacquered shades, glossy or matt, as well as different woods, with virtually endless possibilities.*



## Modularità spalle / Side panel modularity

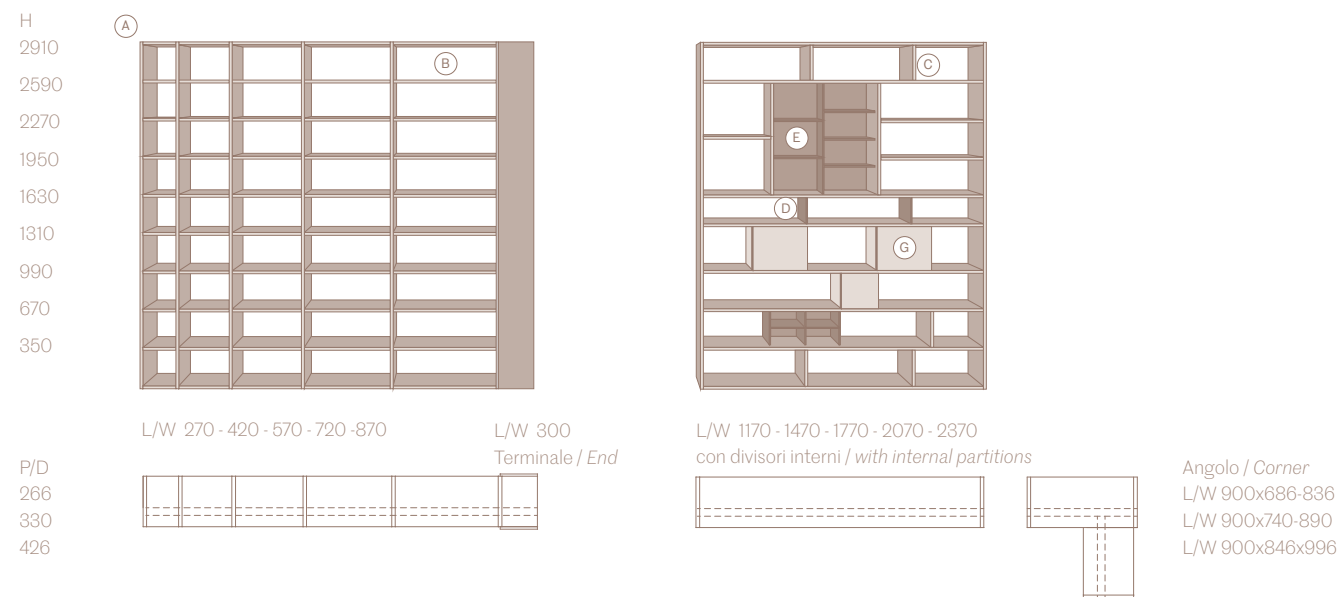

### STUTTURA / STRUCTURE

Materico / Laccato / Impiallacciato

A - Spalle sp. 30 / Side panel th. 30	H da 350 a 2910 / H from 350 to 2910
B - Ripiani sp. 30 / Shelves th. 30	L/W 270 - 420 - 570 - 720 - 870 1170 - 1470 - 1770 - 2070 - 2370
C - Divisori interni sp. 30 / Internal partitions th. 30	H da 210 a 1890 / H from 210 to 1890
D - Divisori interni sp. 15 / Internal partitions th. 15	H da 210 a 930 / H from 210 to 930
E - Raster sp. 15 / Raster th. 15	L/W 420 - 570 - 720 - 870 - 1170 - 1470 H da 290 a 930 / H from 290 to 930
F - Schienali sp. 15 / Back panel th. 15	L/W da 270 a 2370 H 370 - 2850 / H from 370 to 2850
G - Elementi Box / Box units Laccato	L/W 317 - 467 H 290 - 370

### FRONTALI LEGNO / WOODEN FRONT PANELS

Materico / Laccato / Impiallacciato

H - Cassettiere sp. 20 / 35 / Drawer units th. 20 / 35	L/W 447 - 597 - 897 - 1197 - 1497 H 157 - 236 - 316 - 396
I - Ante battenti sp. 20 / Hinged doors th. 20	L/W 297-447-597 H da 316 a 2236 / H from 316 to 2236
L - Ante battenti sp. 35 / Hinged doors th. 35	L/W 297-447-597 H da 316 a 1596 / H from 316 to 1596
M - Ribalte/vasistas sp. 20 / Drop-down/lift-up doors th. 20	L/W 597 - 897 - 1197 - 1497 - 1797 H 236 - 316 - 396
N - Ribalte/vasistas sp. 35 / Drop-down/lift-up doors th. 35	L/W 597 - 897 - 1197 - 1497 H 236 - 316 - 396
O - Frontali in luce sp. 20 / Flush front panels th. 20 Materico / Laccato / Impiallacciato	L/W 416 - 566 - 866 - 1166 - 1466 H 126 - 206 - 286 - 366
P - Ante scorrevoli / Sliding doors Legno / Vetro / Laccato	L/W 900 - 1200 - 1500 H da 236 a 1916 / H from 236 to 1916

### Modo tipologie / Modo types

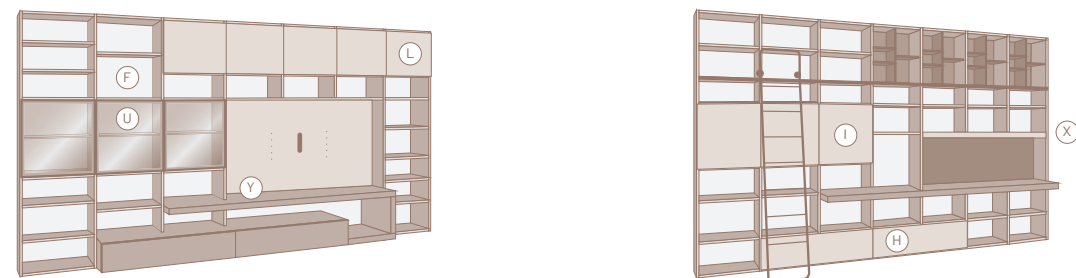

## Modularità spalle pensili / Wall-mounted side panel modularity

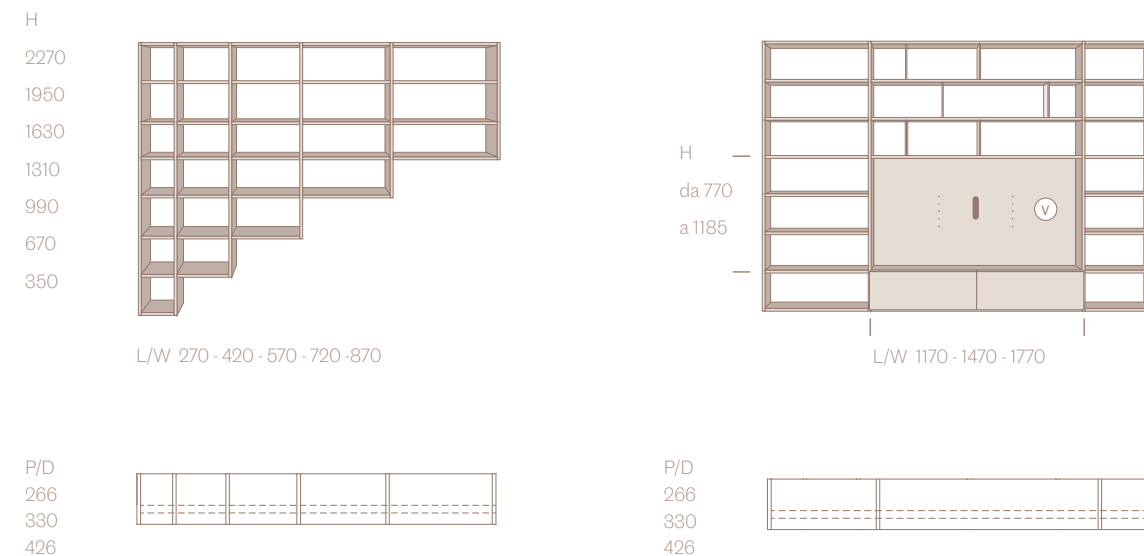

### FRONTALI VETRO / GLASS FRONT PANELS

Telaio a filo laccato / Lacquered flush frame: opaco / metallo  
Vetro / Glass : Laccato opaco / lucido / stop-sol

Q - Ante battenti sp. 20 / Hinged doors th. 20	L/W 297 - 447 - 597 H da 476 a 1916 / H from 476 to 1916
R - Ante ribalta/vasistas / Drop-down/lift-up doors	L/W 597 - 897 - 1197 - 1497 - 1797 H 236 - 316 - 396
S - Ante battenti sp. 20 / Hinged doors th. 20	L/W 297 - 447 - 597 H da 363 a 1916 / H from 363 to 1916
T - Ante ribalta/vasistas / Drop-down/lift-up doors	L/W 597 - 897 - 1197 - 1497 - 1797 H 236 - 316 - 396
U - Ante battenti sp. 35 / Hinged doors th. 20	L 445 - 595 H 476 - 636 - 956 - 1276 - 1596 - 1916

### Modo tipologie / Modo types



### VANI TV / TV UNITS

V - Schienali porta TV / TV back panels Materico / Laccato / Impiallacciato	L/W 1170 - 1470 - 1770 H da 770 a 1185 / H from 770 to 1185
Z - Basi sporgenti sp. 20/35 / Protruding base units Materico / Laccato / Impiallacciato	L/W 450 - 600 - 900 - 1200 - 1500 - 1800 L/W 870 - 1170 - 1470 - 1770 H 240 - 320 - 400
X - Ponti pensili sp. 80 / Hanging overhead units th. 80 Materico / Laccato / Impiallacciato	L/W 870 - 1170 - 1320 - 1470 - 1770 - 2370
Y - PIANALI sp. 60 / Benches th. 60 Laccato / Impiallacciato	L/W da 450 a 3000 / from 450 to 3000

# Madie

Domino	114
Cabaret	209 / 216 / 220 / 224
Abaco	262
Cidori	264
Scrigno	266
Incontro	272

SANGIACOMO presenta la sua collezione di madie pensate per completare la zona giorno, valorizzandone l'estetica e arricchendone la vivibilità. Una proposta che esplora diverse correnti stilistiche, giocando con linee e volumi, vuoti e pieni, dimensioni e finiture, offrendo piedi in varie tipologie e in versioni inedite. I materiali spaziano dalle finiture metalliche ai top e frontali in ceramica, arricchiti da colori nuovi e seducenti, per un progetto coordinato, armonioso e ricco di idee.

*SANGIACOMO presents its collection of sideboards, designed to complete the living area, enhancing aesthetics and enriching liveability. A proposal that explores different stylistic trends, playing with lines and areas, empty and full spaces, dimensions and finishes, various legs and feet, and new concepts. The materials range from metallic finishes to ceramic tops and fronts in new and tempting colours, for a comprehensive, harmonious and idea-rich project.*

Elemento / Unit L/W 1350 x H 1350 x P/D 452



# Abaco

**SCOCCA E FRONTALI  
/ CARCASE AND FRONT PANELS**  
Laccato opaco  
Rovere Tinto / Termotrattato

**GOLE / RECESSED PROFILE**  
Laccato opaco  
Laccato metallo Bronzo / Ottone / Rame  
Rovere Tinto / Termotrattato



↑ Abaco – L/W 1078 x H 1231 x P/D 451  
→ Abaco – L/W 1858 x H 814 x P/D 538

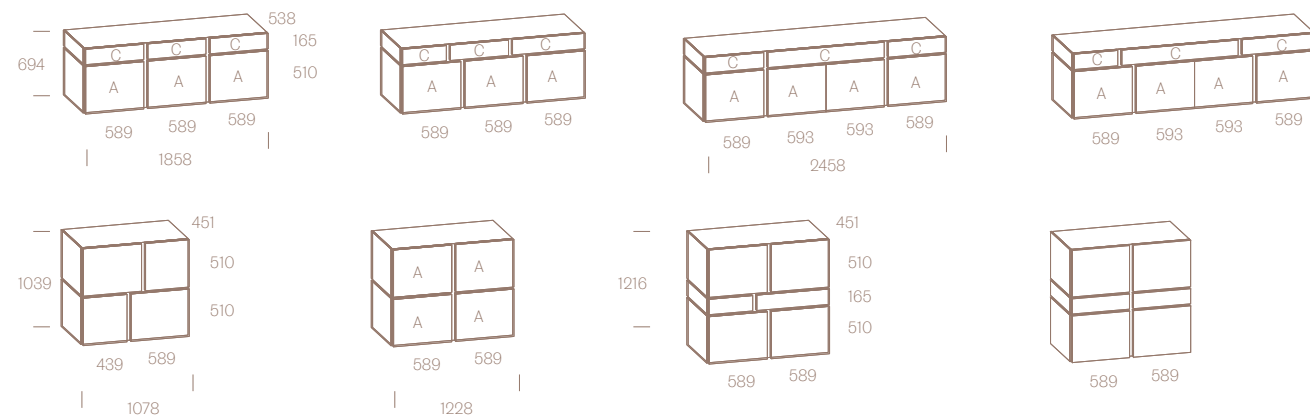

Le madie Abaco nascono dalla sovrapposizione dei cassetti e delle ante battenti, abbinati in maniera simmetrica o asimmetrica, per creare delle relazioni originali fra linee e superfici. Le gole con finitura metallica, come i piedi cilindrici, aggiungono un tocco prezioso all'insieme.

*Abaco sideboards are created by overlapping drawers and hinged doors, combined symmetrically or asymmetrically to create unique relationships between lines and surfaces. The grooves with a metallic finish, like the cylindrical feet, add a touch of luxury to the overall design.*



# Cidori

**PERIMETRO ESTERNO  
/ EXTERNAL PERIMETER**  
Laccato opaco / lucido / Metallo  
Rovere Tinto

**TOP E ZOCCOLO  
/ TOP AND PLINTH**  
Laccato opaco / Metallo  
Rovere Tinto / Termotrattato  
Noce Canaletto



↑ Cidori — L/W 1200 x H 1260 x P/D 451

← Cidori — L/W 1800 x H 727 x P/D 537

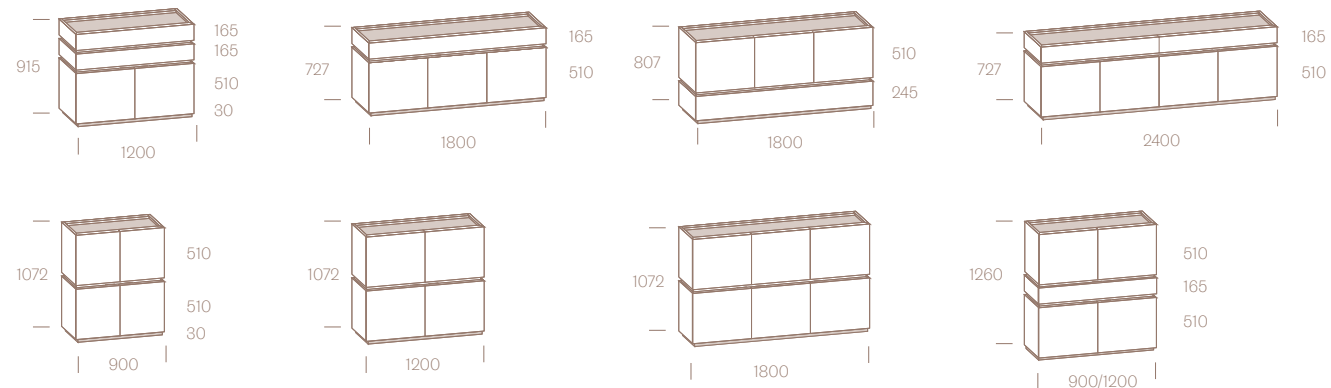

Le madie Cidori si contraddistinguono per l'unione del fianco al frontale a 45° e per il top lievemente ribassato che consente di ricavare un vassoio. Questa peculiarità permette di rifinire il mobile con un top in vetro, oppure in alternativa di sovrapporre più elementi in maniera impeccabile, ottenendo volumi e altezze diverse.

*Cidori sideboards stand out for their bevelled edges between the side and front panels and their slight indentation on top, creating a tray. This unique feature allows the unit to be finished with a glass top or, alternatively, to stack several units on top of each other perfectly, creating different volumes and heights.*



# Scrigno

Scrigno, versatili e affascinanti elementi d'arredo per contenere ed esporre. Tutto questo con un'estrema cura in ogni dettaglio, come il telaio metallico che racchiude l'anta in vetro, aggiungendo una nota elegantemente preziosa all'insieme. In queste immagini, la madia Scrigno con fianco e perimetro esterno a tre lati di spessore 15 mm, con giunzioni a 45°, allineato con lo spessore delle ante Scrigno da 35 mm. Anta di spessore 20 mm in Rovere Termotrattato.

*Scrigno, versatile and charming pieces of furniture for storage and display. Made with extreme attention to detail, such as the metal frame that encompasses the glass door for an elegant and prestigious effect. In these images, the Scrigno sideboard with 15 mm thick sides and perimeter with bevelled joints, align flushly with the 35 mm thick Scrigno doors, complemented by a 20 mm thick door in heat-treated oak.*



Scrigno 306 sx  
L/W 2415 x H 790 x P/D 561

Un angolo della casa diventa una raffinata esposizione di oggetti e ricordi, grazie a una composizione di vetrine sospese Scrigno con ante in vetro fumè trasparente. Cassetti interni e schienali in laccato opaco Canapa.

*A corner of the house becomes a distinguished display of objects and memories, thanks to a composition of Scrigno suspended display units with transparent smoked glass doors. Internal drawers and backs in matt lacquered Canapa.*

L7C07 - L/W 3000 x H 976 x P/D 465





TOP E SCOCCA E FRONTALI LEGNO  
/ TOP, CARCASE AND WOODEN  
FRONT PANELS  
Laccato opaco / lucido  
Laccato Metallo Bronzo / Ottone / Rame  
Impiallacciato

TELAIO / FRAME  
Brown / Piombo / Palladio  
  
VETRO / GLASS  
Trasparente / Trasparente fumè

Per la modularità delle vetrine Scrigno  
e degli elementi Lampo vedere pagine:  
/ For modularity of Scrigno display units  
and Lampo units, see pages:

188 – 191

← Scrigno 20  
L/W 1200 x H 1695 x P/D 465

↓ Scrigno 13 sx/dx  
L/W 900 x H 1295 x P/D 465



# Incontro

Incontro 42  
L/W 1050 x H 1255 x P/D 465



Interpretazioni contemporanee di un elemento d'arredo tradizionale, le madie Incontro hanno strutture di dimensioni definite, sulle quali vengono inseriti frontali di spessore 20 mm o 35 mm. Strutture e frontali condividono le stesse finiture materiche, laccate e impiallacciate di Lampo. Questo permette le più ampie caratterizzazioni: tono su tono oppure in contrasto, a seconda dei colori e dei materiali. Anche le aperture sono diversificate in base alla posizione del frontale: cassetti, anta battente o anta a ribalta.

*Contemporary interpretations of a traditional piece of furniture, Incontro sideboards are structured with defined dimensions, onto which 20 mm or 35 mm thick fronts are inserted. The structures and fronts share the same material finishes, lacquered and veneered by Lampo. This allows for a wide range of customisations: tone-on-tone or contrasting, depending on the colours and materials. The openings also vary according to the position of the front: drawers, hinged doors or flap-down doors.*

Incontro 11  
L/W 2100 x H 775 x P/D 465



---

# Complementi giorno

Tavoli	276
Sedie	298
Tavolini	302
Scrittoi	306

Pensata per dialogare in modo armonico con gli arredi, la proposta di complementi Sangiacomo punta sulla ricchezza dei dettagli e su un linguaggio espressivo ricercato. I tavoli si distinguono per le basi scultoree, offrendo una presenza scenica capace di valorizzare l'intera stanza. Le sedute coordinano il design d'autore alla piacevolezza d'uso, mentre tavolini e scrittoi completano il progetto d'arredo con soluzioni intelligenti e funzionali. Ogni elemento sfrutta finiture coordinate e tinte inedite, trasformando i volumi in punti focali che arricchiscono la vivibilità quotidiana attraverso un'estetica raffinata e coerente.

*Designed to blend harmoniously, Sangiacomo's range of furnishings and accessories focuses on rich details and an elegant language. The tables stand out for their sculptural bases, offering a visual detail that enhances the entire room. The chairs combine designer style with comfort, while coffee tables and desks complete the project décor with intelligent and functional solutions. Each unit features coordinated finishes and distinct colours, transforming the pieces into focal points that enrich everyday living through their sophisticated and consistent aesthetics.*

# Tavoli

Cuore della convivialità domestica, i tavoli SANGIACOMO si distinguono per la forte identità dei basamenti che caratterizzano ciascun modello, unita a un'ampia varietà di colori e finiture per armonizzarsi con ogni progetto d'interni. Piani rettangolari, quadrati, ovali o rotondi, fissi o allungabili, offrono soluzioni capaci di adattarsi agli spazi, ai gesti e ai ritmi della vita quotidiana. Legno, vetro e ceramica esprimono sensazioni materiche differenti, trasformando ogni tavolo in un elemento scenico oltre che d'arredo. Tutto questo è completato da una studiata proposta di abbinamento con diverse sedie, completamente imbottite o con struttura lignea a vista. Presenze discrete, accoglienti e confortevoli, pensate per creare una perfetta e naturale armonia.

At the heart of home entertaining, SANGIACOMO tables stand out for the strong bases that characterise each model, combined with a wide variety of colours and finishes to harmoniously blend with any interior design. With rectangular, square, oval or round tops, and options of being fixed or extendable, the tables offer solutions that adapt to changing space, movement and rhythm requirements of everyday life. Wood, glass and ceramic express different material sensations, transforming each table into an artistic element as well as a functional piece of furniture. The collection of tables are complemented by a carefully designed selection of matching chairs, fully upholstered or with exposed wooden frames. Discreet, welcoming and comfortable, they are designed to create perfect, natural harmony.





Sedia / Chair Lena  
L/W 595 x H 430/780 x P/D 487

Tavolo / Table Plug  
L/W 1800+427+427 x H 756 x P/D 1020

Il tavolo Plug è caratterizzato da un basamento in acciaio di spessore 4 mm, tagliato al laser, sagomato, curvato, verniciato e dotato di zavorra interna. È disponibile in versione fissa con piano in legno con bordo arrotondato o in ceramica con bordo smussato, in versione allungabile solo in ceramica.

*The Plug table features a 4 mm thick steel base, laser-cut, shaped, curved, painted, and equipped with internal ballast. It is available in a fixed version with a wooden top featuring a rounded edge or a ceramic top with a beveled edge, and in an extendable version with a ceramic top only.*

Tavolo rotondo / *Rounded table Plug*  
D 1400 x H 774

Sedia / *Chair Alice*  
L/W 480 x H 790/450 x P/D 520



BASAMENTO / *BASE*  
Epossidico Brown / Piombo / Palladio  
Verniciato Bronzo / Ottone / Rame

Piano fisso in legno impiallacciato bordo sagomato laccato / *Fixed top in veneered wood with lacquered rounded edge*

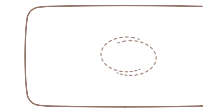
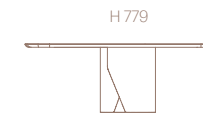

L/W 2250 x P/D 1080  
L/W 2400 x P/D 1080

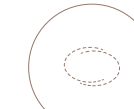
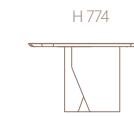

Ø 1400

PIANO / *TOP*  
Rovere Tinto / Termotrattato  
Noce Canaletto

SOTTOPIANO E BORDO  
/ *UNDERSIDE AND EDGE*  
Laccato Brown / Piombo / Palladio  
Laccato Bronzo / Ottone / Rame

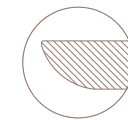

sp. / th. 30–35 mm

Piano fisso in ceramica bordo smussato / *Fixed beveled edge ceramic top*

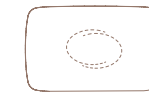
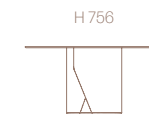

L/W 1600 x P/D 1020  
L/W 1800 x P/D 1020  
L/W 2000 x P/D 1020  
L/W 2250 x P/D 1080  
L/W 2400 x P/D 1080

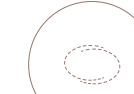
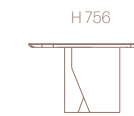

Ø 1400

PIANO / *TOP*  
Ceramica

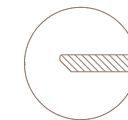

sp. / th. 12 mm

Piano allungabile in ceramica bordo smussato / *Extendable beveled edge ceramic top*



L/W 1600/2504 x P/D 1020  
L/W 1800/2704 x P/D 1020

PIANO / *TOP*  
Ceramica

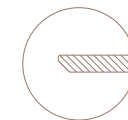

sp. / th. 12 mm





Il tavolo Poliedro è caratterizzato da un basamento in acciaio di spessore 1,5 mm tagliato al laser, curvato e assemblato in tre petali per ciascun basamento dei tavoli rettangolari e in cinque petali per il basamento centrale del modello rotondo, infine viene verniciato. Disponibile in versione fissa o allungabile, con piano in legno con bordo arrotondato o in ceramica con bordo smussato.

*The Poliedro table features a 1.5 mm thick laser-cut steel base, curved and assembled in three-petal bases for rectangular tables and a five-petal central base for the round model, which is then painted. Available in fixed or extendable versions, with a wooden top with rounded edges or a ceramic top with beveled edges.*

Tavolo fisso / Fixed table Poliedro  
L/W 2750 x H 773 x P/D 1140

Sedia / Chair Linda  
L/W 460 x H 460 / 840 x P/D 550



BASAMENTO / BASE  
Epossidico Brown / Piombo / Palladio  
Verniciato Bronzo / Ottone / Rame

Piano fisso in legno impiallacciato bordo sagomato laccato / Fixed top in veneered wood with lacquered rounded edge

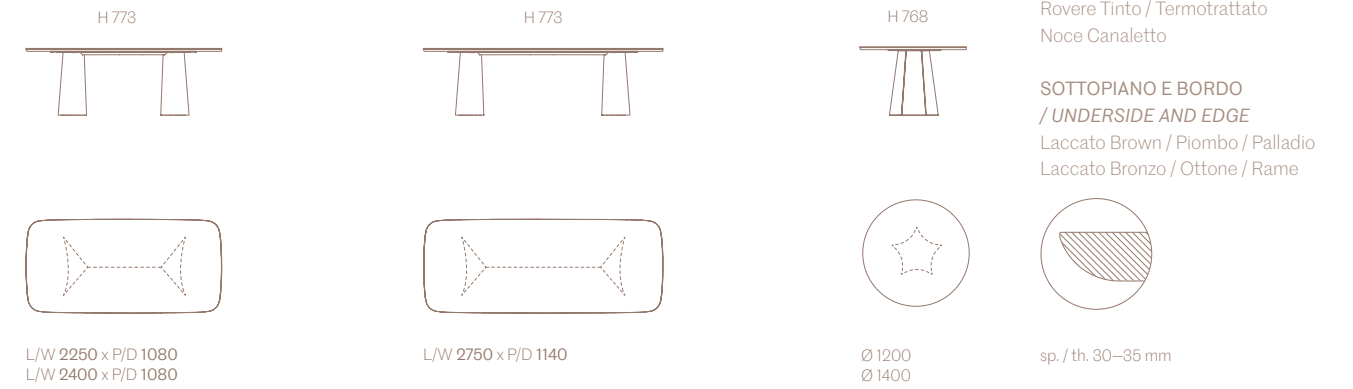

Piano fisso in ceramica bordo smussato / Fixed beveled edge ceramic top

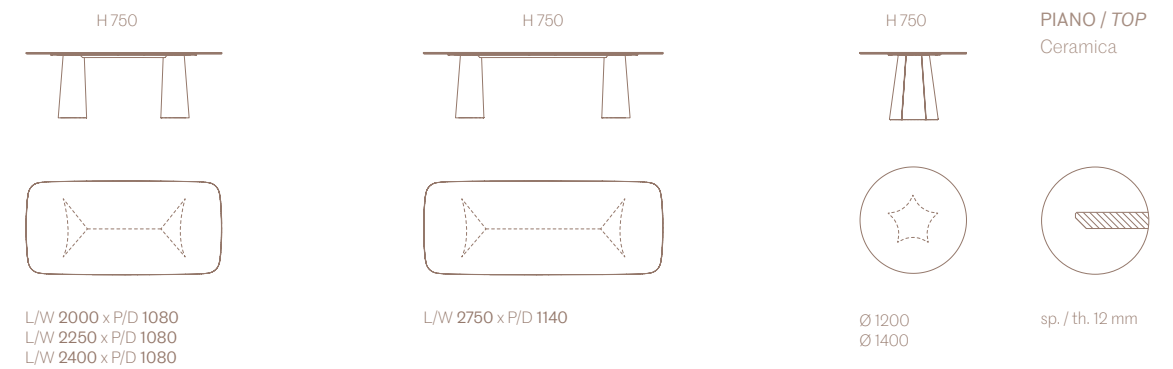

Piano allungabile in ceramica bordo smussato / Extendable beveled edge ceramic top



# Desco

Tavolo / Table Desco  
quadrato allungabile / extendable square top  
L/W 1250+700 x H 755 x P/D 1250



Tavolo / Table Desco  
rettangolare allungabile / extendable rectangular top  
L/W 2050+500+500 x H 755 x P/D 950



Sedia / Chair Eva  
L/W 460 x H 460/810 x P/D 500



Il tavolo Desco è caratterizzato dalle gambe sagomate in legno che si ispirano alla tradizione, ma con uno spirito contemporaneo. Il piano, quadrato o rettangolare, può essere impiallacciato di spessore 25 mm e bordo smussato, oppure in ceramica di spessore 12 mm, sempre con bordi smussati, in versione fissa o allungabile.

*The Desco table features curved wooden legs inspired by tradition with a contemporary spin. The square or rectangular top is available in 25 mm thickness with a veneered finish and bevelled edges, or in 12 mm thick ceramic with bevelled edges, in a fixed or extendable version.*

Tavolo fisso / Fixed table Desco  
L/W 1400 x H 742 x P/D 1400

Sedia / Chair Alice  
L/W 480 x H 790/450 x P/D 520

Tavolo / Table Desco  
rettangolare allungabile / extendable rectangular top  
L/W 1850+500 x H 742 x P/D 950

Sedia / Chair Linda  
L/W 460 x H 840/460 x P/D 550



Piani con bordo smussato legno e ceramica / Top in veneered wood and ceramic with beveled edge

Fisso / Fixed

H 755



H 755



GAMBE / LEGS  
Frassino tinto  
Laccato lucido

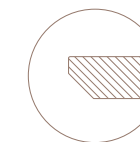

sp. / th. 25  
PIANO / TOP  
Rovere Tinto / Termotrattato  
Noce Canaletto



sp. / th. 12  
PIANO / TOP  
Ceramica

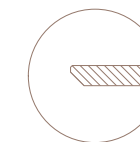

L/W 1600 x P/D 950  
L/W 1850 x P/D 950  
L/W 2050 x P/D 950

L/W 1250 x P/D 1250  
L/W 1400 x P/D 1400

Allungabile / Extendable

H 742/755



H 742/755



H 742/755



H 742/755



L/W 1600+500 x P/D 950

L/W 1850+500 x P/D 950

L/W 2050+500+500 x P/D 950

L/W 1250+700 x P/D 1250



← Tavolo / Table Obi  
L/W 2100 x H 750 x P/D 1020

Sedia / Chair Alice metallo  
L/W 480 x H 450/790 x P/D 520

↑ Tavolo / Table Obi  
L/W 2100 x H 750 x P/D 1020

Sedia / Chair Eva  
L/W 460 x H 460/810 x P/D 500

Il basamento del tavolo Obi, dal dinamico design, è in metallo verniciato e può supportare diversi piani fissi, sia ovali che rettangolari, disponibili in materico, essenza, vetro, vetro cotto o varie finiture ceramica. Ogni piano presenta diverse lavorazioni a seconda della variante.

*The base of the Obi table, with its dynamic design, is made of painted metal and can support various fixed tops, both oval and rectangular, available in textured, wood, glass, terracotta or various ceramic finishes. Each top features different finishes depending on the variant.*



BASAMENTO / BASE  
Epossidico Brown / Piombo / Palladio  
Verniciato Bronzo / Ottone / Rame

Piano fisso in vetro temperato  
/ Fixed tempered glass top

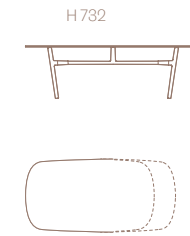

H 732  
L/W 1800 x P/D 1020  
L/W 2100 x P/D 1020

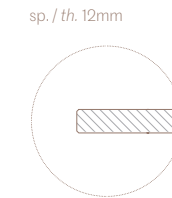

sp. / th. 12mm  
PIANO / TOP  
Extrachiaro / Fumè / Bronzato  
Fuso Fumè

Piano fisso in legno impiallacciato bordo sagomato  
/ Fixed top in veneered wood with shaped edge

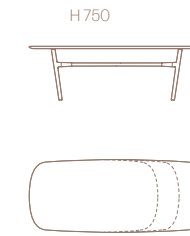

H 750  
L/W 1800 x P/D 1020  
L/W 2100 x P/D 1020  
L/W 2450 x P/D 1020

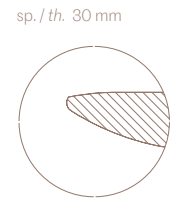

sp. / th. 30 mm  
PIANO SAGOMATO / SHAPED TOP  
Rovere Tinto / Termotrattato  
Noce Canaletto

Piano fisso legno o ceramica / Wood or ceramic fixed top

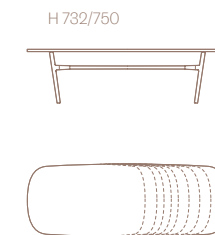

H 732/750  
L/W 1800 x P/D 1020  
L/W 1900 x P/D 1020  
L/W 2000 x P/D 1020  
L/W 2100 x P/D 1020  
L/W 2200 x P/D 1020  
L/W 2300 x P/D 1020  
L/W 2450 x P/D 1020  
L/W 2600 x P/D 1020  
L/W 2800 x P/D 1020

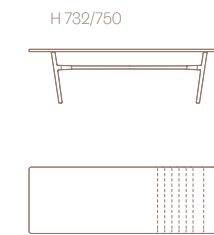

H 732/750  
L/W 1800 x P/D 870  
L/W 1900 x P/D 870  
L/W 2000 x P/D 870  
L/W 2100 x P/D 870  
L/W 2200 x P/D 870  
L/W 2300 x P/D 870  
L/W 2450 x P/D 870  
L/W 2600 x P/D 870  
L/W 2800 x P/D 870

sp. / th. 30mm  
PIANO CON BORDO DRITTO  
/ TOP WITH STRAIGHT EDGE  
Rovere Tinto / Termotrattato  
Noce Canaletto  
Materico Loto / Olmo / Sketch

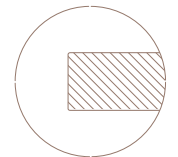

sp. / th. 12mm  
PIANO CON BORDO SMUSSATO  
/ TOP WITH BEVELED EDGE  
Ceramica

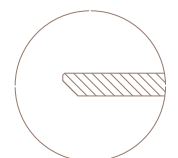

# Vertigo



**BASAMENTO / BASE**  
Epossidico Brown / Piombo / Palladio  
Verniciato Bronzo / Ottone / Rame

Piano fisso in legno impiallacciato bordo sagomato / Fixed top in veneered wood with shaped edge

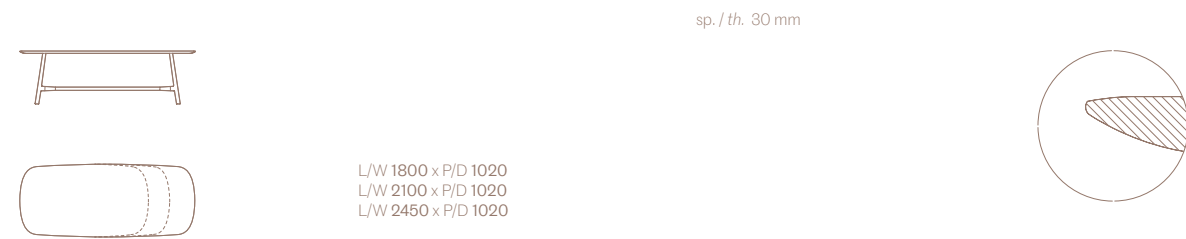

L/W 1800 x P/D 1020  
L/W 2100 x P/D 1020  
L/W 2450 x P/D 1020

Piano fisso legno o ceramica / Wood or ceramic fixed top

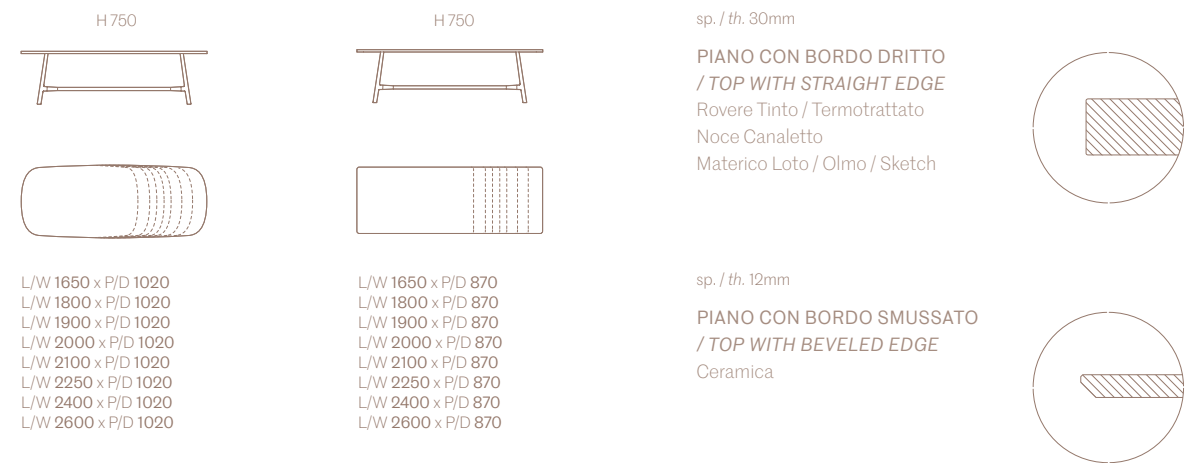

H 750  
L/W 1650 x P/D 1020  
L/W 1800 x P/D 1020  
L/W 1900 x P/D 1020  
L/W 2000 x P/D 1020  
L/W 2100 x P/D 1020  
L/W 2250 x P/D 1020  
L/W 2400 x P/D 1020  
L/W 2600 x P/D 1020

H 750  
L/W 1650 x P/D 870  
L/W 1800 x P/D 870  
L/W 1900 x P/D 870  
L/W 2000 x P/D 870  
L/W 2100 x P/D 870  
L/W 2250 x P/D 870  
L/W 2400 x P/D 870  
L/W 2600 x P/D 870

sp. / th. 30mm  
**PIANO CON BORDO DRITTO**  
**/ TOP WITH STRAIGHT EDGE**  
Rovere Tinto / Termotrattato  
Noce Canaletto  
Materico Loto / Olmo / Sketch

sp. / th. 12mm  
**PIANO CON BORDO SMUSSATO**  
**/ TOP WITH BEVELED EDGE**  
Ceramica



Tavolo / Table Vertigo  
L/W 2600 x H 750 x P/D 1020

Sedia / Chair Eva  
L/W 460 x H 460/810 x P/D 500

# Sedie

## Lena

## Alice



Seduta legno  
/ Wooden seat



Seduta imbottita  
/ Padded seat



Seduta cuoio  
/ Leather seat



Sedia / Chair Alice  
L/W 480 x H 450/790 x P/D 520



SEDUTA E SCHIENALE IMBOTTITO  
/ PADDED SEAT AND BACKREST  
Ecopelle / Ecovintage / Tessuto / Pelle  
/ Pelle Vintage.



STRUTTURA / STRUCTURE  
Frassino tinto\*

Sedia / Chair Lena  
L/W 595 x H 430/780 x P/D 487

STRUTTURA / STRUCTURE  
Frassino tinto\*

SEDUTA LEGNO / WOODEN SEAT  
Frassino tinto\*

SEDUTA IMBOTTITA / PADDED SEAT  
Ecopelle / Ecovintage / Tessuto / Pelle  
/ Pelle Vintage.

SEDUTA CUIOIO / LEATHER SEAT  
Cuoio rigenerato

## Alice in metallo



Sedia metallo / Metal chair Alice  
L/W 480 x H 450/790 x P/D 520



SEDUTA E SCHIENALE IMBOTTITO  
/ PADDED SEAT AND BACKREST  
Ecopelle / Ecovintage / Tessuto / Pelle  
/ Pelle Vintage.



STRUTTURA / STRUCTURE  
Verniciato Brown / Palladio / Piombo

\* Carbone / Grigio / Avana / Argilla / Cuba / Noce

## Linda



Sedia / Chair Linda  
L/W 460 x H 460 / 840 x P/D 550

STRUTTURA, SEDUTA E SCHIENALE  
/ PADDED SEAT AND BACKREST  
Ecopelle / Ecovintage / Tessuto  
/ Pelle / Pelle Vintage.



Sedia / Chair Eva  
L/W 460 x H 460 / 810 x P/D 500

SEDUTA E SCHIENALE IMBOTTITO  
/ PADDED SEAT AND BACKREST  
Ecopelle / Ecovintage / Tessuto / Pelle  
/ Pelle Vintage.  
STRUTTURA / STRUCTURE  
Frassino tinto\*  
BASAMENTO GIREVOLE / SWIVEL BASE  
Verniciato Brown / Palladio / Piombo



Sedia Eva con basamento metallo  
/ Eva chair with metal base  
L/W 500 x H 460 / 810 x P/D 500

## Charlotte



Sedia / Chair Charlotte  
L/W 470 x H 470 / 840 x P/D 550

SEDUTA E SCHIENALE IMBOTTITO  
/ PADDED SEAT AND BACKREST  
Ecopelle / Ecovintage / Tessuto / Pelle  
/ Pelle Vintage.

STRUTTURA / STRUCTURE  
Frassino tinto\*



Sedia Eva con braccioli  
/ Eva chair with armchairs  
L/W 500 x H 460 / 810 x P/D 500

SEDUTA E SCHIENALE IMBOTTITO  
/ PADDED SEAT AND BACKREST  
Ecopelle / Ecovintage / Tessuto / Pelle  
/ Pelle Vintage.  
STRUTTURA / STRUCTURE  
Frassino tinto\*  
BASAMENTO GIREVOLE / SWIVEL BASE  
Verniciato Brown / Palladio / Piombo



Sedia Eva con braccioli e basamento metallo  
/ Eva chair with armchairs and metal base  
L/W 500 x H 460 / 810 x P/D 500

\* Carbone / Grigio / Avana / Argilla / Cuba / Noce

# Tavolini



Tavolino Fiocco alto / *high*  
Ø 450 x H 460

Tavolino Fiocco medio / *medium*  
Ø 600 x H 370

Tavolino Fiocco alto / *high*  
Ø 500 x H 460

Tavolino Fiocco basso / *low*  
Ø 900 x H 300

# Fiocco

**BASAMENTO / BASE**  
Laccato opaco

**PIANO / TOP**  
Rovere Tinto / Termotrattato  
Noce Canaletto  
Laccato opaco  
Ceramica

# Lotus

**BASAMENTO / BASE**  
Epossidico Brown / Palladio / Piombo  
Verniciato Brown / Palladio / Piombo

**PIANO / TOP**  
Rovere Tinto / Termotrattato  
Noce Canaletto  
Laccato opaco / lucido / Metallo  
Ceramica

**VASSOIO METALLO / METAL TRAY**  
Epossidico Brown / Palladio / Piombo  
Verniciato Brown / Palladio / Piombo



Tavolino Lotus alto / *high*  
Ø 500 x H 500

Tavolino Lotus basso / *low*  
Ø 900 x H 365

Tavolino Lotus medio / *medium*  
Ø 600 x H 440

Tavolino Lotus con vassoio / *with tray*  
Ø 515 x H 440  
Ø 515 x H 500

# Uno

**BASAMENTO / BASE**  
Laccato opaco

**PIANO CON BORDO SAGOMATO / TOP WITH ROUNDED EDGE**  
Rovere Tinto  
Laccato opaco  
**SOTTOPIANO E BORDO / UNDERSIDE AND EDGE**  
Laccato Opaco

**PIANO CON BORDO SMUSSATO / TOP WITH BEVELED EDGE**  
Ceramica



Tavolino Uno alto / *high*  
Ø 450 x H 430

Tavolino Uno basso / *low*  
Ø 900 x H 285

Tavolino Uno medio / *medium*  
Ø 600 x H 380

# Iris

**BASAMENTO / BASE**  
Epossidico Brown / Palladio / Piombo  
Verniciato Brown / Palladio / Piombo  
Nikel black lucido

**PIANO / TOP**  
Rovere Tinto / Termotrattato  
Noce Canaletto  
Laccato opaco / lucido / Metallo  
Ceramica



Tavolino Iris  
L/W 1400 x H 475 x P/D 700

Tavolino Iris medio / *medium*  
Ø 600 x H 475

Tavolino Iris alto / *high*  
Ø 500 x H 525

## Trio

PIANO E PIEDI / *TOP AND FEET*  
Laccato opaco / Metallo



Tavolino Trio alto / *high*  
Ø 500 × H 464

Tavolino Trio basso / *low*  
Ø 900 × H 305

Tavolino Trio medio / *medium*  
Ø 600 × H 400

## Giro

PIANO E PIEDI / *TOP AND FEET*  
Laccato opaco / Metallo



Tavolino Giro  
Ø 440 × H 550

## Madera

BASAMENTO E PIANO / *BASE AND TOP*  
Rovere Termotrattato



Tavolino Madera alto / *high*  
Ø 460 × H 510

Tavolino Madera basso / *low*  
Ø 610 × H 370

# Scrivtoi

## Desk

PIANO E CASSETTIERA  
/ TOP AND DRAWER UNIT  
Rovere Tinto / Termotrattato  
Noce Canaletto  
Materico Loto / Olmo / Sketch / Econoce  
Laccato opaco / Metallo

BASAMENTO / BASE  
Verniciato Brown / Palladio / Piombo



Scrivtoio Desk  
L/W 1350/1550 x H 741 x P/D 686/475



## Segreto

PIANO E CASSETTIERA  
/ TOP AND DRAWER UNIT  
Laccato opaco / Metallo

BASAMENTO / BASE  
Verniciato Brown / Palladio / Piombo



Vanity table Segreto  
L/W 1400 x H 935/1240 x P/D 546

Scrivtoio Segreto  
L/W 1400 x H 935 x P/D 546



**ART DIRECTION**

Nicoletta Cappello

**GRAPHIC DESIGN**

studio FM milano

**PHOTOGRAPHY**

Franco Chimenti  
Marco Covi  
Riccardo Pasciucco

**IMAGES**

Suprema  
Inside  
Nudesign

**COLOUR SEPARATION**

Lucegroup

**PRINT**

Grafiche Antiga

**MOBILIFICIO****SANGIACOMO SPA**

Via Gallopat, n° 33  
Cecchini di Pasiano  
33087 – (PN) Italia

**T** +39 0434 6291 r.a.

**E** [sg\\_info@msg.it](mailto:sg_info@msg.it)

**W** [www.msg.it](http://www.msg.it)

Servizio Clienti

**E** [ordinisg@msg.it](mailto:ordinisg@msg.it)

International Department

**E** [sg\\_int@msg.it](mailto:sg_int@msg.it)

Le misure riportate delle composizioni riguardano l'ingombro totale da terra e sono espresse in millimetri.

*The measurements shown for the compositions refer to the total size and are expressed in millimetres.*

L'azienda si riserva di introdurre senza preavviso eventuali modifiche tecnico-costruttive sul prodotto e sulle composizioni presentate.  
*The Company reserves the right to make any technical or construction modifications to the products or to the layouts shown without prior notice.*

199C8MA01 Day Project

