



**MESON'S**

PREISLISTE SLIM-TRIM 2022

# PREISLISTE SLIM-TRIM 2022

**MESON'S**

Modell	Ausführung	Preisklasse
 <b>Trim</b>	Matte Lackierung	<b>6</b>
	Plus Laminat	
 <b>Slim</b>	Fenix	<b>7</b>
	Hochglanz Lackierung	
	Calce Lackierung	
	Olmo Furnier	
	Premium Furnier	<b>9</b>
	Ossidato Lackierung	
	Premium Furnier Lackoxidiert	<b>12</b>
	AX Satin Edelstahl	
AX Vintage Edelstahl	<b>15</b>	
	BZ ICE Edelstahl	

Modell	Ausführung	
Offene Elemente	Dekor Plus	<b>1</b>
	Matte Lackierung	<b>2</b>
	Fenix	<b>3</b>
	Plus Laminat	
	Hochglanz Lackierung	<b>4</b>
	Calce Lackierung	
	Olmo Furnier	<b>6</b>
	Premium Furnier	<b>7</b>
	Ossidato Lackierung	

**Offne elemente mit Tür**

Korpusfarbe	Türfarbe											
	Matte Lackierung	Plus Laminat	Fenix	Hochglanz Lackierung	Calce Lackierung	Olmo Furnier	Premium Furnier	Ossidato Lackierung	Premium Furnier Lackoxidiert	AX Satin Edelstahl	AX Vintage Edelstahl	BZ ICE Edelstahl
Matte Lackierung	<b>6</b>	<b>7</b>	<b>7</b>	<b>7</b>	<b>7</b>	<b>9</b>	<b>9</b>	<b>9</b>	<b>12</b>	<b>15</b>	<b>15</b>	<b>15</b>
Plus Laminat	<b>7</b>	<b>7</b>	<b>7</b>	<b>7</b>	<b>7</b>	<b>9</b>	<b>9</b>	<b>9</b>	<b>12</b>	<b>15</b>	<b>15</b>	<b>15</b>
Fenix	<b>7</b>	<b>7</b>	<b>7</b>	<b>7</b>	<b>7</b>	<b>9</b>	<b>9</b>	<b>9</b>	<b>12</b>	<b>15</b>	<b>15</b>	<b>15</b>
Hochglanz Lackierung	<b>7</b>	<b>7</b>	<b>7</b>	<b>7</b>	<b>7</b>	<b>9</b>	<b>9</b>	<b>9</b>	<b>12</b>	<b>15</b>	<b>15</b>	<b>15</b>
Calce Lackierung	<b>7</b>	<b>7</b>	<b>7</b>	<b>7</b>	<b>7</b>	<b>9</b>	<b>9</b>	<b>9</b>	<b>12</b>	<b>15</b>	<b>15</b>	<b>15</b>
Olmo Furnier	<b>9</b>	<b>9</b>	<b>9</b>	<b>9</b>	<b>9</b>	<b>9</b>	<b>9</b>	<b>9</b>	<b>12</b>	<b>15</b>	<b>15</b>	<b>15</b>
Premium Furnier	<b>9</b>	<b>9</b>	<b>9</b>	<b>9</b>	<b>9</b>	<b>9</b>	<b>9</b>	<b>9</b>	<b>12</b>	<b>15</b>	<b>15</b>	<b>15</b>
Ossidato Lackierung	<b>9</b>	<b>9</b>	<b>9</b>	<b>9</b>	<b>9</b>	<b>9</b>	<b>9</b>	<b>9</b>	<b>12</b>	<b>15</b>	<b>15</b>	<b>15</b>



# Allgemeine Verkaufsbedingungen

Wiederverkäuferpreisliste ohne MwSt. (MwSt. kommt in der pro-tempore geltenden Höhe zur Anwendung)

Voraussetzungen	<p>Diese, bis zu ihrem formalen Widerruf, rechtswirksamen, allgemeinen Verkaufsbedingungen regeln alle Lieferungen, die wir als MESON'S CUCINE, in Übereinstimmung mit den Bestellungen, Aufträgen und Verträgen durchführen, vorbehaltlich Ausnahmen aufgrund von schriftlichen Urkunden.</p> <p>Wir erkennen keine mündlichen Absprachen oder Zusagen an, die von irgendjemandem abweichend von diesen Bedingungen gemacht wurden.</p>												
Abschluss der Verträge	<p>Alle Bestellungen, Aufträge und Verträge verstehen sich mit unserer schriftlichen oder mündlichen Bestätigung als abgeschlossen, oder in jedem Fall mit dem Beginn der Rechnungstellungen und/oder Lieferungen.</p> <p>Der Abschluss der Verträge beinhaltet die vollumfängliche Akzeptanz unserer allgemeinen Verkaufsbedingungen.</p>												
Preise	<p>Die Lieferungen erfolgen zu den Preisen, die aus den Auftragsbestätigungen hervorgehen, oder wenn letztere fehlen, zu den zum Zeitpunkt der Lieferung geltenden Listenpreise.</p> <p>Die Preise beinhalten keine nicht erwähnten Verbindlichkeiten und Leistungen wie: Steuern, Abgaben, Zinsen, Spesen und Beträge für das Abladen, die Montage oder andere Dienstleistungen (Herstellung von Spezialelementen oder Sondergrößen usw.).</p> <p>Die Preise der Elemente enthalten keine Arbeitsplatte, Sockel und Griffmulde. Die Griffe, die nicht den Zuschlag enthalten, sind im Preis inbegriffen.</p>												
Lieferungen	<p>Die Lieferungen erfolgen soweit es mit der Möglichkeit der Versorgung oder dem Transport vereinbar ist. Die eventuellen Termine sind ungefähre Angaben.</p> <p>Wir sind nicht dazu verpflichtet, Entschädigungen irgendeiner Art zu bezahlen für eventuelle Schäden, aufgrund von Verspätungen, Unterbrechungen, teilweiser oder totaler Einstellung der Lieferungen.</p> <p>Das gilt auch für Fälle von Verspätungen, Unterbrechungen oder Aussetzung aufgrund von Ursachen, die den Versorgungsprozess und den Vertrieb beeinträchtigen können wie:</p> <p>Arbeitsunterbrechungen, Arbeitsk Kampfmaßnahmen, den Lieferanten zuzuschreibende Verspätungen, Mangel an Energie, Aussetzung der Transporte und jede andere Ursache höheren Gewalt und/oder außerhalb unserer zumutbaren Kontrolle.</p>												
Transporte und Verpackungen	<p>Die Ware reist in jedem Fall auf Kosten und Gefahr des Kunden, selbst wenn sie frei Bestimmungsort verkauft wird.</p> <p>Die Rücksendung von Verpackungen wird nicht akzeptiert.</p> <p>Bei Lieferungen von weniger als 200 €, ist der Transport vom Kunden zu tragen</p> <table><tr><td>Mehrpreis für demontierte Möbel</td><td>€ 46</td><td>CZ 530</td></tr><tr><td>Mehrpreis für montierte Möbel ohne Kleber</td><td>€ –</td><td></td></tr><tr><td>Mehrpreis für Möbel mit verstärkten Verpackung</td><td>€ 39</td><td>CZ 531</td></tr><tr><td>Mehrpreis für Möbel im Karton</td><td>auf Anfrage</td><td>CZ 532</td></tr></table>	Mehrpreis für demontierte Möbel	€ 46	CZ 530	Mehrpreis für montierte Möbel ohne Kleber	€ –		Mehrpreis für Möbel mit verstärkten Verpackung	€ 39	CZ 531	Mehrpreis für Möbel im Karton	auf Anfrage	CZ 532
Mehrpreis für demontierte Möbel	€ 46	CZ 530											
Mehrpreis für montierte Möbel ohne Kleber	€ –												
Mehrpreis für Möbel mit verstärkten Verpackung	€ 39	CZ 531											
Mehrpreis für Möbel im Karton	auf Anfrage	CZ 532											
Zahlungen	<p>Falls andere schriftliche Vereinbarungen fehlen, versteht sich die Bezahlung vor der Lieferung, an den Sitz des Gläubigers. Aus keinem Grund und unter keinen Umständen kann der Kunde die Zahlungen über die vereinbarte Fälligkeit hinauszögern oder unterbrechen; die fehlende oder verspätete Zahlung, auch nur einer Rate, zieht die Aufhebung aller vereinbarten Zahlungstermine nach sich, der gesamte Kredit wird sofort fällig und setzt ihn in Verzug.</p> <p>In welcher Form auch immer die Zahlung vereinbart ist, gehen alle Spesen, entsprechenden Lasten, sowie das Risiko für Diebstahl und/oder Verlust der Titel während des Post- und/oder Bankverkehrs zu Lasten des Kunden.</p> <p>Die Effekten sind von uns akzeptiert, vorbehaltlich Zahlungseingang und sie stellen keine Schuldumwandlung dar.</p>												
Eigentumsvorbehalt	<p>Die gelieferte Ware bleibt bis zur kompletten Bezahlung seitens des Auftraggebers Eigentum der MESON'S CUCINE. MESON'S CUCINE hat das Recht zur Abholung falls die Bestellung nicht bezahlt wird.</p>												
Nichterfüllung	<p>Die Nichterfüllung dieser allgemeinen Verkaufsbedingungen und der Vereinbarungen in den Bestellungen, Aufträgen oder Verträgen bringt unter anderem die Unterbrechung der Lieferung mit sich. Außerdem zieht die verspätete Bezahlung bei der Frist unser Recht nach sich, Verzugszinsen zum Leitzins der Europäischen Zentralbank, erhöht um 7 Prozentpunkte, in Rechnung zu stellen und berechtigt uns, die Lieferung der Ware, obgleich in Rechnung gestellt, einzustellen und den Vertrag ganz oder teilweise aufzulösen. Sollten Änderungen der körperlichen, finanziellen, technischen Fähigkeiten oder Änderungen des Kunden irgendeiner anderen Art auftreten, oder wenn Nichterfüllungen festgestellt werden sollten, sind wir berechtigt die Lieferungen zu unterbrechen.</p>												

**Garantien und Reklamationen**

Eventuelle Mängel oder Defekte der gelieferten Waren müssen vom Kunden innerhalb acht Tagen ab deren Erhalt schriftlich mit eingeschriebenem Brief, PEC (zertifizierte Mail) oder Fax gemeldet werden.

Nach Feststellung der bestehenden Mängel oder Defekte der Produkte oder ihrer Bestandteile, behalten wir uns das Recht vor diese in Garantie zu ersetzen, unter ausdrücklichem Ausschluss weiterer Leistungen unsererseits und weiterer Forderungen seitens des Kunden.

Für die vermarkteten Produkte mit eigenem Garantieschein müssen diese gegenüber dem entsprechenden Hersteller geltend gemacht werden.

Jegliche Verantwortung bezüglich der Montage der Produkte wird zurückgewiesen.

**Verschiedenes**

Die im Werbematerial enthaltenen Darstellungen der Produkte sind ganz unverbindlich.

Wir behalten uns das Recht vor, die technischen und baulichen Charakteristiken der Produkte aufgrund unseres unanfechtbaren Urteils und ohne Benachrichtigung zu ändern.

Wir garantieren nicht für die einheitliche Maserung und die Farbtöne der Holzarten in Kombination mit verschiedenen Elementen. Die Muster der Hölzer, Stoffe und Lacke sind ganz unverbindlich, da die Farbbeständigkeit im Laufe der Zeit nicht gewährleistet werden kann.

Die Herstellung von speziellen Möbeln oder Sondergrößen, sowie die Durchführung von Sonderanfertigungen, unterliegen unserer vorherigen schriftlichen Annahme.

Die Rückgabe von Waren wird nicht akzeptiert, wenn sie nicht ausdrücklich schriftlich genehmigt wurde.

Die Löcher in den Oberflächen werden unter Einhaltung der Spezifikationen des Herstellers der Kochfelder und/oder des Spülbeckens durchgeführt, eventuelle "Fugen" zwischen den Löchern und dem Kochfeld oder Spülbecken sind auf die Fertigungstoleranz und/oder der natürlichen Aufdehnung der Materialien zurückzuführen und sind nicht anfechtbar.

**Anwendbares Recht und zuständiges Gericht**

Die Verkäufe, die diesen allgemeinen Bedingungen unterliegen, werden vom Italienischen Recht geregelt und da wo anwendbar vom Wiener Übereinkommen vom 11. April 1980, zu den internationalen Verkäufen.

Jede Streitigkeit zwischen den Parteien bezüglich der Verkäufe unterliegt der Zuständigkeit des Gerichts von Pordenone (Italien), vorbehaltlich des Rechts der MESON'S CUCINE nach ihrem Ermessen das Gericht am Sitz des Kunden in Anspruch zu nehmen.

**Hinweise**

- Bei den vorliegenden Preisberechnungen muss hervorgehoben werden, dass bei den Unterschränken, Oberschränken und Hochschränken, die Arbeitsplatten, Aufsatzleisten, Sockel und Griffmulden nicht inbegriffen sind.
- Alle Schubladen und Auszüge sind komplett mit ausziehbaren Führungen aus lackiertem Metall ausgestattet, mit Bremssystem im Preis inbegriffen.
- Der Preis der Fronten von Seite 286 bis Seite 290 der "Preisliste 2021" schließt Löcher, Hardware und Prädispositionen aus. Die angewandten Preise können nicht für Summen oder Subtraktionen von den Preislistenelemente verwendet werden, um zur Schaffung neuer und/oder unterschiedlicher.
- MESON'S CUCINE behält sich das Recht vor, Änderungen der angeforderten Bestellung nach Annahme der Auftragsbestätigung anzunehmen. Diese Änderungen verursachen, sofern sie akzeptiert werden, Kosten in Höhe von 205,00 € für die Verwaltung der Dokumentation zuzüglich etwaiger Kosten für die bereits hergestellten Materialien und können auch Änderungen der Liefertermine beinhalten

**Lieferzeiten**

Ab dem Datum der Auftragsbestätigung (verbindlich für den Produktionsbeginn des Auftrags bei der ersten Bestellung) sind die Lieferzeiten der Waren auf der Basis der Ausführung:

Slim-Trim Plus Laminat	8 Wochen
Slim-Trim Fenix	8 Wochen
Slim-Trim Matte Lackierung	10 Wochen
Slim-Trim Hochglanz Lackierung	11 Wochen
Slim-Trim Calce Lackierung	11 Wochen
Slim-Trim Oxydierte Lackierung	12 Wochen
Slim-Trim Holz	10 Wochen
Slim-Trim Premium Furnier	10 Wochen
Slim-Trim Premium Furnier mit Fräsen	12 Wochen
Slim-Trim AX Satin Edelstahl	8 Wochen
Slim-Trim AX Vintage Edelstahl	8 Wochen
Slim-Trim BZ ICE Edelstahl	8 Wochen

Ausführungen nach Farbmuster benötigen mindestens 1 zusätzliche Woche Lieferzeit



› <i>Mehrpreise</i>	<u>6</u>
› <i>Slim Unterschränke</i>	<u>11</u>
› <i>Trim Unterschränke</i>	<u>29</u>

# MEHRPREISE FÜR UNTERSCHRÄNKE

Element	Code-Nr.	Preis
---------	----------	-------

## Reduzierung des Korpus

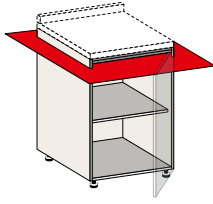

in der Höhe	<b>CZ0 S1</b>	63
in der Breite	<b>CZ0 S2</b>	84
in der Tiefe	<b>CZ0 S3</b>	105

Element	Code-Nr.	Preis
---------	----------	-------

## Aussparung auf der Rückseite

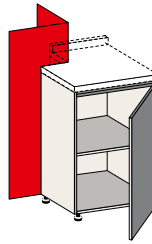

	<b>CZ0 51</b>	231
--	---------------	-----

## Sondertüren

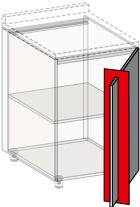

Türausschnitt	<b>CZ5 20</b>	39
---------------	---------------	----

## Sonder Eck-Passtück



nach Maß	<b>CZ5 16</b>	39
Nicht rechtwinklig	<b>CZ5 21</b>	53

## Breitenreduzierung von Schubkasten/Auszug

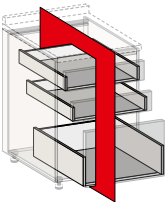

Schubkasten	<b>CZ5 22</b>	66
Auszug	<b>CZ5 23</b>	66
geformte Auszug	<b>CZ5 24</b>	153

## Reinigungsset

Mikrofaser Tuch	<b>C19 KM</b>	36
Reinigungsset für Fenix	<b>C19 KF</b>	66
Reinigungsset für AX Stahl	<b>C19 KA</b>	54
Schwamm + Creme-Set für AX Stahl	<b>C19 K0</b>	16



Edelstahl Mindestbreite 55x55 mm

## Nicht rechtwinklige Ausschnitt

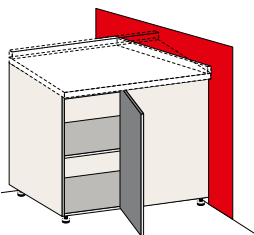

	<b>CZ0 52</b>	206
--	---------------	-----

## AUSFÜHRUNGEN nach FARBMUSTER



Goffrato Lackierung nach Farbmuster	<b>CZ5 10</b>	750
RAL oder NCS Goffrato Lackierung	<b>CZ5 1A</b>	455
Hochglanz Lackierung nach Farbmuster	<b>CZ5 11</b>	905
RAL oder NCS Hochglanz Lackierung	<b>CZ5 1B</b>	610
Eiche oder Farbige lackierte Holz nach Farbmuster	<b>CZ5 12</b>	787

Element	Code-Nr.	Preis
<b>Tiefenänderung von T. 575 bis T. 625 für Unterschränke T. 575</b>		

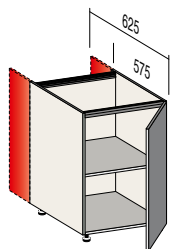

Kein Aufpreis

für Melamin Seitenwand auf Element mit Front

Element	Code-Nr.	Preis
<b>Mehrpreis für Aussparung auf 1 Seitenwand</b>		

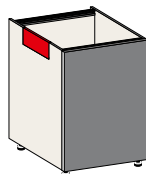

für Kochfeld-Unterschrank 25 mm	<b>CZO F1</b>	20
für Kochfeld-Unterschrank 60 mm	<b>CZO F2</b>	20
für Spülen-Unterschrank 242 mm	<b>CZO F3</b>	33
gemäß Zeichnung	<b>CZO F4</b>	90

<b>Tiefenänderung von T. 575 bis T. 675 für Unterschränke T. 575</b>		
--	--	--

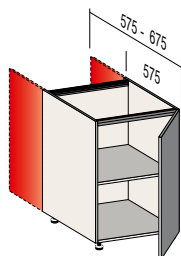

Paar von Seitenwänden	<b>CZO 21</b>	45
-----------------------	---------------	----

für Melamin Seitenwand auf Element mit Front

<b>Tiefenänderung von T. 675 bis T. 775 für Unterschränke T. 675</b>		
--	--	--

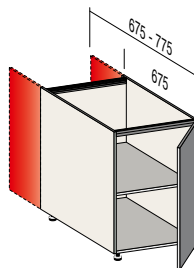

Paar von Seitenwänden	<b>CZO 22</b>	45
-----------------------	---------------	----

für Melamin Seitenwand auf Element mit Front

Element	B.	Code-Nr.	Preis	m <sup>3</sup>
<b>Untergestell m/Füßen für Unterschränke und Hochschränke</b>				

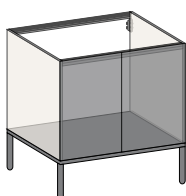

für Unterschränke und Hochschränke mit Seitenwand T. 625	<b>1200</b>	<b>C9S 12</b>	833	0,040
für Unterschränke und Hochschränke mit Seitenwand T. 625	<b>1800</b>	<b>C9S 13</b>	1.250	0,047
für Unterschränke und Hochschränke mit Seitenwand T. 625	<b>2400</b>	<b>C9S 14</b>	1.333	0,053
für Unterschränke und Hochschränke mit Seitenwand T. 625	<b>3000</b>	<b>C9S 15</b>	1.749	0,066
für Unterschränke und Hochschränke mit Seitenwand T. 625 + 625	<b>1200</b>	<b>C9S 22</b>	1.166	0,040
für Unterschränke und Hochschränke mit Seitenwand T. 625 + 625	<b>1800</b>	<b>C9S 23</b>	1.832	0,047
für Unterschränke und Hochschränke mit Seitenwand T. 625 + 625	<b>2400</b>	<b>C9S 24</b>	1.998	0,053
für Unterschränke und Hochschränke mit Seitenwand T. 625 + 625	<b>3000</b>	<b>C9S 25</b>	2.497	0,066

# MEHRPREISE FÜR UNTERSCHRÄNKE

Element	Code-Nr.	Preis
---------	----------	-------

## Mehrpreis für aufgehängte Unterschränk

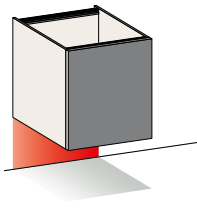

für einzelne Element	<b>CZ0 27</b>	28
----------------------	---------------	----



MAX Tiefe der Seite 575 cm  
MAX Belastbarkeit 120 Kg, pro Befestigung  
NICHT geeignet für Gipskartonwände

## Seitlicher zurückspringender Sockel

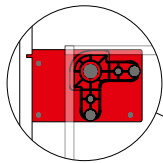

Platte für einzelne zurücktretenden Fuß	<b>C5P 01</b>	33
---	---------------	----

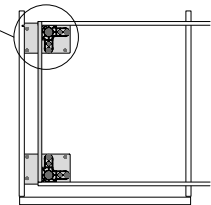

## Schutz für Induktionskochfeld für Unterschränk

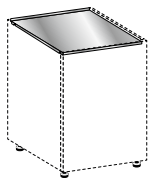

B. 600	<b>C5P C6</b>	51
B. 750	<b>C5P C7</b>	60
B. 900	<b>C5P C8</b>	66
B. 1050	<b>C5P CA</b>	74
B. 1200	<b>C5P C9</b>	77



Sonderanfertigungen sind NICHT möglich  
Die Kompatibilität mit dem Kochfeld überprüfen

Element	Code-Nr.	Preis
---------	----------	-------

## Lackiertes Aluminiumprofil H. 28 für Melamin Einlegeboden

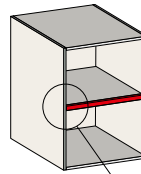

B. 300	<b>C3G 30</b>	26
B. 450	<b>C3G 45</b>	26
B. 600	<b>C3G 60</b>	26
B. 750	<b>C3G 75</b>	26
B. 900	<b>C3G 90</b>	26
B. 1050	<b>C3G 93</b>	26
B. 1200	<b>C3G 96</b>	26

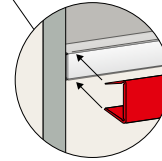

## Mehrpreis für Einlegeboden

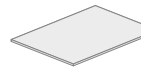

zusätzliche	–
Glas	Kein Aufpreis

## Stützhalterungensatz für Unterbauspüle

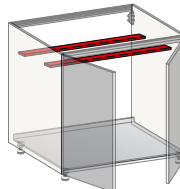

B. 600	<b>C1P K06</b>	78
B. 750	<b>C1P K07</b>	86
B. 900	<b>C1P K09</b>	91
B. 1050	<b>C1P K10</b>	94
B. 1200	<b>C1P K12</b>	94



Sonderanfertigungen sind NICHT möglich

## Rückseite des Unterschranks

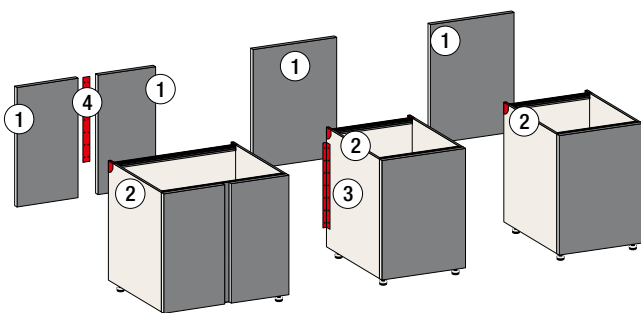

①	Mehrpr. für Türvorbereitung für die Rückseite	<b>CZ0 11</b>	13
②	Mehrpr. für Aussparung für Griffmulde auf der Rückseite	<b>CZ0 12</b>	20
③	Paar von Halterungen für Haushaltsgeräte, um sie auf der Rückseite zu befestigen	<b>C5K ER</b>	118
④	Verbindungsbausatz für Doppeltür, um sie auf der Rückseite zu befestigen	<b>C5K AA</b>	31

Element	T. Korpus	B.	Code-Nr.	Preis
---------	-----------	----	----------	-------

### Innenschublade für Unterschrank mit Auszug

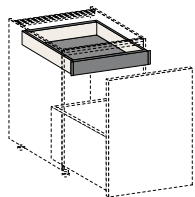

350	300	C62 04 30	137
	450	C62 04 45	137
	600	C62 04 60	137
	750	C62 04 75	164
	900	C62 04 90	164
	1050	C62 04 93	184
575	1200	C62 04 96	184
	300	C62 06 30	143
	450	C62 06 45	143
	600	C62 06 60	143
	750	C62 06 75	170
	900	C62 06 90	170
675	1050	C62 06 93	187
	1200	C62 06 96	187
	300	C62 07 30	185
	450	C62 07 45	185
	600	C62 07 60	185
	750	C62 07 75	214
675	900	C62 07 90	214
	1050	C62 07 93	232
	1200	C62 07 96	232

Element	T. Korpus	B.	Code-Nr.	Preis
---------	-----------	----	----------	-------

### Innenschublade für Unterschrank mit 1 Tür

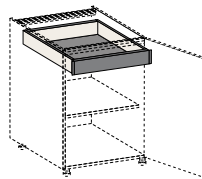

350	300	C62 14 30	137
	450	C62 14 45	137
	600	C62 14 60	137
575	300	C62 16 30	143
	450	C62 16 45	143
	600	C62 16 60	143
675	300	C62 17 30	185
	450	C62 17 45	185
	600	C62 17 60	185

### Innenschublade für Unterschrank mit 2 Türen

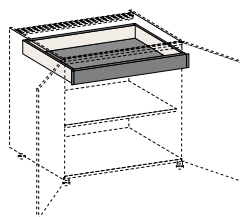

350	900	C62 24 90	164
	1200	C62 24 96	184
575	900	C62 26 90	170
	1200	C62 26 96	187
675	900	C62 27 90	214
	1200	C62 27 96	232

### Innenauszug für Unterschrank mit Auszug

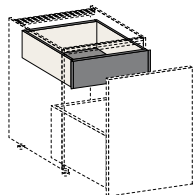

350	300	C63 04 30	184
	450	C63 04 45	184
	600	C63 04 60	184
	900	C63 04 90	259
	1200	C63 04 96	259
575	300	C63 06 30	189
	450	C63 06 45	189
	600	C63 06 60	189
	900	C63 06 90	263
	1200	C63 06 96	263
675	300	C63 07 30	238
	450	C63 07 45	238
	600	C63 07 60	238
	900	C63 07 90	313
	1200	C63 07 96	313

### Innenauszug für Unterschrank mit 1 Tür

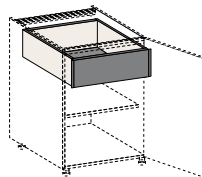

350	300	C63 14 30	184
	450	C63 14 45	184
	600	C63 14 60	184
575	300	C63 16 30	189
	450	C63 16 45	189
	600	C63 16 60	189
675	300	C63 17 30	238
	450	C63 17 45	238
	600	C63 17 60	238

### Innenauszug für Unterschrank mit 2 Türen

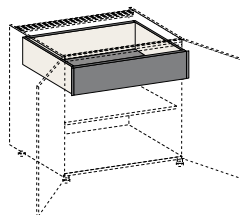

350	900	C63 24 90	259
	1200	C63 24 96	259
575	900	C63 26 90	263
	1200	C63 26 96	263
675	900	C63 27 90	313
	1200	C63 27 96	313

### Mehrpreis für lackierte Front

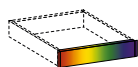

Front von Innenschublade Mattlack	CZ5 25	33
Front von Innenschublade Hochglanz Lack	CZ5 26	33

### Mehrpreis

Führungen für Schubkasten T.500 Belastbarkeit 70 Kg.	CZ5 27	26
Führungen für Auszug T.500 Belastbarkeit 70 Kg.	CZ5 27	26
Druckschnapper-Öffnung für Schublade-Auszug	CZ5 28	59
Breitenreduzierung von Schubkasten	CZ5 22	66
Breitenreduzierung von Auszug	CZ5 23	66
Breitenreduzierung von Schubkast unter der Spüle	CZ5 24	153



Schubladenelemente T.675 haben serienmäßigen 70 kg Führungen.  
Die Auszüge H.250 T.575 haben serienmäßigen 70 kg Führungen.



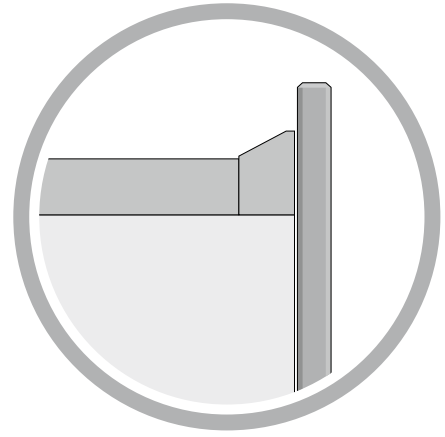

› <i>Slim Hochschrank H. 650 für Front H. 754</i>	<u>12</u>
› <i>Slim Hochschrank H. 806 für Front H. 910</i>	<u>16</u>
› <i>Abschlussseiten für Slim Unterschränke</i>	<u>26</u>



Element

T. Korpus

B.

Code-Nr.

**6**

**7**

**8**

**9**

**10**

**11**

**12**

**13**

**14**

**15**

m<sup>3</sup>

## Fester Teil für Unterschrank

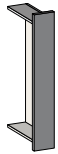

			6	7	8	9	10	11	12	13	14	15	
350	*27-150	BPF F4 15	255	286	322	358	394	430	465	501	537	608	0,060
	151-300	BPF F4 30	348	392	442	491	540	589	635	687	737	835	0,110



\* EDELSTAHL Mindestbreite 33 mm

			6	7	8	9	10	11	12	13	14	15	
Front B. 150		A0 J01 07515	199	228	262	296	325	354	384	414	444	503	0,008

## Unterschrank mit 1 Tür

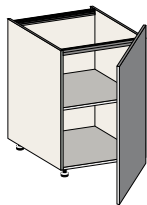

re

			6	7	8	9	10	11	12	13	14	15	
350	150	BA1 F4 15	351	386	424	461	507	553	601	645	692	784	0,060
	300	BA1 F4 30	411	455	504	553	608	664	718	774	830	941	0,110
	450	BA1 F4 45	500	557	621	684	752	821	886	958	1.026	1.164	0,159
	600	BA1 F4 60	561	629	709	789	868	947	1.047	1.105	1.184	1.341	0,209
625	150	BA1 FS 15	365	397	436	475	523	570	616	665	713	807	0,093
	300	BA1 FS 30	423	467	517	566	623	679	733	792	849	961	0,170
	450	BA1 FS 45	512	568	633	697	767	836	900	976	1.046	1.185	0,247
	600	BA1 FS 60	573	641	721	800	880	960	1.063	1.120	1.200	1.360	0,324
675	150	BA1 F7 15	376	411	450	488	537	586	631	683	732	828	0,107
	300	BA1 F7 30	436	480	529	578	636	694	749	809	867	983	0,196
	450	BA1 F7 45	524	582	646	710	781	852	918	994	1.065	1.206	0,286
	600	BA1 F7 60	585	654	734	813	894	976	1.080	1.138	1.220	1.382	0,375

## Unterschrank mit 2 Türen

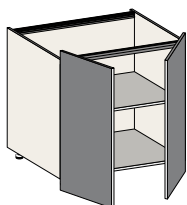

			6	7	8	9	10	11	12	13	14	15	
350	600	BA2 F4 60	696	781	883	984	1.082	1.181	1.302	1.378	1.476	1.673	0,209
	900	BA2 F4 90	886	996	1.125	1.254	1.379	1.505	1.625	1.756	1.881	2.131	0,309
	1200	BA2 F4 96	1.084	1.220	1.377	1.534	1.687	1.841	1.990	2.148	2.301	2.608	0,408
625	600	BA2 FS 60	707	792	894	996	1.096	1.195	1.316	1.394	1.494	1.693	0,324
	900	BA2 FS 90	897	1.007	1.136	1.265	1.392	1.518	1.641	1.771	1.898	2.151	0,478
	1200	BA2 FS 96	1.096	1.233	1.390	1.546	1.701	1.855	2.004	2.164	2.319	2.628	0,633
675	600	BA2 F7 60	721	806	908	1.009	1.110	1.211	1.333	1.413	1.514	1.715	0,375
	900	BA2 F7 90	910	1.021	1.150	1.278	1.406	1.534	1.658	1.789	1.917	2.172	0,554
	1200	BA2 F7 96	1.109	1.245	1.402	1.559	1.715	1.871	2.022	2.183	2.339	2.651	0,732



Element

B.

Code-Nr.

Preis

m<sup>3</sup>

## Ausziehbarer Chrom-Ardesia Drahtkorb

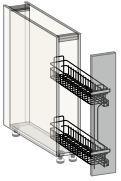

für Unterschrank T. 350 mit Tür H. 754

**150**

**C5C CA 31**

**78**

**0,031**

für Unterschrank T. 575 mit Tür H. 754

**150**

**C5C CA 61**

**78**

**0,048**

## Ausziehbarer Oval-Titan Drahtkorb



für Unterschrank T. 575 mit Tür H. 754

**300**

**C5C AA 63**

**214**

**0,099**

für Unterschrank T. 575 mit Tür H. 754

**450**

**C5C AA 64**

**245**

**0,150**

## Arena Pure Antracite ausziehbarer Korb

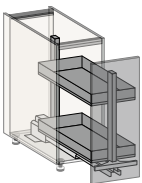

für Unterschrank T. 575 mit Tür H. 754

**300**

**C5C BA 63**

**465**

**0,099**

für Unterschrank T. 575 mit Tür H. 754

**450**

**C5C BA 64**

**554**

**0,150**



Element

T. Korpus

B.

Code-Nr.

**6**

**7**

**8**

**9**

**10**

**11**

**12**

**13**

**14**

**15**

m<sup>3</sup>

## Unterschrank 1 Auszug mit 1 Innenschublade



			6	7	8	9	10	11	12	13	14	15	
<b>350</b>	<b>300</b>	BC5 F4 30	713	762	809	856	942	1.027	1.083	1.198	1.284	1.473	0,110
	<b>450</b>	BC5 F4 45	794	852	916	979	1.077	1.175	1.248	1.371	1.469	1.673	0,159
	<b>600</b>	BC5 F4 60	874	942	1.022	1.102	1.212	1.322	1.412	1.543	1.653	1.873	0,209
	<b>750</b>	BC5 F4 75	1.007	1.088	1.181	1.273	1.400	1.528	1.604	1.782	1.910	2.164	0,259
	<b>900</b>	BC5 F4 90	1.099	1.193	1.301	1.408	1.549	1.690	1.776	1.971	2.112	2.393	0,309
<b>625</b>	<b>300</b>	BC5 FS 30	737	785	844	902	992	1.082	1.139	1.263	1.353	1.549	0,170
	<b>450</b>	BC5 FS 45	828	886	955	1.024	1.126	1.229	1.303	1.434	1.536	1.748	0,247
	<b>600</b>	BC5 FS 60	919	986	1.066	1.145	1.260	1.374	1.467	1.603	1.718	1.947	0,324
	<b>750</b>	BC5 FS 75	1.051	1.132	1.225	1.317	1.449	1.580	1.659	1.844	1.976	2.239	0,401
	<b>900</b>	BC5 FS 90	1.143	1.236	1.344	1.451	1.596	1.741	1.831	2.031	2.177	2.467	0,478
<b>675</b>	<b>300</b>	BC5 F7 30	846	884	936	988	1.087	1.186	1.239	1.383	1.482	1.696	0,196
	<b>450</b>	BC5 F7 45	926	979	1.045	1.110	1.221	1.332	1.403	1.554	1.665	1.895	0,286
	<b>600</b>	BC5 F7 60	1.005	1.073	1.153	1.232	1.355	1.478	1.567	1.725	1.848	2.094	0,375
	<b>750</b>	BC5 F7 75	1.140	1.220	1.313	1.405	1.546	1.686	1.761	1.967	2.108	2.389	0,464
	<b>900</b>	BC5 F7 90	1.232	1.324	1.432	1.539	1.693	1.847	1.932	2.155	2.309	2.616	0,554

## Unterschrank 1 Auszug mit Abfalleimer P-ONE



			6	7	8	9	10	11	12	13	14	15	
<b>625</b>	<b>450</b>	BET FS 45	1.324	1.371	1.425	1.479	1.627	1.775	1.877	2.071	2.219	2.514	0,247
	<b>600</b>	BET FS 60	1.439	1.489	1.551	1.612	1.773	1.934	2.031	2.257	2.418	2.740	0,324
<b>675</b>	<b>450</b>	BET F7 45	1.444	1.497	1.563	1.628	1.791	1.954	2.078	2.279	2.442	2.777	0,286
	<b>600</b>	BET F7 60	1.554	1.622	1.701	1.779	1.957	2.135	2.279	2.491	2.669	3.026	0,375

## Offener Unterschrank mit Tür

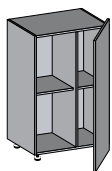

re

F	L		6	7	8	9	10	11	12	13	14	15	
<b>350</b>	<b>450</b>	BMA F4 45	988	988	1.258	1.528	1.681	1.834	1.987	2.139	2.292	2.598	0,325
	<b>625</b>	BMA F4 TS	1.090	1.090	1.407	1.724	1.896	2.069	2.241	2.414	2.586	2.930	0,375
	<b>600</b>	BMA F4 60	1.060	1.060	1.353	1.645	1.810	1.974	2.138	2.303	2.468	2.796	0,425
<b>625</b>	<b>450</b>	BMA FS 45	1.183	1.183	1.554	1.924	2.116	2.309	2.501	2.694	2.886	3.271	0,504
	<b>625</b>	BMA FS TS	1.309	1.309	1.718	2.126	2.339	2.551	2.765	2.976	3.189	3.614	0,581
	<b>600</b>	BMA FS 60	1.263	1.263	1.652	2.040	2.244	2.448	2.652	2.856	3.060	3.468	0,658



# SLIM SPÜLEN-UNTERSCHRANK – für Front H. 754

Element

T. Korpus

B.

Code-Nr.

**6**

**7**

**8**

**9**

**10**

**11**

**12**

**13**

**14**

**15**

m<sup>3</sup>

## Spülen-Unterschrank mit 1 Tür

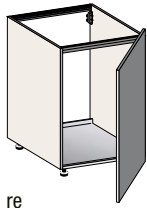

re

			6	7	8	9	10	11	12	13	14	15	
<b>625</b>	<b>450</b>	<b>BL1 FS 45</b>	509	566	629	692	761	830	896	969	1.038	1.176	0,247
	<b>600</b>	<b>BL1 FS 60</b>	567	636	716	796	876	955	1.055	1.114	1.194	1.352	0,324
<b>675</b>	<b>450</b>	<b>BL1 F7 45</b>	522	578	642	706	777	847	912	988	1.059	1.201	0,286
	<b>600</b>	<b>BL1 F7 60</b>	581	649	729	808	889	970	1.072	1.131	1.212	1.374	0,375

## Spülen-Unterschrank mit 2 Türen

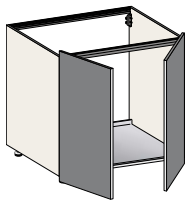

			6	7	8	9	10	11	12	13	14	15	
<b>625</b>	<b>600</b>	<b>BL2 FS 60</b>	711	796	897	998	1.098	1.198	1.320	1.397	1.497	1.697	0,324
	<b>900</b>	<b>BL2 FS 90</b>	898	1.010	1.139	1.267	1.394	1.520	1.643	1.774	1.901	2.154	0,478
	<b>1200</b>	<b>BL2 FS 96</b>	1.072	1.208	1.366	1.523	1.675	1.828	1.975	2.132	2.285	2.589	0,633
<b>675</b>	<b>600</b>	<b>BL2 F7 60</b>	723	808	910	1.012	1.113	1.214	1.336	1.417	1.518	1.720	0,375
	<b>900</b>	<b>BL2 F7 90</b>	911	1.022	1.152	1.281	1.409	1.537	1.661	1.793	1.922	2.178	0,554
	<b>1200</b>	<b>BL2 F7 96</b>	1.075	1.213	1.367	1.521	1.673	1.825	1.970	2.129	2.282	2.585	0,732

## Spülen-Unterschrank mit 1 Auszug



			6	7	8	9	10	11	12	13	14	15	
<b>625</b>	<b>450</b>	<b>BLE FS 45</b>	718	774	839	903	993	1.084	1.168	1.264	1.355	1.535	0,247
	<b>600</b>	<b>BLE FS 60</b>	780	846	926	1.006	1.107	1.207	1.331	1.408	1.509	1.711	0,324
	<b>750</b>	<b>BLE FS 75</b>	894	973	1.066	1.159	1.275	1.391	1.504	1.623	1.739	1.971	0,401
	<b>900</b>	<b>BLE FS 90</b>	982	1.075	1.183	1.290	1.419	1.548	1.673	1.806	1.935	2.193	0,478
<b>675</b>	<b>450</b>	<b>BLE F7 45</b>	762	819	883	946	1.041	1.135	1.226	1.324	1.419	1.609	0,286
	<b>600</b>	<b>BLE F7 60</b>	825	891	971	1.051	1.156	1.261	1.388	1.471	1.577	1.787	0,375
	<b>750</b>	<b>BLE F7 75</b>	937	1.018	1.111	1.203	1.323	1.444	1.563	1.684	1.805	2.045	0,464
	<b>900</b>	<b>BLE F7 90</b>	1.027	1.119	1.227	1.334	1.467	1.601	1.731	1.868	2.001	2.268	0,554

## Spülen-Unterschrank m/2 Abfallkörben

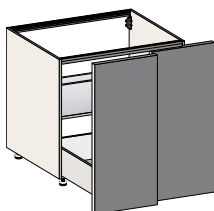

			6	7	8	9	10	11	12	13	14	15	
<b>625</b>	<b>1200</b>	<b>BLP FS 96</b>	1.579	1.712	1.867	2.022	2.224	2.426	2.627	2.831	3.033	3.443	0,633
<b>675</b>	<b>1200</b>	<b>BLP F7 96</b>	1.595	1.734	1.888	2.042	2.246	2.450	2.647	2.859	3.063	3.471	0,732



Element	T. Korpus	B.	Code-Nr.	6	7	8	9	10	11	12	13	14	15	m <sup>3</sup>
---------	-----------	----	----------	---	---	---	---	----	----	----	----	----	----	----------------

## Fester Teil für Unterschrank

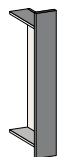

				6	7	8	9	10	11	12	13	14	15	
350	*27-150	BPF G4 15		311	346	388	430	473	516	557	602	645	731	0,060
	151-300	BPF G4 30		413	463	521	578	636	694	748	809	867	983	0,110



\* EDELSTAHL Mindestbreite 33 mm

				6	7	8	9	10	11	12	13	14	15	
Front B. 150		A0 J01 09115		232	266	306	345	380	414	449	483	518	587	0,008

## Unterschrank mit 1 Tür

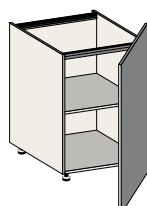

re

				6	7	8	9	10	11	12	13	14	15	
350	150	BA1 G4 15		363	400	442	483	531	580	627	676	725	821	0,060
	300	BA1 G4 30		423	469	522	575	633	690	743	805	863	978	0,110
	450	BA1 G4 45		495	553	623	692	761	830	918	969	1.038	1.176	0,159
	600	BA1 G4 60		577	644	721	798	878	958	1.036	1.117	1.197	1.357	0,209
625	150	BA1 GS 15		376	412	454	496	546	595	642	694	744	843	0,093
	300	BA1 GS 30		435	482	535	587	646	704	758	822	881	997	0,170
	450	BA1 GS 45		506	565	635	704	774	845	934	986	1.056	1.196	0,247
	600	BA1 GS 60		589	656	733	810	891	972	1.052	1.134	1.215	1.377	0,324
675	150	BA1 G7 15		389	426	467	508	559	610	658	711	762	864	0,107
	300	BA1 G7 30		449	495	547	599	659	719	775	839	899	1.019	0,196
	450	BA1 G7 45		519	578	647	716	788	859	951	1.002	1.074	1.218	0,286
	600	BA1 G7 60		603	669	746	823	905	988	1.068	1.152	1.235	1.400	0,375

## Unterschrank mit 2 Türen

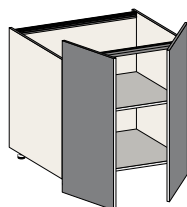

				6	7	8	9	10	11	12	13	14	15	
350	600	BA2 G4 60		743	834	939	1.044	1.148	1.253	1.356	1.462	1.566	1.776	0,209
	900	BA2 G4 90		921	1.038	1.174	1.309	1.440	1.571	1.699	1.833	1.964	2.225	0,309
	1200	BA2 G4 96		1.072	1.205	1.360	1.515	1.667	1.818	1.964	2.121	2.273	2.575	0,408
625	600	BA2 GS 60		754	845	951	1.057	1.163	1.268	1.372	1.480	1.586	1.796	0,324
	900	BA2 GS 90		933	1.050	1.185	1.320	1.452	1.584	1.712	1.848	1.980	2.245	0,478
	1200	BA2 GS 96		1.083	1.217	1.372	1.526	1.679	1.831	1.980	2.136	2.289	2.594	0,633
675	600	BA2 G7 60		767	859	965	1.070	1.177	1.284	1.389	1.498	1.605	1.818	0,375
	900	BA2 G7 90		945	1.063	1.199	1.334	1.467	1.601	1.730	1.868	2.001	2.268	0,554
	1200	BA2 G7 96		1.097	1.231	1.386	1.540	1.694	1.848	1.998	2.156	2.310	2.617	0,732



Element

B.

Code-Nr.

Preis

m<sup>3</sup>

## Ausziehbarer Chrom-Ardesia Drahtkorb

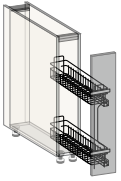

für Unterschrank T. 350 mit Tür H. 910	<b>150</b>	<b>C5C CA 31</b>	<b>78</b>	0,031
für Unterschrank T. 575 mit Tür H. 910	<b>150</b>	<b>C5C CA 61</b>	<b>78</b>	0,048

## Ausziehbarer Oval-Titan Drahtkorb



für Unterschrank T. 575 mit Tür H. 910	<b>300</b>	<b>C5C AA 63</b>	<b>214</b>	0,099
für Unterschrank T. 575 mit Tür H. 910	<b>450</b>	<b>C5C AA 64</b>	<b>245</b>	0,150

## Arena Pure Antracite ausziehbarer Korb

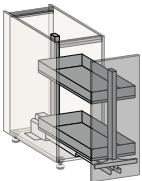

für Unterschrank T. 575 mit Tür H. 910	<b>300</b>	<b>C5C BA 63</b>	<b>465</b>	0,099
für Unterschrank T. 575 mit Tür H. 910	<b>450</b>	<b>C5C BA 64</b>	<b>554</b>	0,150



Element

T. Korpus

B.

Code-Nr.

**6**

**7**

**8**

**9**

**10**

**11**

**12**

**13**

**14**

**15**

m<sup>3</sup>

## Unterschrank 1 Auszug mit 1 Innenschublade

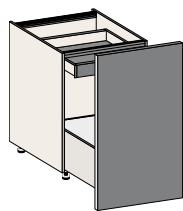

			6	7	8	9	10	11	12	13	14	15	
<b>350</b>	<b>300</b>	<b>BC5 G4 30</b>	725	771	824	876	964	1.051	1.134	1.226	1.314	1.489	0,110
	<b>450</b>	<b>BC5 G4 45</b>	798	857	926	995	1.095	1.194	1.312	1.393	1.493	1.692	0,159
	<b>600</b>	<b>BC5 G4 60</b>	887	953	1.030	1.107	1.218	1.328	1.439	1.550	1.661	1.883	0,209
	<b>750</b>	<b>BC5 G4 75</b>	1.088	1.182	1.289	1.395	1.535	1.674	1.812	1.953	2.093	2.371	0,259
	<b>900</b>	<b>BC5 G4 90</b>	1.183	1.291	1.414	1.536	1.690	1.843	1.994	2.150	2.304	2.612	0,309
<b>625</b>	<b>300</b>	<b>BC5 GS 30</b>	769	814	868	921	1.013	1.105	1.193	1.289	1.382	1.566	0,170
	<b>450</b>	<b>BC5 GS 45</b>	843	902	971	1.040	1.144	1.248	1.371	1.456	1.560	1.768	0,247
	<b>600</b>	<b>BC5 GS 60</b>	932	998	1.075	1.152	1.267	1.382	1.496	1.613	1.728	1.958	0,324
	<b>750</b>	<b>BC5 GS 75</b>	1.133	1.226	1.333	1.440	1.584	1.728	1.870	2.016	2.160	2.447	0,401
	<b>900</b>	<b>BC5 GS 90</b>	1.228	1.335	1.458	1.581	1.739	1.897	2.052	2.213	2.372	2.689	0,478
<b>675</b>	<b>300</b>	<b>BC5 G7 30</b>	861	906	959	1.012	1.113	1.214	1.311	1.417	1.518	1.720	0,196
	<b>450</b>	<b>BC5 G7 45</b>	935	994	1.063	1.132	1.245	1.358	1.489	1.585	1.698	1.924	0,286
	<b>600</b>	<b>BC5 G7 60</b>	1.022	1.089	1.167	1.244	1.368	1.493	1.616	1.742	1.866	2.115	0,375
	<b>750</b>	<b>BC5 G7 75</b>	1.225	1.318	1.425	1.532	1.685	1.838	1.990	2.145	2.298	2.604	0,464
	<b>900</b>	<b>BC5 G7 90</b>	1.319	1.427	1.550	1.673	1.840	2.008	2.171	2.342	2.510	2.845	0,554

## Unterschrank 1 Auszug mit Abfalleimer P-ONE



			6	7	8	9	10	11	12	13	14	15	
<b>625</b>	<b>450</b>	<b>BET GS 45</b>	1.409	1.469	1.537	1.605	1.766	1.926	2.106	2.247	2.408	2.729	0,247
	<b>600</b>	<b>BET GS 60</b>	1.526	1.593	1.670	1.747	1.922	2.096	2.270	2.446	2.621	2.969	0,324
<b>675</b>	<b>450</b>	<b>BET G7 45</b>	1.454	1.512	1.581	1.650	1.815	1.980	2.164	2.310	2.475	2.806	0,286
	<b>600</b>	<b>BET G7 60</b>	1.571	1.638	1.715	1.792	1.971	2.150	2.328	2.509	2.688	3.046	0,375





Element

T. Korpus

B.

Code-Nr.

**6**

**7**

**8**

**9**

**10**

**11**

**12**

**13**

**14**

**15**

m<sup>3</sup>

## Offener Unterschrank mit Tür

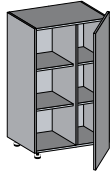

re

F	L	B. Code-Nr.	6	7	8	9	10	11	12	13	14	15	m <sup>3</sup>
350	450	BMA G4 45	1.153	1.153	1.488	1.823	2.005	2.188	2.370	2.552	2.735	3.099	0,325
	625	BMA G4 TS	1.278	1.278	1.658	2.037	2.241	2.444	2.647	2.852	3.056	3.463	0,375
	600	BMA G4 60	1.242	1.242	1.584	1.926	2.119	2.311	2.505	2.696	2.889	3.275	0,425
625	450	BMA GS 45	1.429	1.429	1.789	2.148	2.363	2.578	2.792	3.007	3.222	3.652	0,504
	625	BMA GS TS	1.590	1.590	1.994	2.397	2.637	2.876	3.115	3.356	3.596	4.074	0,581
	600	BMA GS 60	1.526	1.526	1.909	2.292	2.521	2.750	2.980	3.209	3.438	3.896	0,658

## Eck-Unterschrank 1 Tür

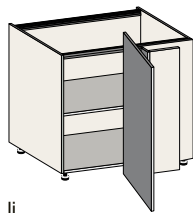

li

F	L	B. Code-Nr.	6	7	8	9	10	11	12	13	14	15	m <sup>3</sup>
350	950	BGR G4 30	856	943	1.043	1.142	1.256	1.370	1.480	1.599	1.713	1.941	0,325
	1100	BGR G4 45	921	1.021	1.138	1.254	1.379	1.505	1.648	1.756	1.881	2.131	0,375
	1250	BGR G4 60	994	1.102	1.226	1.350	1.485	1.620	1.753	1.890	2.025	2.295	0,425
625	1000	BGR GS 30	868	955	1.054	1.153	1.268	1.384	1.496	1.614	1.730	1.961	0,504
	1150	BGR GS 45	933	1.033	1.149	1.265	1.392	1.518	1.663	1.771	1.898	2.151	0,581
	1300	BGR GS 60	1.006	1.113	1.238	1.362	1.498	1.634	1.769	1.907	2.043	2.315	0,658
675	1050	BGR G7 30	881	968	1.068	1.167	1.284	1.400	1.513	1.634	1.751	1.985	0,583
	1200	BGR G7 45	946	1.047	1.163	1.278	1.406	1.534	1.680	1.789	1.917	2.172	0,673
	1350	BGR G7 60	1.019	1.126	1.251	1.375	1.513	1.650	1.786	1.925	2.063	2.338	0,762

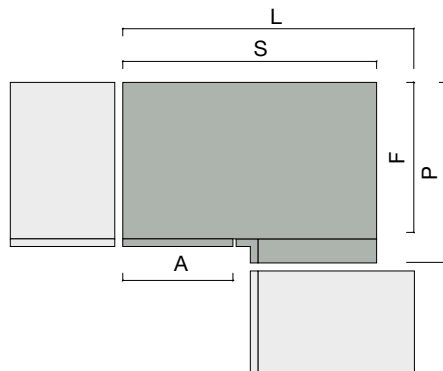

F	A	S	L	P
350	300	900	950	425
	450	900	1100	425
	600	900/1200	1250	425
625	300	900	1000	700
	450	900	1150	700
	600	900/1200	1200	700
675	300	900	1050	750
	450	900	1200	750
	600	900/1200	1350	750



# Zubehör für UNTERSCHRANK – Innenaustattung für Eck-Unterschrank mit 1 Tür

Element

Code-Nr.

Preis

m<sup>3</sup>

## GIRELLO oval-Titandraht (n°2)

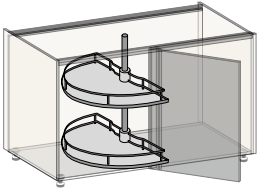

für Eckunterschrank mit Tür H. 910 B. 450 Korpus B.900 T. 625-675

**C5C 1A 64**

346

0,226

für Eckunterschrank mit Tür H. 910 B. 600 Korpus B.1200 T. 625-675

**C5C 1A 66**

346

0,226

## GENIUS oval-Titandraht (n°2)

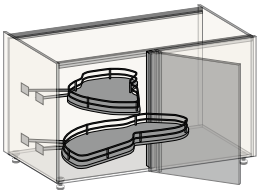

für Eckunterschrank mit Tür H. 910 B. 450 Korpus B.900 T. 625-675

**C5C 3A 64**

570

0,296

für Eckunterschrank mit Tür H. 910 B. 600 Korpus B.1200 T. 625-675

**C5C 3A 66**

611

0,346

## COMPACT oval-Titandraht (n°2)

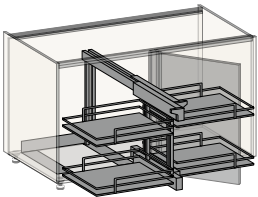

für Eckunterschrank mit Tür H. 910 B. 450 Korpus B.900 T. 625-675

**C5C 8A 64**

719

0,258

für Eckunterschrank mit Tür H. 910 B. 600 Korpus B.1200 T. 625-675

**C5C 8A 66**

765

0,342

## LE MANS Arena Pure Antracite (n°2)

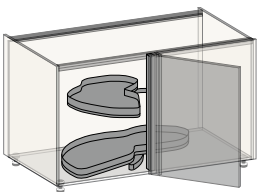

für Eckunterschrank mit Tür H. 910 B. 450 Korpus B.900 T. 625-675

**C5C 4A 64**

1117

0,300

für Eckunterschrank mit Tür H. 910 B. 600 Korpus B.1200 T. 625-675

**C5C 4A 66**

1235

0,335

## MAGIC CORNER Arena Style Antracite

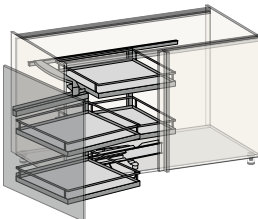

für Eckunterschrank mit Tür H. 910 B. 450 Korpus B.900 T. 625-675

**C5C 6A 64**

1060

0,300

für Eckunterschrank mit Tür H. 910 B. 600 Korpus B.1200 T. 625-675

**C5C 6A 66**

1087

0,300



Element

T. Korpus

B.

Code-Nr.

**6**

**7**

**8**

**9**

**10**

**11**

**12**

**13**

**14**

**15**

m<sup>3</sup>

## Backofen-Unterschrank mit 2 festen Front

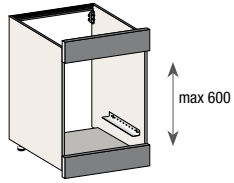

			6	7	8	9	10	11	12	13	14	15	
<b>625</b>	<b>600</b>	<b>BF2 GS 60</b>	679	742	816	890	979	1.068	1.156	1.246	1.335	1.513	0,324
	<b>900</b>	<b>BF2 GS 90</b>	858	950	1.055	1.160	1.276	1.392	1.505	1.624	1.740	1.972	0,478
<b>675</b>	<b>600</b>	<b>BF2 G7 60</b>	691	756	830	903	993	1.084	1.172	1.264	1.355	1.535	0,375
	<b>900</b>	<b>BF2 G7 90</b>	871	964	1.069	1.173	1.290	1.408	1.523	1.642	1.760	1.994	0,554

## Backofen-Unterschrank 1 oberen Schubkasten und 1 feste Front



			6	7	8	9	10	11	12	13	14	15	
<b>625</b>	<b>600</b>	<b>BFC GS 60</b>	819	889	970	1.050	1.155	1.260	1.364	1.470	1.575	1.785	0,324
	<b>900</b>	<b>BFC GS 90</b>	1.019	1.118	1.232	1.346	1.481	1.615	1.746	1.884	2.019	2.287	0,478
<b>675</b>	<b>600</b>	<b>BFC G7 60</b>	879	950	1.030	1.110	1.221	1.332	1.441	1.554	1.665	1.887	0,375
	<b>900</b>	<b>BFC G7 90</b>	1.080	1.179	1.292	1.405	1.546	1.686	1.824	1.967	2.108	2.389	0,554



# SLIM SPÜLEN-UNTERSCHRANK- für Front H. 910

Element	T. Korpus	B.	Code-Nr.	6	7	8	9	10	11	12	13	14	15	m <sup>3</sup>
---------	-----------	----	----------	---	---	---	---	----	----	----	----	----	----	----------------

## Spülen-Unterschrank mit 1 Tür

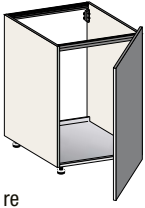

re

				6	7	8	9	10	11	12	13	14	15	
625	450	BL1 GS 45		515	574	643	712	783	854	944	997	1.068	1.210	0,247
	600	BL1 GS 60		591	658	736	813	894	976	1.055	1.138	1.220	1.382	0,324
675	450	BL1 G7 45		528	588	657	725	798	870	961	1.015	1.088	1.232	0,286
	600	BL1 G7 60		605	672	749	826	909	991	1.072	1.156	1.239	1.404	0,375

## Spülen-Unterschrank mit 2 Türen

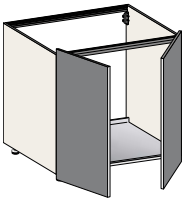

				6	7	8	9	10	11	12	13	14	15	
625	600	BL2 GS 60		841	944	1.064	1.183	1.301	1.420	1.536	1.656	1.775	2.011	0,324
	900	BL2 GS 90		948	1.064	1.200	1.335	1.469	1.602	1.732	1.869	2.003	2.270	0,478
	1200	BL2 GS 96		1.058	1.193	1.348	1.502	1.652	1.802	1.950	2.103	2.253	2.560	0,633
675	600	BL2 G7 60		853	957	1.077	1.197	1.317	1.436	1.554	1.676	1.796	2.036	0,375
	900	BL2 G7 90		960	1.078	1.213	1.348	1.483	1.618	1.749	1.887	2.022	2.291	0,554
	1200	BL2 G7 96		1.081	1.214	1.369	1.524	1.676	1.829	1.976	2.134	2.286	2.591	0,732

## Spülen-Unterschrank mit 1 Auszug



				6	7	8	9	10	11	12	13	14	15	
625	450	BLE GS 45		730	789	858	927	1.020	1.112	1.224	1.298	1.391	1.576	0,247
	600	BLE GS 60		810	876	953	1.030	1.133	1.236	1.337	1.442	1.545	1.751	0,324
	750	BLE GS 75		981	1.074	1.181	1.288	1.417	1.546	1.672	1.803	1.932	2.190	0,401
	900	BLE GS 90		1.082	1.190	1.314	1.438	1.582	1.726	1.864	2.013	2.157	2.444	0,478
675	450	BLE G7 45		775	834	903	972	1.069	1.166	1.281	1.361	1.458	1.653	0,286
	600	BLE G7 60		853	920	998	1.075	1.183	1.290	1.395	1.505	1.613	1.829	0,375
	750	BLE G7 75		1.025	1.119	1.226	1.333	1.466	1.600	1.730	1.866	2.000	2.266	0,464
	900	BLE G7 90		1.127	1.235	1.358	1.481	1.629	1.777	1.923	2.073	2.222	2.519	0,554

## Spülen-Unterschrank m/2 Abfallkörben



				6	7	8	9	10	11	12	13	14	15	
625	1200	BLP GS 96		1.588	1.722	1.877	2.031	2.234	2.437	2.636	2.843	3.047	3.452	0,633
675	1200	BLP G7 96		1.601	1.735	1.890	2.045	2.250	2.454	2.653	2.863	3.068	3.476	0,732

# SLIM Spülen-Unterschrank – für Front H. 910



Element

Code-Nr.

**6**

**7**

**8**

**9**

**10**

**11**

**12**

**13**

**14**

**15**

m<sup>3</sup>

## Spülen-Eck-Unterschrank 1 Tür

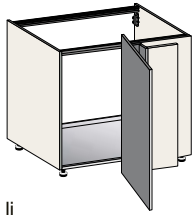

li

F	L		6	7	8	9	10	11	12	13	14	15	
<b>625</b>	<b>1000</b>	BLA GS 30	891	987	1.098	1.208	1.329	1.450	1.565	1.691	1.812	2.053	0,504
	<b>1150</b>	BLA GS 45	920	1.024	1.146	1.267	1.394	1.520	1.666	1.774	1.901	2.154	0,581
	<b>1300</b>	BLA GS 60	1.011	1.122	1.252	1.382	1.520	1.658	1.796	1.935	2.073	2.349	0,658
<b>675</b>	<b>1050</b>	BLA G7 30	905	999	1.110	1.221	1.343	1.465	1.582	1.709	1.832	2.076	0,583
	<b>1200</b>	BLA G7 45	933	1.037	1.159	1.281	1.409	1.537	1.684	1.793	1.922	2.178	0,673
	<b>1350</b>	BLA G7 60	1.025	1.135	1.266	1.396	1.536	1.675	1.814	1.954	2.094	2.374	0,762

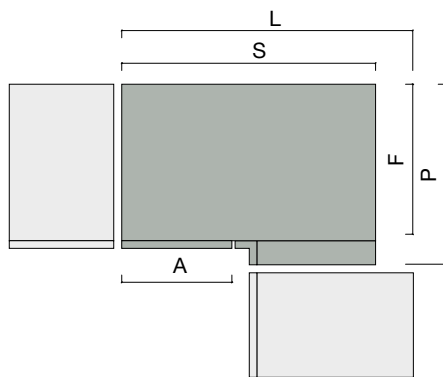

F	A	S	L	P
<b>625</b>	300	900	1000	700
	450	1050	1150	700
	600	1200	1300	700
<b>675</b>	300	900	1050	750
	450	1050	1200	750
	600	1200	1350	750



# SLIM TÜREN FÜR HAUSHALTSGERÄTE – für Front H. 910

Element

B.

Code-Nr.

6

7

8

9

10

11

12

13

14

15

m<sup>3</sup>

## Tür für Haushaltsgerät

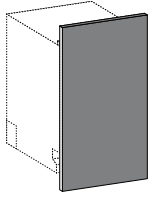

### Front H. 910

		6	7	8	9	10	11	12	13	14	15	
<b>450</b>	<b>AAE GS 45</b>	376	435	504	573	630	688	764	802	860	974	0,035
<b>600</b>	<b>AAE GS 60</b>	447	514	591	668	735	802	867	935	1.002	1.136	0,046



NICHT für alle Arten von Spülmaschinen geeignet  
 NICHT verwendbar am Ende der Komposition mit der sichtbaren Seite

## Abschlussseite aus Melamin

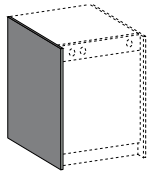

Abschlussseiten in Ausführung der Tür  
 siehe Seiten 26 - 27

pro qm

BF0 200 01

106

0,026

li

## Bausatz für Spülmaschine

Montagesatz B. 450	<b>C5K E4</b>	55
Montagesatz B. 600	<b>C5K E6</b>	56
Rahmen für Spülmaschine B. 450	<b>C5K T0</b>	55
Rahmen für Spülmaschine B. 600	<b>C5K T1</b>	59



Element

Code-Nr.

## Abschlussseite für Unterschrank St. 12

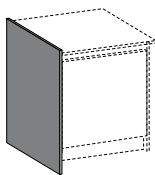

li

T. 350 + Tür	für Front H. 754	AFT 12 07..
	für Front H. 910	AFT 12 09..
T. 350 + Tür + Tür/Rückwandpaneel auf der Rückseite	für Front H. 754	AFT 13 07..
	für Front H. 910	AFT 13 09..
T. 625 + Tür	für Front H. 754	AFT 15 07..
	für Front H. 910	AFT 15 09..
T. 625 + Tür + Tür/Rückwandpaneel auf der Rückseite	für Front H. 754	AFT 16 07..
	für Front H. 910	AFT 16 09..
T. 675 + Tür	für Front H. 754	AFT 17 07..
	für Front H. 910	AFT 17 09..
T. 675 + Tür + Tür/Rückwandpaneel auf der Rückseite	für Front H. 754	AFT 18 07..
	für Front H. 910	AFT 18 09..
T. 775 + Tür	für Front H. 754	AFT 19 07..
	für Front H. 910	AFT 19 09..

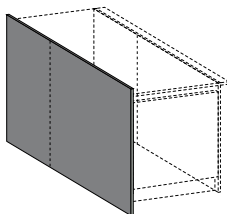

li

T. 625 + Tür + T. 350 + gegenüberliegenden Türen	für Front H. 754	AFT 1C 07..
	für Front H. 910	AFT 1C 09..
T. 625 + Tür + T. 625 + gegenüberliegenden Türen	für Front H. 754	AFT 1D 07..
	für Front H. 910	AFT 1D 09..
pro Qm		AFT 10 00..



Ausschließlich mit der gleichen Höhe wie die Front



Dekor Plus	Fenix	Matte Lackierung	Hochglanz Lackierung	Calce Lackierung	Oxidierete Lackierung	Olmo Furnier	Premium Furnier	Premium Furnier mit Fräsen	AX Satin Edelstahl	AX Vintage Edelstahl	BZ ICE Edelstahl	m <sup>3</sup>
..02	..16	..31	..33	..32	..36	..42	..47	..48	..69	..68	..67	
85	139	79	138	138	207	202	202	327	1.259	1.386	1.486	0,017
95	161	90	160	160	244	238	238	389	1.300	1.429	1.533	x
87	144	82	143	143	214	209	209	339	1.267	1.394	1.495	0,018
99	167	92	166	166	252	246	246	403	1.309	1.440	1.544	x
125	220	116	219	219	339	331	331	550	1.402	1.542	1.654	0,025
145	260	135	258	258	404	393	393	657	1.471	1.618	1.735	x
128	224	118	223	223	346	338	338	561	1.410	1.551	1.664	0,026
148	265	137	262	262	412	403	403	672	1.481	1.630	1.748	x
133	235	123	233	233	363	354	354	590	1.428	1.571	1.686	0,029
154	277	143	275	275	432	422	422	705	1.503	1.654	1.773	x
136	239	125	237	237	370	362	362	601	1.436	1.580	1.695	0,026
158	283	145	281	281	442	430	430	720	1.512	1.664	1.785	x
148	265	137	262	262	412	401	401	670	1.480	1.628	1.747	0,033
173	313	159	311	311	491	478	478	803	1.565	1.722	1.847	x
181	329	166	325	325	515	503	503	844	1.592	1.750	1.878	0,048
212	390	193	386	386	616	600	600	1.013	1.700	1.870	2.006	x
221	409	202	406	406	647	631	631	1.067	1.734	1.908	2.046	0,058
267	495	245	491	491	782	762	762	1.288	1.872	2.060	2.209	x
233	574	284	506	506	669	570	652	1.103	1.760	1.829	1.884	0,046

Mehrpreise

Aussparung auf Sockel

CZ 087

17

Bausatz für Spülmaschine

Montagesatz B. 450

C5K E4

55

Montagesatz B. 600

C5K E6

56



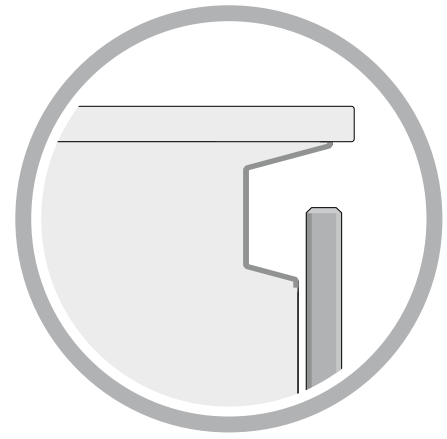

› <i>Unterschränke für Front H. 390</i>	<i>31</i>
› <i>Unterschränke für Front H. 520</i>	<i>32</i>
› <i>Unterschränke für Front H. 650</i>	<i>34</i>
› <i>Unterschränke für Front H. 780</i>	<i>38</i>
› <i>Unterschränke für Front Tri H. 845</i>	<i>54</i>
› <i>Türen für Haushaltsgeräte Trim</i>	<i>63</i>
› <i>Abschlussseiten für Trim Unterschränke</i>	<i>66</i>





# TRIM UNTERSCHRANK – für Front H. 390

Element

T. Korpus

B.

Code-Nr.

**6**

**7**

**8**

**9**

**10**

**11**

**12**

**13**

**14**

**15**

m<sup>3</sup>

## Fester Teil für Unterschrank



			6	7	8	9	10	11	12	13	14	15	
350	* 27-150	BPF 34 15	184	204	224	247	272	298	322	346	371	841	0,031
	151-300	BPF 34 30	254	281	311	344	378	412	447	482	516	1.170	0,057



\* EDELSTAHL Mindestbreite 33 mm

## Unterschrank mit 1 Auszug

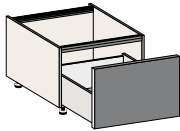

			6	7	8	9	10	11	12	13	14	15	
350	450	BC1 34 45	461	496	535	577	635	692	750	808	866	1.963	0,083
	600	BC1 34 60	522	564	611	664	730	796	863	930	996	2.256	0,108
	750	BC1 34 75	583	635	690	751	826	902	976	1.051	1.127	2.553	0,134
	900	BC1 34 90	645	704	768	840	924	1.007	1.090	1.176	1.260	2.854	0,160
	1050	BC1 34 93	710	775	849	928	1.021	1.114	1.206	1.299	1.392	3.156	0,186
	1200	BC1 34 96	769	844	926	1.017	1.119	1.219	1.321	1.424	1.526	3.457	0,212
575 (625)	450	BC1 36 45	480	514	553	596	656	714	774	834	894	2.025	0,128
	600	BC1 36 60	541	582	629	682	750	818	887	955	1.023	2.318	0,168
	750	BC1 36 75	601	653	708	769	846	923	1.001	1.077	1.154	2.616	0,208
	900	BC1 36 90	664	722	787	858	944	1.029	1.114	1.201	1.287	2.916	0,248
	1050	BC1 36 93	728	794	867	946	1.041	1.135	1.231	1.324	1.419	3.218	0,288
	1200	BC1 36 96	788	863	944	1.034	1.137	1.242	1.346	1.448	1.551	3.516	0,328
675	450	BC1 37 45	541	574	614	656	722	787	852	918	984	2.229	0,148
	600	BC1 37 60	600	643	690	742	816	890	965	1.039	1.113	2.522	0,194
	750	BC1 37 75	662	713	768	830	913	996	1.079	1.162	1.245	2.823	0,241
	900	BC1 37 90	723	783	846	918	1.010	1.102	1.193	1.285	1.377	3.120	0,287
	1050	BC1 37 93	788	853	927	1.007	1.108	1.209	1.309	1.410	1.511	3.425	0,333
	1200	BC1 37 96	849	923	1.004	1.095	1.205	1.313	1.424	1.533	1.643	3.723	0,380



MEHRPREIS  
1 ausgeführte  
Abschlussseite für  
Unterschrank mit Front  
H. 390

T.	Dekor Plus	Fenix	Matte Lackierung	Hochglanz Lackierung	Calce Lackierung	Oxidierter Lackierung	Olmo Furnier	Premium Furnier
350	27	58	30	49	49	68	51	64
575	43	73	47	80	80	110	83	105
675/775	47	79	59	98	98	135	99	125

# TRIM UNTERSCHRANK – für Front H. 520



Element

T. Korpus

B.

Code-Nr.

**6**

**7**

**8**

**9**

**10**

**11**

**12**

**13**

**14**

**15**

m<sup>3</sup>

## Fester Teil für Unterschränk

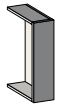

			6	7	8	9	10	11	12	13	14	15	
350	*27-150	BPF 54 15	209	235	261	291	320	348	378	407	437	989	0,041
	151-300	BPF 54 30	289	321	358	399	439	478	518	559	599	1.357	0,074



\* EDELSTAHL Mindestbreite 33 mm

## Unterschränk mit 1 Tür

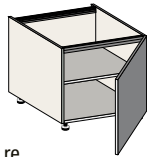

re

			6	7	8	9	10	11	12	13	14	15	
350	300	BA1 54 30	348	382	419	459	505	551	597	643	689	1.561	0,074
	450	BA1 54 45	421	462	509	561	617	673	729	785	842	1.908	0,108
	600	BA1 54 60	489	541	597	659	725	791	857	923	989	2.240	0,142
575 (625)	300	BA1 56 30	361	393	430	470	517	564	612	658	705	1.600	0,115
	450	BA1 56 45	432	475	522	573	630	688	744	802	860	1.947	0,168
	600	BA1 56 60	500	552	608	672	739	806	873	941	1.008	2.284	0,220
675	300	BA1 57 30	374	406	443	484	532	581	629	678	726	1.646	0,133
	450	BA1 57 45	446	488	535	587	646	704	762	822	881	1.994	0,194
	600	BA1 57 60	514	565	621	684	752	821	890	958	1.026	2.326	0,255



MEHRPREIS  
1 ausgeführte  
Abschlussseite für  
Unterschränk mit Front  
H. 520

T.	Dekor Plus	Fenix	Matte Lackierung	Hochglanz Lackierung	Calce Lackierung	Oxidierte Lackierung	Olmo Furnier	Premium Furnier
350	36	70	31	57	57	79	71	89
575	52	88	54	98	98	135	116	146
675/775	54	93	66	119	119	164	133	168



# TRIM UNTERSCHRANK – für Front H. 520

TRIM UNTERSCHRÄNKE

Element	T. Korpus	B.	Code-Nr.	6	7	8	9	10	11	12	13	14	15	m <sup>3</sup>
---------	-----------	----	----------	---	---	---	---	----	----	----	----	----	----	----------------

## Unterschrank mit 2 Türen

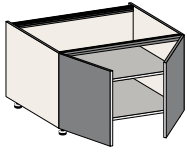

				6	7	8	9	10	11	12	13	14	15	
350	600	BA2 54 60		606	672	745	825	908	990	1.072	1.155	1.238	2.804	0,142
	900	BA2 54 90		739	823	917	1.020	1.122	1.224	1.326	1.428	1.530	3.468	0,210
	1200	BA2 54 96		900	1.003	1.116	1.242	1.366	1.490	1.615	1.739	1.863	4.223	0,277
575 (625)	600	BA2 56 60		618	683	757	836	920	1.003	1.087	1.170	1.254	2.843	0,220
	900	BA2 56 90		751	835	928	1.032	1.135	1.238	1.341	1.445	1.548	3.508	0,325
	1200	BA2 56 96		912	1.014	1.127	1.254	1.379	1.505	1.630	1.756	1.881	4.262	0,430
675	600	BA2 57 60		630	696	769	850	935	1.020	1.105	1.190	1.275	2.890	0,255
	900	BA2 57 90		765	849	942	1.045	1.150	1.254	1.359	1.463	1.568	3.555	0,376
	1200	BA2 57 96		926	1.028	1.141	1.266	1.393	1.519	1.646	1.772	1.899	4.304	0,497

## Unterschrank mit 1 Auszug

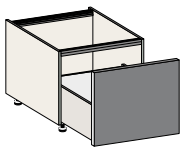

				6	7	8	9	10	11	12	13	14	15	
350	450	BC1 54 45		592	635	682	733	806	880	953	1.026	1.100	2.491	0,108
	600	BC1 54 60		659	711	768	830	913	996	1.079	1.162	1.245	2.823	0,142
	750	BC1 54 75		730	790	858	930	1.023	1.117	1.210	1.302	1.395	3.164	0,176
	900	BC1 54 90		802	869	946	1.032	1.135	1.237	1.341	1.445	1.548	3.508	0,210
	1050	BC1 54 93		873	952	1.038	1.134	1.247	1.360	1.475	1.588	1.701	3.855	0,244
	1200	BC1 54 96		943	1.029	1.126	1.234	1.357	1.480	1.603	1.728	1.851	4.195	0,277
575 (625)	450	BC1 56 45		630	673	720	771	848	926	1.002	1.079	1.157	2.620	0,168
	600	BC1 56 60		697	749	806	868	955	1.041	1.129	1.215	1.302	2.952	0,220
	750	BC1 56 75		768	828	896	968	1.065	1.163	1.260	1.355	1.452	3.292	0,272
	900	BC1 56 90		840	907	984	1.070	1.177	1.283	1.392	1.498	1.605	3.636	0,325
	1050	BC1 56 93		911	990	1.076	1.172	1.289	1.406	1.524	1.641	1.758	3.985	0,377
	1200	BC1 56 96		981	1.067	1.164	1.272	1.399	1.526	1.654	1.781	1.908	4.324	0,430
675	450	BC1 57 45		675	718	765	815	897	978	1.060	1.141	1.223	2.773	0,194
	600	BC1 57 60		742	794	851	912	1.003	1.095	1.187	1.277	1.368	3.100	0,255
	750	BC1 57 75		813	873	940	1.013	1.114	1.217	1.318	1.418	1.520	3.444	0,315
	900	BC1 57 90		883	952	1.029	1.114	1.225	1.337	1.449	1.560	1.671	3.789	0,376
	1050	BC1 57 93		956	1.034	1.121	1.217	1.339	1.461	1.581	1.704	1.826	4.137	0,437
	1200	BC1 57 96		1.025	1.112	1.209	1.317	1.449	1.580	1.711	1.844	1.976	4.477	0,497



**MEHRPREIS**  
1 ausgeführte  
Abschlussseite für  
Unterschrank mit Front  
H. 520

T.	Dekor Plus	Fenix	Matte Lackierung	Hochglanz Lackierung	Calce Lackierung	Oxidierter Lackierung	Olmo Furnier	Premium Furnier
350	36	70	31	57	57	79	71	89
575	52	88	54	98	98	135	116	146
675/775	54	93	66	119	119	164	133	168

# TRIM UNTERSCHRANK – für Front H. 650



Element

T. Korpus

B.

Code-Nr.

**6**

**7**

**8**

**9**

**10**

**11**

**12**

**13**

**14**

**15**

m<sup>3</sup>

## Fester Teil für Unterschränk

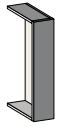

			6	7	8	9	10	11	12	13	14	15	
350	*27-150	BPF 64 15	244	273	306	340	374	409	443	476	510	1.157	0,050
	151-300	BPF 64 30	325	365	408	455	501	545	591	637	683	1.548	0,092



\* EDELSTAHL Mindestbreite 33 mm

## Unterschränk mit 1 Tür

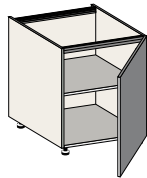

re

			6	7	8	9	10	11	12	13	14	15	
350	300	BA1 64 30	388	428	470	518	570	621	674	725	777	1.760	0,092
	450	BA1 64 45	466	515	570	630	693	757	820	882	945	2.142	0,134
	600	BA1 64 60	539	599	665	738	812	887	959	1.033	1.107	2.510	0,176
575 (625)	300	BA1 66 30	400	439	483	530	583	636	689	742	795	1.802	0,142
	450	BA1 66 45	477	527	582	643	707	771	835	900	965	2.186	0,207
	600	BA1 66 60	551	611	676	750	825	899	975	1.050	1.125	2.550	0,272
675	300	BA1 67 30	413	452	496	543	597	652	705	760	815	1.846	0,165
	450	BA1 67 45	490	541	596	656	722	787	852	918	984	2.229	0,240
	600	BA1 67 60	564	624	690	762	838	915	992	1.067	1.143	2.592	0,315



MEHRPREIS  
1 ausgeführte  
Abschlussseite für  
Unterschränk mit Front  
H. 650

T.	Dekor Plus	Fenix	Matte Lackierung	Hochglanz Lackierung	Calce Lackierung	Oxidierete Lackierung	Olmo Furnier	Premium Furnier
350	43	80	36	70	70	97	91	115
575	59	100	59	115	115	159	149	188
675/775	62	107	73	139	139	192	173	218



# TRIM UNTERSCHRANK – für Front H. 650

Element

T. Korpus

B.

Code-Nr.

**6**

**7**

**8**

**9**

**10**

**11**

**12**

**13**

**14**

**15**

m<sup>3</sup>

## Unterschrank mit 2 Türen

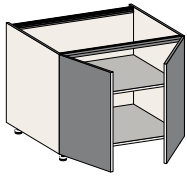

			6	7	8	9	10	11	12	13	14	15	
350	<b>600</b>	<b>BA2 64 60</b>	674	751	837	934	1.027	1.120	1.214	1.308	1.401	3.175	0,176
	<b>900</b>	<b>BA2 64 90</b>	821	919	1.028	1.149	1.264	1.378	1.493	1.609	1.724	3.907	0,259
	<b>1200</b>	<b>BA2 64 96</b>	998	1.117	1.249	1.395	1.535	1.674	1.814	1.953	2.093	4.743	0,343
575 (625)	<b>600</b>	<b>BA2 66 60</b>	685	762	850	945	1.040	1.134	1.228	1.323	1.418	3.214	0,272
	<b>900</b>	<b>BA2 66 90</b>	833	930	1.040	1.160	1.276	1.393	1.509	1.624	1.740	3.946	0,402
	<b>1200</b>	<b>BA2 66 96</b>	1.010	1.129	1.262	1.406	1.547	1.688	1.829	1.968	2.109	4.782	0,531
675	<b>600</b>	<b>BA2 67 60</b>	699	776	863	958	1.054	1.150	1.245	1.341	1.437	3.257	0,315
	<b>900</b>	<b>BA2 67 90</b>	845	944	1.052	1.173	1.290	1.408	1.526	1.642	1.760	3.988	0,465
	<b>1200</b>	<b>BA2 67 96</b>	1.022	1.142	1.274	1.420	1.562	1.704	1.846	1.988	2.130	4.829	0,615

## Unterschrank mit 1 Auszug

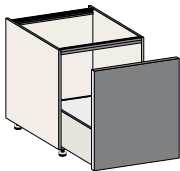

			6	7	8	9	10	11	12	13	14	15	
350	<b>450</b>	<b>BC1 64 45</b>	639	690	743	804	884	965	1.045	1.126	1.206	2.734	0,134
	<b>600</b>	<b>BC1 64 60</b>	715	775	842	914	1.005	1.096	1.188	1.280	1.371	3.108	0,176
	<b>750</b>	<b>BC1 64 75</b>	789	859	937	1.022	1.124	1.227	1.329	1.431	1.533	3.476	0,217
	<b>900</b>	<b>BC1 64 90</b>	871	951	1.040	1.139	1.253	1.366	1.479	1.595	1.709	3.871	0,259
	<b>1050</b>	<b>BC1 64 93</b>	955	1.043	1.144	1.256	1.382	1.508	1.632	1.758	1.884	4.270	0,301
	<b>1200</b>	<b>BC1 64 96</b>	1.059	1.164	1.283	1.413	1.554	1.696	1.837	1.978	2.120	4.806	0,343
575 (625)	<b>450</b>	<b>BC1 66 45</b>	677	728	781	842	926	1.010	1.095	1.179	1.263	2.862	0,207
	<b>600</b>	<b>BC1 66 60</b>	754	813	880	952	1.047	1.142	1.237	1.333	1.428	3.237	0,272
	<b>750</b>	<b>BC1 66 75</b>	827	897	975	1.060	1.166	1.273	1.379	1.484	1.590	3.605	0,337
	<b>900</b>	<b>BC1 66 90</b>	909	989	1.078	1.176	1.294	1.411	1.528	1.646	1.764	4.000	0,402
	<b>1050</b>	<b>BC1 66 93</b>	992	1.082	1.182	1.294	1.423	1.553	1.682	1.812	1.941	4.399	0,466
	<b>1200</b>	<b>BC1 66 96</b>	1.097	1.202	1.321	1.451	1.596	1.741	1.886	2.031	2.177	4.935	0,531
675	<b>450</b>	<b>BC1 67 45</b>	722	772	826	887	976	1.064	1.152	1.242	1.331	3.014	0,240
	<b>600</b>	<b>BC1 67 60</b>	798	858	925	996	1.096	1.196	1.295	1.394	1.494	3.386	0,315
	<b>750</b>	<b>BC1 67 75</b>	872	942	1.020	1.105	1.216	1.327	1.436	1.547	1.658	3.757	0,390
	<b>900</b>	<b>BC1 67 90</b>	953	1.033	1.122	1.220	1.342	1.464	1.586	1.708	1.830	4.148	0,465
	<b>1050</b>	<b>BC1 67 93</b>	1.037	1.126	1.227	1.339	1.473	1.607	1.740	1.875	2.009	4.552	0,540
	<b>1200</b>	<b>BC1 67 96</b>	1.142	1.247	1.366	1.496	1.646	1.795	1.945	2.094	2.244	5.086	0,615



**MEHRPREIS**  
1 ausgeführte  
Abschlussseite für  
Unterschrank mit Front  
H. 650

T.	Dekor Plus	Fenix	Matte Lackierung	Hochglanz Lackierung	Calce Lackierung	Oxidierte Lackierung	Olmo Furnier	Premium Furnier
<b>350</b>	43	80	36	70	70	97	91	115
<b>575</b>	59	100	59	115	115	159	149	188
<b>675/775</b>	62	107	73	139	139	192	173	218

TRIM UNTERSCHRÄNKE

# TRIM Backofen-Unterschrank – für Front H. 650



Element

T. Korpus

B.

Code-Nr.

**6**

**7**

**8**

**9**

**10**

**11**

**12**

**13**

**14**

**15**

m<sup>3</sup>

## Backofen-Unterschrank mit fester Front

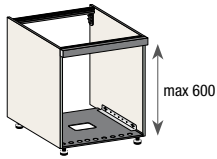

			6	7	8	9	10	11	12	13	14	15	
<b>575 (625)</b>	<b>600</b>	<b>BF1 66 60</b>	530	566	608	654	719	785	851	916	981	2.225	0,272
	<b>900</b>	<b>BF1 66 90</b>	549	587	628	675	743	811	879	945	1.013	2.295	0,402
<b>675</b>	<b>600</b>	<b>BF1 67 60</b>	543	580	621	667	734	802	868	934	1.001	2.268	0,315
	<b>900</b>	<b>BF1 67 90</b>	561	599	641	689	758	826	896	965	1.034	2.343	0,465



**MEHRPREIS**  
1 ausgeführte  
Abschlussseite für  
Unterschrank mit Front  
H. 650

T.	Dekor Plus	Fenix	Matte Lackierung	Hochglanz Lackierung	Calce Lackierung	Oxidierte Lackierung	Olmo Furnier	Premium Furnier
<b>575</b>	59	100	59	115	115	159	149	188
<b>675/775</b>	62	107	73	139	139	192	173	218



# TRIM Spülen-Unterschrank – für Front H. 650

Element	T. Korpus	B.	Code-Nr.	6	7	8	9	10	11	12	13	14	15	m <sup>3</sup>
---------	-----------	----	----------	---	---	---	---	----	----	----	----	----	----	----------------

## Spülen-Unterschrank mit 1 Tür

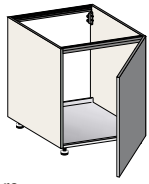

re

				6	7	8	9	10	11	12	13	14	15	
575 (625)	450	BL1 66 45		475	524	578	638	702	766	830	893	957	2.170	0,207
	600	BL1 66 60		545	606	672	745	820	894	967	1.043	1.118	2.533	0,272
675	450	BL1 67 45		488	537	591	652	717	781	846	913	978	2.217	0,240
	600	BL1 67 60		559	619	684	758	834	910	984	1.061	1.137	2.577	0,315

## Spülen-Unterschrank mit 2 Türen

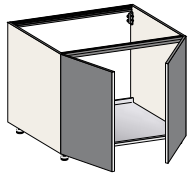

				6	7	8	9	10	11	12	13	14	15	
575 (625)	600	BL2 66 60		689	766	852	948	1.043	1.139	1.233	1.327	1.422	3.222	0,272
	900	BL2 66 90		834	933	1.042	1.163	1.279	1.395	1.511	1.628	1.745	3.953	0,402
	1200	BL2 66 96		986	1.104	1.236	1.383	1.521	1.659	1.799	1.936	2.075	4.704	0,531
675	600	BL2 67 60		702	779	865	961	1.057	1.153	1.249	1.345	1.442	3.268	0,315
	900	BL2 67 90		846	945	1.056	1.176	1.294	1.411	1.528	1.646	1.764	4.000	0,465
	1200	BL2 67 96		999	1.117	1.249	1.396	1.536	1.676	1.816	1.954	2.094	4.747	0,615

## Spülen-Unterschrank mit 1 Auszug

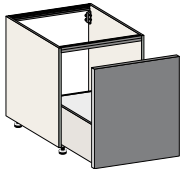

				6	7	8	9	10	11	12	13	14	15	
575 (625)	450	BLE 66 45		683	733	788	849	934	1.018	1.103	1.189	1.274	2.885	0,207
	600	BLE 66 60		758	817	883	956	1.052	1.148	1.243	1.338	1.434	3.249	0,272
	750	BLE 66 75		840	909	987	1.073	1.180	1.287	1.394	1.502	1.610	3.648	0,337
	900	BLE 66 90		918	998	1.087	1.186	1.305	1.423	1.541	1.660	1.779	4.031	0,402
	1050	BLE 66 93		989	1.079	1.180	1.291	1.420	1.549	1.679	1.807	1.937	4.391	0,466
	1200	BLE 66 96		1.105	1.211	1.329	1.459	1.605	1.751	1.898	2.043	2.189	4.962	0,531
675	450	BLE 67 45		728	777	833	892	981	1.071	1.160	1.249	1.338	3.034	0,240
	600	BLE 67 60		803	861	928	1.001	1.101	1.201	1.301	1.401	1.502	3.402	0,315
	750	BLE 67 75		883	953	1.032	1.117	1.229	1.340	1.452	1.564	1.676	3.796	0,390
	900	BLE 67 90		963	1.042	1.132	1.229	1.352	1.477	1.599	1.721	1.844	4.180	0,465
	1050	BLE 67 93		1.033	1.124	1.225	1.336	1.470	1.603	1.738	1.870	2.004	4.544	0,540
	1200	BLE 67 96		1.150	1.256	1.374	1.504	1.654	1.804	1.955	2.106	2.256	5.114	0,615



**MEHRPREIS**  
1 ausgeführte  
Abschlussseite für  
Unterschrank mit Front  
H. 650

T.	Dekor Plus	Fenix	Matte Lackierung	Hochglanz Lackierung	Calce Lackierung	Oxidierete Lackierung	Olmo Furnier	Premium Furnier
575	59	100	59	115	115	159	149	188
675/775	62	107	73	139	139	192	173	218

# TRIM Unterschrank – für Front H. 780



Element

T. Korpus

B.

Code-Nr.

6

7

8

9

10

11

12

13

14

15

m<sup>3</sup>

## Fester Teil für Unterschrank

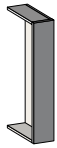

			6	7	8	9	10	11	12	13	14	15	
350	*27-150	BPF 74 15	297	329	367	408	449	489	530	571	612	1.388	0,060
	151-300	BPF 74 30	384	429	478	534	587	639	693	748	801	1.815	0,110



\* EDELSTAHL Mindestbreite 33 mm

Front B. 150	A0 J01 07815	6	7	8	9	10	11	12	13	14	15	
		206	236	271	306	337	367	398	428	459	520	0,008

## Unterschrank mit 1 Tür

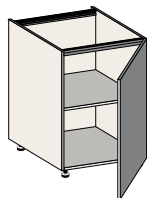

re

			6	7	8	9	10	11	12	13	14	15	
350	150	BA1 74 15	350	383	421	461	507	553	600	645	692	1.567	0,060
	300	BA1 74 30	394	435	480	530	583	636	689	742	795	1.802	0,110
	450	BA1 74 45	474	524	581	644	708	772	836	902	966	2.190	0,159
	600	BA1 74 60	523	580	643	712	783	854	926	997	1.068	2.421	0,209
625	150	BA1 76 15	362	394	432	474	521	568	615	664	711	1.611	0,093
	300	BA1 76 30	406	447	492	542	596	650	704	759	813	1.841	0,170
	450	BA1 76 45	485	536	592	656	722	787	852	918	984	2.229	0,247
	600	BA1 76 60	535	591	654	723	795	868	942	1.012	1.085	2.460	0,324
675	150	BA1 77 15	375	408	446	486	535	583	631	680	729	1.654	0,107
	300	BA1 77 30	420	460	505	554	609	666	721	776	831	1.885	0,196
	450	BA1 77 45	498	550	606	668	735	803	869	935	1.002	2.271	0,286
	600	BA1 77 60	549	605	667	737	811	883	958	1.032	1.106	2.506	0,375

## Unterschrank mit 2 Türen

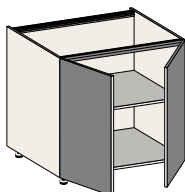

			6	7	8	9	10	11	12	13	14	15	
350	600	BA2 74 60	689	769	859	958	1.054	1.150	1.245	1.341	1.437	3.257	0,209
	900	BA2 74 90	841	942	1.055	1.179	1.297	1.415	1.533	1.651	1.769	4.008	0,309
	1200	BA2 74 96	964	1.076	1.202	1.341	1.475	1.610	1.743	1.877	2.012	4.559	0,408
575 (625)	600	BA2 76 60	700	781	871	971	1.068	1.164	1.262	1.359	1.457	3.301	0,324
	900	BA2 76 90	852	953	1.066	1.190	1.309	1.429	1.547	1.666	1.785	4.047	0,478
	1200	BA2 76 96	975	1.088	1.214	1.352	1.487	1.623	1.760	1.893	2.028	4.598	0,633
675	600	BA2 77 60	713	795	883	983	1.081	1.180	1.279	1.376	1.475	3.343	0,375
	900	BA2 77 90	865	966	1.079	1.204	1.324	1.444	1.564	1.686	1.806	4.094	0,554
	1200	BA2 77 96	989	1.102	1.227	1.366	1.503	1.639	1.777	1.912	2.049	4.645	0,732



MEHRPREIS  
1 ausgeführte  
Abschlussseite für  
Unterschrank mit Front  
H. 780

T.	Dekor Plus	Fenix	Matte Lackierung	Hochglanz Lackierung	Calce Lackierung	Oxidierte Lackierung	Olmo Furnier	Premium Furnier
350	54	90	43	83	83	115	109	137
575	64	111	71	139	139	192	179	226
675/775	68	121	81	160	160	221	212	267



Element

B.

Code-Nr.

Preis

m<sup>3</sup>

## Ausziehbarer Chrom-Ardesia Drahtkorb

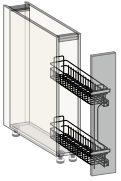

für Unterschrank T. 350 mit Tür H. 780

**150**

**C5C CA 31**

**78**

**0,031**

für Unterschrank T. 575 mit Tür H. 780

**150**

**C5C CA 61**

**78**

**0,048**

## Ausziehbarer Oval-Titan Drahtkorb

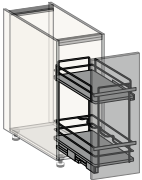

für Unterschrank T. 575 mit Tür H. 780

**300**

**C5C AA 63**

**214**

**0,099**

für Unterschrank T. 575 mit Tür H. 780

**450**

**C5C AA 64**

**245**

**0,150**

## Arena Pure Antracite ausziehbarer Korb

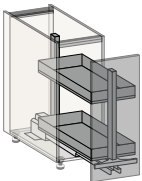

für Unterschrank T. 575 mit Tür H. 780

**300**

**C5C BA 63**

**465**

**0,099**

für Unterschrank T. 575 mit Tür H. 780

**450**

**C5C BA 64**

**554**

**0,150**

# TRIM Unterschrank – für Front H. 780



Element

T. Korpus

B.

Code-Nr.

6

7

8

9

10

11

12

13

14

15

m<sup>3</sup>

## Unterschrank 1 Auszug mit 1 Innenschublade

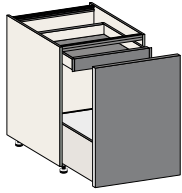

			6	7	8	9	10	11	12	13	14	15	
<b>350</b>	<b>300</b>	<b>BC5 74 30</b>	696	736	781	831	914	998	1.080	1.163	1.247	2.827	0,110
	<b>450</b>	<b>BC5 74 45</b>	777	828	886	946	1.041	1.135	1.231	1.324	1.419	3.218	0,159
	<b>600</b>	<b>BC5 74 60</b>	833	889	952	1.021	1.123	1.226	1.328	1.429	1.532	3.472	0,209
	<b>750</b>	<b>BC5 74 75</b>	1.021	1.102	1.189	1.287	1.416	1.544	1.674	1.802	1.931	4.376	0,259
	<b>900</b>	<b>BC5 74 90</b>	1.103	1.195	1.295	1.406	1.547	1.688	1.829	1.968	2.109	4.782	0,309
<b>575 (625)</b>	<b>300</b>	<b>BC5 76 30</b>	741	780	826	876	964	1.051	1.139	1.226	1.314	2.980	0,170
	<b>450</b>	<b>BC5 76 45</b>	822	873	929	991	1.090	1.189	1.289	1.387	1.487	3.371	0,247
	<b>600</b>	<b>BC5 76 60</b>	877	934	996	1.066	1.173	1.280	1.386	1.492	1.599	3.625	0,324
	<b>750</b>	<b>BC5 76 75</b>	1.066	1.145	1.234	1.332	1.465	1.599	1.732	1.865	1.998	4.528	0,401
	<b>900</b>	<b>BC5 76 90</b>	1.148	1.239	1.340	1.451	1.596	1.741	1.886	2.031	2.177	4.935	0,478
<b>675</b>	<b>300</b>	<b>BC5 77 30</b>	833	872	918	967	1.064	1.162	1.257	1.354	1.451	3.288	0,196
	<b>450</b>	<b>BC5 77 45</b>	914	965	1.021	1.083	1.191	1.300	1.408	1.516	1.625	3.683	0,286
	<b>600</b>	<b>BC5 77 60</b>	968	1.025	1.088	1.158	1.274	1.389	1.505	1.621	1.737	3.938	0,375
	<b>750</b>	<b>BC5 77 75</b>	1.158	1.237	1.326	1.424	1.566	1.708	1.852	1.994	2.136	4.840	0,464
	<b>900</b>	<b>BC5 77 90</b>	1.239	1.331	1.432	1.543	1.697	1.852	2.006	2.160	2.315	5.247	0,554

## Unterschrank 1 Auszug mit Abfalleimer P-ONE



			6	7	8	9	10	11	12	13	14	15	
<b>575 (625)</b>	<b>450</b>	<b>BET 76 45</b>	1.388	1.440	1.496	1.557	1.713	1.870	2.024	2.180	2.336	5.295	0,247
	<b>600</b>	<b>BET 76 60</b>	1.472	1.528	1.592	1.661	1.827	1.993	2.160	2.325	2.492	5.647	0,324
<b>675</b>	<b>450</b>	<b>BET 77 45</b>	1.433	1.484	1.541	1.602	1.762	1.922	2.083	2.243	2.403	5.446	0,286
	<b>600</b>	<b>BET 77 60</b>	1.517	1.573	1.636	1.705	1.876	2.047	2.217	2.387	2.558	5.798	0,375



**MEHRPREIS**  
1 ausgeführte  
Abschlussseite für  
Unterschrank mit Front  
H. 780

T.	Dekor Plus	Fenix	Matte Lackierung	Hochglanz Lackierung	Calce Lackierung	Oxidierete Lackierung	Olmo Furnier	Premium Furnier
<b>350</b>	54	90	43	83	83	115	109	137
<b>575</b>	64	111	71	139	139	192	179	226
<b>675/775</b>	68	121	81	160	160	221	212	267



# TRIM Unterschrank – für Front H. 780

TRIM UNTERSCHRÄNKE

Element	T. Korpus	B.	Code-Nr.	6	7	8	9	10	11	12	13	14	15	m <sup>3</sup>
---------	-----------	----	----------	---	---	---	---	----	----	----	----	----	----	----------------

## Unterschrank 1 Schubkasten und 1 Tür

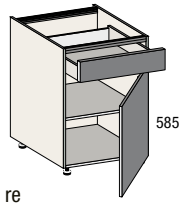

re

				6	7	8	9	10	11	12	13	14	15	
350	300	BB1 74 30		569	621	680	745	820	894	968	1.043	1.118	2.533	0,110
	450	BB1 74 45		757	840	929	1.030	1.133	1.236	1.340	1.442	1.545	3.503	0,159
	600	BB1 74 60		790	873	966	1.068	1.175	1.282	1.389	1.495	1.602	3.633	0,209
575 (625)	300	BB1 76 30		588	639	697	762	838	914	991	1.067	1.143	2.592	0,170
	450	BB1 76 45		775	858	948	1.049	1.154	1.259	1.364	1.469	1.574	3.566	0,247
	600	BB1 76 60		808	891	984	1.087	1.196	1.304	1.413	1.522	1.631	3.695	0,324
675	300	BB1 77 30		647	700	758	823	905	988	1.071	1.152	1.235	2.799	0,196
	450	BB1 77 45		835	918	1.009	1.109	1.220	1.331	1.441	1.553	1.664	3.770	0,286
	600	BB1 77 60		869	952	1.045	1.148	1.263	1.378	1.492	1.607	1.722	3.902	0,375

## Unterschrank 1 Schubkasten und 2 Türen

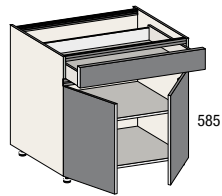

585

				6	7	8	9	10	11	12	13	14	15	
350	600	BB2 74 60		926	1.025	1.135	1.258	1.384	1.510	1.635	1.761	1.887	4.278	0,209
	900	BB2 74 90		1.301	1.461	1.638	1.833	2.016	2.200	2.383	2.566	2.750	6.233	0,309
	1200	BB2 74 96		1.373	1.534	1.712	1.910	2.101	2.292	2.483	2.674	2.865	6.494	0,408
575 (625)	600	BB2 76 60		944	1.043	1.153	1.277	1.405	1.532	1.659	1.788	1.916	4.340	0,324
	900	BB2 76 90		1.319	1.479	1.656	1.852	2.037	2.222	2.407	2.593	2.778	6.295	0,478
	1200	BB2 76 96		1.392	1.553	1.731	1.929	2.122	2.315	2.507	2.701	2.894	6.557	0,633
675	600	BB2 77 60		1.004	1.104	1.214	1.337	1.471	1.604	1.739	1.872	2.006	4.547	0,375
	900	BB2 77 90		1.379	1.539	1.716	1.911	2.102	2.293	2.485	2.675	2.867	6.499	0,554
	1200	BB2 77 96		1.451	1.612	1.791	1.988	2.187	2.386	2.585	2.783	2.982	6.761	0,732

## Unterschrank 1 Schubkasten und 1 Auszug

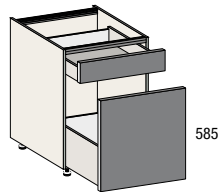

585

				6	7	8	9	10	11	12	13	14	15	
350	300	BCC 74 30		618	670	729	794	873	952	1.032	1.112	1.191	2.698	0,110
	450	BCC 74 45		727	795	869	953	1.048	1.143	1.239	1.334	1.430	3.242	0,159
	600	BCC 74 60		833	917	1.009	1.111	1.222	1.332	1.443	1.555	1.667	3.777	0,209
	750	BCC 74 75		937	1.036	1.145	1.266	1.393	1.519	1.647	1.772	1.899	4.304	0,259
	900	BCC 74 90		1.052	1.167	1.293	1.433	1.576	1.720	1.863	2.006	2.150	4.871	0,309
	1050	BCC 74 93		1.163	1.291	1.435	1.594	1.753	1.912	2.072	2.232	2.391	5.419	0,359
	1200	BCC 74 96		1.271	1.415	1.576	1.753	1.928	2.103	2.278	2.454	2.630	5.959	0,408
575 (625)	300	BCC 76 30		662	714	774	837	921	1.005	1.089	1.172	1.256	2.846	0,170
	450	BCC 76 45		771	840	914	998	1.098	1.197	1.296	1.397	1.497	3.394	0,247
	600	BCC 76 60		877	961	1.052	1.155	1.271	1.386	1.501	1.617	1.733	3.926	0,324
	750	BCC 76 75		982	1.080	1.190	1.311	1.442	1.573	1.704	1.835	1.967	4.457	0,401
	900	BCC 76 90		1.097	1.211	1.337	1.478	1.626	1.772	1.921	2.069	2.217	5.024	0,478
	1050	BCC 76 93		1.208	1.336	1.480	1.639	1.803	1.967	2.131	2.295	2.459	5.572	0,555
	1200	BCC 76 96		1.314	1.459	1.620	1.797	1.977	2.156	2.336	2.516	2.696	6.111	0,633
675	300	BCC 77 30		754	806	865	929	1.022	1.116	1.209	1.301	1.394	3.159	0,196
	450	BCC 77 45		863	930	1.005	1.089	1.198	1.308	1.416	1.525	1.634	3.703	0,286
	600	BCC 77 60		968	1.052	1.144	1.247	1.372	1.496	1.620	1.746	1.871	4.239	0,375
	750	BCC 77 75		1.074	1.172	1.282	1.403	1.543	1.684	1.824	1.964	2.105	4.770	0,464
	900	BCC 77 90		1.189	1.303	1.429	1.570	1.727	1.883	2.040	2.198	2.355	5.337	0,554
	1050	BCC 77 93		1.300	1.427	1.572	1.731	1.904	2.077	2.249	2.423	2.597	5.885	0,643
	1200	BCC 77 96		1.406	1.551	1.712	1.889	2.078	2.267	2.455	2.645	2.834	6.424	0,732



**MEHRPREIS**  
1 ausgeführte  
Abschlussseite für  
Unterschrank mit Front  
H. 780

T.	Dekor Plus	Fenix	Matte Lackierung	Hochglanz Lackierung	Calce Lackierung	Oxidierter Lackierung	Olmo Furnier	Premium Furnier
350	54	90	43	83	83	115	109	137
575	64	111	71	139	139	192	179	226
675/775	68	121	81	160	160	221	212	267

# TRIM Unterschrank – für Front H. 780



Element

T. Korpus

B.

Code-Nr.

**6**

**7**

**8**

**9**

**10**

**11**

**12**

**13**

**14**

**15**

m<sup>3</sup>

## Unterschrank 2 Auszüge

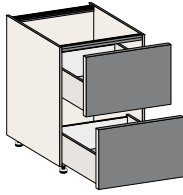

				6	7	8	9	10	11	12	13	14	15	
<b>350</b>	<b>300</b>	<b>BC2 74 30</b>		637	684	737	796	876	955	1.034	1.114	1.194	2.706	0,110
	<b>450</b>	<b>BC2 74 45</b>		741	802	869	944	1.038	1.133	1.227	1.322	1.416	3.210	0,159
	<b>600</b>	<b>BC2 74 60</b>		780	845	918	996	1.096	1.196	1.295	1.394	1.494	3.386	0,209
	<b>750</b>	<b>BC2 74 75</b>		942	1.029	1.129	1.237	1.361	1.486	1.609	1.732	1.856	4.207	0,259
	<b>900</b>	<b>BC2 74 90</b>		987	1.078	1.180	1.293	1.422	1.551	1.680	1.810	1.940	4.395	0,309
	<b>1050</b>	<b>BC2 74 93</b>		1.159	1.274	1.404	1.547	1.702	1.856	2.011	2.166	2.321	5.259	0,359
	<b>1200</b>	<b>BC2 74 96</b>		1.349	1.493	1.655	1.833	2.016	2.200	2.382	2.566	2.750	6.233	0,408
<b>575 (625)</b>	<b>300</b>	<b>BC2 76 30</b>		662	710	761	821	903	984	1.067	1.149	1.232	2.792	0,170
	<b>450</b>	<b>BC2 76 45</b>		766	826	894	968	1.065	1.163	1.260	1.355	1.452	3.292	0,247
	<b>600</b>	<b>BC2 76 60</b>		805	871	943	1.021	1.123	1.226	1.328	1.429	1.532	3.472	0,324
	<b>750</b>	<b>BC2 76 75</b>		966	1.055	1.153	1.263	1.389	1.516	1.641	1.768	1.895	4.293	0,401
	<b>900</b>	<b>BC2 76 90</b>		1.012	1.103	1.205	1.318	1.450	1.581	1.714	1.845	1.977	4.480	0,478
	<b>1050</b>	<b>BC2 76 93</b>		1.183	1.300	1.429	1.572	1.729	1.886	2.044	2.201	2.358	5.345	0,555
	<b>1200</b>	<b>BC2 76 96</b>		1.374	1.518	1.679	1.857	2.043	2.229	2.415	2.600	2.786	6.315	0,633
<b>675</b>	<b>300</b>	<b>BC2 77 30</b>		769	817	869	928	1.021	1.114	1.206	1.299	1.392	3.156	0,196
	<b>450</b>	<b>BC2 77 45</b>		873	934	1.002	1.076	1.184	1.291	1.398	1.506	1.614	3.659	0,286
	<b>600</b>	<b>BC2 77 60</b>		912	978	1.050	1.129	1.242	1.355	1.467	1.581	1.694	3.840	0,375
	<b>750</b>	<b>BC2 77 75</b>		1.074	1.162	1.262	1.370	1.507	1.645	1.781	1.918	2.055	4.656	0,464
	<b>900</b>	<b>BC2 77 90</b>		1.120	1.210	1.312	1.425	1.568	1.710	1.853	1.995	2.138	4.845	0,554
	<b>1050</b>	<b>BC2 77 93</b>		1.291	1.406	1.536	1.679	1.847	2.015	2.183	2.351	2.519	5.709	0,643
	<b>1200</b>	<b>BC2 77 96</b>		1.481	1.626	1.787	1.965	2.162	2.359	2.555	2.751	2.948	6.683	0,732

## Unterschrank 2 Schubkästen und 1 Auszug

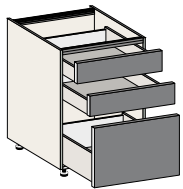

				6	7	8	9	10	11	12	13	14	15	
<b>350</b>	<b>300</b>	<b>BC3 74 30</b>		806	868	936	1.012	1.113	1.214	1.317	1.417	1.518	3.441	0,110
	<b>450</b>	<b>BC3 74 45</b>		945	1.025	1.116	1.216	1.338	1.458	1.580	1.702	1.824	4.133	0,159
	<b>600</b>	<b>BC3 74 60</b>		980	1.061	1.153	1.256	1.382	1.508	1.632	1.758	1.884	4.270	0,209
	<b>750</b>	<b>BC3 74 75</b>		1.219	1.339	1.471	1.618	1.780	1.941	2.103	2.265	2.427	5.502	0,259
	<b>900</b>	<b>BC3 74 90</b>		1.236	1.352	1.482	1.624	1.786	1.949	2.113	2.274	2.436	5.521	0,309
	<b>1050</b>	<b>BC3 74 93</b>		1.513	1.672	1.847	2.041	2.245	2.450	2.653	2.857	3.062	6.940	0,359
	<b>1200</b>	<b>BC3 74 96</b>		1.654	1.830	2.026	2.246	2.471	2.696	2.920	3.144	3.369	7.636	0,408
<b>575 (625)</b>	<b>300</b>	<b>BC3 76 30</b>		837	899	967	1.043	1.147	1.252	1.357	1.460	1.565	3.547	0,170
	<b>450</b>	<b>BC3 76 45</b>		976	1.057	1.148	1.247	1.372	1.496	1.620	1.746	1.871	4.239	0,247
	<b>600</b>	<b>BC3 76 60</b>		1.011	1.094	1.186	1.287	1.416	1.544	1.674	1.802	1.931	4.376	0,324
	<b>750</b>	<b>BC3 76 75</b>		1.251	1.370	1.502	1.649	1.814	1.979	2.144	2.309	2.474	5.607	0,401
	<b>900</b>	<b>BC3 76 90</b>		1.267	1.385	1.515	1.656	1.822	1.987	2.153	2.318	2.484	5.630	0,478
	<b>1050</b>	<b>BC3 76 93</b>		1.544	1.703	1.879	2.072	2.279	2.487	2.694	2.901	3.108	7.046	0,555
	<b>1200</b>	<b>BC3 76 96</b>		1.685	1.862	2.059	2.277	2.505	2.732	2.960	3.188	3.416	7.742	0,633
<b>675</b>	<b>300</b>	<b>BC3 77 30</b>		992	1.055	1.122	1.198	1.318	1.439	1.557	1.677	1.797	4.074	0,196
	<b>450</b>	<b>BC3 77 45</b>		1.132	1.211	1.302	1.402	1.542	1.682	1.823	1.963	2.103	4.767	0,286
	<b>600</b>	<b>BC3 77 60</b>		1.165	1.248	1.340	1.442	1.586	1.731	1.875	2.019	2.163	4.904	0,375
	<b>750</b>	<b>BC3 77 75</b>		1.405	1.525	1.657	1.804	1.984	2.164	2.345	2.526	2.706	6.135	0,464
	<b>900</b>	<b>BC3 77 90</b>		1.423	1.539	1.669	1.810	1.991	2.172	2.353	2.534	2.715	6.155	0,554
	<b>1050</b>	<b>BC3 77 93</b>		1.699	1.857	2.033	2.228	2.451	2.673	2.896	3.119	3.342	7.574	0,643
	<b>1200</b>	<b>BC3 77 96</b>		1.839	2.016	2.213	2.432	2.675	2.919	3.163	3.405	3.648	8.270	0,732



**MEHRPREIS**  
1 ausgeführte  
Abschlussseite für  
Unterschrank mit Front  
H. 780

T.	Dekor Plus	Fenix	Matte Lackierung	Hochglanz Lackierung	Calce Lackierung	Oxidierte Lackierung	Olmo Furnier	Premium Furnier
<b>350</b>	54	90	43	83	83	115	109	137
<b>575</b>	64	111	71	139	139	192	179	226
<b>675/775</b>	68	121	81	160	160	221	212	267



# TRIM Unterschrank – für Front H. 780

Element	T. Korpus	B.	Code-Nr.	6	7	8	9	10	11	12	13	14	15	m <sup>3</sup>
---------	-----------	----	----------	---	---	---	---	----	----	----	----	----	----	----------------

## Unterschrank 2 Auszüge für einzigen Front

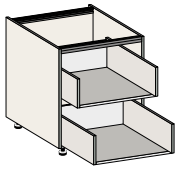

			6	7	8	9	10	11	12	13	14	15	
575 (625)	750	BCY 76 75	439	439	439	439	439	439	439	439	439	439	0,401
	900	BCY 76 90	492	492	492	492	492	492	492	492	492	492	0,478
675	750	BCY 77 75	550	550	550	550	550	550	550	550	550	550	0,464
	900	BCY 77 90	603	603	603	603	603	603	603	603	603	603	0,554

## Paar Fronten für 2 Unterschränke mit 2 Auszügen

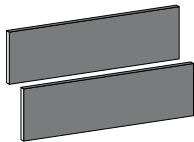

			6	7	8	9	10	11	12	13	14	15	
1500	ADB 76 97		1.178	1.356	1.554	1.773	1.950	2.129	2.306	2.482	2.660	2.752	0,077
1800	ADB 76 98		1.366	1.576	1.808	2.065	2.272	2.478	2.685	2.891	3.098	3.206	0,092

## Zusammensetzung 2 Unterschränke mit 2 Auszügen und einzigen Front

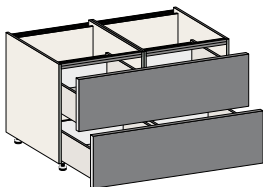

			6	7	8	9	10	11	12	13	14	15	
575 (625)	1500	–	2.056	2.234	2.432	2.651	2.828	3.007	3.184	3.361	3.538	3.892	0,787
	1800	–	2.350	2.560	2.792	3.049	3.256	3.462	3.669	3.875	4.082	4.495	0,941
675	1500	–	2.278	2.456	2.654	2.873	3.050	3.229	3.406	3.583	3.760	4.114	0,911
	1800	–	2.572	2.782	3.014	3.271	3.478	3.684	3.891	4.097	4.304	4.717	1,089

Für einen korrekten Betrieb der Führungen MÜSSEN die 2 Unterschränke mit Auszug die gleiche Breite haben.



**MEHRPREIS**  
1 ausgeführte  
Abschlussseite für  
Unterschrank mit Front  
H. 780

T.	Dekor Plus	Fenix	Matte Lackierung	Hochglanz Lackierung	Calce Lackierung	Oxidierete Lackierung	Olmo Furnier	Premium Furnier
350	54	90	43	83	83	115	109	137
575	64	111	71	139	139	192	179	226
675/775	68	121	81	160	160	221	212	267

# TRIM Unterschrank – für Front H. 780



Element

T. Korpus

B.

Code-Nr.

6

7

8

9

10

11

12

13

14

15

m<sup>3</sup>

## Eck-Unterschrank 1 Tür

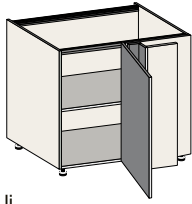

li

F	L		6	7	8	9	10	11	12	13	14	15	
350	950	BGR 74 30	827	909	998	1.097	1.207	1.317	1.426	1.536	1.646	3.731	0,325
	1100	BGR 74 45	900	992	1.094	1.205	1.326	1.446	1.566	1.687	1.808	4.097	0,375
	1250	BGR 74 60	940	1.037	1.144	1.264	1.390	1.517	1.642	1.770	1.896	4.298	0,425
575 (625)	950	BGR 76 30	840	920	1.010	1.109	1.220	1.331	1.442	1.553	1.664	3.770	0,504
	1100	BGR 76 45	912	1.004	1.105	1.217	1.339	1.461	1.581	1.704	1.826	4.137	0,581
	1250	BGR 76 60	952	1.049	1.156	1.275	1.403	1.532	1.658	1.785	1.913	4.337	0,658
675	1050	BGR 77 30	852	934	1.022	1.122	1.234	1.347	1.459	1.571	1.683	3.816	0,583
	1200	BGR 77 45	926	1.018	1.118	1.229	1.352	1.477	1.599	1.721	1.844	4.180	0,673
	1350	BGR 77 60	965	1.061	1.170	1.289	1.418	1.547	1.676	1.805	1.934	4.383	0,762

## Eck-Unterschrank 1 feste Front und 1 Tür

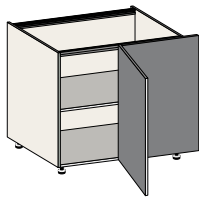

li

F	L		6	7	8	9	10	11	12	13	14	15	
350	950	BGP 74 30	1.005	1.118	1.243	1.382	1.520	1.658	1.796	1.935	2.073	4.700	0,325
	1100	BGP 74 45	1.068	1.190	1.328	1.479	1.627	1.776	1.922	2.071	2.219	5.028	0,375
	1250	BGP 74 60	1.103	1.231	1.375	1.533	1.686	1.839	1.993	2.146	2.300	5.212	0,425
575 (625)	950	BGP 76 30	1.018	1.130	1.255	1.394	1.533	1.673	1.811	1.952	2.091	4.739	0,504
	1100	BGP 76 45	1.080	1.202	1.340	1.490	1.639	1.788	1.938	2.086	2.235	5.067	0,581
	1250	BGP 76 60	1.114	1.243	1.387	1.544	1.698	1.854	2.007	2.162	2.316	5.251	0,658
675	1050	BGP 77 30	1.030	1.143	1.267	1.406	1.547	1.688	1.829	1.968	2.109	4.782	0,583
	1200	BGP 77 45	1.094	1.216	1.352	1.504	1.654	1.804	1.955	2.106	2.256	5.114	0,673
	1350	BGP 77 60	1.127	1.256	1.401	1.557	1.713	1.870	2.024	2.180	2.336	5.295	0,762

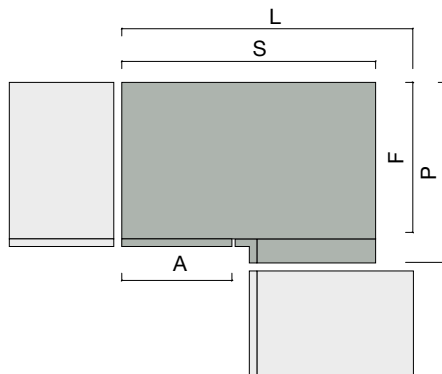

F	A	S	L	P
350	300	900	950	425
	450	900	1100	425
	600	900/1200	1250	425
575	300	900	950	650
	450	900	1100	650
	600	900/1200	1250	650
675	300	900	1050	750
	450	900	1200	750
	600	900/1200	1350	750



MEHRPREIS  
1 ausgeführte  
Abschlussseite für  
Unterschrank mit Front  
H. 780

T.	Dekor Plus	Fenix	Matte Lackierung	Hochglanz Lackierung	Calce Lackierung	Oxidierte Lackierung	Olmo Furnier	Premium Furnier
350	54	90	43	83	83	115	109	137
575	64	111	71	139	139	192	179	226
675/775	68	121	81	160	160	221	212	267



# Zubehör für UNTERSCHRANK – Innenaustattung für Eck-Unterschrank mit 1 Tür

Element

Code-Nr.

Preis

m<sup>3</sup>

## GIRELLO oval-Titandraht (n°2)

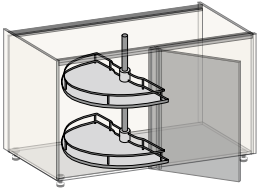

für Eckunterschrank mit Tür H. 780 B. 450 Korpus B.900 T. 575-675

**C5C 1A 64**

346

0,226

für Eckunterschrank mit Tür H. 780 B. 600 Korpus B.1200 T. 575-675

**C5C 1A 66**

346

0,226

## GENIUS oval-Titandraht (n°2)

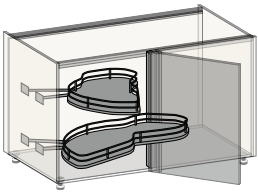

für Eckunterschrank mit Tür H. 780 B. 450 Korpus B.900 T. 575-675

**C5C 3A 64**

570

0,296

für Eckunterschrank mit Tür H. 780 B. 600 Korpus B.1200 T. 575-675

**C5C 3A 66**

611

0,346

## COMPACT oval-Titandraht (n°2)

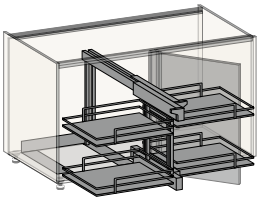

für Eckunterschrank mit Tür H. 780 B. 450 Korpus B.900 T. 575-675

**C5C 8A 64**

719

0,258

für Eckunterschrank mit Tür H. 780 B. 600 Korpus B.1200 T. 575-675

**C5C 8A 66**

765

0,342

## LE MANS Arena Pure Antracite (n°2)

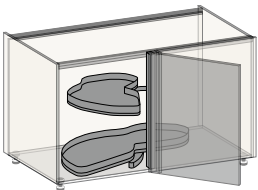

für Eckunterschrank mit Tür H. 780 B. 450 Korpus B.900 T. 575-675

**C5C 4A 64**

1117

0,300

für Eckunterschrank mit Tür H. 780 B. 600 Korpus B.1200 T. 575-675

**C5C 4A 66**

1235

0,335

## MAGIC CORNER Arena Style Antracite

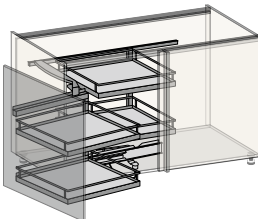

für Eckunterschrank mit Tür H. 780 B. 450 Korpus B.900 T. 575-675

**C5C 6A 64**

1060

0,300

für Eckunterschrank mit Tür H. 780 B. 600 Korpus B.1200 T. 575-675

**C5C 6A 66**

1087

0,300

# TRIM Unterschrank – für Front H. 780



Element	T. Korpus	B.	Code-Nr.	6	7	8	9	10	11	12	13	14	15	m <sup>3</sup>
Eck-Passtück zu verbinden														
	350	75x75	AMA 7A 65	408	452	503	558	614	668	725	781	837	1.896	0,011

Eck-Unterschrank 90° mit 1 Tür														
				6	7	8	9	10	11	12	13	14	15	
	575	950x950	BJ2 7A 91	1.332	1.431	1.542	1.664	1.830	1.996	2.163	2.330	2.496	5.658	0,802
	(625)	1100x1100	BJ2 7A 94	1.617	1.739	1.875	2.025	2.228	2.431	2.634	2.835	3.038	6.885	1,062

 NICHT verfügbar nicht rechtwinklig

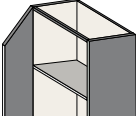
Abschluss-Unterschrank mit 2 Türen														
				6	7	8	9	10	11	12	13	14	15	
	350	300	BAT 74 30	789	881	981	1.094	1.203	1.312	1.421	1.532	1.641	1.860	0,209
	575	300	BAT 76 30	865	966	1.079	1.204	1.324	1.444	1.564	1.686	1.806	2.047	0,324
	675	300	BAT 77 30	927	1.034	1.153	1.286	1.415	1.542	1.671	1.800	1.929	2.185	0,375

 Aufgehängte Unterschrank ohne Füße, muss ohne Unterbrechung neben mindestens 2 Unterschrank aufgestellt werden.



MEHRPREIS  
1 ausgeführte  
Abschlussseite für  
Unterschrank mit Front  
H. 780

T.	Dekor Plus	Fenix	Matte Lackierung	Hochglanz Lackierung	Calce Lackierung	Oxidierter Lackierung	Olmo Furnier	Premium Furnier
350	54	90	43	83	83	115	109	137
575	64	111	71	139	139	192	179	226
675/775	68	121	81	160	160	221	212	267



# TRIM BACKOFEN-UNTERSCHRANK- für Front H. 780

Element	T. Korpus	B.	Code-Nr.	6	7	8	9	10	11	12	13	14	15	m <sup>3</sup>
---------	-----------	----	----------	---	---	---	---	----	----	----	----	----	----	----------------

## Backofen-Unterschrank mit 2 festen Front

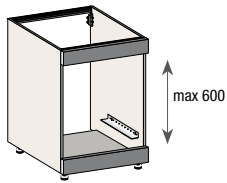

			6	7	8	9	10	11	12	13	14	15	
575 (625)	600	BF2 76 60	624	677	738	804	884	965	1.045	1.126	1.206	2.734	0,324
	900	BF2 76 90	777	853	937	1.030	1.133	1.236	1.340	1.442	1.545	3.503	0,478
675	600	BF2 77 60	637	691	751	817	899	981	1.061	1.144	1.226	2.776	0,375
	900	BF2 77 90	790	867	951	1.043	1.147	1.252	1.357	1.460	1.565	3.547	0,554

## Backofen-Unterschrank 1 oberen Schubkasten

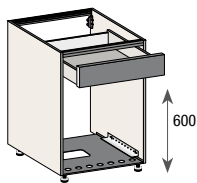

			6	7	8	9	10	11	12	13	14	15	
575 (625)	600	BFA 76 60	592	623	656	692	761	831	899	969	1.038	2.354	0,324
	900	BFA 76 90	736	777	823	874	961	1.049	1.136	1.224	1.311	2.972	0,478
675	600	BFA 77 60	653	683	715	752	827	903	978	1.053	1.128	2.558	0,375
	900	BFA 77 90	796	837	883	935	1.029	1.122	1.216	1.309	1.403	3.179	0,554



Sonderanfertigungen sind NICHT möglich

## Backofen-Unterschrank 1 oberen Schubkasten und 1 feste Front

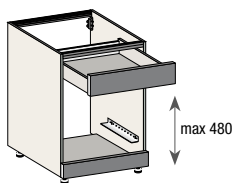

			6	7	8	9	10	11	12	13	14	15	
575 (625)	600	BFC 76 60	765	825	890	964	1.060	1.156	1.254	1.350	1.446	3.276	0,324
	900	BFC 76 90	938	1.021	1.114	1.216	1.338	1.458	1.580	1.702	1.824	4.133	0,478
675	600	BFC 77 60	825	886	951	1.024	1.126	1.228	1.331	1.434	1.536	3.480	0,375
	900	BFC 77 90	999	1.082	1.174	1.275	1.403	1.532	1.658	1.785	1.913	4.337	0,554



**MEHRPREIS**  
1 ausgeführte  
Abschlussseite für  
Unterschrank mit Front  
H. 780

T.	Dekor Plus	Fenix	Matte Lackierung	Hochglanz Lackierung	Calce Lackierung	Oxidierter Lackierung	Olmo Furnier	Premium Furnier
575	64	111	71	139	139	192	179	226
675/775	68	121	81	160	160	221	212	267

# TRIM SPÜLEN-UNTERSCHRANK – für Front H. 780



Element

T. Korpus

B.

Code-Nr.

6

7

8

9

10

11

12

13

14

15

m<sup>3</sup>

## Spülen-Unterschrank mit 1 Tür

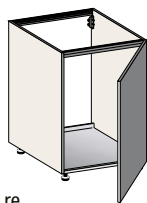

re

			6	7	8	9	10	11	12	13	14	15	
575 (625)	450	BL1 76 45	495	545	601	664	730	796	863	930	996	2.256	0,247
	600	BL1 76 60	537	593	657	727	800	872	944	1.018	1.091	2.471	0,324
675	450	BL1 77 45	507	559	615	676	744	812	880	946	1.014	2.299	0,286
	600	BL1 77 60	551	607	670	739	813	888	961	1.035	1.109	2.514	0,375

## Spülen-Unterschrank mit 2 Türen

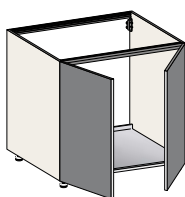

			6	7	8	9	10	11	12	13	14	15	
575 (625)	600	BL2 76 60	787	880	983	1.097	1.207	1.317	1.426	1.536	1.646	3.731	0,324
	900	BL2 76 90	867	967	1.080	1.205	1.326	1.446	1.566	1.687	1.808	4.097	0,478
	1200	BL2 76 96	959	1.073	1.198	1.337	1.471	1.604	1.739	1.872	2.006	4.547	0,633
675	600	BL2 77 60	799	892	996	1.111	1.222	1.332	1.443	1.555	1.667	3.777	0,375
	900	BL2 77 90	880	981	1.094	1.218	1.340	1.462	1.584	1.705	1.827	4.141	0,554
	1200	BL2 77 96	973	1.086	1.211	1.350	1.485	1.620	1.755	1.890	2.025	4.591	0,732

## Spülen-Unterschrank mit 1 Auszug

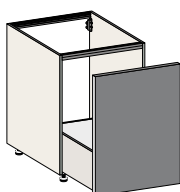

			6	7	8	9	10	11	12	13	14	15	
575 (625)	450	BLE 76 45	710	760	817	879	967	1.055	1.142	1.231	1.319	2.988	0,247
	600	BLE 76 60	756	812	874	944	1.038	1.133	1.227	1.322	1.416	3.210	0,324
	750	BLE 76 75	914	994	1.082	1.180	1.298	1.416	1.534	1.652	1.770	4.011	0,401
	900	BLE 76 90	1.002	1.094	1.195	1.308	1.439	1.567	1.699	1.831	1.962	4.446	0,478
675	450	BLE 77 45	754	805	861	923	1.015	1.107	1.199	1.292	1.385	3.140	0,286
	600	BLE 77 60	799	856	919	989	1.088	1.187	1.285	1.385	1.484	3.363	0,375
	750	BLE 77 75	958	1.038	1.126	1.225	1.348	1.470	1.592	1.715	1.838	4.164	0,464
	900	BLE 77 90	1.047	1.139	1.239	1.351	1.486	1.622	1.757	1.891	2.027	4.594	0,554

## Spülen-Unterschrank m/2 Abfallkörben

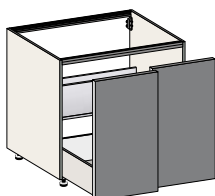

			6	7	8	9	10	11	12	13	14	15	
575 (625)	1200	BLP 76 96	1.480	1.593	1.719	1.857	2.043	2.229	2.415	2.600	2.786	6.315	0,633
675	1200	BLP 77 96	1.493	1.607	1.732	1.871	2.058	2.245	2.432	2.619	2.807	6.362	0,732



MEHRPREIS  
1 ausgeführte  
Abschlussseite für  
Unterschrank mit Front  
H. 780

T.	Dekor Plus	Fenix	Matte Lackierung	Hochglanz Lackierung	Calce Lackierung	Oxidierete Lackierung	Olmo Furnier	Premium Furnier
575	64	111	71	139	139	192	179	226
675/775	68	121	81	160	160	221	212	267



# TRIM SPÜLEN-UNTERSCHRANK – für Front H. 780

Element	T. Korpus	B.	Code-Nr.	6	7	8	9	10	11	12	13	14	15	m <sup>3</sup>
---------	-----------	----	----------	---	---	---	---	----	----	----	----	----	----	----------------

## Spülen-Unterschrank 1 feste Front und 1 Tür

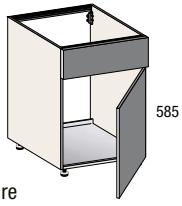

re

			6	7	8	9	10	11	12	13	14	15	
<b>575</b> <b>(625)</b>	<b>450</b>	<b>BL6 76 45</b>	700	783	874	975	1.073	1.170	1.267	1.365	1.463	3.315	0,247
	<b>600</b>	<b>BL6 76 60</b>	725	808	900	1.003	1.103	1.204	1.304	1.404	1.505	3.410	0,324
<b>675</b>	<b>450</b>	<b>BL6 77 45</b>	713	796	888	989	1.088	1.187	1.286	1.385	1.484	3.363	0,286
	<b>600</b>	<b>BL6 77 60</b>	738	822	914	1.017	1.119	1.220	1.321	1.424	1.526	3.457	0,375

TRIM UNTERSCHRÄNKE



**MEHRPREIS**  
1 ausgeführte  
Abschlussseite für  
Unterschrank mit Front  
H. 780

T.	Dekor Plus	Fenix	Matte Lackierung	Hochglanz Lackierung	Calce Lackierung	Oxidierter Lackierung	Olmo Furnier	Premium Furnier
<b>575</b>	64	111	71	139	139	192	179	226
<b>675/775</b>	68	121	81	160	160	221	212	267

# TRIM SPÜLEN-UNTERSCHRANK – für Front H. 780



Element

T. Korpus

B.

Code-Nr.

**6 7 8 9 10 11 12 13 14 15** m<sup>3</sup>

## Spülen-Unterschrank 1 feste Front und 1 Auszug

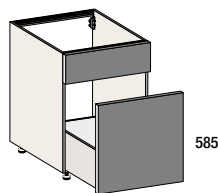

585

			6	7	8	9	10	11	12	13	14	15	
<b>575 (625)</b>	<b>600</b>	<b>BLF 76 60</b>	937	1.020	1.113	1.216	1.338	1.458	1.580	1.702	1.824	4.133	0,324
	<b>750</b>	<b>BLF 76 75</b>	1.049	1.148	1.257	1.379	1.517	1.655	1.794	1.931	2.069	4.689	0,401
	<b>900</b>	<b>BLF 76 90</b>	1.160	1.274	1.401	1.541	1.695	1.848	2.003	2.157	2.312	5.239	0,478
	<b>1050</b>	<b>BLF 76 93</b>	1.260	1.389	1.534	1.693	1.862	2.031	2.200	2.370	2.540	5.756	0,555
	<b>1200</b>	<b>BLF 76 96</b>	1.378	1.523	1.684	1.861	2.047	2.232	2.418	2.605	2.792	6.326	0,633
<b>675</b>	<b>600</b>	<b>BLF 77 60</b>	982	1.065	1.158	1.260	1.386	1.511	1.638	1.764	1.890	4.285	0,375
	<b>750</b>	<b>BLF 77 75</b>	1.094	1.191	1.302	1.424	1.566	1.708	1.852	1.994	2.136	4.840	0,464
	<b>900</b>	<b>BLF 77 90</b>	1.205	1.319	1.444	1.585	1.744	1.902	2.061	2.219	2.378	5.388	0,554
	<b>1050</b>	<b>BLF 77 93</b>	1.304	1.434	1.579	1.738	1.912	2.085	2.259	2.433	2.607	5.908	0,643
	<b>1200</b>	<b>BLF 77 96</b>	1.423	1.566	1.728	1.904	2.094	2.286	2.476	2.666	2.856	6.475	0,732

## Spülen-Unterschrank 2 Auszüge

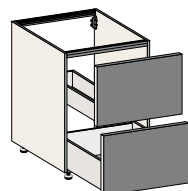

			6	7	8	9	10	11	12	13	14	15	
<b>575 (625)</b>	<b>600</b>	<b>BLC 76 60</b>	899	964	1.036	1.114	1.225	1.337	1.449	1.560	1.671	3.789	0,324
	<b>750</b>	<b>BLC 76 75</b>	1.068	1.158	1.256	1.365	1.502	1.638	1.773	1.911	2.048	4.641	0,401
	<b>900</b>	<b>BLC 76 90</b>	1.106	1.198	1.300	1.412	1.553	1.694	1.835	1.977	2.118	4.801	0,478
	<b>1050</b>	<b>BLC 76 93</b>	1.277	1.394	1.524	1.666	1.833	2.000	2.165	2.332	2.499	5.666	0,555
	<b>1200</b>	<b>BLC 76 96</b>	1.475	1.619	1.779	1.957	2.153	2.349	2.545	2.740	2.936	6.655	0,633
<b>675</b>	<b>600</b>	<b>BLC 77 60</b>	1.007	1.071	1.143	1.221	1.343	1.466	1.589	1.709	1.832	4.153	0,375
	<b>750</b>	<b>BLC 77 75</b>	1.176	1.265	1.364	1.472	1.619	1.768	1.914	2.061	2.208	5.005	0,464
	<b>900</b>	<b>BLC 77 90</b>	1.214	1.305	1.406	1.519	1.671	1.824	1.976	2.127	2.279	5.165	0,554
	<b>1050</b>	<b>BLC 77 93</b>	1.385	1.501	1.631	1.773	1.950	2.129	2.306	2.482	2.660	6.029	0,643
	<b>1200</b>	<b>BLC 77 96</b>	1.582	1.726	1.886	2.065	2.272	2.478	2.685	2.891	3.098	7.022	0,732



**MEHRPREIS**  
1 ausgeführte  
Abschlussseite für  
Unterschrank mit Front  
H. 780

T.	Dekor Plus	Fenix	Matte Lackierung	Hochglanz Lackierung	Calce Lackierung	Oxidierte Lackierung	Olmo Furnier	Premium Furnier
<b>575</b>	64	111	71	139	139	192	179	226
<b>675/775</b>	68	121	81	160	160	221	212	267



# TRIM SPÜLEN-UNTERSCHRANK – für Front H. 780

Element

Code-Nr.

6

7

8

9

10

11

12

13

14

15

m<sup>3</sup>

## Spülen-Eck-Unterschrank 1 Tür

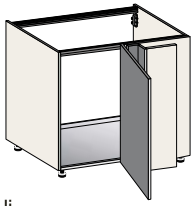

li

F	L		6	7	8	9	10	11	12	13	14	15	
575 (625)	950	BLA 76 30	863	952	1.052	1.163	1.279	1.395	1.511	1.628	1.745	3.953	0,504
	1100	BLA 76 45	899	995	1.102	1.219	1.341	1.463	1.585	1.707	1.829	4.145	0,581
	1250	BLA 76 60	957	1.058	1.172	1.296	1.426	1.556	1.686	1.814	1.944	4.407	0,658
675	1050	BLA 77 30	876	965	1.066	1.176	1.294	1.411	1.528	1.646	1.764	4.000	0,583
	1200	BLA 77 45	912	1.009	1.114	1.233	1.356	1.479	1.602	1.726	1.850	4.192	0,673
	1350	BLA 77 60	971	1.071	1.186	1.310	1.441	1.572	1.703	1.834	1.965	4.454	0,762

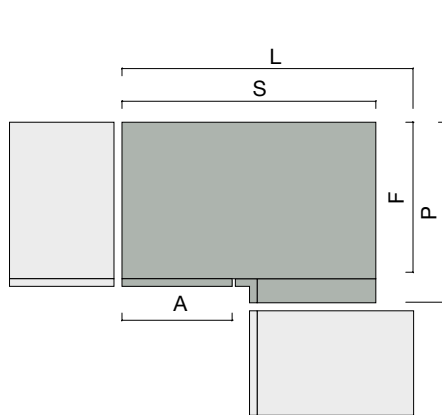

F	A	S	L	P
575	300	900	950	650
	450	1000	1100	650
	600	1200	1250	650
675	300	900	1050	750
	450	1000	1200	750
	600	1200	1350	750

## Spülen-Eck-Unterschrank 2 Türen

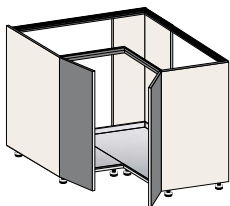

F	L		6	7	8	9	10	11	12	13	14	15	
575 (625)	950x950	BLB 7A 91	1.087	1.187	1.296	1.418	1.560	1.702	1.845	1.985	2.127	4.821	0,802
	1100x1100	BLB 7A 94	1.296	1.418	1.555	1.705	1.876	2.047	2.217	2.387	2.558	5.798	1,062



NICHT verfügbar nicht rechtwinklig



MEHRPREIS  
1 ausgeführte  
Abschlussseite für  
Unterschrank mit Front  
H. 780

T.	Dekor Plus	Fenix	Matte Lackierung	Hochglanz Lackierung	Calce Lackierung	Oxidierter Lackierung	Olmo Furnier	Premium Furnier
575	64	111	71	139	139	192	179	226
675/775	68	121	81	160	160	221	212	267



Element

B. Code-Nr.

**6** **7** **8** **9** **10** **11** **12** **13** **14** **15** m<sup>3</sup>

## Tür für Haushaltsgerät

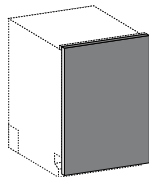

### Front H. 780

		6	7	8	9	10	11	12	13	14	15	
<b>450</b>	<b>AAE 76 45</b>	355	406	462	524	576	629	682	734	786	1.783	0,035
<b>600</b>	<b>AAE 76 60</b>	393	450	513	582	640	699	757	815	873	1.978	0,046

## Tür für Haushaltsgerät mit Seitenwand

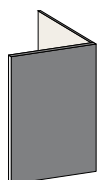

re

### T. Korpus

		6	7	8	9	10	11	12	13	14	15		
<b>575</b>	<b>600</b>	<b>AAF 76 60</b>	414	470	534	603	663	723	784	844	905	2.049	0,056

## Abschlussseite aus Melamin

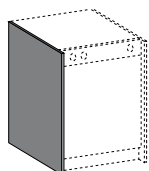

li

Abschlussseiten in Ausführung der Tür  
siehe Seiten 66 - 67

pro Qm	<b>BFO 200 01</b>	106	0,026
--------	-------------------	-----	-------

## Mehrpreise

Aussparung auf Sockel	<b>CZ 087</b>	17
Mit Füßen	<b>CZ 088</b>	9

## Bausatz für Spülmaschine

Montagesatz B. 450	<b>C5K E4</b>	55
Montagesatz B. 600	<b>C5K E6</b>	56
Rahmen für Spülmaschine B. 450	<b>C5K T0</b>	55
Rahmen für Spülmaschine B. 600	<b>C5K T1</b>	59



\* Fronten für Spülmaschine NICHT kompatibel mit dem Sockel H. 80



# TRIM Unterschrank – für Front H. 845



Element

T. Korpus

B.

Code-Nr.

6

7

8

9

10

11

12

13

14

15

m<sup>3</sup>

## Fester Teil für Unterschrank

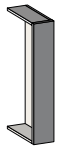

			6	7	8	9	10	11	12	13	14	15	
350	*27-150	BPF 84 15	325	362	403	447	492	536	581	626	671	1.521	0,067
	151-300	BPF 84 30	422	470	526	584	642	702	760	818	876	1.986	0,122



\* EDELSTAHL Mindestbreite 33 mm

## Unterschrank mit 1 Tür

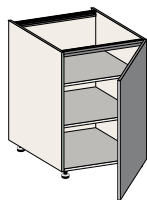

re

			6	7	8	9	10	11	12	13	14	15	
350	150	BA1 84 15	384	421	461	506	557	607	658	708	759	1.720	0,067
	300	BA1 84 30	462	512	565	624	686	749	812	874	936	2.123	0,122
	450	BA1 84 45	558	618	684	759	835	911	987	1.063	1.139	2.581	0,178
	600	BA1 84 60	650	723	805	896	986	1.075	1.164	1.254	1.344	3.046	0,234
575 (625)	150	BA1 86 15	396	432	474	518	570	621	674	725	777	1.760	0,103
	300	BA1 86 30	475	523	577	636	700	762	827	890	954	2.162	0,190
	450	BA1 86 45	569	629	696	771	848	926	1.002	1.079	1.157	2.620	0,276
	600	BA1 86 60	662	736	817	907	998	1.088	1.180	1.270	1.361	3.085	0,362
675	150	BA1 87 15	409	446	486	531	584	637	691	743	797	1.807	0,120
	300	BA1 87 30	488	536	590	649	714	779	844	909	974	2.206	0,220
	450	BA1 87 45	582	643	710	784	862	942	1.019	1.098	1.176	2.667	0,319
	600	BA1 87 60	675	749	830	920	1.012	1.104	1.197	1.288	1.380	3.128	0,419

## Unterschrank mit 2 Türen

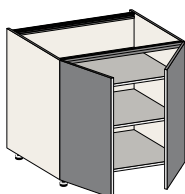

			6	7	8	9	10	11	12	13	14	15	
350	600	BA2 84 60	814	911	1.019	1.139	1.253	1.366	1.479	1.595	1.709	3.871	0,234
	900	BA2 84 90	995	1.116	1.251	1.401	1.541	1.680	1.819	1.961	2.102	4.762	0,345
	1200	BA2 84 96	1.211	1.358	1.523	1.703	1.873	2.044	2.214	2.384	2.555	5.790	0,456
575 (625)	600	BA2 86 60	826	923	1.030	1.150	1.265	1.379	1.495	1.610	1.725	3.910	0,362
	900	BA2 86 90	1.007	1.127	1.263	1.412	1.553	1.694	1.835	1.977	2.118	4.801	0,534
	1200	BA2 86 96	1.224	1.370	1.534	1.715	1.887	2.059	2.229	2.401	2.573	5.829	0,707
675	600	BA2 87 60	840	936	1.043	1.163	1.279	1.395	1.511	1.628	1.745	3.953	0,419
	900	BA2 87 90	1.020	1.141	1.275	1.425	1.568	1.710	1.853	1.995	2.138	4.845	0,619
	1200	BA2 87 96	1.236	1.383	1.547	1.728	1.901	2.073	2.246	2.419	2.592	5.877	0,818



**MEHRPREIS**  
1 ausgeführte  
Abschlussseite für  
Unterschrank mit Front  
H. 845

T.	Dekor Plus	Fenix	Matte Lackierung	Hochglanz Lackierung	Calce Lackierung	Oxidierte Lackierung	Olmo Furnier	Premium Furnier
350	58	98	47	90	90	124	119	150
575	70	120	76	150	150	207	194	244
675/775	74	131	88	173	173	239	230	290



Element

Code-Nr.

Preis

m<sup>3</sup>

## Ausziehbarer Chrom-Ardesia Drahtkorb

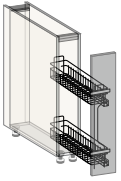

für Unterschrank T. 350 mit Tür H. 845	<b>150</b>	<b>C5C CA 31</b>	<b>78</b>	0,031
für Unterschrank T. 575 mit Tür H. 845	<b>150</b>	<b>C5C CA 61</b>	<b>78</b>	0,048

## Ausziehbarer Oval-Titan Drahtkorb

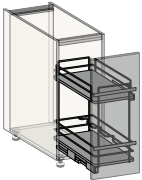

für Unterschrank T. 575 mit Tür H. 845	<b>300</b>	<b>C5C AA 63</b>	<b>214</b>	0,099
für Unterschrank T. 575 mit Tür H. 845	<b>450</b>	<b>C5C AA 64</b>	<b>245</b>	0,150

## Arena Pure Antracite ausziehbarer Korb

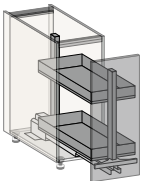

für Unterschrank T. 575 mit Tür H. 845	<b>300</b>	<b>C5C BA 63</b>	<b>465</b>	0,099
für Unterschrank T. 575 mit Tür H. 845	<b>450</b>	<b>C5C BA 64</b>	<b>554</b>	0,150

# TRIM Unterschrank – für Front H. 845



Element

T. Korpus

B.

Code-Nr.

6

7

8

9

10

11

12

13

14

15

m<sup>3</sup>

## Unterschrank 1 Schubkasten und 1 Tür

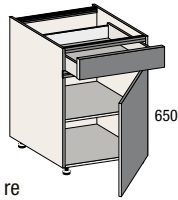

re

			6	7	8	9	10	11	12	13	14	15	
350	300	BB1 84 30	612	668	730	798	878	958	1.038	1.117	1.197	2.714	0,122
	450	BB1 84 45	731	803	882	971	1.068	1.164	1.262	1.359	1.457	3.301	0,178
	600	BB1 84 60	849	936	1.033	1.141	1.255	1.369	1.482	1.597	1.712	3.879	0,234
575 (625)	300	BB1 86 30	630	687	749	817	899	981	1.061	1.144	1.226	2.776	0,190
	450	BB1 86 45	750	821	900	989	1.088	1.187	1.285	1.385	1.484	3.363	0,276
	600	BB1 86 60	867	955	1.051	1.159	1.275	1.392	1.507	1.623	1.739	3.941	0,362
675	300	BB1 87 30	691	748	808	877	965	1.052	1.141	1.228	1.316	2.983	0,220
	450	BB1 87 45	811	881	961	1.049	1.154	1.258	1.364	1.469	1.574	3.566	0,319
	600	BB1 87 60	927	1.014	1.112	1.219	1.341	1.463	1.585	1.707	1.829	4.145	0,419

## Unterschrank 1 Schubkasten und 2 Türen

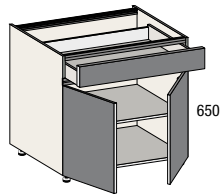

			6	7	8	9	10	11	12	13	14	15	
350	600	BB2 84 60	996	1.102	1.219	1.349	1.484	1.619	1.754	1.889	2.024	4.586	0,234
	900	BB2 84 90	1.233	1.370	1.524	1.693	1.862	2.031	2.200	2.370	2.540	5.756	0,345
	1200	BB2 84 96	1.471	1.640	1.829	2.038	2.242	2.445	2.648	2.853	3.057	6.929	0,456
575 (625)	600	BB2 86 60	1.014	1.120	1.237	1.367	1.504	1.641	1.778	1.914	2.051	4.649	0,362
	900	BB2 86 90	1.251	1.388	1.542	1.711	1.882	2.053	2.225	2.395	2.567	5.818	0,534
	1200	BB2 86 96	1.489	1.658	1.847	2.056	2.262	2.467	2.671	2.878	3.084	6.991	0,707
675	600	BB2 87 60	1.075	1.180	1.298	1.427	1.570	1.714	1.856	1.998	2.141	4.852	0,419
	900	BB2 87 90	1.311	1.449	1.602	1.771	1.948	2.125	2.302	2.479	2.657	6.021	0,619
	1200	BB2 87 96	1.549	1.719	1.908	2.116	2.328	2.539	2.751	2.962	3.174	7.194	0,818

## Unterschrank 1 Schubkasten und 1 Auszug

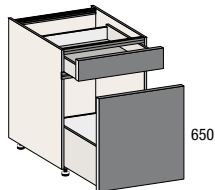

			6	7	8	9	10	11	12	13	14	15	
350	300	BCC 84 30	656	711	772	841	925	1.009	1.093	1.177	1.262	2.858	0,122
	450	BCC 84 45	769	842	920	1.009	1.110	1.210	1.311	1.413	1.514	3.429	0,178
	600	BCC 84 60	882	971	1.067	1.174	1.291	1.410	1.527	1.644	1.761	3.992	0,234
	750	BCC 84 75	992	1.096	1.211	1.339	1.473	1.607	1.740	1.875	2.009	4.552	0,289
	900	BCC 84 90	1.114	1.234	1.367	1.513	1.664	1.816	1.967	2.118	2.270	5.145	0,345
	1050	BCC 84 93	1.231	1.366	1.517	1.684	1.852	2.021	2.188	2.358	2.526	5.725	0,401
	1200	BCC 84 96	1.346	1.496	1.664	1.850	2.035	2.220	2.405	2.590	2.775	6.292	0,456
575 (625)	300	BCC 86 30	700	756	817	886	975	1.061	1.151	1.240	1.329	3.011	0,190
	450	BCC 86 45	814	887	965	1.052	1.157	1.264	1.369	1.473	1.578	3.578	0,276
	600	BCC 86 60	927	1.014	1.112	1.219	1.341	1.463	1.585	1.707	1.829	4.145	0,362
	750	BCC 86 75	1.037	1.141	1.256	1.383	1.521	1.659	1.799	1.936	2.075	4.704	0,448
	900	BCC 86 90	1.159	1.279	1.412	1.557	1.713	1.870	2.024	2.180	2.336	5.295	0,534
	1050	BCC 86 93	1.275	1.411	1.562	1.728	1.901	2.073	2.246	2.419	2.592	5.877	0,621
	1200	BCC 86 96	1.389	1.541	1.708	1.894	2.083	2.274	2.463	2.652	2.841	6.440	0,707
675	300	BCC 87 30	792	846	909	976	1.074	1.172	1.271	1.366	1.464	3.320	0,220
	450	BCC 87 45	906	978	1.057	1.144	1.258	1.374	1.488	1.602	1.716	3.890	0,319
	600	BCC 87 60	1.019	1.106	1.204	1.311	1.442	1.573	1.704	1.835	1.967	4.457	0,419
	750	BCC 87 75	1.129	1.233	1.348	1.475	1.623	1.770	1.918	2.065	2.213	5.016	0,519
	900	BCC 87 90	1.251	1.370	1.504	1.649	1.814	1.979	2.144	2.309	2.474	5.607	0,619
	1050	BCC 87 93	1.367	1.502	1.654	1.819	2.001	2.184	2.366	2.547	2.729	6.186	0,718
	1200	BCC 87 96	1.481	1.632	1.800	1.986	2.185	2.384	2.583	2.780	2.979	6.753	0,818



MEHRPREIS  
1 ausgeführte  
Abschlussseite für  
Unterschrank mit Front  
H. 845

T.	Dekor Plus	Fenix	Matte Lackierung	Hochglanz Lackierung	Calce Lackierung	Oxidierte Lackierung	Olmo Furnier	Premium Furnier
350	58	98	47	90	90	124	119	150
575	70	120	76	150	150	207	194	244
675/775	74	131	88	173	173	239	230	290



# TRIM Unterschrank – für Front H. 845

Element	T. Korpus	B.	Code-Nr.	6	7	8	9	10	11	12	13	14	15	m <sup>3</sup>
---------	-----------	----	----------	---	---	---	---	----	----	----	----	----	----	----------------

## Unterschrank 1 Schubkasten + 1 Auszug mit P-ONE Abfalleimer

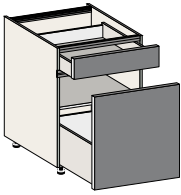

			6	7	8	9	10	11	12	13	14	15	
575 (625)	450	BEP 86 45	1.726	1.789	1.862	1.941	2.135	2.329	2.523	2.717	2.912	6.600	0,276
	600	BEP 86 60	1.865	1.942	2.030	2.125	2.338	2.550	2.762	2.975	3.188	7.225	0,362
675	450	BEP 87 45	1.824	1.886	1.960	2.039	2.243	2.447	2.651	2.855	3.059	6.932	0,319
	600	BEP 87 60	1.963	2.040	2.126	2.222	2.444	2.666	2.889	3.111	3.333	7.554	0,419

## Unterschrank 2 Auszüge

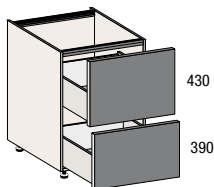

			6	7	8	9	10	11	12	13	14	15	
350	450	BC2 84 45	991	1.064	1.143	1.233	1.356	1.480	1.603	1.726	1.850	4.192	0,178
	600	BC2 84 60	1.037	1.113	1.199	1.294	1.423	1.553	1.682	1.812	1.941	4.399	0,234
	750	BC2 84 75	1.225	1.329	1.449	1.577	1.735	1.892	2.049	2.208	2.366	5.360	0,289
	900	BC2 84 90	1.277	1.386	1.507	1.641	1.805	1.969	2.133	2.297	2.462	5.580	0,345
	1050	BC2 84 93	1.478	1.615	1.769	1.940	2.134	2.328	2.522	2.716	2.910	6.596	0,401
	1200	BC2 84 96	1.703	1.873	2.065	2.276	2.504	2.731	2.959	3.186	3.414	7.738	0,456
575 (625)	450	BC2 86 45	1.018	1.089	1.171	1.258	1.384	1.510	1.635	1.761	1.887	4.278	0,276
	600	BC2 86 60	1.064	1.140	1.226	1.320	1.452	1.584	1.716	1.848	1.980	4.488	0,362
	750	BC2 86 75	1.251	1.357	1.475	1.603	1.763	1.924	2.084	2.244	2.405	5.451	0,448
	900	BC2 86 90	1.303	1.412	1.533	1.668	1.835	2.002	2.168	2.335	2.502	5.670	0,534
	1050	BC2 86 93	1.504	1.641	1.796	1.967	2.164	2.360	2.556	2.754	2.951	6.686	0,621
	1200	BC2 86 96	1.730	1.900	2.091	2.302	2.532	2.762	2.993	3.223	3.453	7.828	0,707
675	450	BC2 87 45	1.132	1.204	1.283	1.373	1.510	1.648	1.785	1.922	2.060	4.669	0,319
	600	BC2 87 60	1.178	1.254	1.340	1.434	1.577	1.721	1.864	2.008	2.151	4.876	0,419
	750	BC2 87 75	1.365	1.470	1.589	1.717	1.889	2.060	2.232	2.404	2.576	5.837	0,519
	900	BC2 87 90	1.417	1.526	1.647	1.781	1.959	2.137	2.316	2.493	2.672	6.057	0,619
	1050	BC2 87 93	1.618	1.755	1.909	2.080	2.288	2.496	2.705	2.912	3.120	7.074	0,718
	1200	BC2 87 96	1.843	2.014	2.205	2.416	2.658	2.899	3.141	3.382	3.624	8.214	0,818



MEHRPREIS  
1 ausgeführte  
Abschlussseite für  
Unterschrank mit Front  
H. 845

T.	Dekor Plus	Fenix	Matte Lackierung	Hochglanz Lackierung	Calce Lackierung	Oxidierete Lackierung	Olmo Furnier	Premium Furnier
350	58	98	47	90	90	124	119	150
575	70	120	76	150	150	207	194	244
675/775	74	131	88	173	173	239	230	290

# TRIM Unterschrank – für Front H. 845



Element

Code-Nr.

6

7

8

9

10

11

12

13

14

15

m<sup>3</sup>

## Eck-Unterschrank 1 Tür

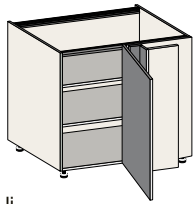

li

F	L		6	7	8	9	10	11	12	13	14	15	
350	950	BGR 84 30	966	1.064	1.171	1.290	1.419	1.548	1.677	1.806	1.935	4.387	0,387
	1100	BGR 84 45	1.055	1.163	1.285	1.418	1.560	1.702	1.845	1.985	2.127	4.821	0,387
	1250	BGR 84 60	1.132	1.254	1.389	1.539	1.693	1.847	2.001	2.155	2.309	5.231	0,512
575 (625)	950	BGR 86 30	978	1.075	1.182	1.302	1.432	1.563	1.693	1.823	1.953	4.426	0,577
	1100	BGR 86 45	1.066	1.174	1.296	1.431	1.574	1.716	1.860	2.003	2.147	4.865	0,577
	1250	BGR 86 60	1.143	1.265	1.402	1.551	1.706	1.862	2.016	2.171	2.327	5.275	0,763
675	1050	BGR 87 30	991	1.088	1.196	1.314	1.445	1.579	1.710	1.840	1.971	4.469	0,661
	1200	BGR 87 45	1.079	1.188	1.310	1.443	1.587	1.732	1.876	2.020	2.165	4.907	0,661
	1350	BGR 87 60	1.156	1.279	1.415	1.564	1.720	1.877	2.033	2.190	2.346	5.318	0,874

## Eck-Unterschrank 1 feste Front und 1 Tür

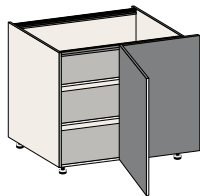

li

F	L		6	7	8	9	10	11	12	13	14	15	
350	950	BGP 84 30	1.124	1.251	1.392	1.547	1.702	1.856	2.011	2.166	2.321	5.259	0,387
	1100	BGP 84 45	1.198	1.337	1.492	1.663	1.829	1.995	2.161	2.328	2.495	5.653	0,387
	1250	BGP 84 60	1.277	1.427	1.597	1.783	1.961	2.139	2.318	2.496	2.675	6.061	0,512
575 (625)	950	BGP 86 30	1.135	1.263	1.403	1.558	1.714	1.871	2.026	2.181	2.337	5.298	0,577
	1100	BGP 86 45	1.210	1.349	1.504	1.674	1.841	2.008	2.176	2.344	2.511	5.693	0,577
	1250	BGP 86 60	1.289	1.440	1.609	1.795	1.975	2.154	2.333	2.513	2.693	6.103	0,763
675	1050	BGP 87 30	1.149	1.275	1.416	1.572	1.729	1.886	2.044	2.201	2.358	5.345	0,661
	1200	BGP 87 45	1.224	1.362	1.517	1.687	1.856	2.024	2.193	2.362	2.531	5.736	0,661
	1350	BGP 87 60	1.302	1.452	1.622	1.808	1.989	2.170	2.351	2.531	2.712	6.147	0,874

## Eck-Passtück zu verbinden

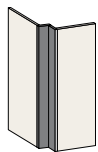

			6	7	8	9	10	11	12	13	14	15	
350	75x75	AMA 8A 65	440	489	543	603	663	723	784	844	905	2.049	0,122

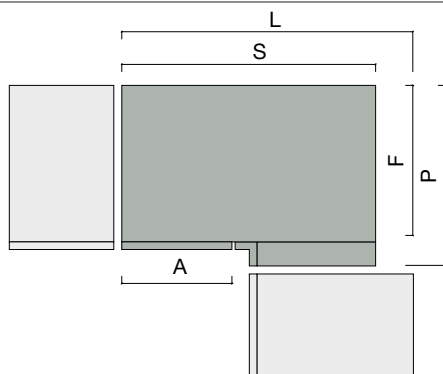

F	A	S	L	P
350	300	900	950	425
	450	900	1100	425
	600	900/1200	1250	425
575 (625)	300	900	950	650
	450	900	1100	650
	600	900/1200	1250	650
675	300	900	1050	750
	450	900	1200	750
	600	900/1200	1350	750



MEHRPREIS  
1 ausgeführte  
Abschlussseite für  
Unterschrank mit Front  
H. 845

T.	Dekor Plus	Fenix	Matte Lackierung	Hochglanz Lackierung	Calce Lackierung	Oxidierete Lackierung	Olmo Furnier	Premium Furnier
350	58	98	47	90	90	124	119	150
575	70	120	76	150	150	207	194	244
675/775	74	131	88	173	173	239	230	290



# Zubehör für UNTERSCHRANK – Innenaustattung für Eck-Unterschrank mit 1 Tür

Element

Code-Nr.

Preis

m<sup>3</sup>

## GIRELLO oval-Titandraht (n°2)

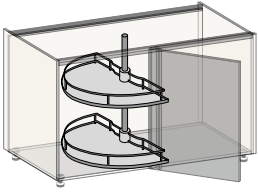

für Eckunterschrank mit Tür H. 845 B. 450 Korpus B.900 T. 575-675

**C5C 1A 64**

346

0,226

für Eckunterschrank mit Tür H. 845 B. 600 Korpus B.1200 T. 575-675

**C5C 1A 66**

346

0,226

## GENIUS oval-Titandraht (n°2)

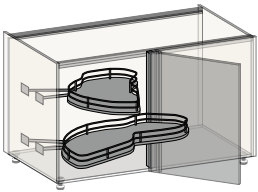

für Eckunterschrank mit Tür H. 845 B. 450 Korpus B.900 T. 575-675

**C5C 3A 64**

570

0,296

für Eckunterschrank mit Tür H. 845 B. 600 Korpus B.1200 T. 575-675

**C5C 3A 66**

611

0,346

## COMPACT oval-Titandraht (n°2)

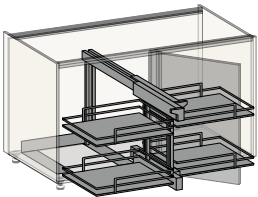

für Eckunterschrank mit Tür H. 845 B. 450 Korpus B.900 T. 575-675

**C5C 8A 64**

719

0,258

für Eckunterschrank mit Tür H. 845 B. 600 Korpus B.1200 T. 575-675

**C5C 8A 66**

765

0,342

## LE MANS Arena Pure Antracite (n°2)

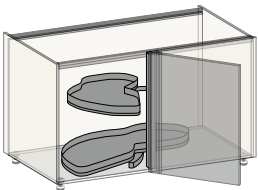

für Eckunterschrank mit Tür H. 845 B. 450 Korpus B.900 T. 575-675

**C5C 4A 64**

1117

0,300

für Eckunterschrank mit Tür H. 845 B. 600 Korpus B.1200 T. 575-675

**C5C 4A 66**

1235

0,335

## MAGIC CORNER Arena Style Antracite

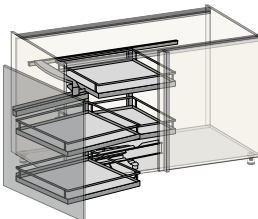

für Eckunterschrank mit Tür H. 845 B. 450 Korpus B.900 T. 575-675

**C5C 6A 64**

1060

0,300

für Eckunterschrank mit Tür H. 845 B. 600 Korpus B.1200 T. 575-675

**C5C 6A 66**

1087

0,300

# TRIM Backofen-Unterschrank – für Front H. 845



Element

T. Korpus

B.

Code-Nr.

**6**

**7**

**8**

**9**

**10**

**11**

**12**

**13**

**14**

**15**

m<sup>3</sup>

## Backofen-Unterschrank 1 oberen Schubkasten und 1 feste Front

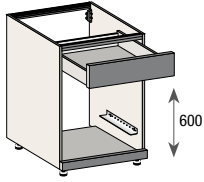

			6	7	8	9	10	11	12	13	14	15	
<b>575</b> <b>(625)</b>	<b>600</b>	<b>BFC 86 60</b>	795	853	920	994	1.093	1.193	1.291	1.392	1.491	3.379	0,362
	<b>900</b>	<b>BFC 86 90</b>	974	1.057	1.150	1.252	1.377	1.502	1.628	1.753	1.878	4.258	0,534
<b>675</b>	<b>600</b>	<b>BFC 87 60</b>	854	914	981	1.055	1.161	1.265	1.370	1.477	1.583	3.586	0,419
	<b>900</b>	<b>BFC 87 90</b>	1.034	1.117	1.210	1.312	1.443	1.574	1.705	1.837	1.968	4.461	0,619



**MEHRPREIS**  
1 ausgeführte  
Abschlussseite für  
Unterschrank mit Front  
H. 845

T.	Dekor Plus	Fenix	Matte Lackierung	Hochglanz Lackierung	Calce Lackierung	Oxidierte Lackierung	Olmo Furnier	Premium Furnier
<b>575</b>	70	120	76	150	150	207	194	244
<b>675/775</b>	74	131	88	173	173	239	230	290



# TRIM Spülen-Unterschrank – für Front H. 845

Element	T. Korpus	B.	Code-Nr.	6	7	8	9	10	11	12	13	14	15	m <sup>3</sup>
---------	-----------	----	----------	---	---	---	---	----	----	----	----	----	----	----------------

## Spülen-Unterschrank mit 1 Tür

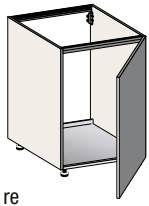

re

				6	7	8	9	10	11	12	13	14	15	
575 (625)	450	BL1 86 45		575	636	704	779	857	935	1.012	1.091	1.169	2.647	0,276
	600	BL1 86 60		664	737	818	909	1.000	1.090	1.181	1.273	1.364	3.089	0,362
675	450	BL1 87 45		589	649	718	792	871	951	1.029	1.109	1.188	2.694	0,319
	600	BL1 87 60		676	750	831	921	1.013	1.106	1.198	1.289	1.382	3.131	0,419

## Spülen-Unterschrank mit 2 Türen

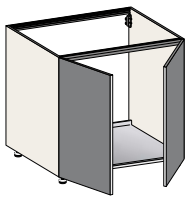

				6	7	8	9	10	11	12	13	14	15	
575 (625)	600	BL2 86 60		840	936	1.045	1.163	1.279	1.395	1.511	1.628	1.745	3.953	0,362
	900	BL2 86 90		1.018	1.140	1.274	1.424	1.566	1.708	1.852	1.994	2.136	4.840	0,534
	1200	BL2 86 96		1.201	1.348	1.511	1.693	1.862	2.031	2.200	2.370	2.540	5.756	0,707
675	600	BL2 87 60		852	949	1.058	1.176	1.294	1.411	1.528	1.646	1.764	4.000	0,419
	900	BL2 87 90		1.030	1.152	1.287	1.436	1.580	1.724	1.869	2.010	2.154	4.884	0,619
	1200	BL2 87 96		1.214	1.360	1.525	1.705	1.876	2.047	2.217	2.387	2.558	5.798	0,818

## Spülen-Unterschrank 2 Auszüge

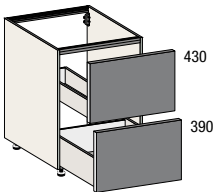

				6	7	8	9	10	11	12	13	14	15	
575 (625)	600	BLC 86 60		1.032	1.107	1.195	1.289	1.418	1.547	1.676	1.805	1.934	4.383	0,362
	750	BLC 86 75		1.228	1.335	1.452	1.581	1.739	1.897	2.056	2.213	2.372	5.376	0,448
	900	BLC 86 90		1.273	1.382	1.502	1.638	1.802	1.966	2.129	2.293	2.457	5.568	0,534
	1050	BLC 86 93		1.472	1.609	1.763	1.935	2.129	2.322	2.516	2.709	2.903	6.580	0,621
	1200	BLC 86 96		1.703	1.875	2.067	2.277	2.505	2.732	2.960	3.188	3.416	7.742	0,707
675	600	BLC 87 60		1.144	1.221	1.308	1.403	1.543	1.684	1.824	1.964	2.105	4.770	0,419
	750	BLC 87 75		1.342	1.449	1.566	1.695	1.865	2.034	2.203	2.373	2.543	5.764	0,519
	900	BLC 87 90		1.387	1.496	1.617	1.751	1.926	2.101	2.277	2.451	2.627	5.955	0,619
	1050	BLC 87 93		1.585	1.723	1.877	2.048	2.253	2.458	2.662	2.867	3.072	6.963	0,718
	1200	BLC 87 96		1.816	1.988	2.180	2.391	2.630	2.869	3.108	3.347	3.587	8.129	0,818



**MEHRPREIS**  
1 ausgeführte  
Abschlussseite für  
Unterschrank mit Front  
H. 845

T.	Dekor Plus	Fenix	Matte Lackierung	Hochglanz Lackierung	Calce Lackierung	Oxidierete Lackierung	Olmo Furnier	Premium Furnier
575	70	120	76	150	150	207	194	244
675/775	74	131	88	173	173	239	230	290

# TRIM Spülen-Unterschrank – für Front H. 845



Element	T. Korpus	B.	Code-Nr.	6	7	8	9	10	11	12	13	14	15	m <sup>3</sup>
---------	-----------	----	----------	---	---	---	---	----	----	----	----	----	----	----------------

## Spülen-Unterschrank 1 feste Front und 1 Tür

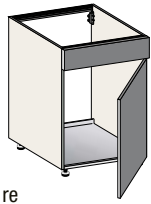

re

			6	7	8	9	10	11	12	13	14	15	
575 (625)	450	BL6 86 45	670	741	821	909	1.000	1.091	1.181	1.273	1.364	3.089	0,276
	600	BL6 86 60	777	864	963	1.070	1.177	1.284	1.390	1.498	1.605	3.636	0,362
675	450	BL6 87 45	683	754	834	921	1.013	1.105	1.197	1.289	1.382	3.131	0,319
	600	BL6 87 60	790	877	975	1.083	1.191	1.300	1.409	1.516	1.625	3.683	0,419

## Spülen-Unterschrank 1 feste Front und 2 Türen

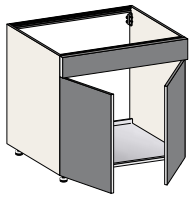

			6	7	8	9	10	11	12	13	14	15	
575 (625)	900	BL7 86 90	1.134	1.273	1.429	1.601	1.761	1.921	2.082	2.241	2.402	5.443	0,534
	1200	BL7 86 96	1.346	1.517	1.708	1.919	2.111	2.303	2.496	2.687	2.879	6.526	0,707
675	900	BL7 87 90	1.148	1.286	1.442	1.613	1.774	1.936	2.098	2.258	2.420	5.486	0,619
	1200	BL7 87 96	1.358	1.530	1.722	1.932	2.125	2.318	2.512	2.705	2.898	6.569	0,818

## Spülen-Unterschrank 1 feste Front und 1 Auszug



			6	7	8	9	10	11	12	13	14	15	
575 (625)	600	BLF 86 60	1.009	1.095	1.191	1.300	1.430	1.558	1.688	1.820	1.950	4.418	0,362
	750	BLF 86 75	1.127	1.229	1.346	1.472	1.619	1.768	1.914	2.061	2.208	5.005	0,448
	900	BLF 86 90	1.244	1.364	1.496	1.642	1.806	1.972	2.136	2.299	2.463	5.583	0,534
675	600	BLF 87 60	1.052	1.140	1.236	1.344	1.478	1.612	1.748	1.882	2.016	4.571	0,419
	750	BLF 87 75	1.172	1.274	1.389	1.517	1.669	1.819	1.972	2.124	2.276	5.158	0,519
	900	BLF 87 90	1.289	1.408	1.541	1.687	1.856	2.024	2.193	2.362	2.531	5.736	0,619



**MEHRPREIS**  
1 ausgeführte  
Abschlussseite für  
Unterschrank mit Front  
H. 845

T.	Dekor Plus	Fenix	Matte Lackierung	Hochglanz Lackierung	Calce Lackierung	Oxidierete Lackierung	Olmo Furnier	Premium Furnier
575	70	120	76	150	150	207	194	244
675/775	74	131	88	173	173	239	230	290



# TRIM TÜREN FÜR HAUSHALTSGERÄTE – für Front H. 845

Element

B.

Code-Nr.

**6**

**7**

**8**

**9**

**10**

**11**

**12**

**13**

**14**

**15**

m<sup>3</sup>

## Tür für Haushaltsgerät

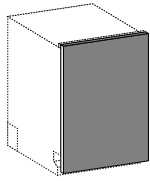

		6	7	8	9	10	11	12	13	14	15	
<b>450</b>	<b>AAE 86 45</b>	422	483	551	626	689	750	813	876	939	2.128	0,025
<b>600</b>	<b>AAE 86 60</b>	503	575	658	749	824	898	973	1.049	1.124	2.545	0,032

TRIM UNTERSCHRÄNKE

### Mehrpreise

Aussparung auf Sockel	<b>CZ 087</b>	17
Mit Füßen	<b>CZ 088</b>	9

### Bausatz für Spülmaschine

Montagesatz B. 450	<b>C5K E4</b>	55
Montagesatz B. 600	<b>C5K E6</b>	56
Rahmen für Spülmaschine B. 450	<b>C5K T0</b>	55
Rahmen für Spülmaschine B. 600	<b>C5K T1</b>	59





# Abschluss-Elemente für TRIM Unterschränke

Element

Code-Nr.

**6**

**7**

**8**

**9**

**10**

**11**

**12**

**13**

**14**

**15**

m<sup>3</sup>

## Einseitig ausgeführte Abschluss-Element B. 42

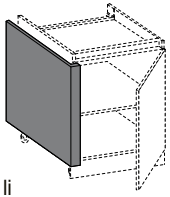

li

### T. 365

		6	7	8	9	10	11	12	13	14	15	
für Front H. 650	<b>AE5 B6 03</b>	534	583	633	682	750	818	955	955	1.023	1.159	0,029
für Front H. 910	<b>AE5 B7 03</b>	588	646	706	765	842	918	1.071	1.071	1.148	1.301	0,029
für Front H. 845	<b>AE5 B8 03</b>	614	677	742	806	887	967	1.128	1.128	1.209	1.371	0,029

### T. 590

für Front H. 650	<b>AE5 B6 06</b>	723	802	883	963	1.059	1.156	1.348	1.348	1.445	1.636	0,044
für Front H. 910	<b>AE5 B7 06</b>	810	904	1.000	1.096	1.206	1.315	1.534	1.534	1.644	1.863	0,044
für Front H. 845	<b>AE5 B8 06</b>	852	955	1.060	1.164	1.280	1.397	1.630	1.630	1.746	1.978	0,044

### T. 690

für Front H. 650	<b>AE5 B6 07</b>	807	899	993	1.087	1.196	1.304	1.521	1.522	1.631	1.848	0,050
für Front H. 910	<b>AE5 B7 07</b>	907	1.019	1.131	1.243	1.367	1.492	1.740	1.740	1.865	2.114	0,050
für Front H. 845	<b>AE5 B8 07</b>	910	1.079	1.200	1.321	1.453	1.585	1.850	1.849	1.982	2.246	0,050

### T. 790

für Front H. 650	<b>AE5 B6 08</b>	889	995	1.103	1.210	1.331	1.452	1.694	1.694	1.815	2.056	0,057
für Front H. 910	<b>AE5 B7 08</b>	1.005	1.132	1.261	1.389	1.528	1.667	1.945	1.945	2.084	2.362	0,057
für Front H. 845	<b>AE5 B8 08</b>	1.007	1.145	1.288	1.431	1.574	1.717	2.003	2.003	2.147	2.432	0,057



NICHT verfügbar in Ausführung Edelstahl

## Beidseitig ausgeführte Abschluss-Element B. 42

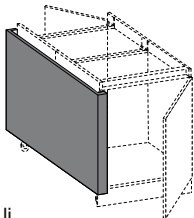

li

### T. 605

		6	7	8	9	10	11	12	13	14	15	
für Front H. 650	<b>AE6 B6 B6</b>	788	869	951	1.033	1.136	1.240	1.446	1.446	1.550	1.756	0,045
für Front H. 910	<b>AE6 B7 B6</b>	876	974	1.073	1.171	1.288	1.405	1.639	1.639	1.757	1.991	0,045
für Front H. 845	<b>AE6 B8 B6</b>	920	1.026	1.133	1.240	1.364	1.488	1.735	1.736	1.860	2.108	0,045

### T. 705 – 805 – 955

für Front H. 650	<b>AE6 B6 C6</b>	1.153	1.282	1.412	1.541	1.695	1.849	2.157	2.157	2.312	2.620	0,069
für Front H. 910	<b>AE6 B7 C6</b>	1.294	1.447	1.603	1.758	1.934	2.110	2.462	2.461	2.637	2.989	0,069
für Front H. 845	<b>AE6 B8 C6</b>	1.363	1.530	1.698	1.866	2.053	2.239	2.613	2.612	2.799	3.173	0,069

### T. 1180

für Front H. 650	<b>AE6 B6 D7</b>	1.403	1.561	1.721	1.880	2.068	2.256	2.632	2.632	2.820	3.197	0,084
für Front H. 910	<b>AE6 B7 D7</b>	1.576	1.765	1.957	2.149	2.364	2.579	3.010	3.009	3.224	3.654	0,084
für Front H. 845	<b>AE6 B8 D7</b>	1.661	1.866	2.075	2.283	2.511	2.740	3.196	3.196	3.425	3.881	0,084



NICHT verfügbar in Ausführung Edelstahl



Element

Code-Nr.

## Abschlussseite für Unterschrank St. 12

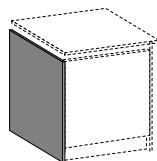

li

T. 350 + Tür	für Front H. 910	AFT 12 07..
T. 350 + Tür + Tür/Rückwandpaneel auf der Rückseite	für Front H. 910	AFT 13 07..
T. 575 + Tür	für Front H. 390	AFT 15 04..
	für Front H. 520	AFT 15 05..
	für Front H. 650	AFT 15 06..
	für Front H. 910	AFT 15 07..
	für Front H. 845	AFT 15 08..
T. 575 + Tür + Tür/Rückwandpaneel auf der Rückseite	für Front H. 650	AFT 16 06..
	für Front H. 910	AFT 16 07..
	für Front H. 845	AFT 16 08..
T. 675 + Tür	für Front H. 390	AFT 17 04..
	für Front H. 520	AFT 17 05..
	für Front H. 650	AFT 17 06..
	für Front H. 910	AFT 17 07..
	für Front H. 845	AFT 17 08..
T. 675 + Tür + Tür/Rückwandpaneel auf der Rückseite	für Front H. 650	AFT 18 06..
	für Front H. 910	AFT 18 07..
	für Front H. 845	AFT 18 08..
T. 775 + Tür	für Front H. 390	AFT 19 04..
	für Front H. 520	AFT 19 05..
	für Front H. 650	AFT 19 06..
	für Front H. 910	AFT 19 07..
	für Front H. 845	AFT 19 08..

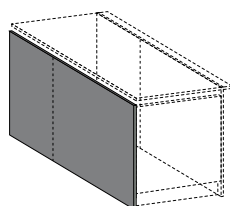

li

T. 575 + Tür + T. 350 + gegenüberliegenden Türen	für Front H. 650	AFT 1B 06..
	für Front H. 910	AFT 1B 07..
	für Front H. 845	AFT 1B 08..
T. 675 + Tür + T. 350 + gegenüberliegenden Türen	für Front H. 650	AFT 1C 06..
	für Front H. 910	AFT 1C 07..
	für Front H. 845	AFT 1C 08..
T. 575 + Tür + T. 575 + gegenüberliegenden Türen	für Front H. 650	AFT 1D 06..
	für Front H. 910	AFT 1D 07..
	für Front H. 845	AFT 1D 08..
pro Qm		AFT 10 00..



Bestimmen ob bodenstehend oder aufgehängt



Dekor Plus	Fenix	Matte Lackierung	Hochglanz Lackierung	Calce Lackierung	Oxidierete Lackierung	Olmo Furnier	Premium Furnier	Premium Furnier mit Fräsen	AX Satin Edelstahl	AX Vintage Edelstahl	BZ ICE Edelstahl	m <sup>3</sup>
..02	..16	..31	..33	..32	..36	..42	..47	..48	..69	..68	..67	
84	207	92	170	170	260	221	254	416	1.279	1.301	1.317	0,017
91	223	95	179	179	277	235	270	444	1.294	1.317	1.335	0,018
78	196	86	161	161	248	209	242	396	1.242	1.259	1.273	0,014
99	240	100	191	191	298	252	291	480	1.296	1.319	1.337	0,018
115	284	113	224	224	348	296	339	564	1.350	1.379	1.401	0,022
133	330	129	254	254	423	338	389	647	1.404	1.438	1.465	0,025
146	358	139	275	275	423	367	413	689	1.432	1.467	1.496	0,030
122	299	116	233	233	362	307	353	588	1.363	1.393	1.416	0,023
140	345	132	265	265	414	352	405	675	1.419	1.455	1.482	0,026
152	374	143	288	288	440	381	430	719	1.448	1.486	1.516	0,031
93	228	95	181	181	284	240	277	457	1.271	1.291	1.308	0,017
114	281	112	217	217	343	291	334	554	1.334	1.360	1.381	0,021
135	334	129	254	254	400	339	391	652	1.397	1.429	1.456	0,025
158	385	144	293	293	459	390	447	750	1.459	1.498	1.531	0,029
170	419	156	319	319	489	422	476	799	1.492	1.534	1.567	0,035
140	346	132	265	265	415	352	405	676	1.410	1.443	1.471	0,023
162	400	148	304	304	476	404	463	777	1.475	1.516	1.548	0,026
176	432	160	329	329	506	438	493	828	1.508	1.551	1.587	0,036
106	261	105	205	205	320	271	313	516	1.300	1.323	1.341	0,019
130	320	123	246	246	386	329	377	629	1.372	1.402	1.426	0,023
155	381	143	288	288	453	385	443	741	1.443	1.481	1.511	0,028
178	440	162	330	330	520	442	507	852	1.516	1.561	1.596	0,033
193	477	176	358	358	553	478	539	909	1.551	1.600	1.639	0,039
189	465	168	346	346	547	466	534	897	1.526	1.572	1.609	0,034
217	537	191	397	397	628	535	613	1.034	1.613	1.669	1.712	0,048
236	582	207	430	430	669	580	652	1.102	1.658	1.717	1.764	0,048
207	512	182	378	378	600	509	584	986	1.573	1.623	1.663	0,037
240	591	207	435	435	696	587	679	1.143	1.670	1.730	1.778	0,052
260	641	224	472	472	741	635	722	1.218	1.718	1.783	1.834	0,052
232	572	200	420	420	666	566	649	1.097	1.631	1.687	1.732	0,041
269	661	228	483	483	773	652	753	1.271	1.739	1.806	1.860	0,058
291	715	247	523	523	822	705	802	1.355	1.793	1.865	1.923	0,058
233	574	284	506	506	669	570	652	1.103	1.760	1.829	1.884	0,046

TRIM UNTERSCHRÄNKE

**Mehrpreise**

**Bausatz für Spülmaschine**

Aussparung auf Sockel

**CZ 087**

17

Montagesatz B. 450

**C5K E4**

55

Montagesatz B. 600

**C5K E6**

56



› <i>Mehrpreise</i>	70
› <i>Oberschränke H. 260</i>	73
› <i>Oberschränke H. 390</i>	74
› <i>Oberschränke H. 520</i>	77
› <i>Oberschränke H. 650</i>	80
› <i>Oberschränke H. 780</i>	83
› <i>Oberschränke H. 910</i>	86
› <i>Oberschränke H. 1170</i>	89
› <i>Abschlussseiten</i>	92

# MEHRPREISE FÜR OBERSCHRÄNKE

Element	Code-Nr.	Preis
---------	----------	-------

## Reduktion des Korpus

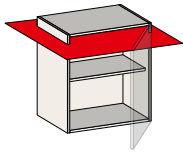

in der Höhe	<b>CZ1 S1</b>	63
in der Breite	<b>CZ1 S2</b>	84
in der Tiefe	<b>CZ1 S3</b>	105

Element	Code-Nr.	Preis
---------	----------	-------

## Vorbereitung für Haube

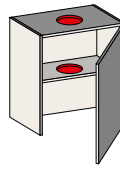

<b>CZ 156</b>	197
---------------	-----

## Sondertüren

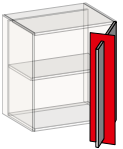

Türausschnitt	<b>CZ5 20</b>	39
---------------	---------------	----

## Mehrpreis für Bohrlöcher für Haube auf Oberschrank

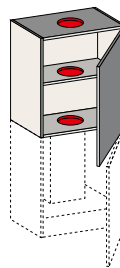

Jeder Bohrlöcher	<b>CZ1 KP</b>	7
------------------	---------------	---

## Nicht rechtwinklige Ausschnitt

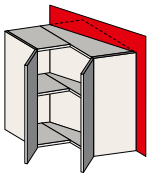

<b>CZ1 52</b>	225
---------------	-----

## Lackiertes Aluminiumprofil H. 2 für Melamin Einlegeboden

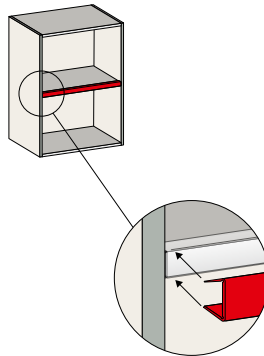

W. 300	<b>C3G 30</b>	26
B. 450	<b>C3G 45</b>	26
B. 600	<b>C3G 60</b>	26
B. 750	<b>C3G 75</b>	26
B. 900	<b>C3G 90</b>	26
B. 1050	<b>C3G 93</b>	26
B. 1200	<b>C3G 96</b>	26

## Aussparung auf der Rückseite

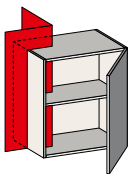

<b>CZ1 51</b>	231
---------------	-----

## Mehrpreis für Elektrofach

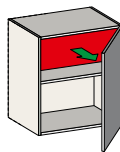

<b>CZ1 58</b>	60
---------------	----

## AUSFÜHRUNGEN nach FARBMUSTER



Goffrato Lackierung nach Farbmuster	<b>CZ5 10</b>	750
RAL oder NCS Goffrato Lackierung	<b>CZ5 1A</b>	455
Hochglanz Lackierung nach Farbmuster	<b>CZ5 11</b>	905
RAL oder NCS Hochglanz Lackierung	<b>CZ5 1B</b>	610
Eiche oder Farbig lackierte Holz nach Farbmuster	<b>CZ5 12</b>	787

## Mehrpreis für Einlegeboden



zusätzliche	–
Glas	Kein Aufpreis

## Mehrpreis für Öffnung durch Servo-Drive

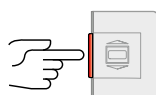

Klapptür	<b>CZ5 41</b>	551
Hochliftklappe	<b>CZ5 42</b>	492

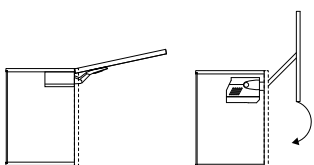

Bei 3 Armen, 2 Servo-Drive zählen  
Transformator hinzufügen

## Überbau-Oberschrank

Mehrpreis für die Befestigung des Bodens unter dem Oberschrank, für jeden Oberschrank

<b>CZ1 ME</b>	24
---------------	----



Hergestellt mit Artikeln, die bereits in der Preisliste enthalten sind, siehe Erklärung auf Seite 298 des Handbuchs 2021

## Transformator für Servo-Drive



72W	<b>CE1 72</b>	274
-----	---------------	-----

# MEHRPREISE FÜR OBERSCHRÄNKE

Element	Code-Nr.	Preis
---------	----------	-------

## Schwarze Punto-AIR Haube mit Aktivkohlefilter 600 m³/h

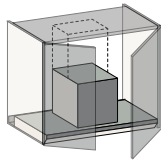

H. 390 B. 600	<b>EK8 P01</b>	700
H. 390 B. 900	<b>EK8 P11</b>	754
H. 390 B. 1200	<b>EK8 P21</b>	815
H. 520 B. 600	<b>EK8 P02</b>	733
H. 520 B. 900	<b>EK8 P12</b>	761
H. 520 B. 1200	<b>EK8 P22</b>	823
H. 650 B. 600	<b>EK8 P03</b>	741
H. 650 B. 900	<b>EK8 P13</b>	769
H. 650 B. 1200	<b>EK8 P23</b>	833
H. 910 B. 600	<b>EK8 P04</b>	750
H. 910 B. 900	<b>EK8 P14</b>	779
H. 910 B. 1200	<b>EK8 P24</b>	841
H. 910 B. 600	<b>EK8 P05</b>	790
H. 910 B. 900	<b>EK8 P15</b>	820
H. 910 B. 1200	<b>EK8 P25</b>	882
H. 1170 B. 600	<b>EK8 P06</b>	807
H. 1170 B. 900	<b>EK8 P16</b>	836
H. 1170 B. 1200	<b>EK8 P26</b>	898



Komplett mit Aktivkohlefiltern  
Ø 150 Rohr und schwarzem Metallkamin geliefert.

Element	Code-Nr.	Preis
---------	----------	-------

## Schwarze Punto-IN Haube 800 m³/h für Induktionskochfeld

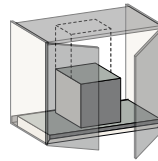

H. 390 B. 600	<b>EK8 P31</b>	1130
H. 390 B. 900	<b>EK8 P41</b>	1271
H. 390 B. 1200	<b>EK8 P51</b>	1462
H. 520 B. 600	<b>EK8 P32</b>	1140
H. 520 B. 900	<b>EK8 P42</b>	1280
H. 520 B. 1200	<b>EK8 P52</b>	1471
H. 650 B. 600	<b>EK8 P33</b>	1148
H. 650 B. 900	<b>EK8 P43</b>	1287
H. 650 B. 1200	<b>EK8 P53</b>	1479
H. 910 B. 600	<b>EK8 P34</b>	1156
H. 910 B. 900	<b>EK8 P44</b>	1296
H. 910 B. 1200	<b>EK8 P54</b>	1488
H. 910 B. 600	<b>EK8 P35</b>	1198
H. 910 B. 900	<b>EK8 P45</b>	1340
H. 910 B. 1200	<b>EK8 P55</b>	1532
H. 1170 B. 600	<b>EK8 P36</b>	1216
H. 1170 B. 900	<b>EK8 P46</b>	1357
H. 1170 B. 1200	<b>EK8 P56</b>	1548



Mit antikondensatsystem für Induktionskochfelder  
Komplett mit Aktivkohlefiltern  
Ø 150 Rohr und schwarzem Metallkamin geliefert.

## Geschirrabtropf Modular



B. 450	<b>CKS 01</b>	133
B. 600	<b>CKS 02</b>	144
B. 750	<b>CKS 03</b>	169
B. 900	<b>CKS 04</b>	175
B. 1050	<b>CKS 05</b>	231
B. 1200	<b>CKS 06</b>	231

## Geschirrabtropf Inoxmatic



B. 450	<b>CKS 11</b>	131
B. 600	<b>CKS 12</b>	146
B. 750	<b>CKS 13</b>	169
B. 900	<b>CKS 14</b>	177
B. 1050	<b>CKS 15</b>	319
B. 1200	<b>CKS 16</b>	319

Element	T. Korpus	B.	Code-Nr.	0	1	2	3	4	5	6	7	8	9	m³
---------	-----------	----	----------	---	---	---	---	---	---	---	---	---	---	----

## Offener Oberschrank St.12

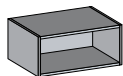

max			0	1	2	3	4	5	6	7	8	9	
377	150-600	PM0 24 60	232	255	299	394	430	490	574	629	691	759	0,080

MEHRPREIS für Beschläge CZ 127 18

## Offener Oberschrank mit Trennwand St.12

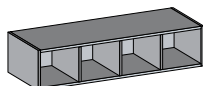
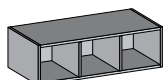
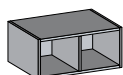

max			0	1	2	3	4	5	6	7	8	9	
377	600	PM6 24 60	262	299	355	458	490	560	649	712	783	861	0,080
	900	PM6 24 90	339	390	462	598	641	733	851	936	1.032	1.139	0,118
	1200	PM6 24 96	403	439	527	692	761	872	959	1.058	1.167	1.287	0,156

MEHRPREIS für Beschläge CZ 127 18



Sonderanfertigungen sind NICHT möglich

Element	T. Korpus	B.	Code-Nr.	6	7	8	9	10	11	12	13	14	15	m³
---------	-----------	----	----------	---	---	---	---	----	----	----	----	----	----	----

## Fester Teil für Oberschrank



			6	7	8	9	10	11	12	13	14	15	
350	* 27-150	PPF 24 15	185	206	230	255	281	307	334	357	383	868	0,021
	151-300	PPF 24 30	206	227	250	275	303	330	358	385	413	935	0,039



\* EDELSTAHL Mindestbreite 33 mm

## Oberschrank 1 Klapptür

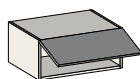

			6	7	8	9	10	11	12	13	14	15	
350	450	PAV 24 45	329	357	386	421	463	505	546	589	632	1.431	0,057
	600	PAV 24 60	376	409	447	489	538	588	636	685	734	1.662	0,075
	750	PAV 24 75	428	468	514	564	620	676	733	790	846	1.916	0,093
	900	PAV 24 90	470	518	570	628	691	754	817	879	942	2.134	0,111
	1050	PAV 24 93	581	635	693	759	835	911	987	1.063	1.139	2.581	0,128
	1200	PAV 24 96	638	699	766	840	924	1.007	1.090	1.176	1.260	2.854	0,146





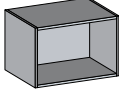

MEHRPREIS  
1 ausgeführte  
Abschlussseite für  
Oberschrank H. 260

T.	Dekor Plus	Fenix	Matte Lackierung	Hochglanz Lackierung	Calce Lackierung	Oxidierter Lackierung	Olmo Furnier	Premium Furnier
350	22	50	19	33	33	46	34	43

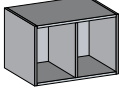
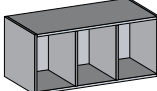
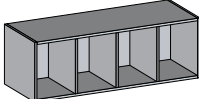
# OBERSCHRANK – H. 390

Element	T. Korpus	B.	Code-Nr.	0	1	2	3	4	5	6	7	8	9	m <sup>3</sup>
<b>Offener Oberschrank St.12</b>														
	max			0	1	2	3	4	5	6	7	8	9	
	377	150-600	PM0 34 60	252	286	338	451	480	549	631	693	761	837	0,116
MEHRPREIS für Beschläge				CZ 127	18									

Element	T. Korpus	B.	Code-Nr.	0	1	2	3	4	5	6	7	8	9	m <sup>3</sup>
<b>Offener Oberschrank mit Trennwand St.12</b>														
  	max			0	1	2	3	4	5	6	7	8	9	
	377	600	PM6 34 60	288	329	391	504	541	618	715	787	865	953	0,116
		900	PM6 34 90	362	415	495	638	685	784	911	1.003	1.105	1.219	0,171
	1200	PM6 34 96	442	509	606	797	868	994	1.106	1.220	1.347	1.487	0,226	
MEHRPREIS für Beschläge				CZ 127	18									
					Sonderanfertigungen sind NICHT möglich									

Element	T. Korpus	B.	Code-Nr.	6	7	8	9	10	11	12	13	14	15	m <sup>3</sup>
<b>Fester Teil für Oberschrank</b>														
	350	* 27-150	PPF 34 15	181	200	222	245	270	293	319	343	368	833	0,031
		151-300	PPF 34 30	242	268	298	330	363	396	430	462	495	1.122	0,057
					* EDELSTAHL Mindestbreite 33 mm									

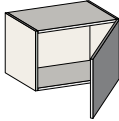
Element	T. Korpus	B.	Code-Nr.	6	7	8	9	10	11	12	13	14	15	m <sup>3</sup>
<b>Oberschrank 1 Tür</b>														
	350	450	PA1 34 45	338	373	411	453	498	544	589	634	680	1.541	0,083
		600	PA1 34 60	393	437	484	535	589	642	696	749	803	1.818	0,108

MEHRPREIS 1 ausgeführte Abschlussseite für Oberschrank H. 390	T.	Dekor Plus	Fenix	Matte Lackierung	Hochglanz Lackierung	Calce Lackierung	Oxidierete Lackierung	Olmo Furnier	Premium Furnier
	350	27	58	30	49	49	68	51	64

Element	T. Korpus	B.	Code-Nr.	6	7	8	9	10	11	12	13	14	15	m³
---------	-----------	----	----------	---	---	---	---	----	----	----	----	----	----	----

## Oberschrank 2 Türen

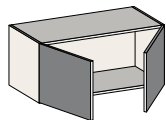

350	600	PA2 34 60	476	530	589	656	722	787	852	918	984	2.229	0,108
	900	PA2 34 90	587	656	733	818	900	982	1.063	1.145	1.227	2.780	0,160
	1200	PA2 34 96	767	852	946	1.050	1.155	1.260	1.365	1.470	1.575	3.570	0,212

## Oberschrank 1 Klapptür

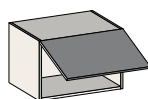

350	450	PAV 34 45	405	440	478	522	574	627	677	731	783	1.776	0,083
	600	PAV 34 60	460	503	551	601	661	722	783	841	902	2.045	0,108
	750	PAV 34 75	521	570	627	689	758	826	896	965	1.034	2.343	0,134
	900	PAV 34 90	572	629	693	766	843	919	995	1.072	1.149	2.604	0,160
	1050	PAV 34 93	692	758	831	911	1.002	1.094	1.186	1.275	1.367	3.097	0,186
	1200	PAV 34 96	762	836	918	1.009	1.110	1.210	1.311	1.413	1.514	3.429	0,212

## Oberschrank 1 Klapptür bestehend aus 2 Korpusen

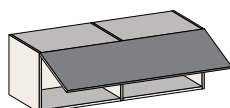

350	1200	PAY 30 96	552	626	708	798	878	958	1.038	1.117	1.197	2.714	0,212
	1500	PAY 30 98	661	750	850	959	1.055	1.151	1.248	1.343	1.439	3.261	0,263
	1800	PAY 30 F1	803	907	1.024	1.152	1.267	1.383	1.498	1.613	1.728	3.918	0,315
	2100	PAY 30 F2	909	1.029	1.163	1.311	1.442	1.573	1.704	1.835	1.967	4.457	0,367
	2400	PAY 30 F3	1.058	1.195	1.346	1.513	1.664	1.816	1.967	2.118	2.270	5.145	0,418

Mehrpreis für 3^ Korpus	118
Mehrpreis für 4^ Korpus	118



B. 1800, 2100 und 2400 Druckschnapper sind NICHT möglich

## Oberschrank 1 Hochliftklappe

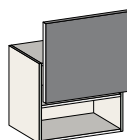

350	450	PAP 34 45	506	542	580	623	685	748	811	872	935	2.119	0,083
	600	PAP 34 60	562	605	652	704	774	844	915	986	1.056	2.393	0,108
	750	PAP 34 75	657	706	762	825	908	990	1.073	1.155	1.238	2.804	0,134
	900	PAP 34 90	710	767	831	903	993	1.084	1.174	1.264	1.355	3.069	0,160
	1050	PAP 34 93	802	868	940	1.021	1.123	1.226	1.328	1.429	1.532	3.472	0,186
	1200	PAP 34 96	919	992	1.074	1.164	1.280	1.397	1.513	1.630	1.746	3.957	0,212



**MEHRPREIS**  
1 ausgeführte  
Abschlussseite für  
Oberschrank H. 390

T.	Dekor Plus	Fenix	Matte Lackierung	Hochglanz Lackierung	Calce Lackierung	Oxidierete Lackierung	Olmo Furnier	Premium Furnier
350	27	58	30	49	49	68	51	64

# OBERSCHRANK – H. 390

Element	T. Korpus	B.	Code-Nr.	6	7	8	9	10	11	12	13	14	15	m³
---------	-----------	----	----------	---	---	---	---	----	----	----	----	----	----	----

## Oberschrank 1 Hochliftklappe bestehend aus 2 Korpusen

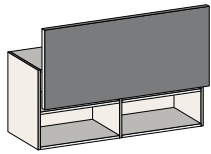

350			6	7	8	9	10	11	12	13	14	15	
<b>1200</b>	<b>PAQ 30 96</b>	713	787	869	959	1.055	1.151	1.248	1.343	1.439	3.261	0,212	
<b>1500</b>	<b>PAQ 30 98</b>	864	953	1.052	1.162	1.278	1.394	1.510	1.627	1.743	3.949	0,263	
<b>1800</b>	<b>PAQ 30 F1</b>	958	1.064	1.180	1.309	1.440	1.571	1.701	1.833	1.964	4.449	0,315	
<b>2100</b>	<b>PAQ 30 F2</b>	1.052	1.172	1.308	1.454	1.599	1.745	1.891	2.036	2.181	4.943	0,367	
<b>2400</b>	<b>PAQ 30 F3</b>	1.173	1.309	1.461	1.627	1.790	1.952	2.115	2.278	2.441	5.533	0,418	

Mehrpreis für 3^ Korpus	118
Mehrpreis für 4^ Korpus	118



Mit 3^ und 4^ Korpus sind 2 Servo-Drive obligatorisch  
B. 1800, 2100 und 2400 Druckschnapper sind NICHT möglich

## Zubehör für Oberschrank H. 390

### Schwarze Punto-AIR Haube mit Aktivkohlefilter 600 m³/h

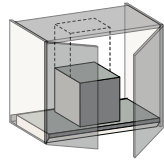

H. 390 B. 600	<b>EK8 P01</b>	700
H. 390 B. 900	<b>EK8 P11</b>	754
H. 390 B. 1200	<b>EK8 P21</b>	815

**i** Komplett mit Aktivkohlefiltern  
Ø 150 Rohr und schwarzem Metallkamin geliefert.

### Schwarze Punto-IN Haube 800 m³/h für Induktionskochfeld

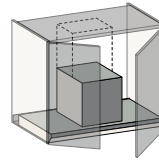

H. 390 B. 600	<b>EK8 P31</b>	1130
H. 390 B. 900	<b>EK8 P41</b>	1271
H. 390 B. 1200	<b>EK8 P51</b>	1462

**i** Mit antikondensatsystem für Induktionskochfelder  
Komplett mit Aktivkohlefiltern  
Ø 150 Rohr und schwarzem Metallkamin geliefert.

## Geschirrabtropf Modular



B. 450	<b>CKS 01</b>	133
B. 600	<b>CKS 02</b>	144
B. 750	<b>CKS 03</b>	169
B. 900	<b>CKS 04</b>	175
B. 1050	<b>CKS 05</b>	231
B. 1200	<b>CKS 06</b>	231

## Eck-Oberschrank zu verbinden

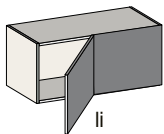

Tür 450	350		6	7	8	9	10	11	12	13	14	15	
	<b>950</b>	<b>PG1 34 45</b>	662	734	814	902	992	1.082	1.172	1.263	1.353	3.066	0,169
Tür 600	<b>1100</b>	<b>PG1 34 60</b>	761	842	930	1.029	1.132	1.235	1.339	1.441	1.544	3.499	0,195

## Eck-Oberschrank 90°

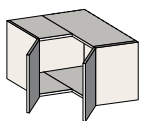

max			6	7	8	9	10	11	12	13	14	15	
<b>350</b>	<b>650X650</b>	<b>PH2 36 65</b>	620	673	731	796	876	955	1.035	1.114	1.194	2.706	0,203



**MEHRPREIS**  
1 ausgeführte  
Abschlussseite für  
Oberschrank H. 390

T.	Dekor Plus	Fenix	Matte Lackierung	Hochglanz Lackierung	Calce Lackierung	Oxidierter Lackierung	Olmo Furnier	Premium Furnier
350	27	58	30	49	49	68	51	64

# OBERSCHRANK – H. 520

Element	T. Korpus	B.	Code-Nr.	0	1	2	3	4	5	6	7	8	9	m³
---------	-----------	----	----------	---	---	---	---	---	---	---	---	---	---	----

## Offener Oberschrank St.12

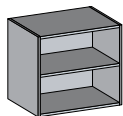

max			0	1	2	3	4	5	6	7	8	9	
377	150-600	PM1 54 60	315	363	430	568	600	687	789	868	956	1.052	0,151
	900	PM1 54 90	991	1039	1106	1147	1221	1592	1.694	2.038	2.126	2.222	0,151
	1200	PM1 54 96	1288	1336	1403	1458	1603	1998	2.100	2.525	2.613	2.709	0,151

MEHRPREIS für Beschläge CZ 127 18

Element	T. Korpus	B.	Code-Nr.	6	7	8	9	10	11	12	13	14	15	m³
---------	-----------	----	----------	---	---	---	---	----	----	----	----	----	----	----

## Fester Teil für Oberschrank

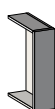

			6	7	8	9	10	11	12	13	14	15	
350	* 20-150	PPF 54 15	207	231	259	288	317	345	374	403	432	978	0,041
	151-300	PPF 54 30	286	319	355	394	433	474	513	552	591	1.341	0,074



\* EDELSTAHL Mindestbreite 33 mm

## Oberschrank 1 Tür

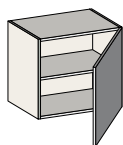

re

			6	7	8	9	10	11	12	13	14	15	
350	450	PA1 54 45	412	453	499	552	607	662	718	773	828	1.877	0,108
	600	PA1 54 60	468	519	575	638	702	766	830	893	957	2.170	0,142

## Oberschrank 2 Türen

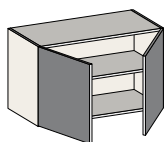

			6	7	8	9	10	11	12	13	14	15	
350	600	PA2 54 60	581	646	720	802	882	962	1.042	1.123	1.203	2.726	0,142
	900	PA2 54 90	742	825	919	1.021	1.123	1.225	1.327	1.429	1.532	3.472	0,210
	1200	PA2 54 96	1.010	1.111	1.225	1.350	1.485	1.620	1.755	1.890	2.025	4.591	0,277



MEHRPREIS  
1 ausgeführte  
Abschlussseite für  
Oberschrank H. 520

T.	Dekor Plus	Fenix	Matte Lackierung	Hochglanz Lackierung	Calce Lackierung	Oxidierete Lackierung	Olmo Furnier	Premium Furnier
350	36	70	31	57	57	79	71	89

# OBERSCHRANK – H. 520

Element

T. Korpus

B.

Code-Nr.

6

7

8

9

10

11

12

13

14

15

m<sup>3</sup>

## Oberschrank 1 Klapptür

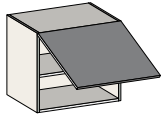

350			6	7	8	9	10	11	12	13	14	15	
<b>450</b>	<b>PAV 54 45</b>		478	521	566	619	681	742	805	867	929	2.103	0,108
<b>600</b>	<b>PAV 54 60</b>		534	583	641	703	773	843	914	984	1.055	2.389	0,142
<b>750</b>	<b>PAV 54 75</b>		627	685	752	827	910	992	1.075	1.158	1.241	2.812	0,176
<b>900</b>	<b>PAV 54 90</b>		693	762	840	925	1.018	1.109	1.202	1.295	1.388	3.144	0,210
<b>1050</b>	<b>PAV 54 93</b>		874	952	1.040	1.135	1.249	1.362	1.477	1.589	1.703	3.859	0,244
<b>1200</b>	<b>PAV 54 96</b>		989	1.075	1.172	1.280	1.408	1.535	1.664	1.792	1.920	4.352	0,277

## Oberschrank 1 Klapptür bestehend aus 2 Korpusen

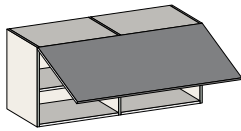

350			6	7	8	9	10	11	12	13	14	15	
<b>1200</b>	<b>PAY 50 96</b>		745	831	928	1.036	1.140	1.243	1.347	1.450	1.554	3.522	0,277
<b>1500</b>	<b>PAY 50 98</b>		843	948	1.066	1.195	1.315	1.433	1.553	1.673	1.793	4.063	0,345
<b>1800</b>	<b>PAY 50 F1</b>		1.007	1.130	1.267	1.418	1.560	1.702	1.845	1.985	2.127	4.821	0,413
<b>2100</b>	<b>PAY 50 F2</b>		1.116	1.257	1.415	1.589	1.748	1.907	2.067	2.225	2.384	5.404	0,480
<b>2400</b>	<b>PAY 50 F3</b>		1.226	1.385	1.563	1.758	1.934	2.109	2.285	2.461	2.637	5.979	0,548

Mehrpreis für 3<sup>^</sup> Korpus 144

Mehrpreis für 4<sup>^</sup> Korpus 144



B. 1800, 2100 und 2400 Druckschnapper sind NICHT möglich

## Oberschrank 1 Hochflitzklappe

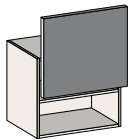

350			6	7	8	9	10	11	12	13	14	15	
<b>450</b>	<b>PAP 54 45</b>		581	623	668	721	793	865	937	1.009	1.082	2.452	0,108
<b>600</b>	<b>PAP 54 60</b>		647	699	757	818	900	982	1.064	1.145	1.227	2.780	0,142
<b>750</b>	<b>PAP 54 75</b>		761	821	888	963	1.059	1.155	1.251	1.348	1.445	3.273	0,176
<b>900</b>	<b>PAP 54 90</b>		826	894	972	1.057	1.163	1.267	1.374	1.480	1.586	3.594	0,210
<b>1050</b>	<b>PAP 54 93</b>		980	1.057	1.144	1.240	1.364	1.488	1.612	1.736	1.860	4.215	0,244
<b>1200</b>	<b>PAP 54 96</b>		1.133	1.219	1.317	1.424	1.566	1.708	1.852	1.994	2.136	4.840	0,277

## Oberschrank 1 Hochflitzklappe bestehend aus 2 Korpusen

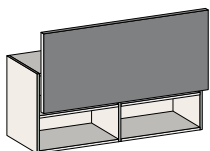

350			6	7	8	9	10	11	12	13	14	15	
<b>1200</b>	<b>PAQ 50 96</b>		894	981	1.078	1.186	1.305	1.423	1.541	1.660	1.779	4.031	0,277
<b>1500</b>	<b>PAQ 50 98</b>		1.027	1.132	1.249	1.378	1.516	1.654	1.791	1.929	2.067	4.684	0,345
<b>1800</b>	<b>PAQ 50 F1</b>		1.136	1.260	1.396	1.548	1.703	1.857	2.013	2.167	2.322	5.262	0,413
<b>2100</b>	<b>PAQ 50 F2</b>		1.245	1.387	1.544	1.717	1.889	2.061	2.232	2.404	2.576	5.837	0,480

Mehrpreis für 3<sup>^</sup> Korpus 144

Mehrpreis für 4<sup>^</sup> Korpus 144



Mit 3<sup>^</sup> und 4<sup>^</sup> Korpus sind 2 Servo-Drive obligatorisch  
B. 1800 und 2100 Druckschnapper sind NICHT möglich



MEHRPREIS  
1 ausgeführte  
Abschlussseite für  
Oberschrank H. 520

T.	Dekor Plus	Fenix	Matte Lackierung	Hochglanz Lackierung	Calce Lackierung	Oxidierete Lackierung	Olmo Furnier	Premium Furnier
350	36	70	31	57	57	79	71	89

Element T. Korpus B. Code-Nr. **6** **7** **8** **9** **10** **11** **12** **13** **14** **15** m³

## Zubehör für Oberschrank H. 520

Schwarze Punto-AIR Haube mit Aktivkohlefilter 600 m³/h

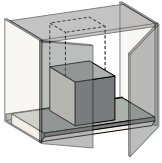

H. 520 B. 600	<b>EK8 P02</b>	733
H. 520 B. 900	<b>EK8 P12</b>	761
H. 520 B. 1200	<b>EK8 P22</b>	823

Schwarze Punto-IN Haube 800 m³/h für Induktionskochfeld

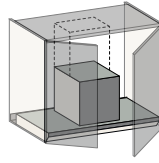

H. 520 B. 600	<b>EK8 P32</b>	1140
H. 520 B. 900	<b>EK8 P42</b>	1280
H. 520 B. 1200	<b>EK8 P52</b>	1471

**Komplett mit Aktivkohlefiltern**  
Ø 150 Rohr und schwarzem Metallkamin geliefert.

**Mit antikondensatsystem für Induktionskochfelder**  
Komplett mit Aktivkohlefiltern  
Ø 150 Rohr und schwarzem Metallkamin geliefert.

## Geschirrabtropf Modular



B. 450	<b>CKS 01</b>	133
B. 600	<b>CKS 02</b>	144
B. 750	<b>CKS 03</b>	169
B. 900	<b>CKS 04</b>	175
B. 1050	<b>CKS 05</b>	231
B. 1200	<b>CKS 06</b>	231

## Eck-Oberschrank zu verbinden

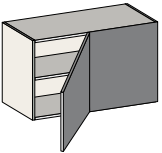

li

				6	7	8	9	10	11	12	13	14	15	
Tür 450	<b>350</b>	<b>950</b>	<b>PG1 54 45</b>	845	934	1.029	1.136	1.250	1.363	1.477	1.590	1.704	3.863	0,221
Tür 600		<b>1100</b>	<b>PG1 54 60</b>	999	1.095	1.202	1.320	1.452	1.584	1.716	1.848	1.980	4.488	0,255

## Eck-Oberschrank 90°

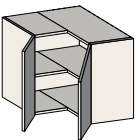

				6	7	8	9	10	11	12	13	14	15	
max	<b>350</b>	<b>650x650</b>	<b>PH2 56 65</b>	759	823	894	973	1.070	1.168	1.265	1.362	1.460	3.307	0,266



**MEHRPREIS**  
1 ausgeführte  
Abschlussseite für  
Oberschrank H. 520

T.	Dekor Plus	Fenix	Matte Lackierung	Hochglanz Lackierung	Calce Lackierung	Oxidierter Lackierung	Olmo Furnier	Premium Furnier
350	36	70	31	57	57	79	71	89

# OBERSCHRANK – H. 650

Element	T. Korpus	B.	Code-Nr.	0	1	2	3	4	5	6	7	8	9	m³
---------	-----------	----	----------	---	---	---	---	---	---	---	---	---	---	----

## Offener Oberschrank St.12

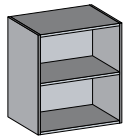

max			0	1	2	3	4	5	6	7	8	9	
377	150-600	PM1 64 60	335	378	455	591	639	731	844	929	1.024	1.129	0,151
	900	PM1 64 90	1012	1055	1132	1172	1260	1636	1.749	2.099	2.194	2.299	0,151
	1200	PM1 64 96	1308	1351	1428	1484	1642	2042	2.155	2.586	2.681	2.786	0,151

MEHRPREIS für Beschläge CZ 127 18

## Offener Oberschrank mit Trennwand St.12

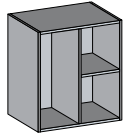

max			0	1	2	3	4	5	6	7	8	9	
350	600	PM2 64 60	369	424	507	654	703	804	934	1.028	1.133	1.249	0,142

MEHRPREIS für Beschläge CZ 127 18



Sonderanfertigungen sind NICHT möglich

Element	T. Korpus	B.	Code-Nr.	6	7	8	9	10	11	12	13	14	15	m³
---------	-----------	----	----------	---	---	---	---	----	----	----	----	----	----	----

## Fester Teil für Oberschrank

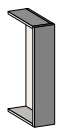

			6	7	8	9	10	11	12	13	14	15	
350	* 20-150	PPF 64 15	235	263	297	331	364	399	431	463	497	1.126	0,050
	151-300	PPF 64 30	308	346	390	438	482	526	569	613	657	1.489	0,092



\* EDELSTAHL Mindestbreite 33 mm

## Oberschrank 1 Tür

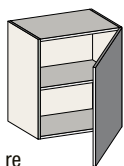

re

			6	7	8	9	10	11	12	13	14	15	
350	300	PA1 64 30	384	423	467	514	565	616	668	720	771	1.748	0,092
	450	PA1 64 45	449	496	549	606	667	727	788	848	909	2.061	0,134
	600	PA1 64 60	459	507	561	620	682	745	806	868	930	2.108	0,176

## Oberschrank 2 Türen

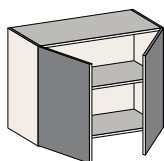

			6	7	8	9	10	11	12	13	14	15	
350	600	PA2 64 60	658	736	822	918	1.010	1.102	1.193	1.285	1.377	3.120	0,176
	900	PA2 64 90	830	928	1.037	1.158	1.274	1.389	1.505	1.621	1.737	3.938	0,259
	1200	PA2 64 96	1.089	1.209	1.341	1.487	1.636	1.785	1.932	2.082	2.231	5.055	0,343



MEHRPREIS  
1 ausgeführte  
Abschlussseite für  
Oberschrank H. 650

T.	Dekor Plus	Fenix	Matte Lackierung	Hochglanz Lackierung	Calce Lackierung	Oxidierete Lackierung	Olmo Furnier	Premium Furnier
350	43	80	36	70	70	97	91	115

Element	T. Korpus	B.	Code-Nr.	6	7	8	9	10	11	12	13	14	15	m³
---------	-----------	----	----------	---	---	---	---	----	----	----	----	----	----	----

## Oberschrank 1 Klapptür

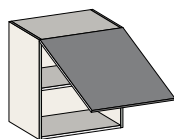

350			6	7	8	9	10	11	12	13	14	15	
	<b>450</b>	<b>PAV 64 45</b>	514	561	614	673	740	807	874	942	1.010	2.287	0,134
	<b>600</b>	<b>PAV 64 60</b>	524	572	627	685	754	823	891	959	1.028	2.330	0,176
	<b>750</b>	<b>PAV 64 75</b>	684	754	831	917	1.009	1.099	1.191	1.284	1.376	3.117	0,217
	<b>900</b>	<b>PAV 64 90</b>	722	790	867	951	1.046	1.141	1.236	1.331	1.427	3.234	0,259
	<b>1050</b>	<b>PAV 64 93</b>	936	1.027	1.127	1.237	1.361	1.486	1.609	1.732	1.856	4.207	0,301
	<b>1200</b>	<b>PAV 64 96</b>	1.019	1.120	1.233	1.356	1.492	1.627	1.762	1.898	2.034	4.610	0,343

## Oberschrank 1 Klapptür bestehend aus 2 Korpusen

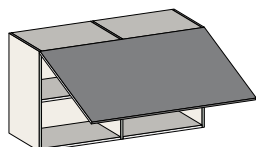

350			6	7	8	9	10	11	12	13	14	15	
	<b>1200</b>	<b>PAY 60 96</b>	827	928	1.040	1.164	1.280	1.397	1.513	1.630	1.746	3.957	0,343
	<b>1500</b>	<b>PAY 60 98</b>	994	1.116	1.251	1.398	1.538	1.678	1.818	1.957	2.097	4.754	0,427
	<b>1800</b>	<b>PAY 60 F1</b>	1.120	1.262	1.420	1.594	1.753	1.912	2.072	2.232	2.391	5.419	0,510
	<b>2100</b>	<b>PAY 60 F2</b>	1.298	1.461	1.641	1.841	2.025	2.209	2.393	2.577	2.762	6.259	0,594
	<b>2400</b>	<b>PAY 60 F3</b>	1.423	1.607	1.809	2.034	2.237	2.441	2.646	2.848	3.051	6.917	0,677

Mehrpreis für 3^ Korpus	144
Mehrpreis für 4^ Korpus	144

- B. 1800, 2100 und 2400 Druckschnapper sind NICHT möglich
- B. 2100 und 2400 Servo-Drive benötigen 2 Motoren

## Zubehör für Oberschrank H. 650

### Schwarze Punto-AIR Haube mit Aktivkohlefilter 600 m³/h

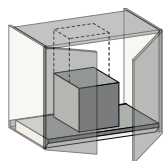

H. 650 B. 600	<b>EK8 P03</b>	741
H. 650 B. 900	<b>EK8 P13</b>	769
H. 650 B. 1200	<b>EK8 P23</b>	833

**Komplett mit Aktivkohlefiltern**  
Ø 150 Rohr und schwarzem Metallkamin geliefert.

### Schwarze Punto-IN Haube 800 m³/h für Induktionskochfeld

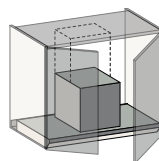

H. 650 B. 600	<b>EK8 P33</b>	1148
H. 650 B. 900	<b>EK8 P43</b>	1287
H. 650 B. 1200	<b>EK8 P53</b>	1479

**Mit antikondensatsystem für Induktionskochfelder**  
**Komplett mit Aktivkohlefiltern**  
Ø 150 Rohr und schwarzem Metallkamin geliefert.

## Geschirrabtropf Inoxmatic



B. 450	<b>CKS 11</b>	131
B. 600	<b>CKS 12</b>	146
B. 750	<b>CKS 13</b>	169
B. 900	<b>CKS 14</b>	177
B. 1050	<b>CKS 15</b>	319
B. 1200	<b>CKS 16</b>	319



**MEHRPREIS**  
1 ausgeführte  
Abschlussseite für  
Oberschrank H. 650

T.	Dekor Plus	Fenix	Matte Lackierung	Hochglanz Lackierung	Calce Lackierung	Oxidierete Lackierung	Olmo Furnier	Premium Furnier
350	43	80	36	70	70	97	91	115

# OBERSCHRANK – H. 650

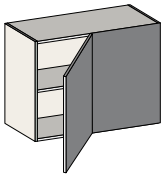
Element	T. Korpus	B.	Code-Nr.	6	7	8	9	10	11	12	13	14	15	m <sup>3</sup>	
<b>Eck-Oberschrank zu verbinden</b>															
	Tür 450	350	950	PG1 64 45	944	1.047	1.159	1.285	1.414	1.542	1.670	1.799	1.928	4.368	0,273
	Tür 600		1100	PG1 64 60	1.079	1.191	1.317	1.454	1.599	1.745	1.891	2.036	2.181	4.943	0,315

li

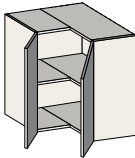
<b>Eck-Oberschrank 90°</b>														
				6	7	8	9	10	11	12	13	14	15	
	350	650X650	PH2 66 65	840	915	1.001	1.094	1.203	1.312	1.421	1.532	1.641	3.718	0,328

<b>Eck-Geschirrabtropf 90°</b>														
				6	7	8	9	10	11	12	13	14	15	
	350	650X650	SH2 66 65	1.195	1.271	1.356	1.449	1.594	1.739	1.884	2.029	2.174	4.927	0,328



**MEHRPREIS**  
1 ausgeführte  
Abschlussseite für  
Oberschrank H. 650

T.	Dekor Plus	Fenix	Matte Lackierung	Hochglanz Lackierung	Calce Lackierung	Oxidierete Lackierung	Olmo Furnier	Premium Furnier
350	43	80	36	70	70	97	91	115

# OBERSCHRANK – H. 780

Element	T. Korpus	B.	Code-Nr.	0	1	2	3	4	5	6	7	8	9	m <sup>3</sup>
---------	-----------	----	----------	---	---	---	---	---	---	---	---	---	---	----------------

## Offener Oberschrank St.12

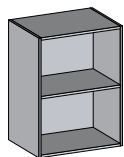

max			0	1	2	3	4	5	6	7	8	9	
377	150-600	PM1 74 60	354	414	497	653	719	822	1.144	1.263	1.394	1.539	0,223
MEHRPREIS für Beschläge			CZ 127	18									

Element	T. Korpus	B.	Code-Nr.	6	7	8	9	10	11	12	13	14	15	m <sup>3</sup>
---------	-----------	----	----------	---	---	---	---	----	----	----	----	----	----	----------------

## Fester Teil für Oberschrank

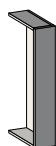

			6	7	8	9	10	11	12	13	14	15	
350	* 27-150	PPF 74 15	263	298	335	376	414	451	489	526	564	1.279	0,060
	151-300	PPF 74 30	337	382	432	488	537	584	635	683	732	1.658	0,110



\* EDELSTAHL Mindestbreite 33 mm

## Oberschrank m/1 ausziehbarer Tür

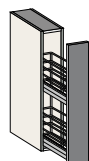

			6	7	8	9	10	11	12	13	14	15	
350	150	PES 74 15	412	446	484	524	576	629	682	734	786	1.783	0,060



Titan Drahtkorb

## Oberschrank 1 Tür

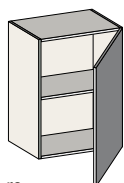

re

			6	7	8	9	10	11	12	13	14	15	
350	300	PA1 74 30	424	470	521	575	633	691	749	805	863	1.955	0,110
	450	PA1 74 45	475	526	582	644	708	772	836	902	966	2.190	0,159
	600	PA1 74 60	513	569	631	702	772	842	912	983	1.053	2.385	0,209

## Oberschrank 2 Türen

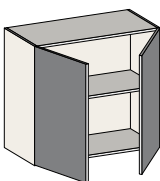

			6	7	8	9	10	11	12	13	14	15	
350	600	PA2 74 60	734	823	923	1.033	1.136	1.240	1.342	1.446	1.550	3.511	0,209
	900	PA2 74 90	853	955	1.067	1.191	1.310	1.431	1.549	1.667	1.787	4.050	0,309
	1200	PA2 74 96	1.061	1.174	1.301	1.440	1.584	1.728	1.871	2.016	2.160	4.896	0,408



MEHRPREIS  
1 ausgeführte  
Abschlussseite für  
Oberschrank H. 780

T.	Dekor Plus	Fenix	Matte Lackierung	Hochglanz Lackierung	Calce Lackierung	Oxidierete Lackierung	Olmo Furnier	Premium Furnier
350	54	90	43	83	83	115	109	137

# OBERSCHRANK – H. 780

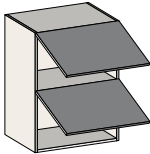
Element	T. Korpus	B.	Code-Nr.	6	7	8	9	10	11	12	13	14	15	m <sup>3</sup>
<b>Oberschrank 1+1 Klapptüren</b>														
	350	450	PAW 74 45	776	845	923	1.009	1.110	1.210	1.311	1.413	1.514	3.429	0,159
		600	PAW 74 60	761	827	898	978	1.076	1.173	1.272	1.369	1.467	3.324	0,209
		750	PAW 74 75	923	1.009	1.104	1.208	1.329	1.449	1.570	1.691	1.812	4.106	0,259
		900	PAW 74 90	958	1.050	1.151	1.264	1.390	1.517	1.642	1.770	1.896	4.298	0,309
		1050	PAW 74 93	1.294	1.426	1.572	1.734	1.907	2.082	2.255	2.428	2.601	5.896	0,359
		1200	PAW 74 96	1.423	1.570	1.733	1.914	2.105	2.297	2.489	2.680	2.871	6.507	0,408

## Zubehör für Oberschrank H. 780

### Schwarze Punto-AIR Haube mit Aktivkohlefilter 600 m<sup>3</sup>/h

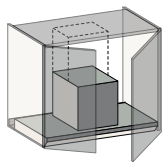

H. 910 B. 600	EK8 P04	750
H. 910 B. 900	EK8 P14	779
H. 910 B. 1200	EK8 P24	841

 Komplett mit Aktivkohlefiltern  
Ø 150 Rohr und schwarzem Metallkamin geliefert.

### Schwarze Punto-IN Haube 800 m<sup>3</sup>/h für Induktionskochfeld

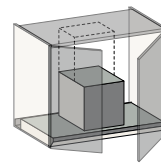

H. 910 B. 600	EK8 P34	1156
H. 910 B. 900	EK8 P44	1296
H. 910 B. 1200	EK8 P54	1488

 Mit antikondensatsystem für Induktionskochfelder Komplett mit Aktivkohlefiltern  
Ø 150 Rohr und schwarzem Metallkamin geliefert.

## Geschirrabtropf Inoxmatic



B. 450	CKS 11	131
B. 600	CKS 12	146
B. 750	CKS 13	169
B. 900	CKS 14	177
B. 1050	CKS 15	319
B. 1200	CKS 16	319

## Eck-Oberschrank zu verbinden

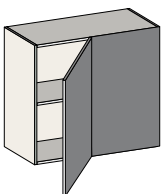

li

Tür 450	350	950	PG1 74 45	6	7	8	9	10	11	12	13	14	15	
Tür 450	350	950	PG1 74 45	1.009	1.118	1.243	1.379	1.517	1.655	1.794	1.931	2.069	4.689	0,325
Tür 600		1100	PG1 74 60	1.120	1.236	1.367	1.511	1.662	1.815	1.965	2.115	2.267	5.138	0,375



MEHRPREIS  
1 ausgeführte  
Abschlussseite für  
Oberschrank H. 780

T.	Dekor Plus	Fenix	Matte Lackierung	Hochglanz Lackierung	Calce Lackierung	Oxidierete Lackierung	Olmo Furnier	Premium Furnier
350	54	90	43	83	83	115	109	137

Element T. Korpus B. Code-Nr. **6** **7** **8** **9** **10** **11** **12** **13** **14** **15** m<sup>3</sup>

## Eck-Oberschrank 90°

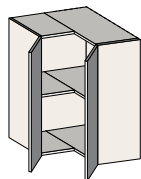

350	650X650	PH2 76 65	6 925	7 1.012	8 1.111	9 1.218	10 1.340	11 1.462	12 1.584	13 1.705	14 1.827	15 4.141	0,391
-----	---------	-----------	----------	------------	------------	------------	-------------	-------------	-------------	-------------	-------------	-------------	-------

## Eck-Geschirrabtropf 90°

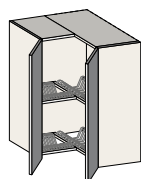

350	650X650	SH2 76 65	6 1.273	7 1.360	8 1.459	9 1.566	10 1.723	11 1.880	12 2.038	13 2.192	14 2.349	15 5.326	0,391
-----	---------	-----------	------------	------------	------------	------------	-------------	-------------	-------------	-------------	-------------	-------------	-------

## Backofen-Oberschrank 1 Tür

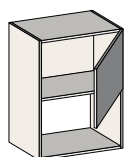

re

350	600	PFM 74 60	6 484	7 535	8 591	9 654	10 719	11 785	12 851	13 916	14 981	15 2.225	0,209
-----	-----	-----------	----------	----------	----------	----------	-----------	-----------	-----------	-----------	-----------	-------------	-------

## Boiler-Oberschrank 1 Tür

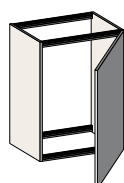

re

350-575	450	PC1 76 45	6 453	7 504	8 560	9 623	10 685	11 748	12 811	13 872	14 935	15 2.119	0,247
	600	PC1 76 60	497	553	616	685	754	823	891	959	1.028	2.330	0,324

## Boiler-Oberschrank 2 Türen

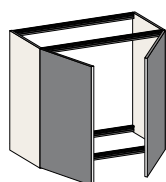

350-575	900	PC2 76 90	6 813	7 914	8 1.027	9 1.151	10 1.266	11 1.382	12 1.496	13 1.611	14 1.727	15 3.913	0,478
---------	-----	-----------	----------	----------	------------	------------	-------------	-------------	-------------	-------------	-------------	-------------	-------





**MEHRPREIS**  
1 ausgeführte  
Abschlussseite für  
Oberschrank H. 780

T.	Dekor Plus	Fenix	Matte Lackierung	Hochglanz Lackierung	Calce Lackierung	Oxidierete Lackierung	Olmo Furnier	Premium Furnier
350	54	90	43	83	83	115	109	137

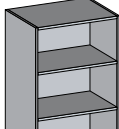
# OBERSCHRANK – H. 910

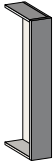
Element	T. Korpus	B.	Code-Nr.	0	1	2	3	4	5	6	7	8	9	m <sup>3</sup>
<b>Offener Oberschrank St.12</b>														
	max			0	1	2	3	4	5	6	7	8	9	
	377	150-600	PM1 84 60	392	472	562	737	795	910	1.038	1.144	1.263	1.394	0,259
MEHRPREIS für Beschläge				CZ 127	18									

Element	T. Korpus	B.	Code-Nr.	6	7	8	9	10	11	12	13	14	15	m <sup>3</sup>
<b>Fester Teil für Oberschrank</b>														
	350	* 27-150	PPF 84 15	319	357	400	447	492	536	581	626	671	1.521	0,069
		151-300	PPF 84 30	419	469	526	589	648	706	766	825	884	2.002	0,127
				 * EDELSTAHL Mindestbreite 33 mm										

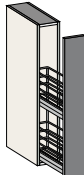
Element	T. Korpus	B.	Code-Nr.	6	7	8	9	10	11	12	13	14	15	m <sup>3</sup>
<b>Oberschrank mit 1 ausziehbarer Tür</b>														
	350	150	PES 84 15	443	483	524	572	629	685	743	801	858	1.944	0,069

 Titan Drahtkorb

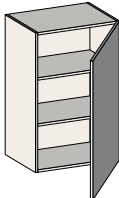
Element	T. Korpus	B.	Code-Nr.	6	7	8	9	10	11	12	13	14	15	m <sup>3</sup>
<b>Oberschrank 1 Tür</b>														
	350	300	PA1 84 30	490	541	597	659	725	792	858	923	989	2.240	0,127
		450	PA1 84 45	590	654	725	804	884	965	1.045	1.126	1.206	2.734	0,185
		600	PA1 84 60	598	662	734	813	894	975	1.057	1.138	1.220	2.765	0,243

re

MEHRPREIS 1 ausgeführte Abschlussseite für Oberschrank H. 910	T.	Dekor Plus	Fenix	Matte Lackierung	Hochglanz Lackierung	Calce Lackierung	Oxidierete Lackierung	Olmo Furnier	Premium Furnier
	350	62	100	50	97	97	134	128	161

Element	T. Korpus	B.	Code-Nr.	6	7	8	9	10	11	12	13	14	15	m³
---------	-----------	----	----------	---	---	---	---	----	----	----	----	----	----	----

## Oberschrank 2 Türen

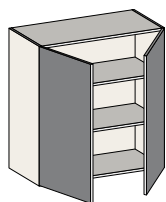

350			6	7	8	9	10	11	12	13	14	15	
	<b>600</b>	<b>PA2 84 60</b>	841	942	1.056	1.180	1.298	1.416	1.534	1.652	1.770	4.011	0,243
	<b>900</b>	<b>PA2 84 90</b>	1.080	1.208	1.350	1.507	1.658	1.808	1.958	2.110	2.261	5.122	0,358
	<b>1200</b>	<b>PA2 84 96</b>	1.415	1.566	1.738	1.925	2.118	2.310	2.501	2.695	2.888	6.546	0,474

## Zubehör für Oberschrank H. 910

Schwarze Punto-AIR Haube mit Aktivkohlefilter 600 m³/h

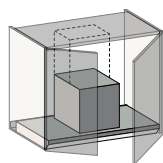

H. 910 B. 600	<b>EK8 P05</b>	790
H. 910 B. 900	<b>EK8 P15</b>	820
H. 910 B. 1200	<b>EK8 P25</b>	882

Schwarze Punto-IN Haube 800 m³/h für Induktionskochfeld

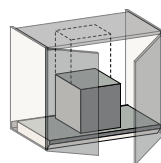

H. 910 B. 600	<b>EK8 P35</b>	1198
H. 910 B. 900	<b>EK8 P45</b>	1340
H. 910 B. 1200	<b>EK8 P55</b>	1532

**i** Komplett mit Aktivkohlefiltern  
Ø 150 Rohr und schwarzem Metallkamin geliefert.

**i** Mit antikondensatsystem für Induktionskochfelder Komplett mit Aktivkohlefiltern  
Ø 150 Rohr und schwarzem Metallkamin geliefert.

## Geschirrabtropf Inoxmatic



B. 450	<b>CKS 11</b>	131
B. 600	<b>CKS 12</b>	146
B. 900	<b>CKS 14</b>	177
B. 1200	<b>CKS 16</b>	319

## Eck-Oberschrank zu verbinden

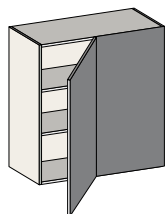

Tür 450	350			6	7	8	9	10	11	12	13	14	15	
		<b>950</b>	<b>PG1 84 45</b>	1.206	1.337	1.484	1.647	1.812	1.976	2.141	2.306	2.471	5.599	0,378
Tür 600		<b>1100</b>	<b>PG1 84 60</b>	1.375	1.519	1.680	1.857	2.043	2.229	2.415	2.600	2.786	6.315	0,436

li

## Eck-Oberschrank 90°

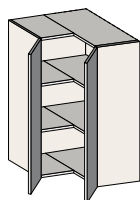

350			6	7	8	9	10	11	12	13	14	15	
	<b>650X650</b>	<b>PH2 86 65</b>	1.074	1.173	1.283	1.405	1.546	1.686	1.827	1.967	2.108	4.778	0,454



**MEHRPREIS 1**  
ausgeführte  
Abschlussseite  
für Oberschrank H. 910

T.	Dekor Plus	Fenix	Matte Lackierung	Hochglanz Lackierung	Calce Lackierung	Oxidierete Lackierung	Olmo Furnier	Premium Furnier
350	62	100	50	97	97	134	128	161

# OBERSCHRANK – H. 910

Element	T. Korpus	B.	Code-Nr.	6	7	8	9	10	11	12	13	14	15	m <sup>3</sup>
---------	-----------	----	----------	---	---	---	---	----	----	----	----	----	----	----------------

## Eck-Geschirrabtropf 90°

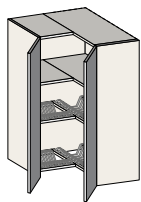

350	650X650	SH2 86 65	6	7	8	9	10	11	12	13	14	15	
			1.416	1.516	1.626	1.749	1.924	2.099	2.274	2.449	2.624	5.947	0,454

## Backofen-Oberschrank 1 Tür

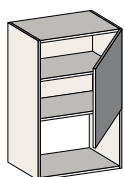

re

350	600	PFM 84 60	6	7	8	9	10	11	12	13	14	15	
			550	608	675	749	824	898	973	1.049	1.124	2.545	0,243

## Boiler-Oberschrank 1 Tür

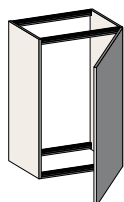

re

350-575	450	PC1 86 45	6	7	8	9	10	11	12	13	14	15	
	600	PC1 86 60	619	682	752	831	914	998	1.080	1.163	1.247	2.827	0,287
			704	781	867	959	1.055	1.151	1.248	1.343	1.439	3.261	0,376

## Boiler-Oberschrank 2 Türen

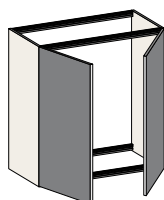

350-575	900	PC2 86 90	6	7	8	9	10	11	12	13	14	15	
			1.065	1.191	1.333	1.489	1.638	1.787	1.937	2.085	2.234	5.063	0,555



MEHRPREIS 1  
ausgeführte  
Abschlussseite  
für Oberschrank H. 910

T.	Dekor Plus	Fenix	Matte Lackierung	Hochglanz Lackierung	Calce Lackierung	Oxidierete Lackierung	Olmo Furnier	Premium Furnier
350	62	100	50	97	97	134	128	161

# OBERSCHRANK – H. 1170

Element	T. Korpus	B.	Code-Nr.	0	1	2	3	4	5	6	7	8	9	m³
---------	-----------	----	----------	---	---	---	---	---	---	---	---	---	---	----

## Offener Oberschrank St.12

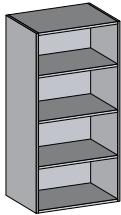

max			0	1	2	3	4	5	6	7	8	9	
377	150-600	PM1 94 60	430	526	628	820	886	1013	1.153	1.273	1.405	1.553	0,330

MEHRPREIS für Beschläge CZ 127 18

Element	T. Korpus	B.	Code-Nr.	6	7	8	9	10	11	12	13	14	15	m³
---------	-----------	----	----------	---	---	---	---	----	----	----	----	----	----	----

## Fester Teil für Oberschrank

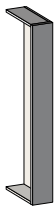

			6	7	8	9	10	11	12	13	14	15	
350	* 27-150	PPF 94 15	378	424	475	531	584	637	691	743	797	1.807	0,089
	151-300	PPF 94 30	507	570	641	718	790	860	933	1.005	1.077	2.440	0,162



\* EDELSTAHL Mindestbreite 33 mm

## Oberschrank 1 Tür

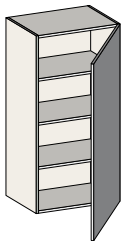

re

			6	7	8	9	10	11	12	13	14	15	
350	300	PA1 94 30	598	659	730	807	888	968	1.050	1.130	1.211	2.745	0,162
	450	PA1 94 45	722	802	888	983	1.081	1.180	1.279	1.376	1.475	3.343	0,236
	600	PA1 94 60	805	898	1.003	1.117	1.229	1.340	1.452	1.564	1.676	3.796	0,310

## Oberschrank 2 Türen

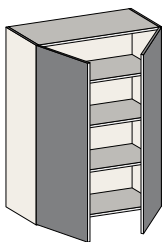

			6	7	8	9	10	11	12	13	14	15	
350	600	PA2 94 60	1.021	1.148	1.286	1.441	1.585	1.730	1.873	2.017	2.162	4.899	0,310
	900	PA2 94 90	1.342	1.498	1.673	1.865	2.052	2.239	2.425	2.611	2.798	6.342	0,458
	1200	PA2 94 96	1.708	1.894	2.103	2.332	2.565	2.799	3.033	3.265	3.498	7.929	0,605



MEHRPREIS 1  
ausgeführte  
Abschlussseite  
für Oberschrank H.  
1170

T.	Dekor Plus	Fenix	Matte Lackierung	Hochglanz Lackierung	Calce Lackierung	Oxidierete Lackierung	Olmo Furnier	Premium Furnier
350	82	131	73	145	145	200	189	238

# OBERSCHRANK – H. 1170

Element

T. Korpus

B.

Code-Nr.

6

7

8

9

10

11

12

13

14

15

m<sup>3</sup>

## Zubehör für Oberschrank H. 1170

Schwarze Punto-AIR Haube mit Aktivkohlefilter 600 m<sup>3</sup>/h

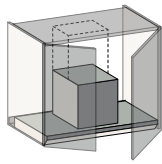

H. 1170 B. 600	<b>EK8 P06</b>	807
H. 1170 B. 900	<b>EK8 P16</b>	836
H. 1170 B. 1200	<b>EK8 P26</b>	898

Schwarze Punto-IN Haube 800 m<sup>3</sup>/h für Induktionskochfeld

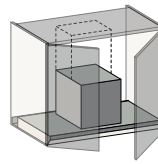

H. 1170 B. 600	<b>EK8 P36</b>	1216
H. 1170 B. 900	<b>EK8 P46</b>	1357
H. 1170 B. 1200	<b>EK8 P56</b>	1548



Komplett mit Aktivkohlefiltern  
Ø 150 Rohr und schwarzem Metallkamin geliefert.



Mit antikondensatsystem für Induktionskochfelder  
Komplett mit Aktivkohlefiltern  
Ø 150 Rohr und schwarzem Metallkamin geliefert.

## Geschirrabtropf Inoxmatic



B. 450	<b>CKS 11</b>	131
B. 600	<b>CKS 12</b>	146
B. 900	<b>CKS 14</b>	177
B. 1200	<b>CKS 16</b>	319

## Eck-Oberschrank zu verbinden

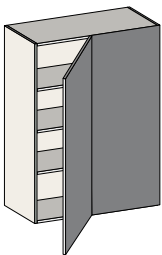

ii

				6	7	8	9	10	11	12	13	14	15	
Tür 450	<b>350</b>	<b>950</b>	<b>PG1 94 45</b>	1.515	1.676	1.855	2.054	2.259	2.464	2.670	2.876	3.081	6.983	0,482
Tür 600		<b>1100</b>	<b>PG1 94 60</b>	1.661	1.837	2.034	2.253	2.478	2.704	2.928	3.154	3.380	7.660	0,556

## Eck-Oberschrank 90°

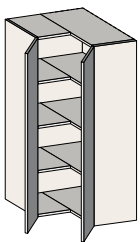

				6	7	8	9	10	11	12	13	14	15	
	<b>350</b>	<b>650X650</b>	<b>PH2 96 65</b>	1.271	1.394	1.530	1.682	1.850	2.019	2.187	2.355	2.523	5.720	0,579



MEHRPREIS 1  
ausgeführte  
Abschlussseite  
für Oberschrank H.  
1170

T.	Dekor Plus	Fenix	Matte Lackierung	Hochglanz Lackierung	Calce Lackierung	Oxidierete Lackierung	Olmo Furnier	Premium Furnier
<b>350</b>	82	131	73	145	145	200	189	238

# OBERSCHRANK – H. 1170

Element	T. Korpus	B.	Code-Nr.	6	7	8	9	10	11	12	13	14	15	m³
---------	-----------	----	----------	---	---	---	---	----	----	----	----	----	----	----

## Eck-Geschirrabtropf 90°

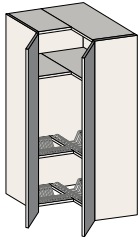

350	650X650	SH2 96 65	1.654	1.777	1.912	2.065	2.272	2.478	2.685	2.891	3.098	7.022	0.579
-----	---------	-----------	-------	-------	-------	-------	-------	-------	-------	-------	-------	-------	-------

## Backofen-Oberschrank 1 Tür

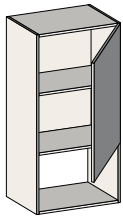

re

350	600	PFM 94 60	692	768	853	948	1.043	1.139	1.233	1.327	1.422	3.222	0.310
-----	-----	-----------	-----	-----	-----	-----	-------	-------	-------	-------	-------	-------	-------

## Boiler-Oberschrank 1 Tür

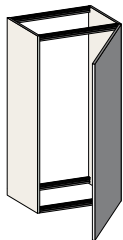

re

350-575	450	PC1 96 45	693	772	859	956	1.052	1.148	1.243	1.338	1.434	3.249	0.366
	600	PC1 96 60	797	890	994	1.109	1.220	1.331	1.442	1.553	1.664	3.770	0.480

## Boiler-Oberschrank 2 Türen

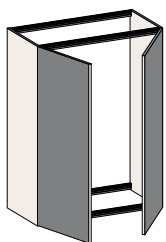

350-575	900	PC2 96 90	1.243	1.398	1.573	1.764	1.940	2.117	2.294	2.470	2.646	5.998	0.709
---------	-----	-----------	-------	-------	-------	-------	-------	-------	-------	-------	-------	-------	-------



**MEHRPREIS 1**  
ausgeführte  
Abschlussseite  
für Oberschrank H.  
1170

T.	Dekor Plus	Fenix	Matte Lackierung	Hochglanz Lackierung	Calce Lackierung	Oxidierete Lackierung	Olmo Furnier	Premium Furnier
350	82	131	73	145	145	200	189	238

# ABSCHLUSSEITEN – für Oberschränke

Element

Code-Nr.

## Abschlussseite für Oberschrank St. 12

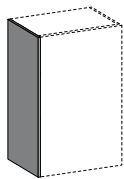

li

T. 350 + Tür

für Front H. 390

AFP 12 04..

für Front H. 520

AFP 12 05..

für Front H. 650

AFP 12 06..

für Front H. 910

AFP 12 07..

für Front H. 910

AFP 12 09..

für Front H. 1170

AFP 12 12..

pro Qm

AFP 10 00..

Dekor Plus	Fenix	Matte Lackierung	Hochglanz Lackierung	Calce Lackierung	Oxidierete Lackierung	Olmo Furnier	Premium Furnier	Premium Furnier mit Fräsen	AX Satin Edelstahl	AX Vintage Edelstahl	BZ ICE Edelstahl	m <sup>3</sup>
..02	..16	..31	..33	..32	..36	..42	..47	..48	..69	..68	..67	
48	84	55	86	86	123	104	121	186	1.171	1.181	1.189	0,008
56	112	63	106	106	155	130	152	239	1.204	1.218	1.228	0,010
63	140	71	128	128	186	158	182	291	1.237	1.255	1.268	0,012
68	168	78	146	146	217	182	212	344	1.272	1.291	1.308	0,015
78	197	91	167	167	248	209	243	396	1.305	1.328	1.348	0,017
102	252	106	206	206	311	263	304	500	1.372	1.403	1.427	0,022
233	574	207	434	434	669	570	652	1.103	1.760	1.829	1.884	0,046

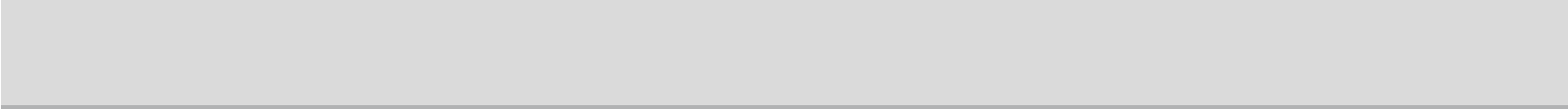

› <i>Mehrpreise</i>	<i>96</i>
› <i>Aufsatzschrank H. 260</i>	<i>99</i>
› <i>Aufsatzschrank H. 390</i>	<i>100</i>
› <i>Aufsatzschrank H. 520</i>	<i>102</i>
› <i>Aufsatzschrank H. 650</i>	<i>104</i>
› <i>Slim Hochschränke</i>	<i>107</i>
› <i>Trim Hochschränke</i>	<i>159</i>

# MEHRPREISE FÜR HOCHSCHRANK

Element Code-Nr. Preis

## Reduzierung des Korpus

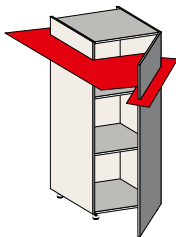

in der Höhe	<b>CZ2 S1</b>	63
in der Breite	<b>CZ2 S2</b>	147
in der Tiefe	<b>CZ2 S3</b>	168

Element Code-Nr. Preis

## Diagonaler Schnitt

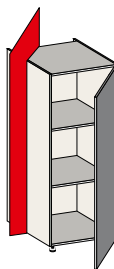

<b>CZ2 S5</b>	357
---------------	-----

## Sondertüren

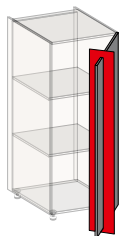

Türausschnitt	<b>CZ5 20</b>	39
---------------	---------------	----

## Tiefenänderung von T. 575 bis T. 675 für Hochschranke T. 575

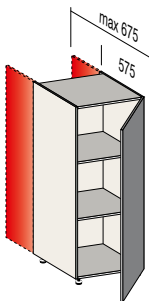

<b>CZ2 21</b>	78
---------------	----

## Breitenreduzierung von Schubkast/Auszug

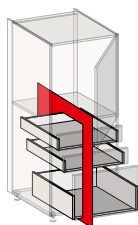

Schubkasten	<b>CZ5 22</b>	66
Auszug	<b>CZ5 23</b>	66

## Mehrpriis für Einlegeboden

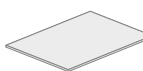

zusätzliche	–
Glas	Kein Aufpreis

## Aussparung auf der Rückseite

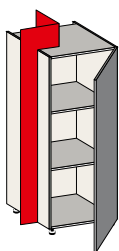

<b>CZ2 51</b>	357
---------------	-----

## AUSFÜHRUNGEN nach FARBMUSTER



Goffrato Lackierung nach Farbmuster	<b>CZ5 10</b>	750
RAL oder NCS Goffrato Lackierung	<b>CZ5 1A</b>	455
Hochglanz Lackierung nach Farbmuster	<b>CZ5 11</b>	905
RAL oder NCS Hochglanz Lackierung	<b>CZ5 1B</b>	610
Eiche oder Farbig lackierte Holz nach Farbmuster	<b>CZ5 12</b>	787

# MEHRPREISE FÜR HOCHSCHRANK

Element	Code-Nr.	Preis
<b>Mehrpreis für aufgehängte Hochschrank</b>		

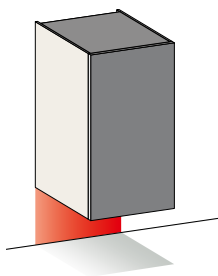

für einzelne Element	<b>CZO 27</b>	28
----------------------	---------------	----

**!** MAX Tiefe der Seite 575 cm  
 MAX Belastbarkeit 120 Kg pro Befestigung  
 NICHT geeignet für Gipskartonwände

Element	Code-Nr.	Preis
<b>Lackiertes Aluminiumprofil H. 2 für Melamin Einlegeboden</b>		

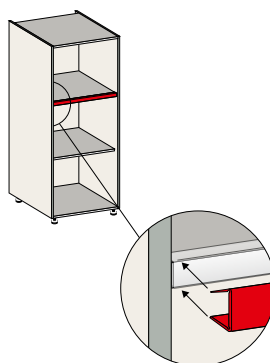

B. 300	<b>C3G 30</b>	26
B. 450	<b>C3G 45</b>	26
B. 600	<b>C3G 60</b>	26
B. 750	<b>C3G 75</b>	26
B. 900	<b>C3G 90</b>	26
B. 1050	<b>C3G 93</b>	26
B. 1200	<b>C3G 96</b>	26

<b>Mehrpreis für Beschläge für Aufsatzschrank</b>		
---	--	--

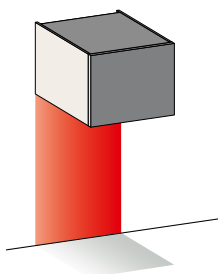

für einzelne Element	<b>CZO 27</b>	28
----------------------	---------------	----

**!** Standardmäßig sind die Aufsatzschranke OHNE Beschläge.

<b>Seitlicher zurückspringender Sockel</b>		
--	--	--

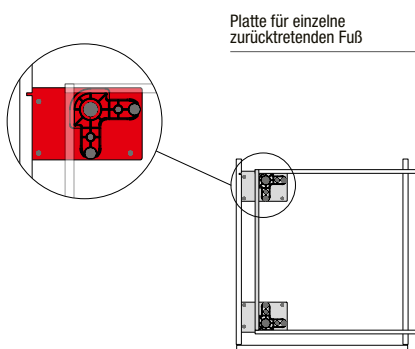

Platte für einzelne zurücktretenden Fuß	<b>C5P 01</b>	33
---	---------------	----

<b>Elektrischer Druckschnappersatz zur Öffnung der Kühlschrank-Hochschränke</b>		
---	--	--

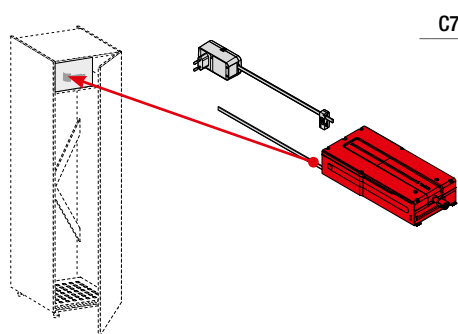

<b>C7K PP</b>	811
---------------	-----

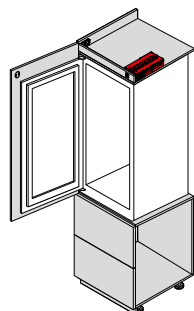

Kühlgerät oder Gefriergerät  
 H. ≤ 1780 mm  
 1 KIT

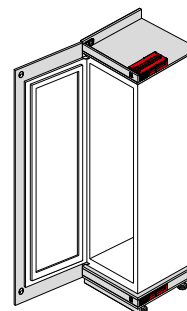

Gefrierschrank H. ≤ 1780 mm  
 2 KIT

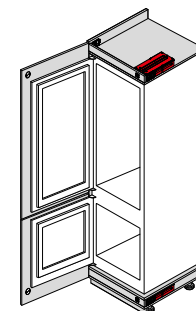

Kühl-/Gefrierkombination  
 2 KIT

**!** Mindestnische 60 mm

Für Kühlgeräte mit magnetischen Staubschutzkappen und höherer Schließkraft kann eine zweite Antriebseinheit erforderlich sein. Ein Testlauf wird empfohlen.

Element	Code-Nr.	6	7	8	9	10	11	12	13	14	15	m <sup>3</sup>
---------	----------	---	---	---	---	----	----	----	----	----	----	----------------

<b>Mehrpreis für die seitliche Verlängerung der Hochschrank Tür</b>												
---	--	--	--	--	--	--	--	--	--	--	--	--

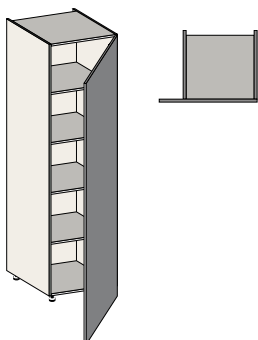

<b>CZ 20A</b>	6	7	8	9	10	11	12	13	14	15	0,057
	120	140	160	190	209	228	250	266	285	320	

# MEHRPREISE FÜR HOCHSCHRANK

Element	T. Korpus	B.	Code-Nr.	Preis
---------	-----------	----	----------	-------

## Innenschublade für Hochschrank mit Auszug

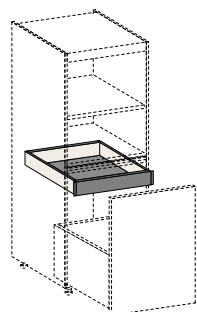

350	300	C62 04 30	137
	450	C62 04 45	137
	600	C62 04 60	137
	750	C62 04 75	164
	900	C62 04 90	164
	1050	C62 04 93	184
	1200	C62 04 96	184
575	300	C62 06 30	143
	450	C62 06 45	143
	600	C62 06 60	143
	750	C62 06 75	170
	900	C62 06 90	170
	1050	C62 06 93	187
	1200	C62 06 96	187
675	300	C62 07 30	185
	450	C62 07 45	185
	600	C62 07 60	185
	750	C62 07 75	214
	900	C62 07 90	214
	1050	C62 07 93	232
	1200	C62 07 96	232

## Innenauszug für Hochschrank mit Auszug

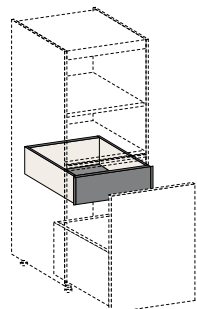

350	300	C63 04 30	184
	450	C63 04 45	184
	600	C63 04 60	184
	900	C63 04 90	259
	1200	C63 04 96	259
575	300	C63 06 30	189
	450	C63 06 45	189
	600	C63 06 60	189
	900	C63 06 90	263
	1200	C63 06 96	263
675	300	C63 07 30	238
	450	C63 07 45	238
	600	C63 07 60	238
	900	C63 07 90	313
	1200	C63 07 96	313

## Mehrpreis für lackierte Front

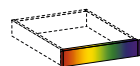

Front von Innenschublade Mattlack	CZ5 25	33
Front von Innenschublade Hochglanz Lack	CZ5 26	33

Element	T. Korpus	B.	Code-Nr.	Preis
---------	-----------	----	----------	-------

## Innenschublade für Hochschrank mit 1 Tür

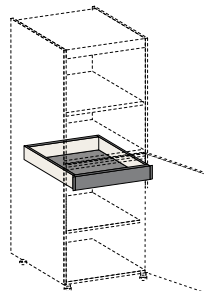

350	300	C62 14 30	137
	450	C62 14 45	137
	600	C62 14 60	137
575	300	C62 16 30	143
	450	C62 16 45	143
	600	C62 16 60	143
675	300	C62 17 30	185
	450	C62 17 45	185
	600	C62 17 60	185

## Innenschublade für Hochschrank mit 2 Türen

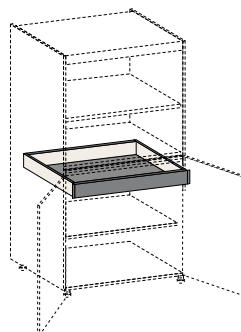

350	900	C62 24 90	164
	1200	C62 24 96	184
575	900	C62 26 90	170
	1200	C62 26 96	187
675	900	C62 27 90	214
	1200	C62 27 96	232

## Innenauszug für Hochschrank mit 1 Tür

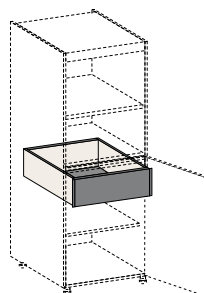

350	300	C63 14 30	184
	450	C63 14 45	184
	600	C63 14 60	184
575	300	C63 16 30	189
	450	C63 16 45	189
	600	C63 16 60	189
675	300	C63 17 30	238
	450	C63 17 45	238
	600	C63 17 60	238

## Innenauszug für Hochschrank mit 2 Türen

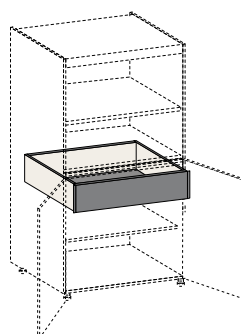

350	900	C63 24 90	259
	1200	C63 24 96	259
575	900	C63 26 90	263
	1200	C63 26 96	263
675	900	C63 27 90	313
	1200	C63 27 96	313

## Mehrpreis

Führungen für Schubkasten T. 500 Belastbarkeit 70 Kg.	CZ5 27	26
Führungen für Auszug T. 500 Belastbarkeit 70 Kg.	CZ5 27	26
Druckschnapper-Öffnung für Schublade-Auszug	CZ5 28	59
Breitenreduzierung von Schubkasten	CZ5 22	66
Breitenreduzierung von Auszug	CZ5 23	66

 Schubladenelemente T.675 haben serienmäßigen 70 kg Führungen.  
Die Auszüge H.250 T.575 haben serienmäßigen 70 kg Führungen.

# AUFSATZSCHRANK – H. 260

Element	T. Korpus	B.	Code-Nr.	6	7	8	9	10	11	12	13	14	15	m <sup>3</sup>
---------	-----------	----	----------	---	---	---	---	----	----	----	----	----	----	----------------

## Aufsatzschrank 1 Klapptür

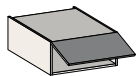

			6	7	8	9	10	11	12	13	14	15	
350	450	CTV 24 45	368	396	427	460	506	552	598	644	690	1.564	0,057
	600	CTV 24 60	415	450	488	530	583	636	689	742	795	1.802	0,075
	750	CTV 24 75	446	484	526	572	629	685	743	801	858	1.944	0,093
	900	CTV 24 90	513	559	611	668	735	802	868	935	1.002	2.271	0,111
	1200	CTV 24 96	607	667	734	807	888	968	1.050	1.130	1.211	2.745	0,146
575	450	CTV 26 45	381	408	438	472	519	566	614	661	708	1.603	0,088
	600	CTV 26 60	428	461	499	542	596	650	704	759	813	1.841	0,116
	750	CTV 26 75	458	496	537	583	641	700	759	816	875	1.983	0,144
	900	CTV 26 90	524	570	623	681	749	817	886	953	1.022	2.315	0,171
	1200	CTV 26 96	619	680	746	820	902	984	1.066	1.148	1.230	2.788	0,227

SLIM HOCHSCHRÄNKE



MEHRPREIS  
1 ausgeführte  
Abschlussseite für  
Aufsatzschrank H. 260

T.	Dekor Plus	Fenix	Matte Lackierung	Hochglanz Lackierung	Calce Lackierung	Oxidierete Lackierung	Olmo Furnier	Premium Furnier
350	22	50	19	33	33	46	34	43
575	38	64	32	54	54	75	56	71
675	43	72	33	59	59	81	67	84

# AUFSATZSCHRANK – H. 390

Element

T. Korpus

B.

Code-Nr.

**6 7 8 9 10 11 12 13 14 15** m<sup>3</sup>

## Aufsatzschrank 1 Tür

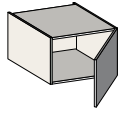

re

			6	7	8	9	10	11	12	13	14	15	
350	450	CS1 34 45	337	371	411	452	497	542	588	633	678	1.536	0,083
	600	CS1 34 60	392	434	483	534	587	641	693	748	801	1.815	0,108
575	450	CS1 36 45	348	383	422	465	512	558	604	651	698	1.580	0,128
	600	CS1 36 60	404	446	495	545	600	654	708	763	818	1.854	0,168

## Aufsatzschrank 2 Türen

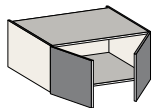

			6	7	8	9	10	11	12	13	14	15	
350	900	CS2 34 90	591	661	738	823	905	988	1.071	1.152	1.235	2.799	0,160
	1200	CS2 34 96	703	788	882	987	1.086	1.184	1.282	1.382	1.481	3.355	0,212
575	900	CS2 36 90	603	673	750	835	919	1.002	1.086	1.169	1.253	2.838	0,248
	1200	CS2 36 96	714	799	894	999	1.099	1.199	1.300	1.399	1.499	3.398	0,328



Öffnung mit GRIFF

## Aufsatzschrank 1 Klapptür

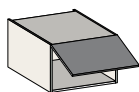

			6	7	8	9	10	11	12	13	14	15	
350	450	CTV 34 45	409	443	483	524	576	629	682	734	786	1.783	0,083
	600	CTV 34 60	465	506	553	606	667	727	788	848	909	2.061	0,108
	750	CTV 34 75	518	568	624	685	754	823	891	959	1.028	2.330	0,134
	900	CTV 34 90	575	635	699	769	846	923	1.001	1.077	1.154	2.616	0,160
	1200	CTV 34 96	689	761	843	934	1.027	1.121	1.214	1.308	1.401	3.175	0,212
575	450	CTV 36 45	421	455	495	536	590	644	697	750	804	1.822	0,128
	600	CTV 36 60	476	518	565	618	680	741	803	865	927	2.100	0,168
	750	CTV 36 75	530	580	636	697	767	836	907	976	1.046	2.369	0,208
	900	CTV 36 90	588	646	711	781	859	937	1.015	1.093	1.172	2.655	0,248
	1200	CTV 36 96	700	774	854	945	1.040	1.134	1.229	1.323	1.418	3.214	0,328



MEHRPREIS  
1 ausgeführte  
Abschlussseite für  
Aufsatzschrank H. 390

T.	Dekor Plus	Fenix	Matte Lackierung	Hochglanz Lackierung	Calce Lackierung	Oxidierete Lackierung	Olmo Furnier	Premium Furnier
350	22	50	19	33	33	46	34	43
575	38	64	32	54	54	75	56	71
675	43	72	33	59	59	81	67	84

# AUFSATZSCHRANK – H. 390

Element	T. Korpus	B.	Code-Nr.	6	7	8	9	10	11	12	13	14	15	m³
---------	-----------	----	----------	---	---	---	---	----	----	----	----	----	----	----

## Aufsatzschrank 1 Klapptür bestehend aus 2 Korpusen

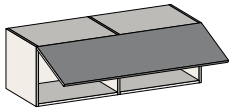

				6	7	8	9	10	11	12	13	14	15	
350	1200	CTY 34 96		552	626	708	798	878	958	1.038	1.117	1.197	2.714	0,212
	1500	CTY 34 98		661	750	850	959	1.055	1.151	1.248	1.343	1.439	3.261	0,263
	1800	CTY 34 F1		803	907	1.024	1.152	1.267	1.383	1.498	1.613	1.728	3.918	0,315
	2100	CTY 34 F2		909	1.029	1.163	1.311	1.442	1.573	1.704	1.835	1.967	4.457	0,367
	2400	CTY 34 F3		1.058	1.195	1.346	1.513	1.664	1.816	1.967	2.118	2.270	5.145	0,418
575	1200	CTY 36 96		552	626	708	798	878	958	1.038	1.117	1.197	2.714	0,328
	1500	CTY 36 98		661	750	850	959	1.055	1.151	1.248	1.343	1.439	3.261	0,408
	1800	CTY 36 F1		803	907	1.024	1.152	1.267	1.383	1.498	1.613	1.728	3.918	0,488
	2100	CTY 36 F2		909	1.029	1.163	1.311	1.442	1.573	1.704	1.835	1.967	4.457	0,568
	2400	CTY 36 F3		1.058	1.195	1.346	1.513	1.664	1.816	1.967	2.118	2.270	5.145	0,648

Mehrpreis für 3^ Korpus T. 350	118
Mehrpreis für 4^ Korpus T. 350	118
Mehrpreis für 3^ Korpus T. 575	130
Mehrpreis für 4^ Korpus T. 575	130



B. 1800, 2100 und 2400 Druckschnapper sind NICHT möglich

## Eck-Aufsatzschrank 1 Tür

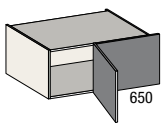

li

				6	7	8	9	10	11	12	13	14	15	
Korpus 900 Tür 450	350	1100	CSG 34 45	658	738	827	926	1.019	1.111	1.204	1.296	1.389	3.148	0,195
		1250	CSG 34 60	708	796	892	1.002	1.102	1.202	1.302	1.403	1.503	3.405	0,341
Korpus 900/1200 Tür 600	575	1100	CSG 36 45	670	750	840	937	1.031	1.124	1.219	1.312	1.406	3.187	0,301
		1250	CSG 36 60	720	807	905	1.013	1.114	1.216	1.317	1.418	1.520	3.444	0,341
Mehrpreis für Ausfachungspaneel b. 651 – 900			CZ4 03	82	106	132	166	182	198	215	232	248	296	-



**MEHRPREIS**  
1 ausgeführte  
Abschlussseite für  
Aufsatzschrank H. 390

T.	Dekor Plus	Fenix	Matte Lackierung	Hochglanz Lackierung	Calce Lackierung	Oxidierter Lackierung	Olmo Furnier	Premium Furnier
350	22	50	19	33	33	46	34	43
575	38	64	32	54	54	75	56	71
675	43	72	33	59	59	81	67	84

# AUFSATZSCHRANK – H. 520

Element

T. Korpus

B.

Code-Nr.

**6**

**7**

**8**

**9**

**10**

**11**

**12**

**13**

**14**

**15**

m<sup>3</sup>

## Aufsatzschrank 1 Tür

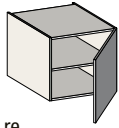

re

			6	7	8	9	10	11	12	13	14	15	
350	450	CS1 54 45	405	447	493	545	600	654	710	763	818	1.854	0,108
	600	CS1 54 60	472	523	580	643	707	771	835	900	965	2.186	0,142
575	450	CS1 56 45	417	459	505	558	614	668	725	781	837	1.896	0,168
	600	CS1 56 60	484	535	591	654	719	785	851	916	981	2.225	0,220

## Aufsatzschrank 2 Türen

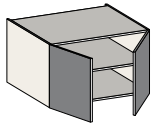

			6	7	8	9	10	11	12	13	14	15	
350	900	CS2 54 90	714	798	891	995	1.095	1.194	1.294	1.393	1.493	3.382	0,210
	1200	CS2 54 96	849	951	1.064	1.189	1.308	1.427	1.546	1.665	1.784	4.043	0,277
575	900	CS2 56 90	727	811	903	1.007	1.108	1.208	1.310	1.410	1.511	3.425	0,325
	1200	CS2 56 96	860	963	1.075	1.201	1.321	1.441	1.561	1.681	1.802	4.083	0,430



Öffnung mit GRIFF

## Aufsatzschrank 1 Klapptür

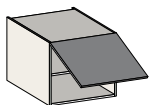

			6	7	8	9	10	11	12	13	14	15	
350	450	CTV 54 45	477	519	565	618	680	741	803	865	927	2.100	0,108
	600	CTV 54 60	544	596	652	714	785	858	929	1.000	1.071	2.428	0,142
	750	CTV 54 75	626	685	752	826	909	991	1.074	1.156	1.239	2.807	0,176
	900	CTV 54 90	680	748	825	910	1.001	1.092	1.182	1.274	1.365	3.092	0,210
	1200	CTV 54 96	844	930	1.028	1.135	1.249	1.362	1.475	1.589	1.703	3.859	0,277
575	450	CTV 56 45	489	531	577	629	692	756	818	881	944	2.139	0,168
	600	CTV 56 60	555	607	664	727	800	872	944	1.018	1.091	2.471	0,220
	750	CTV 56 75	637	697	765	837	921	1.005	1.089	1.172	1.256	2.846	0,272
	900	CTV 56 90	691	759	836	921	1.013	1.105	1.197	1.289	1.382	3.131	0,325
	1200	CTV 56 96	856	943	1.040	1.148	1.263	1.378	1.492	1.607	1.722	3.902	0,430



MEHRPREIS  
1 ausgeführte  
Abschlussseite für  
Aufsatzschrank H. 520

T.	Dekor Plus	Fenix	Matte Lackierung	Hochglanz Lackierung	Calce Lackierung	Oxidierete Lackierung	Olmo Furnier	Premium Furnier
350	36	70	31	57	57	79	71	89
575	52	88	54	98	98	135	116	146
675	54	93	66	119	119	164	133	168

# AUFSATZSCHRANK – H. 520

Element	T. Korpus	B.	Code-Nr.	6	7	8	9	10	11	12	13	14	15	m³
---------	-----------	----	----------	---	---	---	---	----	----	----	----	----	----	----

## Aufsatzschrank 1 Klapptür bestehend aus 2 Korpusen

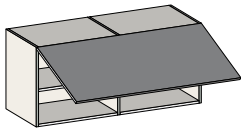

				6	7	8	9	10	11	12	13	14	15	
350	1200	CTY 54 96		745	831	928	1.036	1.140	1.243	1.347	1.450	1.554	3.522	0,277
	1500	CTY 54 98		843	948	1.066	1.195	1.315	1.433	1.553	1.673	1.793	4.063	0,345
	1800	CTY 54 F1		1.007	1.130	1.267	1.418	1.560	1.702	1.845	1.985	2.127	4.821	0,413
	2100	CTY 54 F2		1.116	1.257	1.415	1.589	1.748	1.907	2.067	2.225	2.384	5.404	0,480
	2400	CTY 54 F3		1.226	1.385	1.563	1.758	1.934	2.109	2.285	2.461	2.637	5.979	0,548
575	1200	CTY 56 96		745	831	928	1.036	1.140	1.243	1.347	1.450	1.554	3.522	0,430
	1500	CTY 56 98		843	948	1.066	1.195	1.315	1.433	1.553	1.673	1.793	4.063	0,534
	1800	CTY 56 F1		1.007	1.130	1.267	1.418	1.560	1.702	1.845	1.985	2.127	4.821	0,639
	2100	CTY 56 F2		1.116	1.257	1.415	1.589	1.748	1.907	2.067	2.225	2.384	5.404	0,744
	2400	CTY 56 F3		1.226	1.385	1.563	1.758	1.934	2.109	2.285	2.461	2.637	5.979	0,849

Mehrpreis für 3^ Korpus T. 350	144
Mehrpreis für 4^ Korpus T. 350	144
Mehrpreis für 3^ Korpus T. 575	156
Mehrpreis für 4^ Korpus T. 575	156



B. 1800, 2100 und 2400 Druckschnapper sind NICHT möglich

## Eck-Aufsatzschrank 1 Tür

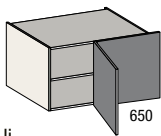

				6	7	8	9	10	11	12	13	14	15	
350	Korpus 900 Tür 450	1100	CSG 54 45	766	861	968	1.087	1.196	1.304	1.413	1.522	1.631	3.695	0,255
	Korpus 900/1200 Tür 600	1250	CSG 54 60	823	928	1.047	1.174	1.291	1.410	1.527	1.644	1.761	3.992	0,289
575	Korpus 900 Tür 450	1100	CSG 56 45	777	873	981	1.098	1.208	1.319	1.427	1.537	1.647	3.734	0,395
	Korpus 900/1200 Tür 600	1250	CSG 56 60	835	940	1.058	1.187	1.306	1.424	1.543	1.662	1.781	4.035	0,447
Mehrpreis für Ausfachungspaneel b. 651 – 900			CZ4 05	82	106	132	166	182	198	215	232	248	296	-



MEHRPREIS  
1 ausgeführte  
Abschlussseite für  
Aufsatzschrank H. 520

T.	Dekor Plus	Fenix	Matte Lackierung	Hochglanz Lackierung	Calce Lackierung	Oxidierter Lackierung	Olmo Furnier	Premium Furnier
350	36	70	31	57	57	79	71	89
575	52	88	54	98	98	135	116	146
675	54	93	66	119	119	164	133	168

# AUFSATZSCHRANK – H. 650

Element

T. Korpus

B.

Code-Nr.

**6 7 8 9 10 11 12 13 14 15** m<sup>3</sup>

## Aufsatzschrank 1 Tür

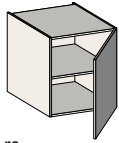

re

			6	7	8	9	10	11	12	13	14	15	
350	450	CS1 64 45	457	505	560	620	682	745	806	868	930	2.108	0,134
	600	CS1 64 60	465	513	566	626	689	750	813	876	939	2.128	0,176
575	450	CS1 66 45	468	516	572	631	694	758	822	883	947	2.147	0,207
	600	CS1 66 60	476	524	578	637	701	765	828	892	956	2.167	0,272

## Aufsatzschrank 2 Türen

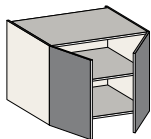

			6	7	8	9	10	11	12	13	14	15	
350	900	CS2 64 90	807	906	1.017	1.136	1.250	1.363	1.477	1.590	1.704	3.863	0,259
	1200	CS2 64 96	961	1.080	1.213	1.358	1.494	1.630	1.765	1.901	2.037	4.617	0,343
575	900	CS2 66 90	820	918	1.028	1.149	1.264	1.379	1.494	1.609	1.724	3.907	0,402
	1200	CS2 66 96	973	1.093	1.225	1.370	1.507	1.644	1.780	1.918	2.055	4.656	0,531



Öffnung mit GRIFF

## Aufsatzschrank 1 Klapptür

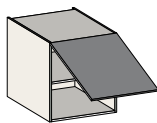

			6	7	8	9	10	11	12	13	14	15	
350	450	CTV 64 45	528	577	631	692	761	831	899	969	1.038	2.354	0,134
	600	CTV 64 60	536	584	638	699	769	840	909	979	1.049	2.377	0,176
	750	CTV 64 75	682	745	817	896	986	1.075	1.164	1.254	1.344	3.046	0,217
	900	CTV 64 90	713	781	858	942	1.036	1.130	1.225	1.319	1.413	3.203	0,259
	1200	CTV 64 96	937	1.037	1.150	1.273	1.400	1.528	1.655	1.782	1.910	4.329	0,343
575	450	CTV 66 45	541	589	644	704	774	844	915	986	1.056	2.393	0,207
	600	CTV 66 60	549	597	650	711	782	852	925	995	1.067	2.416	0,272
	750	CTV 66 75	693	757	828	907	998	1.088	1.180	1.270	1.361	3.085	0,337
	900	CTV 66 90	725	794	869	953	1.048	1.144	1.240	1.334	1.430	3.242	0,402
	1200	CTV 66 96	949	1.049	1.162	1.285	1.414	1.542	1.670	1.799	1.928	4.368	0,531



MEHRPREIS  
1 ausgeführte  
Abschlussseite für  
Aufsatzschrank H. 650

T.	Dekor Plus	Fenix	Matte Lackierung	Hochglanz Lackierung	Calce Lackierung	Oxidierte Lackierung	Olmo Furnier	Premium Furnier
350	43	80	36	70	70	97	91	115
575	59	100	59	115	115	159	149	188
675	62	107	73	139	139	192	173	218

# AUFSATZSCHRANK – H. 650

Element	T. Korpus	B.	Code-Nr.	6	7	8	9	10	11	12	13	14	15	m³
---------	-----------	----	----------	---	---	---	---	----	----	----	----	----	----	----

## Aufsatzschrank 1 Klapptür bestehend aus 2 Korpusen

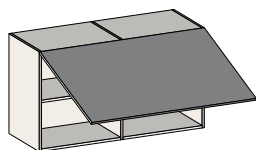

			6	7	8	9	10	11	12	13	14	15	
350	1200	CTY 64 96	827	928	1.040	1.164	1.280	1.397	1.513	1.630	1.746	3.957	0,343
	1500	CTY 64 98	994	1.116	1.251	1.398	1.538	1.678	1.818	1.957	2.097	4.754	0,427
	1800	CTY 64 F1	1.120	1.262	1.420	1.594	1.753	1.912	2.072	2.232	2.391	5.419	0,510
	2100	CTY 64 F2	1.298	1.461	1.641	1.841	2.025	2.209	2.393	2.577	2.762	6.259	0,594
	2400	CTY 64 F3	1.423	1.607	1.809	2.034	2.237	2.441	2.646	2.848	3.051	6.917	0,677
575	1200	CTY 66 96	827	928	1.040	1.164	1.280	1.397	1.513	1.630	1.746	3.957	0,531
	1500	CTY 66 98	994	1.116	1.251	1.398	1.538	1.678	1.818	1.957	2.097	4.754	0,661
	1800	CTY 66 F1	1.120	1.262	1.420	1.594	1.753	1.912	2.072	2.232	2.391	5.419	0,790
	2100	CTY 66 F2	1.298	1.461	1.641	1.841	2.025	2.209	2.393	2.577	2.762	6.259	0,920
	2400	CTY 66 F3	1.423	1.607	1.809	2.034	2.237	2.441	2.646	2.848	3.051	6.917	1,049

Mehrpreis für 3^ Korpus T. 350	144
Mehrpreis für 4^ Korpus T. 350	144
Mehrpreis für 3^ Korpus T. 575	156
Mehrpreis für 4^ Korpus T. 575	156



B. 1800, 2100 und 2400 Druckschnapper sind NICHT möglich  
 B. 2100 und 2400 Servo-Drive benötigen 2 Motoren

## Eck-Aufsatzschrank 1 Tür

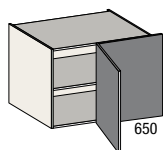

			6	7	8	9	10	11	12	13	14	15		
Korpus 900 Tür 450	350	1100	CSG 64 45	872	983	1.109	1.247	1.372	1.496	1.620	1.746	1.871	4.239	0,315
		1250	CSG 64 60	872	983	1.107	1.245	1.370	1.495	1.619	1.743	1.868	4.234	0,357
Korpus 900 Tür 450	575	1100	CSG 66 45	886	996	1.122	1.260	1.386	1.511	1.638	1.764	1.890	4.285	0,488
		1250	CSG 66 60	886	996	1.121	1.258	1.384	1.510	1.636	1.761	1.887	4.278	0,553
Mehrpreis für Ausfachungspaneel B. 651 – 900		CZ4 06	82	106	132	166	182	198	215	232	248	296	-	



**MEHRPREIS**  
 1 ausgeführte  
 Abschlussseite für  
 Aufsatzschrank H. 650

T.	Dekor Plus	Fenix	Matte Lackierung	Hochglanz Lackierung	Calce Lackierung	Oxidierter Lackierung	Olmo Furnier	Premium Furnier
350	43	80	36	70	70	97	91	115
575	59	100	59	115	115	159	149	188
675	62	107	73	139	139	192	173	218



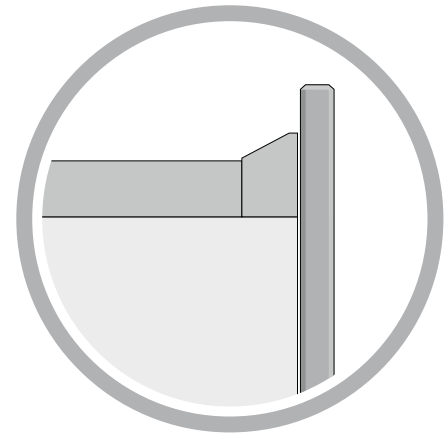

› <i>Slim Hochschrank H. 1380</i>	<i>108</i>
› <i>Slim Hochschrank H. 2030</i>	<i>114</i>
› <i>Slim Hochschrank H. 2160</i>	<i>122</i>
› <i>Slim Hochschrank H. 2290</i>	<i>130</i>
› <i>Slim Hochschrank H. 2420</i>	<i>138</i>
› <i>Slim Hochschrank H. 2550</i>	<i>144</i>
› <i>Slim Hochschrank H. 2680</i>	<i>150</i>
› <i>Abschlussseiten für Slim Hochschränke</i>	<i>156</i>



Element

T. Korpus

B.

Code-Nr.

**6**

**7**

**8**

**9**

**10**

**11**

**12**

**13**

**14**

**15**

m<sup>3</sup>

## Fester Teil für Hochschrank

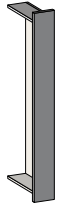

max

**350**

**\*27-150**

**CP1 34 15**

466

524

591

657

723

788

853

920

986

1.117

0,104

**151-300**

**CP1 34 30**

613

690

779

867

954

1.040

1.126

1.214

1.301

1.474

0,191



\* EDELSTAHL Mindestbreite 33 mm

## Hochschrank 1 Tür H.1477

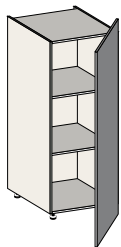

re

**350**

**450**

**CA1 34 45**

811

906

1.018

1.130

1.243

1.356

1.467

1.582

1.695

1.922

0,277

**600**

**CA1 34 60**

946

1.061

1.195

1.328

1.461

1.594

1.724

1.859

1.992

2.259

0,364

**575**

**450**

**CA1 36 45**

825

919

1.031

1.143

1.257

1.372

1.485

1.600

1.715

1.944

0,430

**600**

**CA1 36 60**

959

1.075

1.208

1.341

1.475

1.609

1.741

1.877

2.012

2.279

0,564

## Hochschrank 2 Türen H.1477

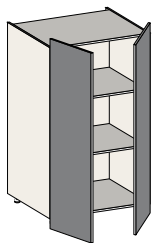

**350**

**900**

**CA2 34 90**

1.494

1.686

1.909

2.131

2.344

2.557

2.768

2.983

3.197

3.623

0,538

**1200**

**CA2 34 96**

1.839

2.069

2.337

2.604

2.864

3.125

3.380

3.646

3.906

4.426

0,711

**575**

**900**

**CA2 36 90**

1.508

1.700

1.923

2.145

2.360

2.574

2.785

3.003

3.218

3.647

0,833

**1200**

**CA2 36 96**

1.852

2.082

2.350

2.617

2.879

3.140

3.398

3.664

3.926

4.449

1,101

## Offener Hochschrank 1 Tür H.1477

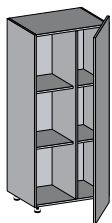

re

**350**

**450**

**CMF 34 45**

1.743

1.743

2.196

2.648

2.913

3.178

3.443

3.707

3.972

4.502

0,277

**575**

**CMF 34 T5**

1.862

1.862

2.383

2.904

3.194

3.485

3.775

4.066

4.356

4.937

0,277

**600**

**CMF 34 60**

1.907

1.907

2.429

2.951

3.246

3.541

3.836

4.131

4.427

5.016

0,364

**575**

**450**

**CMF 36 45**

1.976

1.976

2.430

2.884

3.172

3.461

3.749

4.038

4.326

4.904

0,430

**575**

**CMF 36 T5**

2.032

2.032

2.458

2.884

3.172

3.461

3.749

4.038

4.326

4.904

0,430

**600**

**CMF 36 60**

2.139

2.139

2.571

3.002

3.302

3.602

3.902

4.203

4.503

5.103

0,564



Element

B.

Code-Nr.

Preis

m<sup>3</sup>

## STORE oval-Titandraht

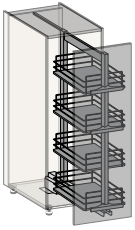

für Hochschrank T. 575 H. 1380 mit Tür	<b>300</b>	<b>C5C PD 63</b>	714	0,219
für Hochschrank T. 575 H. 1380 mit Tür	<b>450</b>	<b>C5C PD 64</b>	760	0,329
für Hochschrank T. 575 H. 1380 mit Tür	<b>600</b>	<b>C5C PD 66</b>	826	0,439

## DISPENSA Arena Pure antracite

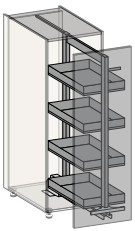

für Hochschrank T. 575 H. 1380 mit Tür	<b>300</b>	<b>C5C RD 63</b>	1068	0,219
für Hochschrank T. 575 H. 1380 mit Tür	<b>450</b>	<b>C5C RD 64</b>	1267	0,329
für Hochschrank T. 575 H. 1380 mit Tür	<b>600</b>	<b>C5C RD 66</b>	1291	0,439

## TANDEM SOLO Arena Pure antracite

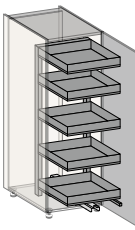

für Hochschrank T. 575 H. 1380 mit Tür	<b>600</b>	<b>C5C E4 66</b>	1455	0,439
--	------------	------------------	------	-------



Element	T. Korpus	B.	Code-Nr.	6	7	8	9	10	11	12	13	14	15	m <sup>3</sup>	
<b>Eckhochschrank 1 Tür H.1477</b>															
	Korpus 900 Tür 450	350	1100	CG1 34 45	1.666	1.875	2.119	2.363	2.599	2.836	3.071	3.308	3.545	4.018	0,653
	Korpus 900/1200 Tür 600		1250	CG1 34 60	1.707	1.901	2.127	2.352	2.587	2.822	3.057	3.293	3.528	3.999	0,740
	Korpus 900 Tür 450	575	1100	CG1 36 45	1.679	1.888	2.133	2.377	2.615	2.852	3.088	3.328	3.566	4.041	1,012
	Korpus 900/1200 Tür 600		1250	CG1 36 60	1.719	1.914	2.140	2.366	2.603	2.839	3.073	3.312	3.549	4.022	1,146
Mehrpreis für Ausfachungspaneel B. 651 – 900				CZ4 13	269	313	362	417	459	500	542	584	627	710	-

ii

	Code-Nr.	Preis	m <sup>3</sup>
<b>GENIUS oval-Titandraht (n°2)</b>			

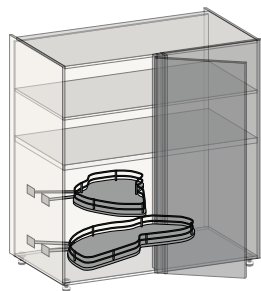

für Eck-Hochschrank mit Tür H. 780 B. 450 Korpus B.900 T. 575–675	<b>C5C 3A 64</b>	570	0,296
für Eck-Hochschrank mit Tür H. 780 B. 600 Korpus B.1200 T. 575–675	<b>C5C 3A 66</b>	611	0,346

<b>COMPACT oval-Titandraht (n°2)</b>			
--------------------------------------	--	--	--

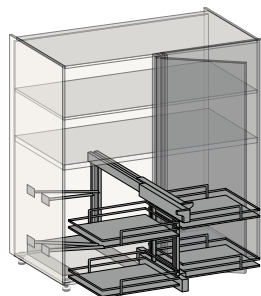

für Eck-Hochschrank mit Tür H. 780 B. 450 Korpus B.900 T. 575–675	<b>C5C 8A 64</b>	719	0,258
für Eck-Hochschrank mit Tür H. 780 B. 600 Korpus B.1200 T. 575–675	<b>C5C 8A 66</b>	765	0,342

<b>LE MANS Arena Pure Antracite (n°2)</b>			
---	--	--	--

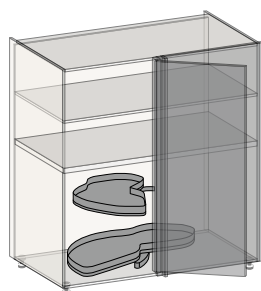

für Eck-Hochschrank mit Tür H. 780 B. 450 Korpus B.900 T. 575–675	<b>C5C 4A 64</b>	1117	0,300
für Eck-Hochschrank mit Tür H. 780 B. 600 Korpus B.1200 T. 575–675	<b>C5C 4A 66</b>	1235	0,335



# SLIM BACKOFEN-HOCHSCHRANK – H. 1380

Element	T. Korpus	B.	Code-Nr.	6	7	8	9	10	11	12	13	14	15	m³
<b>Backofen-Hochschrank 1 Tür + fester Front</b>														
				6	7	8	9	10	11	12	13	14	15	
	<b>575</b>	<b>600</b>	<b>EA1 36 60</b>	858	932	1.016	1.099	1.210	1.319	1.428	1.539	1.649	1.869	0,564

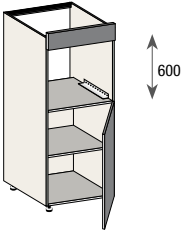

re



Element	T. Korpus	B.	Code-Nr.	6	7	8	9	10	11	12	13	14	15	m <sup>3</sup>
Kühlschrank–Hochschrank 1 Tür H.1477														
				6	7	8	9	10	11	12	13	14	15	
	<b>575</b>	<b>600</b>	<b>E1A 36 60</b>	1.098	1.210	1.341	1.471	1.618	1.765	1.911	2.059	2.207	2.500	0,564

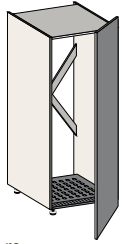

re

---



---



---



---



---



---



---



---



---



---





Element	T. Korpus	B.	Code-Nr.	6	7	8	9	10	11	12	13	14	15	m <sup>3</sup>
---------	-----------	----	----------	---	---	---	---	----	----	----	----	----	----	----------------

## Fester Teil für Hochschrank

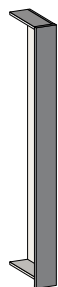

	350			6	7	8	9	10	11	12	13	14	15	
Durchgehende Tür H.2087	350	* 27-150	CP1 64 15	677	757	851	945	1.040	1.134	1.228	1.323	1.418	1.607	0,152
		151-300	CP1 64 30	857	961	1.084	1.206	1.327	1.447	1.569	1.688	1.809	2.050	0,279
2 Türen 910 unter	350	* 27-150	CP5 64 15	703	788	889	989	1.088	1.187	1.285	1.385	1.484	1.681	0,152
		151-300	CP5 64 30	920	1.034	1.167	1.300	1.430	1.560	1.689	1.820	1.950	2.209	0,279



\* EDELSTAHL Mindestbreite 33 mm

## Hochschrank 1 Tür H.2087

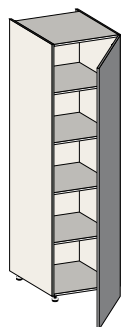

				6	7	8	9	10	11	12	13	14	15	
350	450	CA1 64 45		1.130	1.259	1.411	1.563	1.719	1.876	2.030	2.188	2.345	2.657	0,405
	600	CA1 64 60		1.308	1.463	1.644	1.824	2.006	2.189	2.370	2.554	2.736	3.100	0,532
	750	CA1 64 75		1.674	1.853	2.062	2.270	2.497	2.724	2.951	3.178	3.405	3.859	0,659
575	450	CA1 66 45		1.143	1.273	1.425	1.576	1.734	1.891	2.047	2.206	2.364	2.678	0,405
	600	CA1 66 60		1.321	1.477	1.657	1.837	2.021	2.204	2.387	2.572	2.756	3.122	0,532
	750	CA1 66 75		1.687	1.865	2.075	2.284	2.512	2.741	2.968	3.198	3.426	3.882	0,659

re

## Hochschrank 1+1 Türen – untere Tür H. 910

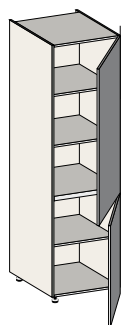

				6	7	8	9	10	11	12	13	14	15	
350	450	CA5 64 45		1.233	1.375	1.542	1.708	1.879	2.050	2.218	2.391	2.562	2.904	0,405
	600	CA5 64 60		1.448	1.620	1.821	2.021	2.223	2.425	2.625	2.829	3.032	3.435	0,532
	750	CA5 64 75		1.807	2.006	2.240	2.473	2.720	2.968	3.213	3.462	3.710	4.203	0,695
575	450	CA5 66 45		1.245	1.388	1.555	1.722	1.894	2.066	2.236	2.411	2.583	2.927	0,628
	600	CA5 66 60		1.462	1.633	1.833	2.033	2.236	2.440	2.643	2.846	3.050	3.457	0,824
	750	CA5 66 75		1.819	2.019	2.252	2.485	2.734	2.982	3.230	3.479	3.728	4.225	1,020

re



Element

B.

Code-Nr.

Preis

m<sup>3</sup>

## STORE oval-Titandraht

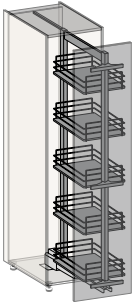

für Hochschrank T. 575 H. 2030 mit Tür	<b>300</b>	<b>C5C PF 63</b>	<b>802</b>	0,432
für Hochschrank T. 575 H. 2030 mit Tür	<b>450</b>	<b>C5C PF 64</b>	<b>858</b>	0,628
für Hochschrank T. 575 H. 2030 mit Tür	<b>600</b>	<b>C5C PF 66</b>	<b>940</b>	0,824

## DISPENSA Arena Pure antracite

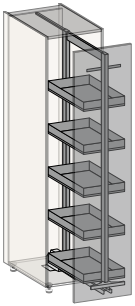

für Hochschrank T. 575 H. 2030 mit Tür	<b>300</b>	<b>C5C RF 63</b>	<b>1291</b>	0,432
für Hochschrank T. 575 H. 2030 mit Tür	<b>450</b>	<b>C5C RF 64</b>	<b>1561</b>	0,628
für Hochschrank T. 575 H. 2030 mit Tür	<b>600</b>	<b>C5C RF 66</b>	<b>1600</b>	0,824

## TANDEM SOLO Arena Pure antracite

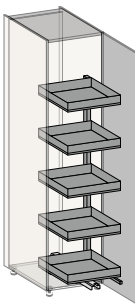

für Hochschrank T. 575 H. 2030 mit Tür	<b>600</b>	<b>C5C E6 66</b>	<b>1750</b>	0,824
--	------------	------------------	-------------	-------



Element

T. Korpus

B.

Code-Nr.

**6**

**7**

**8**

**9**

**10**

**11**

**12**

**13**

**14**

**15**

m<sup>3</sup>

## Offener Hochschrank 1 Tür

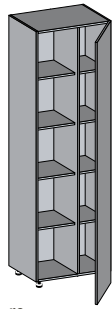

re

			6	7	8	9	10	11	12	13	14	15	
<b>350</b>	<b>450</b>	<b>CMF 64 45</b>	2.109	2.109	2.608	3.106	3.417	3.727	4.038	4.348	4.659	5.281	0,277
	<b>575</b>	<b>CMF 64 T5</b>	2.267	2.267	2.921	3.575	3.933	4.290	4.648	5.005	5.363	6.078	0,277
	<b>600</b>	<b>CMF 64 60</b>	2.322	2.322	2.979	3.636	4.000	4.363	4.728	5.090	5.454	6.181	0,364
	<b>675</b>	<b>CMF 64 T6</b>	2.460	2.460	3.171	3.881	4.269	4.657	5.046	5.433	5.822	6.599	XX
<b>575</b>	<b>450</b>	<b>CMF 66 45</b>	2.409	2.409	2.980	3.551	3.906	4.261	4.616	4.971	5.327	6.038	0,430
	<b>575</b>	<b>CMF 66 T5</b>	2.471	2.471	3.011	3.551	3.906	4.261	4.616	4.971	5.327	6.038	0,430
	<b>600</b>	<b>CMF 66 60</b>	2.623	2.623	3.167	3.711	4.082	4.453	4.824	5.195	5.567	6.309	0,564
	<b>675</b>	<b>CMF 66 T6</b>	2.688	2.688	3.200	3.711	4.082	4.453	4.824	5.195	5.567	6.309	XX

## Hochschrank 2 Türen H.2087

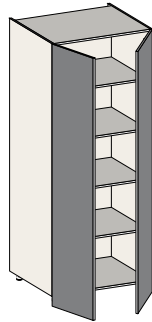

			6	7	8	9	10	11	12	13	14	15	
<b>350</b>	<b>900</b>	<b>CA2 64 90</b>	2.069	2.328	2.631	2.933	3.226	3.520	3.810	4.106	4.400	4.985	0,785
	<b>1200</b>	<b>CA2 64 96</b>	2.542	2.850	3.211	3.571	3.928	4.285	4.640	4.999	5.357	6.071	1,039
<b>575</b>	<b>900</b>	<b>CA2 66 90</b>	2.083	2.340	2.643	2.945	3.240	3.534	3.826	4.123	4.418	5.007	1,217
	<b>1200</b>	<b>CA2 66 96</b>	2.555	2.864	3.225	3.585	3.944	4.302	4.658	5.019	5.378	6.094	1,609



Öffnung mit GRIFF

## Eckhochschrank 1 Tür H.2087

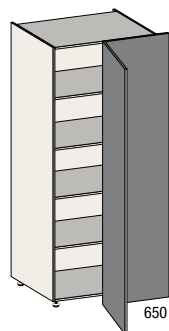

li

			6	7	8	9	10	11	12	13	14	15		
Korpus 900 Tür 450	<b>350</b>	<b>1100</b>	<b>CG1 64 45</b>	2.274	2.561	2.898	3.235	3.559	3.882	4.204	4.529	4.853	5.499	0,954
Korpus 900/1200 Tür 600		<b>1250</b>	<b>CG1 64 60</b>	2.565	2.878	3.244	3.609	3.970	4.331	4.691	5.053	5.414	6.135	1,081
Korpus 900 Tür 450	<b>575</b>	<b>1100</b>	<b>CG1 66 45</b>	2.286	2.575	2.912	3.249	3.574	3.899	4.222	4.549	4.874	5.523	1,478
Korpus 900/1200 Tür 600		<b>1250</b>	<b>CG1 66 60</b>	2.578	2.892	3.258	3.623	3.985	4.348	4.708	5.072	5.435	6.158	1,674
Mehrpreis für Ausfachungspaneel B. 651 – 900		<b>CZ4 20</b>		300	348	404	466	513	559	606	652	699	792	-



Element

Code-Nr.

Preis

m<sup>3</sup>

## GENIUS oval-Titandraht (n°2)

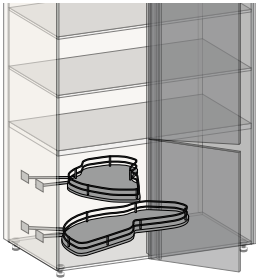

für Eck-Hochschrank mit Tür H. 780 B. 450 Korpus B.900 T. 575-675

**C5C 3A 64**

570

0,296

für Eck-Hochschrank mit Tür H. 780 B. 600 Korpus B.1200 T. 575-675

**C5C 3A 66**

611

0,346

## COMPACT oval-Titandraht (n°2)

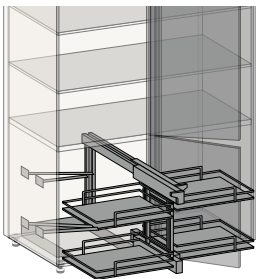

für Eck-Hochschrank mit Tür H. 780 B. 450 Korpus B.900 T. 575-675

**C5C 8A 64**

719

0,258

für Eck-Hochschrank mit Tür H. 780 B. 600 Korpus B.1200 T. 575-675

**C5C 8A 66**

765

0,342

## LE MANS Arena Pure Antracite (n°2)

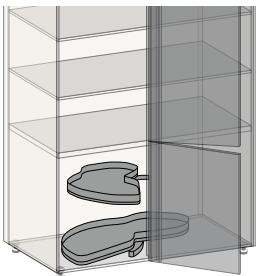

für Eck-Hochschrank mit Tür H. 780 B. 450 Korpus B.900 T. 575-675

**C5C 4A 64**

1117

0,300

für Eck-Hochschrank mit Tür H. 780 B. 600 Korpus B.1200 T. 575-675

**C5C 4A 66**

1235

0,335



Element

T. Korpus

B.

Code-Nr.

**6**

**7**

**8**

**9**

**10**

**11**

**12**

**13**

**14**

**15**

m<sup>3</sup>

## Backofen-Hochschrank 2 Türen - untere Tür H. 910

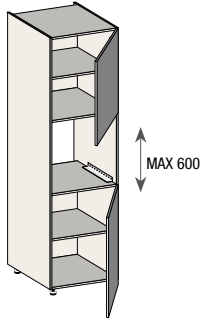

re

			6	7	8	9	10	11	12	13	14	15	
<b>575</b>	<b>600</b>	<b>EA2 66 60</b>	1.179	1.290	1.417	1.544	1.699	1.854	2.007	2.162	2.316	2.625	0,824
	<b>750</b>	<b>EA2 66 75</b>	1.516	1.663	1.834	2.004	2.205	2.406	2.605	2.806	3.006	3.407	1,181

## Hochschrank für Backofen + Mikrowelle 2 Türen – untere H. 650

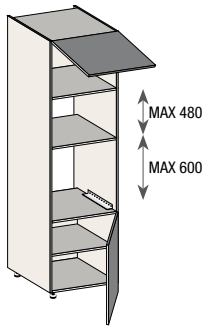

re

			6	7	8	9	10	11	12	13	14	15	
<b>575</b>	<b>600</b>	<b>EMV 66 60</b>	1.260	1.373	1.502	1.631	1.794	1.957	2.119	2.283	2.447	2.773	0,824



# SLIM KÜHLSCHRANK–HOCHSCHRANK – H. 2030

Element

T. Korpus

B.

Code-Nr.

**6**

**7**

**8**

**9**

**10**

**11**

**12**

**13**

**14**

**15**

**m<sup>3</sup>**

## Kühlschrank–Hochschrank 1 Tür H.2087

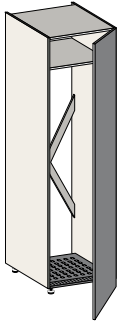

re

			6	7	8	9	10	11	12	13	14	15	
<b>575</b>	<b>600</b>	<b>E1A 66 60</b>	1.429	1.585	1.766	1.946	2.140	2.335	2.529	2.724	2.919	3.307	0,824
	<b>750</b>	<b>E1A 66 75</b>	1.768	1.963	2.190	2.417	2.659	2.900	3.141	3.384	3.626	4.109	1,020

## Kühlschrank–Hochschrank 1+1 Türen – untere Tür H. 910

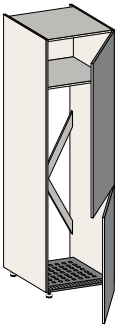

re

			6	7	8	9	10	11	12	13	14	15	
<b>575</b>	<b>600</b>	<b>E2C 66 60</b>	1.498	1.666	1.863	2.060	2.266	2.471	2.677	2.884	3.090	3.502	0,824
	<b>750</b>	<b>E2C 66 75</b>	1.735	1.935	2.170	2.404	2.644	2.884	3.122	3.366	3.606	4.086	1,020



Element	T. Korpus	B.	Code-Nr.	6	7	8	9	10	11	12	13	14	15	m <sup>3</sup>
---------	-----------	----	----------	---	---	---	---	----	----	----	----	----	----	----------------

## Hochschrank mit seitlich versenkbaren Türen für Haushaltsgerät

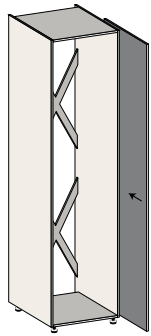

re

äußere	675	696	CR0 6B 69	2.597	2.767	2.966	3.164	3.480	3.797	4.111	4.430	4.746	5.379	1,238
--------	-----	-----	-----------	-------	-------	-------	-------	-------	-------	-------	-------	-------	-------	-------



Sonderanfertigungen sind NICHT möglich  
Bienenwaben-Abschlussseiten St. 12

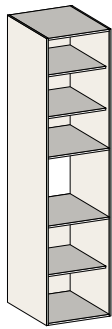

innere	575	600	CR1 P6 60	708	-	-	-	-	-	-	-	-	-	0,928
--------	-----	-----	-----------	-----	---	---	---	---	---	---	---	---	---	-------



NICHT geeignet für Kühlschrank mit selbsttragende Schammiere

Backofen-  
Hochschrank

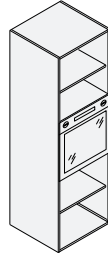

Hochschrank für  
Backofen + Mikrowelle



Kühlschrank-  
Hochschrank

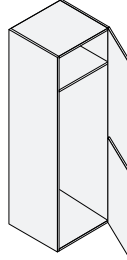

## Hochschrank mit seitlich versenkbaren Türen zum Einsetzen von Unter- und Oberschränken

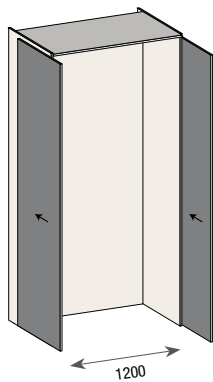

1200

675	1352	CRT 6B R8	6	7	8	9	10	11	12	13	14	15	2,425
			5.541	5.926	6.378	6.830	7.513	8.196	8.879	9.562	10.245	11.610	
		Mehrpr. für Rückwand in Ausführung der Tür	1.262	1.262	1.262	1.451	1.835	1.741	1.886	2.336	2.504	2.467	-

## Komplett ausgeführter Hochschrank mit seitlich versenkbaren Türen zum Einsetzen von Unter- und Oberschränken

675	1352	CRU 6B R8	6	7	8	9	10	11	12	13	14	15	2,425
			8.714	9.099	10.003	10.907	11.998	13.088	14.178	15.270	16.361	18.541	



Öffnung mit GRIFF  
Sonderanfertigungen sind NICHT möglich  
Bienenwaben-Abschlussseiten St. 12



# SLIM HOCHSCHRANK MIT SEITLICH VERSENKBAREN TÜREN – H. 2030

Element	T. Korpus	B.	Code-Nr.	6	7	8	9	10	11	12	13	14	15	m³
---------	-----------	----	----------	---	---	---	---	----	----	----	----	----	----	----

## Ausgestatteter Hochschrank mit seitlich versenkbaren Türen

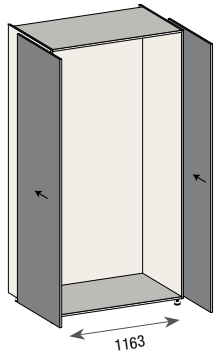

			6	7	8	9	10	11	12	13	14	15	
575	1314	CRE 6A R7	5.510	5.895	6.347	6.799	7.479	8.159	8.839	9.519	10.199	11.558	2,425
675	1314	CRE 6B R7	5.541	5.926	6.378	6.830	7.513	8.196	8.879	9.562	10.245	11.610	2,425
Mehrpr. für Rückwand in Ausführung der Tür			1.262	1.262	1.262	1.451	1.741	1.741	1.886	1.886	2.176	2.467	-

## Komplett ausgeführter ausgestatteter Hochschrank mit seitlich versenkbaren Türen

			6	7	8	9	10	11	12	13	14	15	
575	1314	CRF 6A R7	8.361	8.746	9.606	10.465	11.512	12.558	13.605	14.651	15.698	17.791	2,425
675	1314	CRF 6B R7	8.714	9.099	10.003	10.907	11.998	13.088	14.178	15.270	16.361	18.541	2,425

Öffnung mit GRIFF  
 Sonderanfertigungen sind NICHT möglich  
 Bienenwaben-Abschlussseiten St. 12



Element	Code-Nr.	Melamin	Dekor Plus	Fenix	Matte Lackierung	Hochglanz Lackierung	Calce Lackierung	Oxidierete Lackierung	Olmo Furnier	Premium Furnier
---------	----------	---------	------------	-------	------------------	----------------------	------------------	-----------------------	--------------	-----------------

## Ausstattung für ausgestatteter Hochschrank mit seitlich versenkbaren Türen

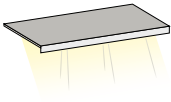

			..03	..16	..31	..33	..32	..36	..42	..47
Bord mit Led T.500	C7C R0 ..	-	324	386	239	316	316	442	497	636
Bord mit Led T.600	C7C R1 ..	-	357	427	258	351	351	501	564	737

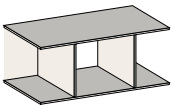

Raum für Backofen H.460 T.600	C7C RF	217	-	-	-	-	-	-	-	-
-------------------------------	--------	-----	---	---	---	---	---	---	---	---

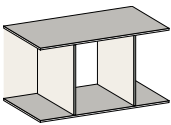

Raum für Backofen H.600 T.600	C7C RG	233	-	-	-	-	-	-	-	-
-------------------------------	--------	-----	---	---	---	---	---	---	---	---

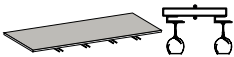

Kelchhalter Regal T.351	C7C RC ..	-	-	673	544	635	635	745	723	723
-------------------------	-----------	---	---	-----	-----	-----	-----	-----	-----	-----



ausziehbarer Einlegeboden T.500 Edelstahl vintage	C7C RP	1.300	-	-	-	-	-	-	-	-
ausziehbarer Einlegeboden T.600 Edelstahl vintage	C7C RQ	1.359	-	-	-	-	-	-	-	-

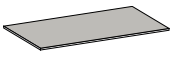

fester Einlegeboden St.40 T.500	C7C R2 ..	-	-	400	221	344	344	511	462	462
fester Einlegeboden St.40 T.600	C7C R3 ..	-	-	482	262	413	413	616	558	558

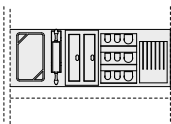

ausgestattete Rückwand	C7C RS ..	-	679	868	697	819	819	965	936	936
------------------------	-----------	---	-----	-----	-----	-----	-----	-----	-----	-----

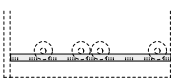

Flaschenhalter T.400	C7C RB ..	-	-	-	304	304	304	304	304	304
----------------------	-----------	---	---	---	-----	-----	-----	-----	-----	-----



Innenliegende Schubladen und Auszüge siehe Seite 98.; FIT Einlegeböden siehe Seite 276284282

## SMART Stromversorgung



48 W Stromversorgung max 8 Anschlüsse	CEA S5	84	0,001
90 W Stromversorgung max 8 Anschlüsse	CEA S9	120	0,001



Element

T. Korpus

B.

Code-Nr.

**6**

**7**

**8**

**9**

**10**

**11**

**12**

**13**

**14**

**15**

m<sup>3</sup>

## Fester Teil für Hochschrank

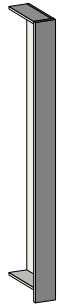

			6	7	8	9	10	11	12	13	14	15		
Durchgehende Tür H. 2217	350	* 27-150	CP1 74 15	702	787	887	986	1.085	1.183	1.282	1.380	1.479	1.676	0,162
		151-300	CP1 74 30	890	999	1.129	1.258	1.384	1.510	1.636	1.761	1.887	2.139	0,296
2 Türen 910 unter	350	* 27-150	CP5 74 15	728	819	924	1.029	1.132	1.235	1.337	1.441	1.544	1.750	0,162
		151-300	CP5 74 30	951	1.071	1.211	1.350	1.485	1.620	1.756	1.890	2.025	2.295	0,296



\* EDELSTAHL Mindestbreite 33 mm

## Hochschrank 1 Tür H. 2217

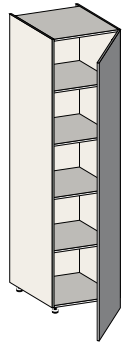

re

			6	7	8	9	10	11	12	13	14	15	
350	450	CA1 74 45	1.180	1.317	1.478	1.638	1.802	1.966	2.126	2.293	2.457	2.784	0,431
	600	CA1 74 60	1.367	1.530	1.720	1.910	2.101	2.292	2.482	2.674	2.865	3.248	0,566
	750	CA1 74 75	1.741	1.929	2.149	2.369	2.606	2.843	3.077	3.317	3.554	4.027	0,700
575	450	CA1 76 45	1.194	1.331	1.491	1.650	1.815	1.980	2.144	2.310	2.475	2.806	0,668
	600	CA1 76 60	1.380	1.543	1.733	1.923	2.115	2.308	2.499	2.692	2.885	3.268	0,876
	750	CA1 76 75	1.754	1.942	2.162	2.382	2.620	2.858	3.095	3.335	3.573	4.049	1,085

## Hochschrank 1+1 Türen – untere Tür H. 910

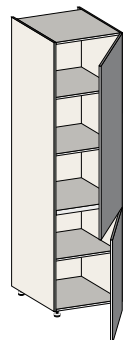

re

			6	7	8	9	10	11	12	13	14	15	
350	450	CA5 74 45	1.282	1.432	1.607	1.781	1.959	2.137	2.314	2.493	2.672	3.028	0,431
	600	CA5 74 60	1.438	1.605	1.802	1.999	2.199	2.399	2.598	2.799	2.999	3.398	0,566
	750	CA5 74 75	1.872	2.083	2.328	2.573	2.830	3.088	3.343	3.602	3.860	4.373	0,700
575	450	CA5 76 45	1.296	1.444	1.620	1.795	1.975	2.154	2.331	2.513	2.693	3.052	0,668
	600	CA5 76 60	1.450	1.619	1.816	2.013	2.214	2.416	2.615	2.818	3.020	3.421	0,876
	750	CA5 76 75	1.885	2.095	2.340	2.585	2.844	3.102	3.359	3.619	3.878	4.395	1,085



# SLIM HOCHSCHRANK – H. 2160

Element

B.

Code-Nr.

Preis

m<sup>3</sup>

## STORE oval-Titandraht

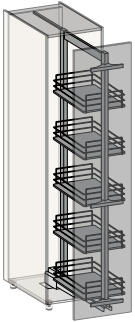

für Hochschrank T. 575 H. 2160 mit Tür	<b>300</b>	<b>C5C PG 63</b>	<b>802</b>	0,459
für Hochschrank T. 575 H. 2160 mit Tür	<b>450</b>	<b>C5C PG 64</b>	<b>858</b>	0,668
für Hochschrank T. 575 H. 2160 mit Tür	<b>600</b>	<b>C5C PG 66</b>	<b>940</b>	0,876

## DISPENSA Arena Pure antracite

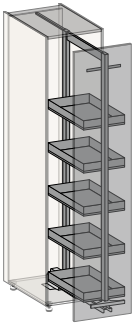

für Hochschrank T. 575 H. 2160 mit Tür	<b>300</b>	<b>C5C RG 63</b>	<b>1291</b>	0,459
für Hochschrank T. 575 H. 2160 mit Tür	<b>450</b>	<b>C5C RG 64</b>	<b>1561</b>	0,668
für Hochschrank T. 575 H. 2160 mit Tür	<b>600</b>	<b>C5C RG 66</b>	<b>1600</b>	0,876

## TANDEM SOLO Arena Pure antracite

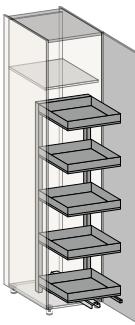

für Hochschrank T. 575 H. 2160 mit Tür	<b>600</b>	<b>C5C E6 66</b>	<b>1750</b>	0,876
--	------------	------------------	-------------	-------



Element

T. Korpus

B.

Code-Nr.

**6**

**7**

**8**

**9**

**10**

**11**

**12**

**13**

**14**

**15**

m<sup>3</sup>

## Offener Hochschrank 1 Tür

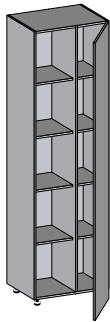

re

			6	7	8	9	10	11	12	13	14	15	
<b>350</b>	<b>450</b>	<b>CMF 74 45</b>	2.161	2.161	2.663	3.165	3.482	3.798	4.115	4.431	4.748	5.380	0,277
	<b>575</b>	<b>CMF 74 T5</b>	2.325	2.325	2.999	3.672	4.039	4.406	4.774	5.141	5.508	6.242	0,277
	<b>600</b>	<b>CMF 74 60</b>	2.382	2.382	3.059	3.736	4.110	4.483	4.858	5.230	5.604	6.351	0,364
	<b>675</b>	<b>CMF 74 T6</b>	2.523	2.523	3.255	3.986	4.385	4.783	5.182	5.580	5.979	6.776	XX
<b>575</b>	<b>450</b>	<b>CMF 76 45</b>	2.468	2.468	3.058	3.648	4.013	4.378	4.743	5.107	5.472	6.201	0,430
	<b>575</b>	<b>CMF 76 T5</b>	2.530	2.530	3.089	3.648	4.013	4.378	4.743	5.107	5.472	6.201	0,430
	<b>600</b>	<b>CMF 76 60</b>	2.686	2.686	3.252	3.817	4.199	4.580	4.962	5.344	5.726	6.488	0,564
	<b>675</b>	<b>CMF 76 T6</b>	2.751	2.751	3.284	3.817	4.199	4.580	4.962	5.344	5.726	6.488	XX

## Hochschrank 2 Türen H.2217

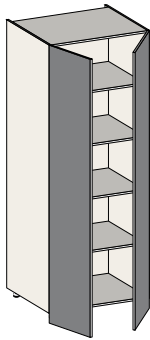

			6	7	8	9	10	11	12	13	14	15	
<b>350</b>	<b>900</b>	<b>CA2 74 90</b>	2.159	2.431	2.751	3.071	3.378	3.685	3.989	4.299	4.607	5.220	0,835
	<b>1200</b>	<b>CA2 74 96</b>	2.647	2.972	3.353	3.734	4.107	4.481	4.852	5.228	5.601	6.348	1,104
<b>575</b>	<b>900</b>	<b>CA2 76 90</b>	2.178	2.451	2.771	3.090	3.399	3.708	4.015	4.326	4.635	5.253	1,293
	<b>1200</b>	<b>CA2 76 96</b>	2.667	2.991	3.373	3.754	4.129	4.505	4.877	5.256	5.631	6.381	1,710



Öffnung mit GRIFF

## Eckhochschrank 1 Tür

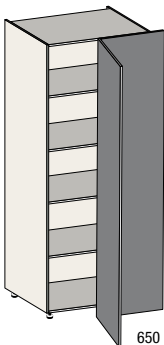

li

			6	7	8	9	10	11	12	13	14	15		
Korpus 900 Tür 450	<b>350</b>	<b>1100 CG1 74 45</b>	2.374	2.677	3.033	3.389	3.728	4.067	4.403	4.745	5.084	5.762	1,015	
Korpus 900/1200 Tür 600		<b>1250 CG1 74 60</b>	2.674	3.005	3.391	3.777	4.155	4.532	4.909	5.288	5.666	6.420	1,149	
Korpus 900 Tür 450	<b>575</b>	<b>1100 CG1 76 45</b>	2.393	2.697	3.053	3.409	3.750	4.091	4.429	4.773	5.114	5.795	1,571	
Korpus 900/1200 Tür 600		<b>1250 CG1 76 60</b>	2.693	3.025	3.411	3.796	4.176	4.555	4.935	5.314	5.694	6.454	1,780	
Mehrpreis für Ausfachungspaneel B. 651 – 900			<b>CZ4 21</b>	330	385	446	513	565	615	666	718	769	872	-



Element

Code-Nr.

Preis

m<sup>3</sup>

## GENIUS oval-Titandraht (n°2)

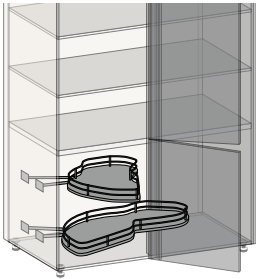

für Eck-Hochschrank mit Tür H. 910 B. 450 Korpus B.900 T. 575-675

**C5C 3A 64**

570

0,296

für Eck-Hochschrank mit Tür H. 910 B. 600 Korpus B.1200 T. 575-675

**C5C 3A 66**

611

0,346

## COMPACT oval-Titandraht (n°2)

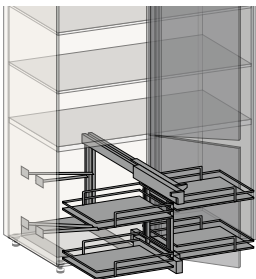

für Eck-Hochschrank mit Tür H. 910 B. 450 Korpus B.900 T. 575-675

**C5C 8A 64**

719

0,258

für Eck-Hochschrank mit Tür H. 910 B. 600 Korpus B.1200 T. 575-675

**C5C 8A 66**

765

0,342

## LE MANS Arena Pure Antracite (n°2)

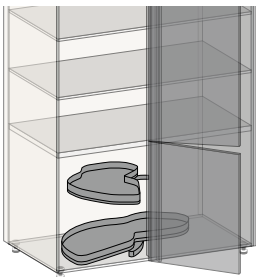

für Eck-Hochschrank mit Tür H. 910 B. 450 Korpus B.900 T. 575-675

**C5C 4A 64**

1117

0,300

für Eck-Hochschrank mit Tür H. 910 B. 600 Korpus B.1200 T. 575-675

**C5C 4A 66**

1235

0,335



Element

T. Korpus

B.

Code-Nr.

**6**

**7**

**8**

**9**

**10**

**11**

**12**

**13**

**14**

**15**

m<sup>3</sup>

## Backofen-Hochschrank 2 Türen - untere Tür H. 910

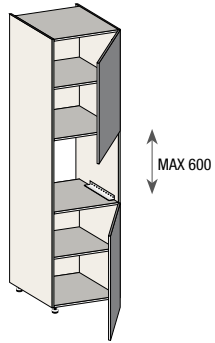

re

			6	7	8	9	10	11	12	13	14	15	
<b>575</b>	<b>600</b>	<b>EA2 76 60</b>	1.362	1.502	1.666	1.830	2.013	2.195	2.378	2.562	2.745	3.111	0,824
	<b>750</b>	<b>EA2 76 75</b>	1.572	1.725	1.906	2.087	2.297	2.505	2.712	2.922	3.131	3.549	1,020

## Hochschrank für Backofen + Mikrowelle 2 Türen – untere H. 650

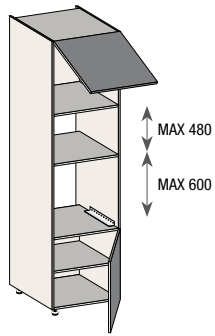

re

			6	7	8	9	10	11	12	13	14	15	
<b>575</b>	<b>600</b>	<b>EMV 76 60</b>	1.340	1.459	1.598	1.737	1.910	2.084	2.257	2.432	2.606	2.952	0,824



# SLIM KÜHLSCHRANK-HOCHSCHRANK – H. 2160

Element T. Korpus B. Code-Nr. **6** **7** **8** **9** **10** **11** **12** **13** **14** **15** m<sup>3</sup>

## Kühlschrank-Hochschrank 1 Tür H.2217

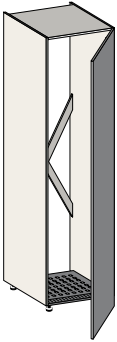

re

			6	7	8	9	10	11	12	13	14	15	
<b>575</b>	<b>600</b>	<b>E1A 76 60</b>	1.489	1.653	1.843	2.032	2.236	2.438	2.640	2.845	3.048	3.455	0,824
	<b>750</b>	<b>E1A 76 75</b>	1.749	1.938	2.158	2.378	2.616	2.854	3.090	3.329	3.567	4.043	1,020

## Kühlschrank-Hochschrank 1+1 Türen – untere Tür H. 910



re

			6	7	8	9	10	11	12	13	14	15	
<b>575</b>	<b>600</b>	<b>E2C 76 60</b>	1.561	1.741	1.951	2.161	2.377	2.593	2.808	3.025	3.242	3.673	0,824
	<b>750</b>	<b>E2C 76 75</b>	1.802	2.011	2.256	2.501	2.752	3.002	3.251	3.501	3.752	4.253	1,020

SLIM HOCHSCHRÄNKE



Element	T. Korpus	B.	Code-Nr.	6	7	8	9	10	11	12	13	14	15	m <sup>3</sup>
---------	-----------	----	----------	---	---	---	---	----	----	----	----	----	----	----------------

## Hochschrank mit seitlich versenkbaren Türen für Haushaltsgerät

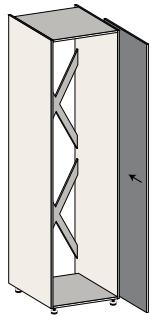

äußere

	675	696	CR0 7B 69	2.660	2.839	3.049	3.258	3.584	3.910	4.234	4.561	4.887	5.538	1,238
--	-----	-----	-----------	-------	-------	-------	-------	-------	-------	-------	-------	-------	-------	-------



Sonderanfertigungen sind NICHT möglich  
Bienenwaben-Abschlussseiten St. 12

re

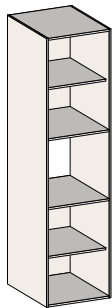

innere

	575	600	CR1 R6 60	760	-	-	-	-	-	-	-	-	-	0,928
--	-----	-----	-----------	-----	---	---	---	---	---	---	---	---	---	-------



NICHT geeignet für Kühlschrank mit selbsttragende Scharniere

Backofen-  
Hochschrank

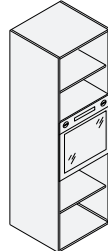

Hochschrank für  
Backofen + Mikrowelle

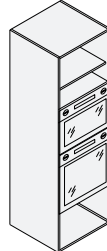

Kühlschrank-  
Hochschrank

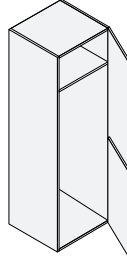

## Hochschrank mit seitlich versenkbaren Türen zum Einsetzen von Unter- und Oberschränken

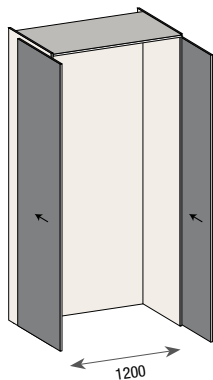

	675	1352	CRT 7B R8	5.630	6.036	6.513	6.989	7.688	8.387	9.085	9.785	10.484	11.881	2,425
Mehrpr. für Rückwand in Ausführung der Tür				1.262	1.262	1.262	1.451	1.835	1.741	1.886	2.336	2.504	2.467	-

## Komplett ausgeführter Hochschrank mit seitlich versenkbaren Türen zum Einsetzen von Unter- und Oberschränken

	675	1352	CRU 7B R8	8.608	9.014	9.913	10.811	11.892	12.973	14.054	15.135	16.217	18.379	2,425
--	-----	------	-----------	-------	-------	-------	--------	--------	--------	--------	--------	--------	--------	-------



Öffnung mit GRIFF  
Sonderanfertigungen sind NICHT möglich  
Bienenwaben-Abschlussseiten St. 12



# SLIM HOCHSCHRANK MIT SEITLICH VERSENKBAREN TÜREN – H. 2160

Element	T. Korpus	B.	Code-Nr.	6	7	8	9	10	11	12	13	14	15	m³
---------	-----------	----	----------	---	---	---	---	----	----	----	----	----	----	----

## Ausgestatteter Hochschrank mit seitlich versenkbaren Türen

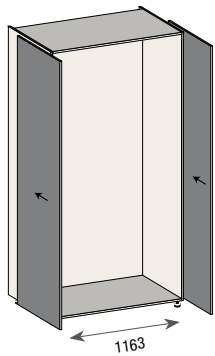

			6	7	8	9	10	11	12	13	14	15	
575	1314	CRE 7A R7	5.644	6.050	6.526	7.002	7.702	8.402	9.103	9.803	10.503	11.904	2.425
675	1314	CRE 7B R7	5.676	6.082	6.559	7.035	7.739	8.442	9.145	9.849	10.553	11.959	2.425
Mehrpr. für Rückwand in Ausführung der Tür			1.262	1.262	1.262	1.451	1.741	1.741	1.886	1.886	2.176	2.467	-

## Komplett ausgeführter ausgestatteter Hochschrank mit seitlich versenkbaren Türen

			6	7	8	9	10	11	12	13	14	15	
575	1314	CRF 7A R7	8.651	9.057	9.962	10.866	11.953	13.039	14.127	15.212	16.299	18.472	2.425
675	1314	CRF 7B R7	9.018	9.424	10.375	11.325	12.458	13.590	14.722	15.855	16.988	19.253	2.425

Öffnung mit GRIFF  
 Sonderanfertigungen sind NICHT möglich  
 Bienenwaben-Abschlussseiten St. 12



Element	Code-Nr.	Melamin	Dekor Plus	Fenix	Matte Lackierung	Hochglanz Lackierung	Calce Lackierung	Oxidierete Lackierung	Olmo Furnier	Premium Furnier
---------	----------	---------	------------	-------	------------------	----------------------	------------------	-----------------------	--------------	-----------------

## Ausstattung für ausgestatteter Hochschrank mit seitlich versenkbaren Türen

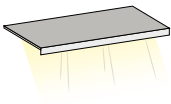

			..03	..16	..31	..33	..32	..36	..42	..47
Bord mit Led T.500	C7C R0 ..	-	324	386	239	316	316	442	497	636
Bord mit Led T.600	C7C R1 ..	-	357	427	258	351	351	501	564	737

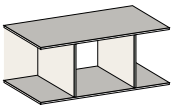

Raum für Backofen H.460 T.600	C7C RF	217	-	-	-	-	-	-	-	-
-------------------------------	--------	-----	---	---	---	---	---	---	---	---

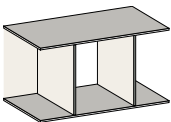

Raum für Backofen H.600 T.600	C7C RG	233	-	-	-	-	-	-	-	-
-------------------------------	--------	-----	---	---	---	---	---	---	---	---

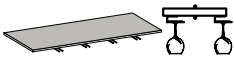

Kelchhalter Regal T.351	C7C RC ..	-	-	673	544	635	635	745	723	723
-------------------------	-----------	---	---	-----	-----	-----	-----	-----	-----	-----



ausziehbarer Einlegeboden T.500 Edelstahl vintage	C7C RP	1.300	-	-	-	-	-	-	-	-
ausziehbarer Einlegeboden T.600 Edelstahl vintage	C7C RQ	1.359	-	-	-	-	-	-	-	-

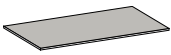

fester Einlegeboden St.40 T.500	C7C R2 ..	-	-	400	221	344	344	511	462	462
fester Einlegeboden St.40 T.600	C7C R3 ..	-	-	482	262	413	413	616	558	558

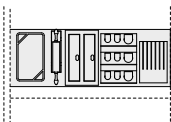

ausgestattete Rückwand	C7C RS ..	-	679	868	697	819	819	965	936	936
------------------------	-----------	---	-----	-----	-----	-----	-----	-----	-----	-----



Flaschenhalter T.400	C7C RB ..	-	-	-	304	304	304	304	304	304
----------------------	-----------	---	---	---	-----	-----	-----	-----	-----	-----



Innenliegende Schubladen und Auszüge siehe Seite 98.; FIT Einlegeböden siehe Seite 276 - 284

## SMART Stromversorgung



48 W Stromversorgung max 8 Anschlüsse	CEA S5	84	0,001
90 W Stromversorgung max 8 Anschlüsse	CEA S9	120	0,001



Element	T. Korpus	B.	Code-Nr.	6	7	8	9	10	11	12	13	14	15	m <sup>3</sup>
---------	-----------	----	----------	---	---	---	---	----	----	----	----	----	----	----------------

## Fester Teil für Hochschrank

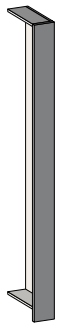

				6	7	8	9	10	11	12	13	14	15	
Durchgehende Tür H.2347	350	* 27-150	CP1 84 15	751	841	946	1.051	1.156	1.261	1.367	1.471	1.577	1.787	0,171
		151-300	CP1 84 30	946	1.063	1.200	1.336	1.470	1.603	1.738	1.870	2.004	2.271	0,314
2 Türen 910 unter	350	* 27-150	CP5 84 15	794	889	1.000	1.111	1.222	1.333	1.443	1.555	1.667	1.888	0,171
		151-300	CP5 84 30	1.026	1.152	1.298	1.444	1.588	1.733	1.878	2.022	2.166	2.455	0,314



\* EDELSTAHL Mindestbreite 33 mm

## Hochschrank 1 Tür H.2347

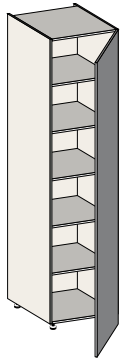

re

				6	7	8	9	10	11	12	13	14	15	
350	450	CA1 84 45		1.285	1.428	1.597	1.766	1.943	2.119	2.294	2.472	2.649	3.003	0,457
	600	CA1 84 60		1.481	1.653	1.853	2.053	2.258	2.464	2.668	2.874	3.080	3.490	0,599
	750	CA1 84 75		1.900	2.098	2.330	2.562	2.818	3.074	3.328	3.587	3.843	4.356	0,742
575	450	CA1 86 45		1.298	1.442	1.611	1.779	1.957	2.135	2.312	2.491	2.669	3.025	0,707
	600	CA1 86 60		1.494	1.666	1.867	2.067	2.274	2.480	2.685	2.894	3.101	3.513	0,928
	750	CA1 86 75		1.912	2.111	2.343	2.575	2.833	3.090	3.345	3.605	3.863	4.377	1,149

## Hochschrank 1+1 Türen – untere Tür H. 910

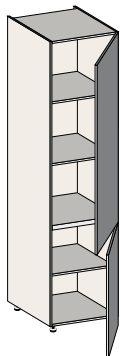

re

				6	7	8	9	10	11	12	13	14	15	
350	450	CA5 84 45		1.373	1.530	1.714	1.898	2.088	2.278	2.464	2.657	2.847	3.226	0,457
	600	CA5 84 60		1.608	1.797	2.018	2.238	2.462	2.686	2.907	3.133	3.357	3.804	0,599
	750	CA5 84 75		2.025	2.245	2.502	2.759	3.035	3.311	3.583	3.863	4.139	4.690	0,742
575	450	CA5 86 45		1.386	1.543	1.727	1.910	2.101	2.292	2.482	2.674	2.865	3.248	0,707
	600	CA5 86 60		1.622	1.810	2.031	2.251	2.476	2.701	2.924	3.151	3.377	3.826	0,928
	750	CA5 86 75		2.038	2.257	2.515	2.772	3.049	3.326	3.601	3.881	4.158	4.712	1,149



Element

B.

Code-Nr.

Preis

m<sup>3</sup>

## STORE oval-Titandraht

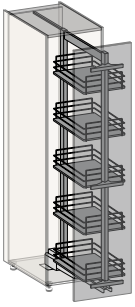

für Hochschrank T. 575 mit Tür H. 2030	<b>300</b>	<b>C5C PF 63</b>	<b>802</b>	0,432
für Hochschrank T. 575 mit Tür H. 2030	<b>450</b>	<b>C5C PF 64</b>	<b>858</b>	0,628
für Hochschrank T. 575 mit Tür H. 2030	<b>600</b>	<b>C5C PF 66</b>	<b>940</b>	0,824

## DISPENSA Arena Pure antracite

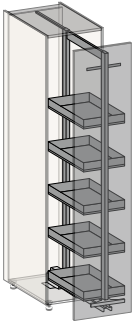

für Hochschrank T. 575 mit Tür H. 2290	<b>300</b>	<b>C5C RH 63</b>	<b>1291</b>	0,486
für Hochschrank T. 575 mit Tür H. 2290	<b>450</b>	<b>C5C RH 64</b>	<b>1561</b>	0,707
für Hochschrank T. 575 mit Tür H. 2290	<b>600</b>	<b>C5C RH 66</b>	<b>1600</b>	0,928

## TANDEM SOLO Arena Pure antracite

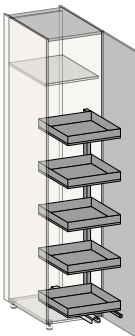

für Hochschrank T. 575 mit Tür H. 2290	<b>600</b>	<b>C5C E6 66</b>	<b>1750</b>	0,928
--	------------	------------------	-------------	-------



Element

T. Korpus

B.

Code-Nr.

6

7

8

9

10

11

12

13

14

15

m<sup>3</sup>

## Offener Hochschrank 1 Tür

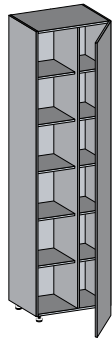

re

			6	7	8	9	10	11	12	13	14	15	
350	450	CMF 84 45	2.324	2.324	2.847	3.370	3.707	4.044	4.380	4.718	5.055	5.728	0,277
	575	CMF 84 T5	2.501	2.501	3.218	3.934	4.327	4.721	5.114	5.508	5.901	6.688	0,277
	600	CMF 84 60	2.563	2.563	3.283	4.003	4.403	4.804	5.204	5.604	6.005	6.806	0,364
	675	CMF 84 T6	2.715	2.715	3.501	4.286	4.715	5.143	5.572	6.000	6.429	7.286	XX
575	450	CMF 86 45	2.671	2.671	3.288	3.904	4.294	4.685	5.076	5.466	5.856	6.638	0,430
	575	CMF 86 T5	2.742	2.742	3.323	3.904	4.294	4.685	5.076	5.466	5.856	6.638	0,430
	600	CMF 86 60	2.920	2.920	3.503	4.085	4.494	4.902	5.311	5.719	6.128	6.944	0,564
	675	CMF 86 T6	2.995	2.995	3.540	4.085	4.494	4.902	5.311	5.719	6.128	6.944	XX

## Hochschrank 2 Türen H.2347

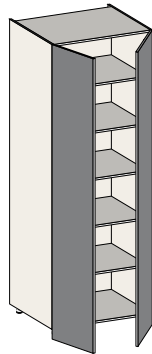

			6	7	8	9	10	11	12	13	14	15	
350	900	CA2 84 90	2.354	2.640	2.978	3.315	3.647	3.978	4.308	4.641	4.973	5.636	0,885
	1200	CA2 84 96	2.884	3.227	3.627	4.027	4.430	4.832	5.234	5.638	6.041	6.846	1,170
575	900	CA2 86 90	2.374	2.661	2.998	3.335	3.669	4.002	4.333	4.669	5.003	5.670	1,370
	1200	CA2 86 96	2.904	3.246	3.647	4.047	4.452	4.856	5.259	5.666	6.071	6.879	1,812



Öffnung mit GRIFF

## Eckhochschrank 1 Tür H.2347



li

			6	7	8	9	10	11	12	13	14	15		
Korpus 900 Tür 450	350	1100	CG1 84 45	2.552	2.870	3.246	3.621	3.983	4.345	4.706	5.069	5.432	6.156	1,075
Korpus 900/1200 Tür 600		1250	CG1 84 60	2.888	3.235	3.642	4.048	4.453	4.858	5.262	5.667	6.072	6.882	1,218
Korpus 900 Tür 450	575	1100	CG1 86 45	2.571	2.890	3.266	3.641	4.005	4.369	4.731	5.097	5.462	6.189	1,665
Korpus 900/1200 Tür 600		1250	CG1 86 60	2.907	3.256	3.662	4.068	4.475	4.882	5.287	5.695	6.102	6.915	1,886
Mehrpreis für Ausfachungspaneel B. 651 – 900			CZ4 22	373	432	503	577	635	692	750	808	866	981	-



Element

Code-Nr.

Preis

m<sup>3</sup>

## GENIUS oval-Titandraht (n°2)

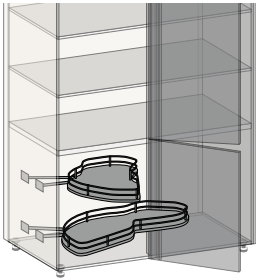

für Eck-Hochschrank mit Tür H. 910 B. 450 Korpus B.900 T. 575-675

**C5C 3A 64**

570

0,296

für Eck-Hochschrank mit Tür H. 910 B. 600 Korpus B.1200 T. 575-675

**C5C 3A 66**

611

0,346

## COMPACT oval-Titandraht (n°2)

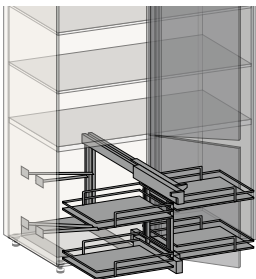

für Eck-Hochschrank mit Tür H. 910 B. 450 Korpus B.900 T. 575-675

**C5C 8A 64**

719

0,258

für Eck-Hochschrank mit Tür H. 910 B. 600 Korpus B.1200 T. 575-675

**C5C 8A 66**

765

0,342

## LE MANS Arena Pure Antracite (n°2)

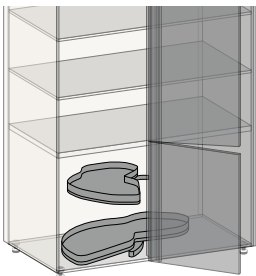

für Eck-Hochschrank mit Tür H. 910 B. 450 Korpus B.900 T. 575-675

**C5C 4A 64**

1117

0,300

für Eck-Hochschrank mit Tür H. 910 B. 600 Korpus B.1200 T. 575-675

**C5C 4A 66**

1235

0,335



Element

T. Korpus

B.

Code-Nr.

6	7	8	9	10	11	12	13	14	15	m <sup>3</sup>
---	---	---	---	----	----	----	----	----	----	----------------

## Backofen-Hochschrank 2 Türen - untere Tür H. 910

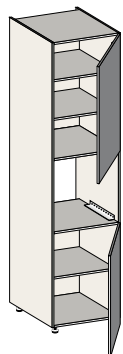

MAX 600

re

575	600	EA2 86 60	6	7	8	9	10	11	12	13	14	15	0,928
	<b>750</b>	<b>EA2 86 75</b>	1.454	1.602	1.776	1.949	2.145	2.339	2.532	2.729	2.924	3.314	1,330

## Hochschrank für Backofen + Mikrowelle 2 Türen – untere Tür H. 650

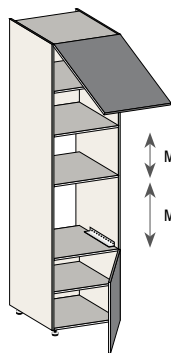

MAX 480

MAX 600

re

575	600	EMV 86 60	6	7	8	9	10	11	12	13	14	15	0,928
			1.538	1.674	1.833	1.992	2.191	2.390	2.588	2.789	2.988	3.386	0,928



# SLIM KÜHLSCHRANK-HOCHSCHRANK – H. 2290

Element

T. Korpus

B.

Code-Nr.

**6**

**7**

**8**

**9**

**10**

**11**

**12**

**13**

**14**

**15**

**m<sup>3</sup>**

## Kühlschrank-Hochschrank 1 Tür H.2347

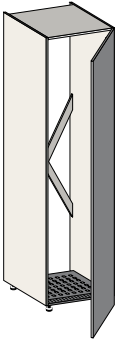

			6	7	8	9	10	11	12	13	14	15	
<b>575</b>	<b>600</b>	<b>E1A 86 60</b>	1.593	1.764	1.964	2.164	2.381	2.597	2.813	3.030	3.246	3.679	0,928
	<b>750</b>	<b>E1A 86 75</b>	1.863	2.061	2.293	2.525	2.778	3.030	3.281	3.535	3.788	4.293	1,149

re

## Kühlschrank-Hochschrank 1+1 Türen – untere Tür H. 910



			6	7	8	9	10	11	12	13	14	15	
<b>575</b>	<b>600</b>	<b>E2C 86 60</b>	1.647	1.837	2.057	2.276	2.504	2.731	2.958	3.186	3.414	3.869	0,928
	<b>750</b>	<b>E2C 86 75</b>	1.899	2.117	2.374	2.630	2.893	3.156	3.418	3.682	3.945	4.471	1,149

re



Element	T. Korpus	B.	Code-Nr.	6	7	8	9	10	11	12	13	14	15	m <sup>3</sup>
---------	-----------	----	----------	---	---	---	---	----	----	----	----	----	----	----------------

## Hochschrank mit seitlich versenkbaren Türen für Haushaltsgerät

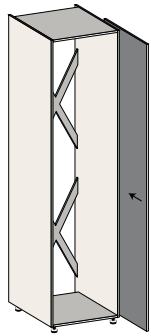

re

äußere	675	696	CR0 8B 69	3.075	3.264	3.485	3.705	4.076	4.446	4.815	5.187	5.558	6.299	1,238
--------	-----	-----	-----------	-------	-------	-------	-------	-------	-------	-------	-------	-------	-------	-------



Sonderanfertigungen sind NICHT möglich  
Bienenwaben-Abschlussseiten St. 12

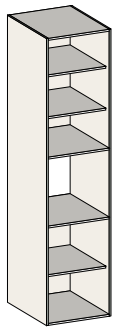

innere	575	600	CR1 S6 60	813	-	-	-	-	-	-	-	-	-	0,928
--------	-----	-----	-----------	-----	---	---	---	---	---	---	---	---	---	-------



NICHT geeignet für Kühlschrank mit selbsttragende Scharniere

Backofen-  
Hochschrank

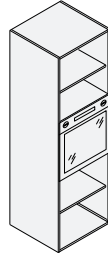

Hochschrank für  
Backofen + Mikrowelle



Kühlschrank-  
Hochschrank

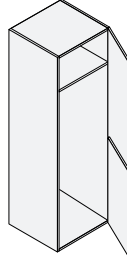

## Hochschrank mit seitlich versenkbaren Türen zum Einsetzen von Unter- und Oberschränken

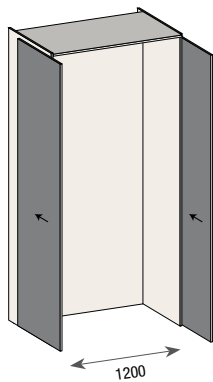

675	1352	CRT 8B R8	6.338	6.763	7.262	7.760	8.536	9.312	10.088	10.864	11.640	13.193	2,425
Mehrpr. für Rückwand in Ausführung der Tür			1.262	1.262	1.262	1.451	1.835	1.741	1.886	2.336	2.504	2.467	-

## Komplett ausgeführter Hochschrank mit seitlich versenkbaren Türen zum Einsetzen von Unter- und Oberschränken

675	1352	CRU 8B R8	9.475	9.900	10.845	11.789	12.968	14.147	15.325	16.505	17.684	20.041	2,425
-----	------	-----------	-------	-------	--------	--------	--------	--------	--------	--------	--------	--------	-------



Öffnung mit GRIFF  
Sonderanfertigungen sind NICHT möglich  
Bienenwaben-Abschlussseiten St. 12



# SLIM HOCHSCHRANK MIT SEITLICH VERSENKBAREN TÜREN – H. 2290

Element	T. Korpus	B.	Code-Nr.	6	7	8	9	10	11	12	13	14	15	m³
---------	-----------	----	----------	---	---	---	---	----	----	----	----	----	----	----

## Ausgestatteter Hochschrank mit seitlich versenkbaren Türen

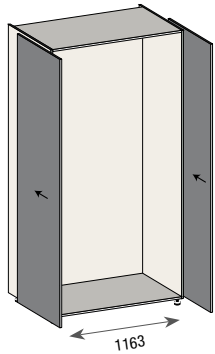

			6	7	8	9	10	11	12	13	14	15	
575	1314	CRE 8A R7	6.338	6.763	7.262	7.760	8.536	9.312	10.088	10.864	11.640	13.193	2,425
675	1314	CRE 8B R7	6.385	6.809	7.308	7.807	8.588	9.368	10.150	10.930	11.711	13.272	2,425
Mehrpr. für Rückwand in Ausführung der Tür			1.262	1.262	1.262	1.451	1.741	1.741	1.886	1.886	2.176	2.467	-

## Komplett ausgeführter ausgestatteter Hochschrank mit seitlich versenkbaren Türen

			6	7	8	9	10	11	12	13	14	15	
575	1314	CRF 8A R7	9.760	10.184	11.164	12.144	13.358	14.573	15.787	17.002	18.216	20.645	2,425
675	1314	CRF 8B R7	9.885	10.311	11.307	12.302	13.532	14.762	15.992	17.223	18.453	20.913	2,425

Öffnung mit GRIFF  
 Sonderanfertigungen sind NICHT möglich  
 Bienenwaben-Abschlussseiten St. 12



Element	Code-Nr.	Melamin	Dekor Plus	Fenix	Matte Lackierung	Hochglanz Lackierung	Calce Lackierung	Oxidierete Lackierung	Olmo Furnier	Premium Furnier
---------	----------	---------	------------	-------	------------------	----------------------	------------------	-----------------------	--------------	-----------------

## Ausstattung für ausgestatteter Hochschrank mit seitlich versenkbaren Türen

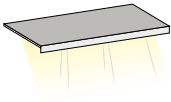

				..03	..16	..31	..33	..32	..36	..42	..47
Bord mit Led T.500	C7C R0 ..	-	324	386	239	316	316	442	497	636	
Bord mit Led T.600	C7C R1 ..	-	357	427	258	351	351	501	564	737	

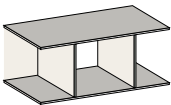

Raum für Backofen H.460 T.600	C7C RF	217	-	-	-	-	-	-	-	-
-------------------------------	--------	-----	---	---	---	---	---	---	---	---

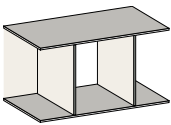

Raum für Backofen H.600 T.600	C7C RG	233	-	-	-	-	-	-	-	-
-------------------------------	--------	-----	---	---	---	---	---	---	---	---

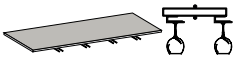

Kelchhalter Regal T.351	C7C RC ..	-	-	673	544	635	635	745	723	723
-------------------------	-----------	---	---	-----	-----	-----	-----	-----	-----	-----



ausziehbarer Einlegeboden T.500 Edelstahl vintage	C7C RP	1.300	-	-	-	-	-	-	-	-
ausziehbarer Einlegeboden T.600 Edelstahl vintage	C7C RQ	1.359	-	-	-	-	-	-	-	-

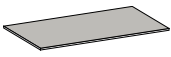

fester Einlegeboden St.40 T.500	C7C R2 ..	-	-	400	221	344	344	511	462	462
fester Einlegeboden St.40 T.600	C7C R3 ..	-	-	482	262	413	413	616	558	558

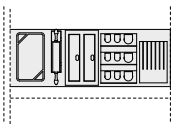

ausgestattete Rückwand	C7C RS ..	-	679	868	697	819	819	965	936	936
------------------------	-----------	---	-----	-----	-----	-----	-----	-----	-----	-----

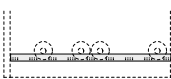

Flaschenhalter T.400	C7C RB ..	-	-	-	304	304	304	304	304	304
----------------------	-----------	---	---	---	-----	-----	-----	-----	-----	-----



Innenliegende Schubladen und Auszüge siehe Seite 98.; FIT Einlegeböden siehe Seite 276284282

## SMART Stromversorgung



48 W Stromversorgung max 8 Anschlüsse	CEA S5	84	0,001
90 W Stromversorgung max 8 Anschlüsse	CEA S9	120	0,001



Element

T. Korpus

B.

Code-Nr.

**6**

**7**

**8**

**9**

**10**

**11**

**12**

**13**

**14**

**15**

m<sup>3</sup>

## Fester Teil für Hochschrank

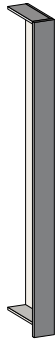

Durchgehende Tür H.2477

2 Türen 910 unter

			6	7	8	9	10	11	12	13	14	15	
350	* 27-150	CP1 A4 15	800	895	1.006	1.117	1.229	1.340	1.452	1.564	1.676	1.899	0,152
	151-300	CP1 A4 30	1.003	1.126	1.271	1.415	1.557	1.698	1.839	1.981	2.123	2.404	0,279
350	* 27-150	CP5 A4 15	859	959	1.076	1.193	1.312	1.432	1.549	1.670	1.790	2.026	0,152
	151-300	CP5 A4 30	1.101	1.234	1.387	1.539	1.693	1.847	2.000	2.155	2.309	2.615	0,279



\* EDELSTAHL Mindestbreite 33 mm

## Hochschrank 1 Tür H.2477

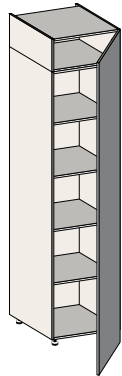

re

			6	7	8	9	10	11	12	13	14	15	
350	450	CA1 A4 45	1.354	1.492	1.653	1.814	1.995	2.177	2.216	2.540	2.721	2.749	0,405
	600	CA1 A4 60	1.547	1.710	1.902	2.093	2.302	2.512	2.567	2.930	3.140	3.199	0,532
	693	CA1 A4 69	1.585	1.750	1.932	2.134	2.347	2.562	2.774	2.988	3.201	7.257	x
	750	CA1 A4 75	1.840	2.029	2.252	2.472	2.719	2.966	3.020	3.461	3.708	3.748	0,659
575	450	CA1 A6 45	1.377	1.515	1.677	1.837	2.021	2.204	2.239	2.572	2.756	2.772	0,405
	600	CA1 A6 60	1.573	1.736	1.929	2.119	2.331	2.543	2.593	2.967	3.179	3.225	0,532
	693	CA1 A6 69	1.599	1.763	1.946	2.147	2.362	2.577	2.791	3.006	3.221	7.300	x
	750	CA1 A6 75	1.868	2.057	2.279	2.500	2.750	3.000	3.048	3.500	3.750	3.776	0,659

## Hochschrank 1+1 Türen – untere Tür H. 910

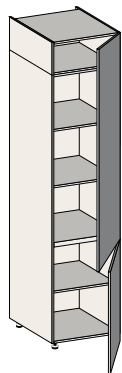

re

			6	7	8	9	10	11	12	13	14	15	
350	450	CA5 A4 45	1.836	2.036	2.274	2.513	2.764	3.016	3.118	3.518	3.770	3.920	0,405
	600	CA5 A4 60	2.131	2.376	2.662	2.947	3.242	3.536	3.668	4.126	4.421	4.626	0,532
	750	CA5 A4 75	2.681	2.976	3.324	3.669	4.036	4.403	4.540	5.137	5.504	5.699	0,659
575	450	CA5 A6 45	1.859	2.059	2.298	2.536	2.790	3.043	3.141	3.550	3.804	3.943	0,628
	600	CA5 A6 60	2.157	2.402	2.689	2.973	3.270	3.568	3.694	4.162	4.460	4.652	0,824
	750	CA5 A6 75	2.650	2.945	3.292	3.638	4.002	4.366	4.509	5.093	5.457	5.668	1,020



# SLIM HOCHSCHRANK – H. 2420

Element	T. Korpus	B.	Code-Nr.	6	7	8	9	10	11	12	13	14	15	m <sup>3</sup>
---------	-----------	----	----------	---	---	---	---	----	----	----	----	----	----	----------------

## Offener Hochschrank 1 Tür

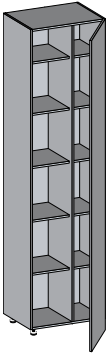

re

				6	7	8	9	10	11	12	13	14	15	
350	450	CMF A4 45		2.264	2.264	2.864	3.463	3.809	4.156	4.501	4.848	5.195	5.887	0,277
	575	CMF A4 T5		2.333	2.333	3.199	4.065	4.472	4.878	5.285	5.691	6.098	6.912	0,277
	600	CMF A4 60		2.397	2.397	3.268	4.138	4.552	4.966	5.379	5.793	6.207	7.035	0,364
	675	CMF A4 T6		2.552	2.552	3.489	4.425	4.868	5.310	5.752	6.195	6.638	7.523	XX
575	450	CMF A6 45		2.504	2.504	3.271	4.037	4.441	4.844	5.247	5.652	6.056	6.862	0,430
	575	CMF A6 T5		2.573	2.573	3.305	4.037	4.441	4.844	5.247	5.652	6.056	6.862	0,430
	600	CMF A6 60		2.757	2.757	3.491	4.225	4.648	5.070	5.492	5.915	6.338	7.183	0,564
	675	CMF A6 T6		2.831	2.831	3.528	4.225	4.648	5.070	5.492	5.915	6.338	7.183	XX

## Hochschrank 2 Türen H.2477

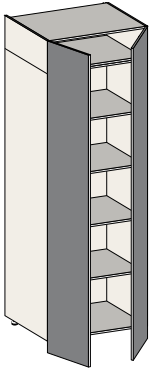

				6	7	8	9	10	11	12	13	14	15	
350	900	CA2 A4 90		2.396	2.662	2.977	3.292	3.621	3.950	4.076	4.609	4.938	5.122	0,785
	1200	CA2 A4 96		2.921	3.241	3.613	3.985	4.384	4.782	4.913	5.579	5.978	6.145	1,039
575	900	CA2 A6 90		2.433	2.699	3.014	3.329	3.662	3.995	4.113	4.661	4.994	5.159	1,217
	1200	CA2 A6 96		2.962	3.282	3.654	4.026	4.429	4.831	4.954	5.636	6.039	6.186	1,609



Öffnung mit GRIFF

## Eckhochschrank 1 Tür H.2477

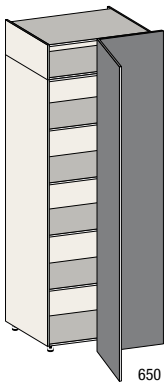

li

				6	7	8	9	10	11	12	13	14	15	
Korpus 900 Tür 450	350	1100	CG1 A4 45	2.683	2.996	3.361	3.727	4.100	4.472	4.629	5.218	5.591	5.839	0,954
Korpus 900/1200 Tür 600		1250	CG1 A4 60	2.985	3.323	3.719	4.115	4.527	4.938	5.089	5.761	6.173	6.398	1,081
Korpus 900 Tür 450	575	1100	CG1 A6 45	2.721	3.034	3.399	3.765	4.142	4.518	4.667	5.271	5.648	5.877	1,478
Korpus 900/1200 Tür 600		1250	CG1 A6 60	3.021	3.359	3.756	4.151	4.566	4.981	5.125	5.811	6.227	6.434	1,674
Mehrpreis für Ausfachungspaneel B. 651 – 900			CZ4 24	436	504	587	674	742	810	875	943	1.011	1.145	-



Element

T. Korpus

B.

Code-Nr.

**6**

**7**

**8**

**9**

**10**

**11**

**12**

**13**

**14**

**15**

m<sup>3</sup>

## Backofen-Hochschrank 2 Türen – untere Tür H. 910

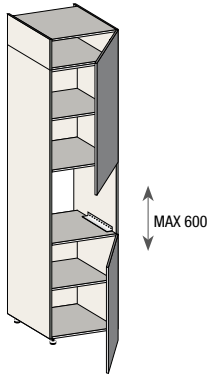

re

			6	7	8	9	10	11	12	13	14	15	
<b>575</b>	<b>600</b>	<b>EA2 A6 60</b>	1.512	1.642	1.795	1.948	2.143	2.338	2.338	2.727	2.922	2.853	0,824
	<b>750</b>	<b>EA2 A6 75</b>	1.849	2.008	2.194	2.380	2.618	2.856	2.849	3.332	3.570	3.476	1,181

## Hochschrank für Backofen + Mikrowelle 2 Türen – untere Tür H. 650

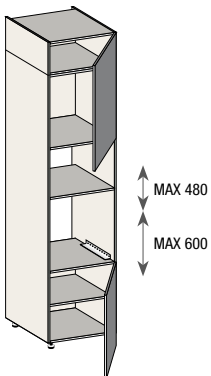

re

			6	7	8	9	10	11	12	13	14	15	
<b>575</b>	<b>600</b>	<b>EMT A6 60</b>	1.120	1.174	1.239	1.301	1.431	1.561	1.462	1.821	1.952	1.678	0,824



# SLIM KÜHLSCHRANK-HOCHSCHRANK – H. 2420

Element

T. Korpus

B.

Code-Nr.

**6**

**7**

**8**

**9**

**10**

**11**

**12**

**13**

**14**

**15**

**m<sup>3</sup>**

## Kühlschrank-Hochschrank 1 Tür H. 2474

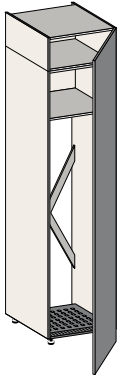

re

			6	7	8	9	10	11	12	13	14	15	
<b>575</b>	<b>600</b>	<b>E1A A6 60</b>	1.681	1.844	2.037	2.227	2.450	2.672	2.701	3.118	3.341	3.333	0,824
	<b>750</b>	<b>E1A A6 75</b>	1.979	2.168	2.390	2.611	2.872	3.133	3.159	3.655	3.917	3.887	1,020

## Kühlschrank-Hochschrank 1+1 Türen – untere Tür H. 910

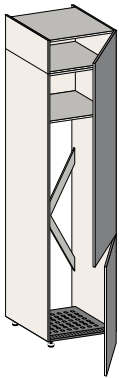

re

			6	7	8	9	10	11	12	13	14	15	
<b>575</b>	<b>600</b>	<b>E2C A6 60</b>	1.745	1.921	2.126	2.330	2.563	2.796	2.845	3.262	3.495	3.530	0,824
	<b>750</b>	<b>E2C A6 75</b>	2.059	2.268	2.514	2.758	3.034	3.310	3.372	3.861	4.137	4.190	1,020



Element	T. Korpus	B.	Code-Nr.	6	7	8	9	10	11	12	13	14	15	m <sup>3</sup>
---------	-----------	----	----------	---	---	---	---	----	----	----	----	----	----	----------------

## Hochschrank mit seitlich versenkbaren Türen für Haushaltsgerät

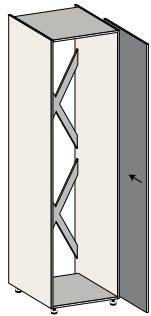

re

äußere	675	696	CRO AB 69	3.490	3.688	3.920	4.153	4.568	4.938	5.398	5.813	6.230	7.060	1,238
--------	-----	-----	-----------	-------	-------	-------	-------	-------	-------	-------	-------	-------	-------	-------



Sonderanfertigungen sind NICHT möglich  
Bienenwaben-Abschlussseiten St. 12

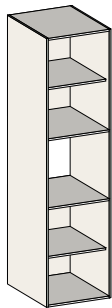

innere	575	600	CR1 T6 60	866	-	-	-	-	-	-	-	-	-	0,928
--------	-----	-----	-----------	-----	---	---	---	---	---	---	---	---	---	-------



NICHT geeignet für Kühlschrank mit selbsttragende Scharniere

Backofen-  
Hochschrank

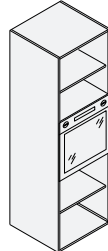

Hochschrank für  
Backofen + Mikrowelle

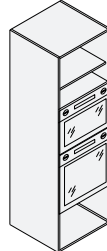

Kühlschrank-  
Hochschrank

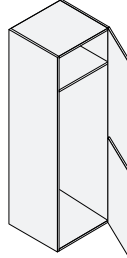

## Hochschrank mit seitlich versenkbaren Türen zum Einsetzen von Unter- und Oberschränken

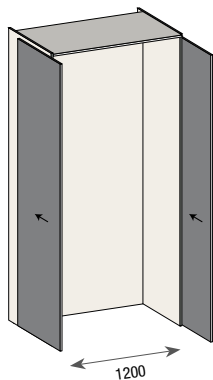

1200

675	1352	CRT AB R8	6.541	6.997	7.531	8.065	8.872	9.678	10.485	11.291	12.098	13.710	2,153
Mehrpr. für Rückwand in Ausführung der Tür			1.490	1.490	1.490	1.714	2.168	2.057	2.228	2.760	2.957	2.914	-

## Komplett ausgeführter Hochschrank mit seitlich versenkbaren Türen zum Einsetzen von Unter- und Oberschränken

675	1352	CRU AB R8	9.838	10.294	11.296	12.298	13.528	14.758	15.987	17.217	18.447	20.907	2,153
-----	------	-----------	-------	--------	--------	--------	--------	--------	--------	--------	--------	--------	-------



Öffnung mit GRIFF  
Sonderanfertigungen sind NICHT möglich  
Bienenwaben-Abschlussseiten St. 12



# SLIM HOCHSCHRANK MIT SEITLICH VERSENKBAREN TÜREN – H. 2420

Element	T. Korpus	B.	Code-Nr.	6	7	8	9	10	11	12	13	14	15	m³
---------	-----------	----	----------	---	---	---	---	----	----	----	----	----	----	----

## Ausgestatteter Hochschrank mit seitlich versenkbaren Türen

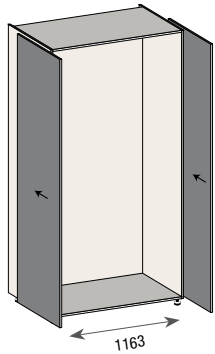

			6	7	8	9	10	11	12	13	14	15	
575	1314	CRE AA R7	6.552	7.007	7.541	8.075	8.883	9.690	10.498	11.305	12.113	13.728	2.289
675	1314	CRE AB R7	6.588	7.044	7.578	8.112	8.923	9.734	10.546	11.357	12.168	13.791	2.289
Mehrpr. für Rückwand in Ausführung der Tür			1.262	1.262	1.262	1.451	1.741	1.741	1.886	1.886	2.176	2.467	-

## Komplett ausgeführter ausgestatteter Hochschrank mit seitlich versenkbaren Türen

			6	7	8	9	10	11	12	13	14	15	
575	1314	CRF AA R7	9.854	10.310	11.314	12.318	13.550	14.782	16.013	17.245	18.477	20.940	2.425
675	1314	CRF AB R7	10.250	10.705	11.759	12.812	14.093	15.374	16.655	17.937	19.218	21.781	2.425

Öffnung mit GRIFF  
 Sonderanfertigungen sind NICHT möglich  
 Bienenwaben-Abschlussseiten St. 12



Element	Code-Nr.	Melamin	Dekor Plus	Fenix	Matte Lackierung	Hochglanz Lackierung	Calce Lackierung	Oxidierete Lackierung	Olmo Furnier	Premium Furnier
---------	----------	---------	------------	-------	------------------	----------------------	------------------	-----------------------	--------------	-----------------

## Ausstattung für ausgestatteter Hochschrank mit seitlich versenkbaren Türen

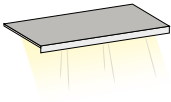

			..03	..16	..31	..33	..32	..36	..42	..47
Bord mit Led T.500	C7C R0 ..	-	324	386	239	316	316	442	497	636
Bord mit Led T.600	C7C R1 ..	-	357	427	258	351	351	501	564	737

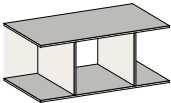

Raum für Backofen H.460 T.600	C7C RF	217	-	-	-	-	-	-	-	-
-------------------------------	--------	-----	---	---	---	---	---	---	---	---

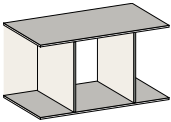

Raum für Backofen H.600 T.600	C7C RG	233	-	-	-	-	-	-	-	-
-------------------------------	--------	-----	---	---	---	---	---	---	---	---

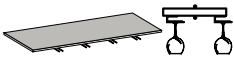

Kelchhalter Regal T.351	C7C RC ..	-	-	673	544	635	635	745	723	723
-------------------------	-----------	---	---	-----	-----	-----	-----	-----	-----	-----



ausziehbarer Einlegeboden T.500 Edelstahl vintage	C7C RP	1.300	-	-	-	-	-	-	-	-
ausziehbarer Einlegeboden T.600 Edelstahl vintage	C7C RQ	1.359	-	-	-	-	-	-	-	-

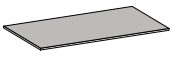

fester Einlegeboden St.40 T.500	C7C R2 ..	-	-	400	221	344	344	511	462	462
fester Einlegeboden St.40 T.600	C7C R3 ..	-	-	482	262	413	413	616	558	558

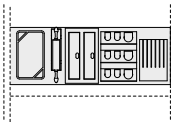

ausgestattete Rückwand	C7C RS ..	-	679	868	697	819	819	965	936	936
------------------------	-----------	---	-----	-----	-----	-----	-----	-----	-----	-----

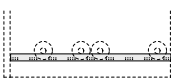

Flaschenhalter T.400	C7C RB ..	-	-	-	304	304	304	304	304	304
----------------------	-----------	---	---	---	-----	-----	-----	-----	-----	-----



Innenliegende Schubladen und Auszüge siehe Seite 98.; FIT Einlegeböden siehe Seite 276284282

## SMART Stromversorgung



48 W Stromversorgung max 8 Anschlüsse	CEA S5	84	0,001
90 W Stromversorgung max 8 Anschlüsse	CEA S9	120	0,001



Element	T. Korpus	B.	Code-Nr.	6	7	8	9	10	11	12	13	14	15	m <sup>3</sup>
---------	-----------	----	----------	---	---	---	---	----	----	----	----	----	----	----------------

## Fester Teil für Hochschrank

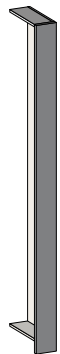

	350			6	7	8	9	10	11	12	13	14	15	
Durchgehende Tür H.2607	350	* 27-150	CP1 B4 15	850	949	1.066	1.182	1.300	1.418	1.538	1.655	1.773	2.010	0,152
		151-300	CP1 B4 30	1.059	1.189	1.341	1.493	1.642	1.792	1.940	2.090	2.240	2.536	0,279
2 Türen 910 unter	350	* 27-150	CP5 B4 15	925	1.029	1.152	1.274	1.401	1.529	1.655	1.784	1.911	2.164	0,152
		151-300	CP5 B4 30	1.175	1.316	1.475	1.633	1.796	1.960	2.122	2.286	2.450	2.775	0,279



\* EDELSTAHL Mindestbreite 33 mm

## Hochschrank 1 Tür H.2607

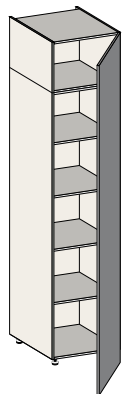

	350			6	7	8	9	10	11	12	13	14	15	
350	350	450	CA1 B4 45	1.407	1.552	1.722	1.891	2.080	2.269	2.314	2.647	2.837	2.876	0,405
		600	CA1 B4 60	1.609	1.780	1.981	2.183	2.401	2.620	2.682	3.056	3.275	3.347	0,532
		693	CA1 B4 69	1.585	1.750	1.932	2.134	2.347	2.562	2.774	2.988	3.201	7.257	x
		750	CA1 B4 75	1.912	2.109	2.344	2.575	2.833	3.090	3.153	3.605	3.863	3.918	0,659
575	575	450	CA1 B6 45	1.430	1.575	1.746	1.914	2.105	2.297	2.337	2.680	2.871	2.899	0,405
		600	CA1 B6 60	1.635	1.806	2.008	2.209	2.430	2.651	2.708	3.093	3.314	3.373	0,532
		693	CA1 B6 69	1.599	1.763	1.946	2.147	2.362	2.577	2.791	3.006	3.221	7.300	0,611
		750	CA1 B6 75	1.941	2.138	2.372	2.604	2.864	3.125	3.182	3.646	3.906	3.947	0,659

re

## Hochschrank 1+1 Türen – untere Tür H. 910

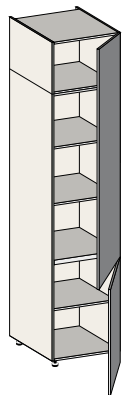

	350			6	7	8	9	10	11	12	13	14	15	
350	350	450	CA5 B4 45	1.890	2.098	2.344	2.591	2.850	3.109	3.219	3.627	3.887	4.048	0,405
		600	CA5 B4 60	2.193	2.449	2.745	3.041	3.345	3.649	3.785	4.257	4.562	4.781	0,532
		750	CA5 B4 75	2.754	3.060	3.419	3.776	4.154	4.531	4.677	5.286	5.664	5.875	0,659
575	575	450	CA5 B6 45	1.913	2.121	2.368	2.614	2.875	3.137	3.242	3.660	3.921	4.071	0,628
		600	CA5 B6 60	2.219	2.475	2.772	3.067	3.374	3.680	3.811	4.294	4.601	4.807	0,824
		750	CA5 B6 75	2.724	3.030	3.389	3.746	4.121	4.495	4.647	5.244	5.619	5.845	1,020

re



# SLIM HOCHSCHRANK – H. 2550

Element

T. Korpus

B.

Code-Nr.

6

7

8

9

10

11

12

13

14

15

m<sup>3</sup>

## Offener Hochschrank 1 Tür

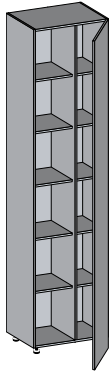

re

			6	7	8	9	10	11	12	13	14	15	
350	450	CMF B4 45	2.417	2.417	2.950	3.482	3.830	4.178	4.526	4.875	5.223	5.920	0,277
	575	CMF B4 T5	2.608	2.608	3.367	4.125	4.538	4.950	5.362	5.775	6.188	7.013	0,277
	600	CMF B4 60	2.673	2.673	3.436	4.199	4.619	5.039	5.458	5.879	6.299	7.138	0,364
	675	CMF B4 T6	2.832	2.832	3.662	4.492	4.941	5.390	5.840	6.289	6.738	7.636	XX
575	450	CMF B6 45	2.778	2.778	3.437	4.095	4.505	4.914	5.323	5.733	6.143	6.962	0,430
	575	CMF B6 T5	2.847	2.847	3.471	4.095	4.505	4.914	5.323	5.733	6.143	6.962	0,430
	600	CMF B6 60	3.037	3.037	3.665	4.292	4.721	5.150	5.580	6.009	6.438	7.296	0,564
	675	CMF B6 T6	3.112	3.112	3.702	4.292	4.721	5.150	5.580	6.009	6.438	7.296	XX

## Hochschrank 2 Türen H.2607

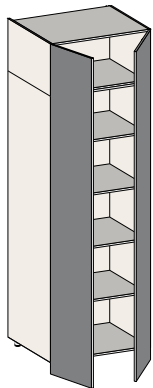

			6	7	8	9	10	11	12	13	14	15	
350	900	CA2 B4 90	2.497	2.777	3.110	3.441	3.785	4.129	4.267	4.817	5.162	5.367	0,785
	1200	CA2 B4 96	3.041	3.377	3.770	4.163	4.579	4.996	5.141	5.828	6.245	6.441	1,039
575	900	CA2 B6 90	2.535	2.815	3.148	3.479	3.827	4.175	4.305	4.871	5.219	5.405	1,217
	1200	CA2 B6 96	3.082	3.418	3.811	4.204	4.624	5.045	5.182	5.886	6.306	6.482	1,609



Öffnung mit GRIFF

## Eckhochschrank 1 Tür H.2607

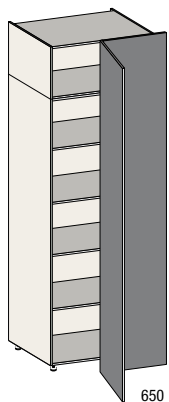

li

			6	7	8	9	10	11	12	13	14	15		
Korpus 900 Tür 450	350	1100	CG1 B4 45	2.794	3.126	3.511	3.895	4.285	4.674	4.843	5.453	5.843	6.118	0,954
Korpus 900/1200 Tür 600		1250	CG1 B4 60	3.105	3.463	3.879	4.296	4.726	5.155	5.320	6.014	6.444	6.698	1,081
Korpus 900 Tür 450	575	1100	CG1 B6 45	2.833	3.165	3.550	3.934	4.327	4.721	4.882	5.508	5.901	6.157	1,478
Korpus 900/1200 Tür 600		1250	CG1 B6 60	3.142	3.500	3.917	4.333	4.766	5.200	5.357	6.066	6.500	6.735	1,674
Mehrpreis für Ausfachungspaneel B. 651 – 900			CZ4 25	481	553	646	742	815	890	964	1.038	1.112	1.260	-



Element

T. Korpus

B.

Code-Nr.

**6** **7** **8** **9** **10** **11** **12** **13** **14** **15** m<sup>3</sup>

## Backofen-Hochschrank 2 Türen – untere Tür H. 910

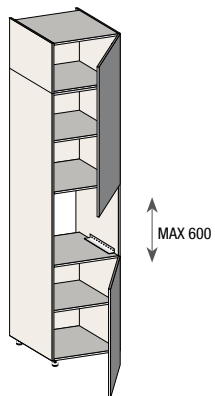

re

			6	7	8	9	10	11	12	13	14	15	
<b>575</b>	<b>600</b>	<b>EA2 B6 60</b>	1.570	1.706	1.869	2.030	2.233	2.436	2.442	2.842	3.045	2.986	0,824
	<b>750</b>	<b>EA2 B6 75</b>	1.938	2.110	2.312	2.511	2.762	3.013	3.017	3.515	3.767	3.692	1,181

## Hochschrank für Backofen + Mikrowelle 2 Türen – untere Tür H. 650

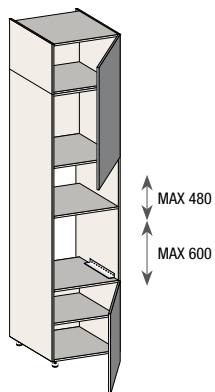

re

			6	7	8	9	10	11	12	13	14	15	
<b>575</b>	<b>600</b>	<b>EMT B6 60</b>	1.532	1.647	1.783	1.918	2.110	2.302	2.263	2.685	2.877	2.721	0,824



# SLIM KÜHLSCHRANK-HOCHSCHRANK – H. 2550

Element

T. Korpus

B.

Code-Nr.

**6**

**7**

**8**

**9**

**10**

**11**

**12**

**13**

**14**

**15**

m<sup>3</sup>

## Kühlschrank-Hochschrank 1 Tür H.2607

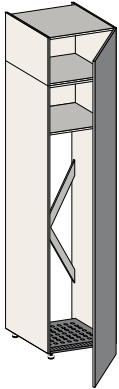

re

			6	7	8	9	10	11	12	13	14	15	
<b>575</b>	<b>600</b>	<b>E1A B6 60</b>	1.743	1.914	2.116	2.317	2.549	2.780	2.816	3.244	3.476	3.481	0,824
	<b>750</b>	<b>E1A B6 75</b>	2.052	2.249	2.483	2.715	2.987	3.258	3.293	3.801	4.073	4.058	1,020

## Kühlschrank-Hochschrank 1+1 Türen – untere Tür H. 910

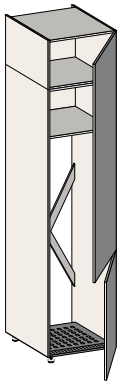

re

			6	7	8	9	10	11	12	13	14	15	
<b>575</b>	<b>600</b>	<b>E2C B6 60</b>	1.807	1.994	2.209	2.424	2.666	2.909	2.962	3.394	3.636	3.685	0,824
	<b>750</b>	<b>E2C B6 75</b>	2.133	2.353	2.611	2.866	3.153	3.439	3.510	4.012	4.299	4.367	1,020



Element	T. Korpus	B.	Code-Nr.	6	7	8	9	10	11	12	13	14	15	m <sup>3</sup>
---------	-----------	----	----------	---	---	---	---	----	----	----	----	----	----	----------------

## Hochschrank mit seitlich versenkbaren Türen für Haushaltsgerät

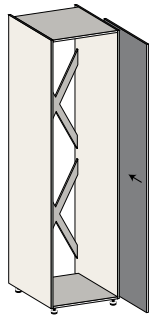

re

äußere	675	696	CR0 BB 69	3.905	4.112	4.356	4.600	5.060	5.520	5.980	6.440	6.900	7.820	1,238
--------	-----	-----	-----------	-------	-------	-------	-------	-------	-------	-------	-------	-------	-------	-------



Sonderanfertigungen sind NICHT möglich  
Bienenwaben-Abschlussseiten St. 12

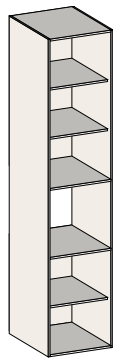

innere	575	600	CR1 U6 60	919	-	-	-	-	-	-	-	-	-	0,928
--------	-----	-----	-----------	-----	---	---	---	---	---	---	---	---	---	-------



NICHT geeignet für Kühlschrank mit selbsttragende Scharniere

Backofen-  
Hochschrank

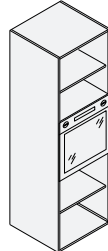

Hochschrank für  
Backofen + Mikrowelle

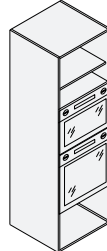

Kühlschrank-  
Hochschrank

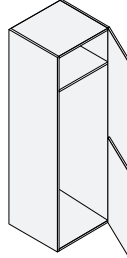

## Hochschrank mit seitlich versenkbaren Türen zum Einsetzen von Unter- und Oberschränken

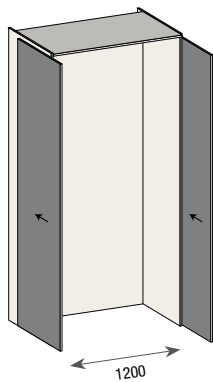

1200

675	1352	CRT BB R8	6.680	7.155	7.714	8.272	9.099	9.926	10.754	11.581	12.408	14.062	2,153
Mehrpr. für Rückwand in Ausführung der Tür			1.490	1.490	1.490	1.714	2.168	2.057	2.228	2.760	2.957	2.914	-

## Komplett ausgeführter Hochschrank mit seitlich versenkbaren Türen zum Einsetzen von Unter- und Oberschränken

675	1352	CRU BB R8	10.141	10.617	11.665	12.713	13.984	15.256	16.528	17.798	19.070	21.613	2,153
-----	------	-----------	--------	--------	--------	--------	--------	--------	--------	--------	--------	--------	-------



Öffnung mit GRIFF  
Sonderanfertigungen sind NICHT möglich  
Bienenwaben-Abschlussseiten St. 12



# SLIM HOCHSCHRANK MIT SEITLICH VERSENKBAREN TÜREN – H. 2550

Element	T. Korpus	B.	Code-Nr.	6	7	8	9	10	11	12	13	14	15	m³
---------	-----------	----	----------	---	---	---	---	----	----	----	----	----	----	----

## Ausgestatteter Hochschrank mit seitlich versenkbaren Türen

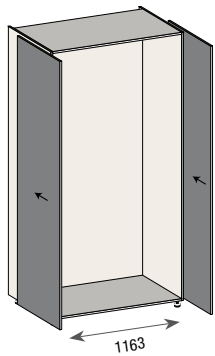

			6	7	8	9	10	11	12	13	14	15	
575	1314	CRE BA R7	6.688	7.165	7.723	8.280	9.108	9.936	10.764	11.592	12.420	14.076	2.289
675	1314	CRE BB R7	6.728	7.202	7.760	8.318	9.150	9.982	10.813	11.645	12.477	14.140	2.289
Mehrpr. für Rückwand in Ausführung der Tür			1.490	1.490	1.490	1.714	2.057	2.057	2.228	2.228	2.571	2.914	-

## Komplett ausgeführter ausgestatteter Hochschrank mit seitlich versenkbaren Türen

			6	7	8	9	10	11	12	13	14	15	
575	1314	CRF BA R7	10.142	10.618	11.666	12.714	13.985	15.257	16.529	17.800	19.071	21.614	2.425
675	1314	CRF BB R7	10.552	11.027	12.127	13.227	14.550	15.872	17.196	18.518	19.841	22.486	2.425

Öffnung mit GRIFF  
 Sonderanfertigungen sind NICHT möglich  
 Bienenwaben-Abschlussseiten St. 12



Element	Code-Nr.	Melamin	Dekor Plus	Fenix	Matte Lackierung	Hochglanz Lackierung	Calce Lackierung	Oxidierete Lackierung	Olmo Furnier	Premium Furnier
---------	----------	---------	------------	-------	------------------	----------------------	------------------	-----------------------	--------------	-----------------

## Ausstattung für ausgestatteter Hochschrank mit seitlich versenkbaren Türen

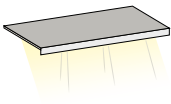

			..03	..16	..31	..33	..32	..36	..42	..47
Bord mit Led T.500	C7C R0 ..	-	324	386	239	316	316	442	497	636
Bord mit Led T.600	C7C R1 ..	-	357	427	258	351	351	501	564	737

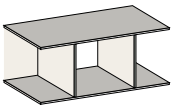

Raum für Backofen H.460 T.600	C7C RF	217	-	-	-	-	-	-	-	-
-------------------------------	--------	-----	---	---	---	---	---	---	---	---

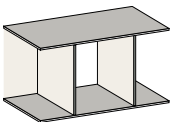

Raum für Backofen H.600 T.600	C7C RG	233	-	-	-	-	-	-	-	-
-------------------------------	--------	-----	---	---	---	---	---	---	---	---

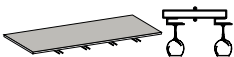

Kelchhalter Regal T.351	C7C RC ..	-	-	673	544	635	635	745	723	723
-------------------------	-----------	---	---	-----	-----	-----	-----	-----	-----	-----



ausziehbarer Einlegeboden T.500 Edelstahl vintage	C7C RP	1.300	-	-	-	-	-	-	-	-
ausziehbarer Einlegeboden T.600 Edelstahl vintage	C7C RQ	1.359	-	-	-	-	-	-	-	-

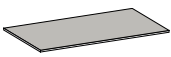

fester Einlegeboden St.40 T.500	C7C R2 ..	-	-	400	221	344	344	511	462	462
fester Einlegeboden St.40 T.600	C7C R3 ..	-	-	482	262	413	413	616	558	558

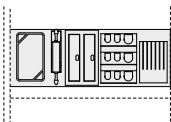

ausgestattete Rückwand	C7C RS ..	-	679	868	697	819	819	965	936	936
------------------------	-----------	---	-----	-----	-----	-----	-----	-----	-----	-----



Flaschenhalter T.400	C7C RB ..	-	-	-	304	304	304	304	304	304
----------------------	-----------	---	---	---	-----	-----	-----	-----	-----	-----



Innenliegende Schubladen und Auszüge siehe Seite 98.; FIT Einlegeböden siehe Seite 276284282

## SMART Stromversorgung



48 W Stromversorgung max 8 Anschlüsse	CEA S5	84	0,001
90 W Stromversorgung max 8 Anschlüsse	CEA S9	120	0,001



Element	T. Korpus	B.	Code-Nr.	6	7	8	9	10	11	12	13	14	15	m <sup>3</sup>
---------	-----------	----	----------	---	---	---	---	----	----	----	----	----	----	----------------

## Fester Teil für Hochschrank

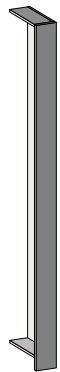

				6	7	8	9	10	11	12	13	14	15	
Durchgehende Tür H.2737	350	* 27-150	CP1 C4 15	899	1.003	1.126	1.248	1.373	1.498	1.623	1.747	1.872	2.122	0,152
		151-300	CP1 C4 30	1.116	1.252	1.412	1.571	1.728	1.885	2.041	2.199	2.357	2.668	0,279
2 Türen 910 unter	350	* 27-150	CP5 C4 15	990	1.099	1.228	1.356	1.492	1.627	1.761	1.898	2.034	2.302	0,152
		151-300	CP5 C4 30	1.250	1.397	1.562	1.727	1.900	2.072	2.244	2.418	2.591	2.935	0,279



\* EDELSTAHL Mindestbreite 33 mm

## Hochschrank 1 Tür H.2737

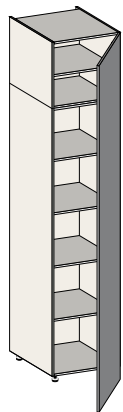

re

				6	7	8	9	10	11	12	13	14	15	
350	450	CA1 C4 45		1.477	1.628	1.806	1.983	2.181	2.380	2.429	2.776	2.975	3.016	0,405
	600	CA1 C4 60		1.692	1.873	2.085	2.295	2.525	2.754	2.818	3.213	3.443	3.517	0,532
	693	CA1 C4 69		1.585	1.750	1.932	2.134	2.347	2.562	2.774	2.988	3.201	7.257	0,611
	750	CA1 C4 75		2.011	2.219	2.463	2.707	2.978	3.248	3.314	3.790	4.061	4.115	0,659
575	450	CA1 C6 45		1.500	1.651	1.830	2.006	2.207	2.407	2.452	2.808	3.009	3.039	0,405
	600	CA1 C6 60		1.718	1.899	2.110	2.321	2.553	2.785	2.844	3.249	3.482	3.543	0,532
	693	CA1 C6 69		1.599	1.763	1.946	2.147	2.362	2.577	2.791	3.006	3.221	7.300	0,611
	750	CA1 C6 75		2.040	2.248	2.492	2.736	3.010	3.283	3.343	3.830	4.104	4.144	0,659

## Hochschrank 1+1 Türen – untere Tür H. 910

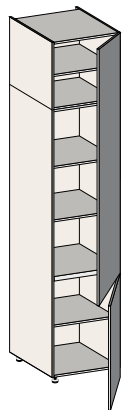

re

				6	7	8	9	10	11	12	13	14	15	
350	450	CA5 C4 45		1.960	2.177	2.430	2.686	2.955	3.223	3.337	3.760	4.029	4.193	0,405
	600	CA5 C4 60		2.278	2.543	2.851	3.156	3.472	3.787	3.924	4.418	4.734	4.956	0,532
	750	CA5 C4 75		2.857	3.173	3.543	3.912	4.303	4.694	4.843	5.477	5.868	6.081	0,659
575	450	CA5 C6 45		1.983	2.200	2.454	2.709	2.980	3.251	3.360	3.793	4.064	4.216	0,628
	600	CA5 C6 60		2.304	2.569	2.876	3.182	3.500	3.818	3.950	4.455	4.773	4.982	0,824
	750	CA5 C6 75		2.827	3.143	3.513	3.882	4.270	4.658	4.813	5.435	5.823	6.051	1,020



# SLIM HOCHSCHRANK – H. 2680

Element	T. Korpus	B.	Code-Nr.	6	7	8	9	10	11	12	13	14	15	m <sup>3</sup>
---------	-----------	----	----------	---	---	---	---	----	----	----	----	----	----	----------------

## Offener Hochschrank 1 Tür

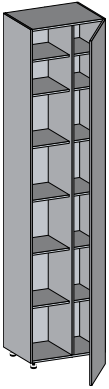

re

				6	7	8	9	10	11	12	13	14	15	
350	450	CMF 74 45		2.161	2.161	2.663	3.165	3.482	3.798	4.115	4.431	4.748	5.380	0,277
	575	CMF 74 T5		2.325	2.325	2.999	3.672	4.039	4.406	4.774	5.141	5.508	6.242	0,277
	600	CMF 74 60		2.382	2.382	3.059	3.736	4.110	4.483	4.858	5.230	5.604	6.351	0,364
	675	CMF 74 T6		2.523	2.523	3.255	3.986	4.385	4.783	5.182	5.580	5.979	6.776	XX
575	450	CMF 76 45		2.468	2.468	3.058	3.648	4.013	4.378	4.743	5.107	5.472	6.201	0,430
	575	CMF 76 T5		2.530	2.530	3.089	3.648	4.013	4.378	4.743	5.107	5.472	6.201	0,430
	600	CMF 76 60		2.686	2.686	3.252	3.817	4.199	4.580	4.962	5.344	5.726	6.488	0,564
	675	CMF 76 T6		2.751	2.751	3.284	3.817	4.199	4.580	4.962	5.344	5.726	6.488	XX

## Hochschrank 2 Türen H.2737

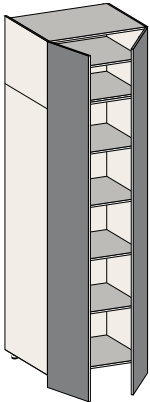

				6	7	8	9	10	11	12	13	14	15	
350	900	CA2 C4 90		2.629	2.925	3.274	3.623	3.985	4.348	4.491	5.072	5.435	5.647	0,785
	1200	CA2 C4 96		3.203	3.557	3.970	4.383	4.821	5.260	5.409	6.136	6.575	6.775	1,039
575	900	CA2 C6 90		2.676	2.972	3.320	3.670	4.037	4.404	4.538	5.138	5.505	5.694	1,217
	1200	CA2 C6 96		3.249	3.603	4.016	4.429	4.872	5.315	5.455	6.201	6.644	6.821	1,609



Öffnung mit GRIFF

## Eckhochschrank 1 Tür H.2737

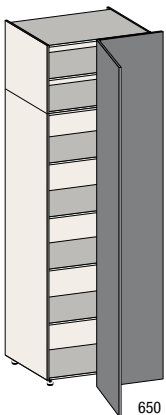

li

				6	7	8	9	10	11	12	13	14	15	
Korpus 900 Tür 450	350	1100	CG1 C4 45	2.939	3.286	3.690	4.092	4.501	4.910	5.089	5.729	6.138	6.426	0,954
Korpus 900/1200 Tür 600		1250	CG1 C4 60	3.257	3.634	4.071	4.507	4.958	5.408	5.581	6.310	6.761	7.030	1,081
Korpus 900 Tür 450	575	1100	CG1 C6 45	2.987	3.334	3.738	4.140	4.554	4.968	5.137	5.796	6.210	6.474	1478
Korpus 900/1200 Tür 600		1250	CG1 C6 60	3.303	3.680	4.117	4.553	5.008	5.464	5.627	6.374	6.830	7.076	1,674
Mehrpreis für Ausfachungspaneel B. 651 – 900			CZ4 26	526	603	705	810	890	971	1.052	1.133	1.213	1.375	-



Element

T. Korpus

B.

Code-Nr.

6	7	8	9	10	11	12	13	14	15	m <sup>3</sup>
---	---	---	---	----	----	----	----	----	----	----------------

## Backofen-Hochschrank 2 Türen – untere Tür H. 910

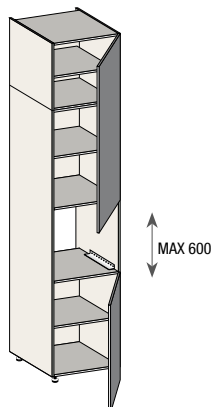

re

575	600	EA2 C6 60	6	7	8	9	10	11	12	13	14	15	0,824
	<b>750</b>	<b>EA2 66 75</b>	1.643	1.790	1.961	2.131	2.344	2.557	2.564	2.983	3.197	3.138	0,824
			2.014	2.194	2.402	2.610	2.871	3.132	3.133	3.654	3.915	3.835	1,181

## Hochschrank für Backofen + Mikrowelle 2 Türen – untere Tür H. 650

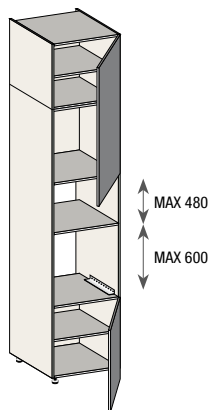

re

575	600	EMT C6 60	6	7	8	9	10	11	12	13	14	15	0,824
			1.608	1.731	1.876	2.020	2.222	2.424	2.387	2.828	3.030	2.876	0,824



# SLIM KÜHLSCHRANK-HOCHSCHRANK – H. 2680

Element

T. Korpus

B.

Code-Nr.

**6**

**7**

**8**

**9**

**10**

**11**

**12**

**13**

**14**

**15**

**m<sup>3</sup>**

## Kühlschrank-Hochschrank 1 Tür H.2737

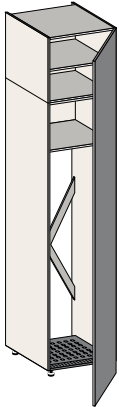

re

			6	7	8	9	10	11	12	13	14	15	
<b>575</b>	<b>600</b>	<b>E1A C6 60</b>	1.826	2.007	2.218	2.429	2.672	2.915	2.952	3.401	3.644	3.651	0,824
	<b>750</b>	<b>E1A C6 75</b>	2.151	2.359	2.602	2.847	3.132	3.416	3.454	3.986	4.271	4.255	1,020

## Kühlschrank-Hochschrank 1+1 Türen – untere Tür H. 910

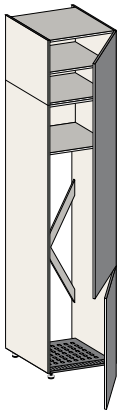

re

			6	7	8	9	10	11	12	13	14	15	
<b>575</b>	<b>600</b>	<b>E2C C6 60</b>	1.892	2.088	2.314	2.539	2.793	3.047	3.101	3.555	3.809	3.860	0,824
	<b>750</b>	<b>E2C C6 75</b>	2.236	2.466	2.735	3.002	3.302	3.602	3.676	4.203	4.503	4.573	1,020

# SLIM HOCHSCHRANK MIT SEITLICH VERSENKBAREN TÜREN – H. 2680



Element	T. Korpus	B.	Code-Nr.	6	7	8	9	10	11	12	13	14	15	m <sup>3</sup>
---------	-----------	----	----------	---	---	---	---	----	----	----	----	----	----	----------------

## Hochschrank mit seitlich versenkbaren Türen für Haushaltsgerät

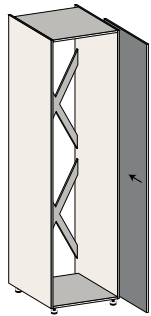

äußere

675	696	CR0 CB 69	4.321	4.537	4.792	5.047	5.552	6.057	6.562	7.067	7.572	8.580	1,238
-----	-----	-----------	-------	-------	-------	-------	-------	-------	-------	-------	-------	-------	-------



Sonderanfertigungen sind NICHT möglich  
Bienenwaben-Abschlussseiten St. 12

re

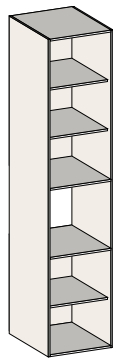

innere

575	600	CR1 V6 60	972	-	-	-	-	-	-	-	-	-	0,928
-----	-----	-----------	-----	---	---	---	---	---	---	---	---	---	-------



NICHT geeignet für Kühlschrank mit selbsttragende Scharniere

Backofen-  
Hochschrank

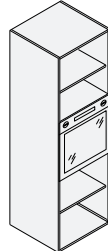

Hochschrank für  
Backofen + Mikrowelle

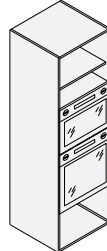

Kühlschrank-  
Hochschrank

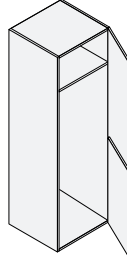

## Hochschrank mit seitlich versenkbaren Türen zum Einsetzen von Unter- und Oberschränken

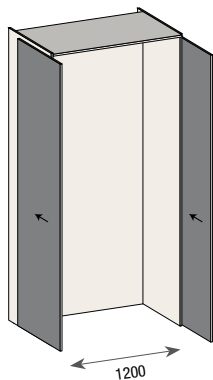

675	1352	CRT CB R8	6.839	7.337	7.921	8.505	9.356	10.206	11.057	11.907	12.758	14.459	2,153
-----	------	-----------	-------	-------	-------	-------	-------	--------	--------	--------	--------	--------	-------

Mehrpr. für Rückwand in  
Ausführung der Tür

1.490	1.490	1.490	1.714	2.168	2.057	2.228	2.760	2.957	2.914	-
-------	-------	-------	-------	-------	-------	-------	-------	-------	-------	---

## Komplett ausgeführter Hochschrank mit seitlich versenkbaren Türen zum Einsetzen von Unter- und Oberschränken

675	1352	CRU CB R8	10.459	10.958	12.056	13.154	14.469	15.785	17.099	18.416	19.731	22.362	2,153
-----	------	-----------	--------	--------	--------	--------	--------	--------	--------	--------	--------	--------	-------



Öffnung mit GRIFF  
Sonderanfertigungen sind NICHT möglich  
Bienenwaben-Abschlussseiten St. 12



# SLIM HOCHSCHRANK MIT SEITLICH VERSENKBAREN TÜREN – H. 2680

Element	T. Korpus	B.	Code-Nr.	6	7	8	9	10	11	12	13	14	15	m³
---------	-----------	----	----------	---	---	---	---	----	----	----	----	----	----	----

## Ausgestatteter Hochschrank mit seitlich versenkbaren Türen

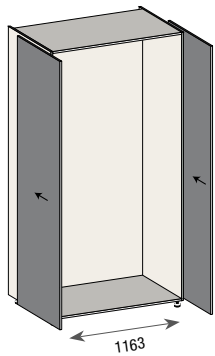

			6	7	8	9	10	11	12	13	14	15	
575	1314	CRE CA R7	6.845	7.343	7.928	8.512	9.363	10.214	11.066	11.917	12.768	14.470	2.289
675	1314	CRE CB R7	6.885	7.384	7.969	8.553	9.408	10.264	11.118	11.974	12.830	14.539	2.289
Mehrpr. für Rückwand in Ausführung der Tür			1.490	1.490	1.490	1.714	2.057	2.057	2.228	2.228	2.571	2.914	-

## Komplett ausgeführter ausgestatteter Hochschrank mit seitlich versenkbaren Türen

			6	7	8	9	10	11	12	13	14	15	
575	1314	CRF CA R7	10.447	10.945	12.041	13.136	14.450	15.763	17.078	18.390	19.704	22.332	2.425
675	1314	CRF CB R7	10.871	11.369	12.518	13.667	15.034	16.400	17.766	19.134	20.501	23.233	2.425

Öffnung mit GRIFF  
 Sonderanfertigungen sind NICHT möglich  
 Bienenwaben-Abschlussseiten St. 12



Element	Code-Nr.	Melamin	Dekor Plus	Fenix	Matte Lackierung	Hochglanz Lackierung	Calce Lackierung	Oxidierete Lackierung	Olmo Furnier	Premium Furnier
---------	----------	---------	------------	-------	------------------	----------------------	------------------	-----------------------	--------------	-----------------

## Ausstattung für ausgestatteter Hochschrank mit seitlich versenkbaren Türen

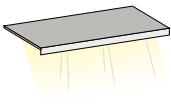

				..03	..16	..31	..33	..32	..36	..42	..47
Bord mit Led T.500	C7C R0 ..	-	324	386	239	316	316	442	497	636	
Bord mit Led T.600	C7C R1 ..	-	357	427	258	351	351	501	564	737	

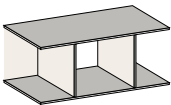

Raum für Backofen H.460 T.600	C7C RF	217	-	-	-	-	-	-	-	-
-------------------------------	--------	-----	---	---	---	---	---	---	---	---

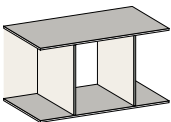

Raum für Backofen H.600 T.600	C7C RG	233	-	-	-	-	-	-	-	-
-------------------------------	--------	-----	---	---	---	---	---	---	---	---

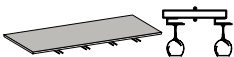

Kelchhalter Regal T.351	C7C RC ..	-	-	673	544	635	635	745	723	723
-------------------------	-----------	---	---	-----	-----	-----	-----	-----	-----	-----



ausziehbarer Einlegeboden T.500 Edelstahl vintage	C7C RP	1.300	-	-	-	-	-	-	-	-
ausziehbarer Einlegeboden T.600 Edelstahl vintage	C7C RQ	1.359	-	-	-	-	-	-	-	-

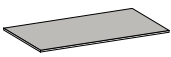

fester Einlegeboden St.40 T.500	C7C R2 ..	-	-	400	221	344	344	511	462	462
fester Einlegeboden St.40 T.600	C7C R3 ..	-	-	482	262	413	413	616	558	558

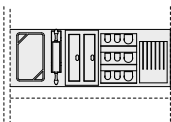

ausgestattete Rückwand	C7C RS ..	-	679	868	697	819	819	965	936	936
------------------------	-----------	---	-----	-----	-----	-----	-----	-----	-----	-----



Flaschenhalter T.400	C7C RB ..	-	-	-	304	304	304	304	304	304
----------------------	-----------	---	---	---	-----	-----	-----	-----	-----	-----



Innenliegende Schubladen und Auszüge siehe Seite 98.; FIT Einlegeböden siehe Seite 276284282

## SMART Stromversorgung



48 W Stromversorgung max 8 Anschlüsse	CEA S5	84	0,001
90 W Stromversorgung max 8 Anschlüsse	CEA S9	120	0,001



Element

Code-Nr.

## Abschlussseite – für Hochschrank St. 12

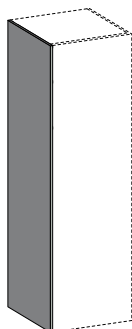

li

T. 350 + Tür	für Korpus H. 1380	AFT 12 14..
	für Korpus H. 2030	AFT 12 21..
	für Korpus H. 2160	AFT 12 22..
	für Korpus H. 2290	AFT 12 23..
	für Korpus H. 2420	AFT 12 24..
	für Korpus H. 2550	AFT 12 26..
	für Korpus H. 2680	AFT 12 27..
T. 575 + Tür	für Korpus H. 1380	AFT 14 14..
	für Korpus H. 2030	AFT 14 21..
	für Korpus H. 2160	AFT 14 22..
	für Korpus H. 2290	AFT 14 23..
	für Korpus H. 2420	AFT 14 24..
	für Korpus H. 2550	AFT 14 26..
	für Korpus H. 2680	AFT 14 27..
T. 675 + Tür	für Korpus H. 1380	AFT 17 13..
	für Korpus H. 2030	AFT 17 21..
	für Korpus H. 2160	AFT 17 22..
	für Korpus H. 2290	AFT 17 23..
	für Korpus H. 2420	AFT 17 24..
	für Korpus H. 2550	AFT 17 26..
	für Korpus H. 2680	AFT 17 27..



NICHT in der Nähe der Abschluss-Griffmulde verwendbar

NICHT in der Nähe der Hochschrank mit seitlich versenkbaren Türen verwendbar

## Bienenwaben-Abschlussseite – für Hochschrank St. 12

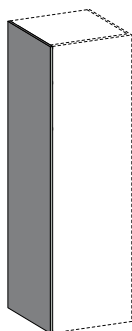

li

T. 575 + Tür	für Korpus H. 2030	AFT S4 20..
	für Korpus H. 2160	AFT S4 21..
	für Korpus H. 2290	AFT S4 23..
	für Korpus H. 2420	AFT S4 26..
	für Korpus H. 2550	AFT S4 27..
	für Korpus H. 2680	AFT S4 28..
T. 675 + Tür	für Korpus H. 2030	AFT S7 20..
	für Korpus H. 2160	AFT S7 21..
	für Korpus H. 2290	AFT S7 23..
	für Korpus H. 2420	AFT S7 26..
	für Korpus H. 2550	AFT S7 27..
	für Korpus H. 2680	AFT S7 28..



Für Hochschränke mit seitlich versenkbaren Türen



Dekor Plus	Plus Laminat	Fenix	Matte Lackierung	Hochglanz Lackierung	Calce Lackierung	Oxidierete Lackierung	Olmo Furnier	Premium Furnier	Premium Furnier mit Fräsen	AX Satin Edelstahl	AX Vintage Edelstahl	BZ ICE Edelstahl	m <sup>3</sup>
..02	..1P	..16	..31	..33	..32	..36	..42	..47	..48	..69	..68	..67	
137	-	243	127	240	240	376	367	367	612	1.443	1.588	1.703	00
182	-	331	167	328	328	519	506	506	851	1.597	1.757	1.885	00
191	-	350	175	346	346	550	536	536	902	1.631	1.794	1.924	00
200	-	368	184	365	365	581	566	566	953	1.663	1.830	1.962	0,028
209	-	386	192	383	383	611	596	596	1.004	1.696	1.866	2.002	0,037
219	-	406	201	403	403	642	624	624	1.056	1.730	1.902	2.041	0,039
235	-	431	216	427	427	679	661	661	1.113	1.762	1.938	2.079	0,042
202	-	374	186	370	370	589	574	574	968	1.672	1.839	1.973	00
281	-	522	258	516	516	826	805	805	1.360	1.922	2.114	2.268	00
296	-	552	271	546	546	875	852	852	1.443	1.975	2.172	2.330	00
311	-	582	285	577	577	925	900	900	1.526	2.027	2.230	2.392	0,042
327	-	612	298	607	607	973	949	949	1.608	2.080	2.289	2.455	0,056
342	-	643	312	637	637	1.022	996	996	1.691	2.133	2.347	2.517	0,060
357	-	673	325	667	667	1.072	1.044	1.044	1.773	2.186	2.405	2.579	0,063
238	-	438	220	435	435	690	673	673	1.133	1.773	1.950	2.093	00
322	-	604	294	598	598	959	935	935	1.585	2.065	2.272	2.437	00
339	-	639	311	633	633	1.017	990	990	1.680	2.128	2.340	2.510	00
358	-	674	327	668	668	1.074	1.047	1.047	1.777	2.190	2.408	2.584	0,048
375	-	710	343	703	703	1.132	1.103	1.103	1.873	2.252	2.477	2.657	0,065
393	-	745	359	738	738	1.189	1.158	1.158	1.970	2.314	2.545	2.730	0,069
411	-	781	375	773	773	1.247	1.214	1.214	2.067	2.376	2.614	2.804	0,073

SLIM HOCHSCHRÄNKE

-	1.095	953	895	1.073	1.073	1.354	1.456	1.442	1.830	1.960	2.155	2.313	00
-	1.160	1.010	949	1.137	1.137	1.434	1.543	1.528	1.939	2.014	2.215	2.376	00
-	1.226	1.066	1.002	1.201	1.201	1.515	1.630	1.615	2.048	2.067	2.274	2.438	00
-	1.291	1.124	1.055	1.265	1.265	1.596	1.717	1.701	2.157	2.119	2.331	2.501	00
-	1.357	1.180	1.109	1.329	1.329	1.677	1.803	1.787	2.267	2.172	2.390	2.563	00
-	1.421	1.237	1.162	1.393	1.393	1.757	1.891	1.872	2.376	2.225	2.448	2.625	00
-	1.280	1.113	1.047	1.255	1.255	1.582	1.702	1.686	2.139	2.110	2.322	2.490	00
-	1.357	1.180	1.109	1.329	1.329	1.677	1.803	1.787	2.267	2.172	2.390	2.563	00
-	1.433	1.247	1.171	1.404	1.404	1.771	1.904	1.887	2.394	2.234	2.458	2.637	00
-	1.509	1.313	1.233	1.479	1.479	1.865	2.007	1.988	2.522	2.297	2.527	2.709	00
-	1.586	1.380	1.296	1.554	1.554	1.960	2.108	2.088	2.650	2.359	2.594	2.783	00
-	1.662	1.446	1.358	1.417	1.417	2.054	2.209	2.190	2.777	2.421	2.663	2.857	00



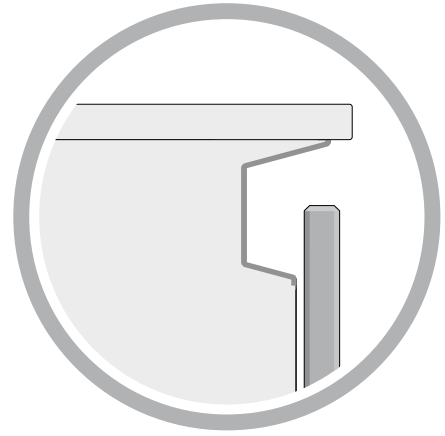

› Trim Hochschrank H. 1380	160
› Trim Hochschrank H. 2030	165
› Trim Hochschrank H. 2160	177
› Trim Hochschrank H. 2290	189
› Trim Hochschrank H. 2420	201
› Trim Hochschrank H. 2550	211
› Trim Hochschrank H. 2680	221
› Abschlussseiten für Trim Hochschränke	230



Element	T. Korpus	B.	Code-Nr.	0	1	2	3	4	5	6	7	8	9	m <sup>3</sup>
---------	-----------	----	----------	---	---	---	---	---	---	---	---	---	---	----------------

## Offener Hochschrank St. 18 mit Freiraum für die Sanitärinstallation

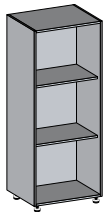

max				0	1	2	3	4	5	6	7	8	9	
377	150-300	CMG 34 30		359	421	508	674	741	849	1.005	1.130	1.270	1.423	0,203
	301-600	CMG 34 60		440	514	620	820	898	1029	1.217	1.365	1.530	1.712	0,388
605	150-300	CMG 36 30		437	509	616	814	892	1022	1.210	1.358	1.523	1.704	0,309
	301-600	CMG 36 60		528	616	743	980	1071	1228	1.450	1.624	1.817	2.031	0,591

Element	T. Korpus	B.	Code-Nr.	6	7	8	9	10	11	12	13	14	15	m <sup>3</sup>
---------	-----------	----	----------	---	---	---	---	----	----	----	----	----	----	----------------

## Fester Teil für Hochschrank

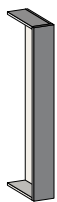

max				6	7	8	9	10	11	12	13	14	15	
350	* 27-150	CP1 34 15		455	512	573	641	705	769	834	897	962	2.178	0,104
	151-300	CP1 34 30		593	666	746	835	919	1.002	1.086	1.169	1.253	2.838	0,191



\* EDELSTAHL Mindestbreite 33 mm

## Hochschrank 1 Tür

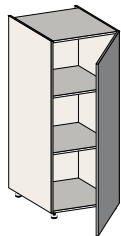

re

				6	7	8	9	10	11	12	13	14	15	
350	450	CA1 34 45		781	871	971	1.082	1.190	1.298	1.406	1.515	1.623	3.679	0,277
	600	CA1 34 60		906	1.013	1.133	1.264	1.390	1.517	1.642	1.770	1.896	4.298	0,364
575	450	CA1 36 45		795	883	983	1.095	1.205	1.313	1.424	1.533	1.643	3.723	0,430
	600	CA1 36 60		919	1.027	1.145	1.277	1.405	1.533	1.659	1.788	1.916	4.340	0,564

## Hochschrank 2 Türen

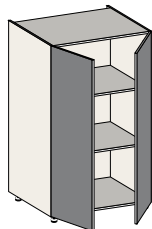

				6	7	8	9	10	11	12	13	14	15	
350	900	CA2 34 90		1.434	1.613	1.814	2.034	2.237	2.441	2.645	2.848	3.051	6.917	0,538
	1200	CA2 34 96		1.758	1.972	2.210	2.474	2.721	2.969	3.215	3.464	3.711	8.410	0,711
575	900	CA2 36 90		1.448	1.627	1.826	2.048	2.253	2.458	2.662	2.867	3.072	6.963	0,833
	1200	CA2 36 96		1.771	1.985	2.223	2.487	2.736	2.984	3.234	3.482	3.731	8.457	1,101



Öffnung mit GRIFF

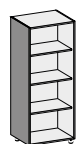

MEHRPREIS  
1 ausgeführte  
Abschlussseite für  
Hochschrank H. 1380

T.	Dekor Plus	Fenix	Matte Lackierung	Hochglanz Lackierung	Calce Lackierung	Oxidierete Lackierung	Olmo Furnier	Premium Furnier
350	82	131	73	145	145	200	189	238
575	91	161	115	231	231	319	315	397
675	93	173	136	270	270	373	368	464



Element

B.

Code-Nr.

Preis

m<sup>3</sup>

## STORE oval-Titandraht

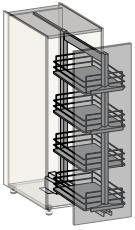

für Hochschrank T. 575 mit Tür H. 1380	<b>300</b>	<b>C5C PD 63</b>	<b>714</b>	0,219
für Hochschrank T. 575 mit Tür H. 1380	<b>450</b>	<b>C5C PD 64</b>	<b>760</b>	0,329
für Hochschrank T. 575 mit Tür H. 1380	<b>600</b>	<b>C5C PD 66</b>	<b>826</b>	0,439

## DISPENSA Arena Pure antracite

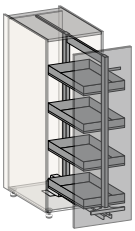

für Hochschrank T. 575 mit Tür H. 1380	<b>300</b>	<b>C5C RD 63</b>	<b>1068</b>	0,219
für Hochschrank T. 575 mit Tür H. 1380	<b>450</b>	<b>C5C RD 64</b>	<b>1267</b>	0,329
für Hochschrank T. 575 mit Tür H. 1380	<b>600</b>	<b>C5C RD 66</b>	<b>1291</b>	0,439

## TANDEM SOLO Arena Pure antracite

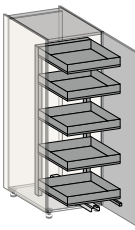

für Hochschrank T. 575 mit Tür H. 1380	<b>600</b>	<b>C5C E4 66</b>	<b>1455</b>	0,439
--	------------	------------------	-------------	-------

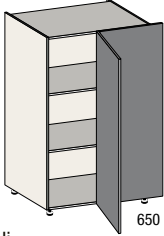

Element	T. Korpus	B.	Code-Nr.	6	7	8	9	10	11	12	13	14	15	m <sup>3</sup>	
<b>Eckhochschrank 1 Tür</b>															
	Korpus 900 Tür 450	350	1100	CG1 34 45	1.636	1.839	2.067	2.315	2.547	2.778	3.010	3.241	3.473	7.871	0,653
	Korpus 900/1200 Tür 600		1250	CG1 34 60	1.666	1.853	2.060	2.287	2.516	2.745	2.975	3.202	3.431	7.777	0,740
	Korpus 900 Tür 450	575	1100	CG1 36 45	1.649	1.853	2.079	2.329	2.562	2.793	3.027	3.261	3.494	7.918	1,012
	Korpus 900/1200 Tür 600		1250	CG1 36 60	1.679	1.865	2.072	2.301	2.531	2.761	2.991	3.221	3.452	7.823	1,146
Mehrpreis für Ausfachungspaneel B. 651 – 900				CZ4 13	269	313	362	417	459	500	542	584	627	710	-

li

	Code-Nr.	Preis	m <sup>3</sup>
<b>GENIUS oval-Titandraht (n°2)</b>			

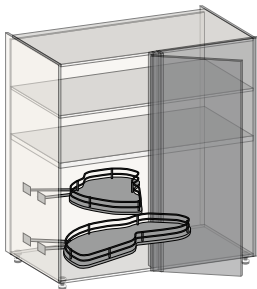

für Eck-Hochschrank mit Tür H. 780 B. 450 Korpus B.900 T. 575–675	<b>C5C 3A 64</b>	570	0,296
für Eck-Hochschrank mit Tür H. 780 B. 600 Korpus B.1200 T. 575–675	<b>C5C 3A 66</b>	611	0,346

<b>COMPACT oval-Titandraht (n°2)</b>			
--------------------------------------	--	--	--

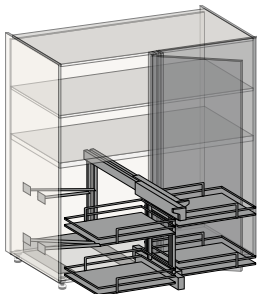

für Eck-Hochschrank mit Tür H. 780 B. 450 Korpus B.900 T. 575–675	<b>C5C 8A 64</b>	719	0,258
für Eck-Hochschrank mit Tür H. 780 B. 600 Korpus B.1200 T. 575–675	<b>C5C 8A 66</b>	765	0,342

<b>LE MANS Arena Pure Antracite (n°2)</b>			
---	--	--	--

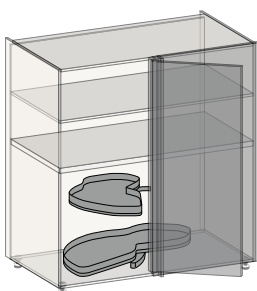

für Eck-Hochschrank mit Tür H. 780 B. 450 Korpus B.900 T. 575–675	<b>C5C 4A 64</b>	1117	0,300
für Eck-Hochschrank mit Tür H. 780 B. 600 Korpus B.1200 T. 575–675	<b>C5C 4A 66</b>	1235	0,335

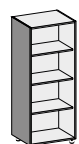

**MEHRPREIS**  
1 ausgeführte  
Abschlussseite für  
Hochschrank H. 1380

T.	Dekor Plus	Fenix	Matte Lackierung	Hochglanz Lackierung	Calce Lackierung	Oxidierte Lackierung	Olmo Furnier	Premium Furnier
350	82	131	73	145	145	200	189	238
575	91	161	115	231	231	319	315	397
675	93	173	136	270	270	373	368	464



# TRIM BACKOFEN-HOCHSCHRANK – H. 1380

Element	T. Korpus	B.	Code-Nr.	6	7	8	9	10	11	12	13	14	15	m <sup>3</sup>
---------	-----------	----	----------	---	---	---	---	----	----	----	----	----	----	----------------

## BACKOFEN-HOCHSCHRANK 1 Tür

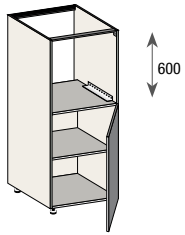

re

575	600	EA1 36 60	835	903	980	1.061	1.167	1.274	1.380	1.485	1.592	3.609	0,564
-----	-----	-----------	-----	-----	-----	-------	-------	-------	-------	-------	-------	-------	-------

## BACKOFEN-HOCHSCHRANK 2 Auszüge H. 390

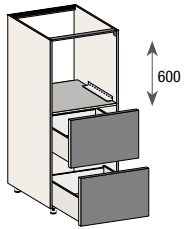

575	600	EC2 36 60	1.134	1.219	1.313	1.418	1.560	1.702	1.845	1.985	2.127	4.821	0,564
-----	-----	-----------	-------	-------	-------	-------	-------	-------	-------	-------	-------	-------	-------

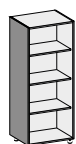

**MEHRPREIS**  
1 ausgeführte  
Abschlussseite für  
Hochschrank H. 1380

T.	Dekor Plus	Fenix	Matte Lackierung	Hochglanz Lackierung	Calce Lackierung	Oxidierter Lackierung	Olmo Furnier	Premium Furnier
575	91	161	115	231	231	319	315	397
675	93	173	136	270	270	373	368	464



Element

T. Korpus

B.

Code-Nr.

**6**

**7**

**8**

**9**

**10**

**11**

**12**

**13**

**14**

**15**

m<sup>3</sup>

## Kühlschrank–Hochschrank 1 Tür

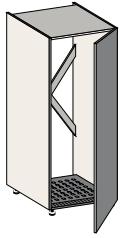

re

	6	7	8	9	10	11	12	13	14	15			
<b>575</b>	<b>600</b>	<b>E1A 36 60</b>	1.075	1.181	1.301	1.433	1.576	1.720	1.863	2.006	2.150	4.871	0,564

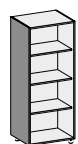

MEHRPREIS  
1 ausgeführte  
Abschlussseite für  
Hochschrank H. 1380

T.	Dekor Plus	Fenix	Matte Lackierung	Hochglanz Lackierung	Calce Lackierung	Oxidierete Lackierung	Olmo Furnier	Premium Furnier
<b>575</b>	91	161	115	231	231	319	315	397
<b>675</b>	93	173	136	270	270	373	368	464



# TRIM HOCHSCHRANK – H. 2030

Element	T. Korpus	B.	Code-Nr.	0	1	2	3	4	5	6	7	8	9	m <sup>3</sup>
---------	-----------	----	----------	---	---	---	---	---	---	---	---	---	---	----------------

## Offener Hochschrank St. 18 mit Freiraum für die Sanitärinstallation

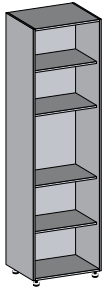

max			0	1	2	3	4	5	6	7	8	9	
377	150-300	CMG 64 30	507	593	720	955	1049	1202	1.420	1.590	1.779	1.988	0,297
	301-600	CMG 64 60	623	729	881	1164	1275	1463	1.725	1.930	2.156	2.408	0,567
602	150-300	CMG 66 30	614	719	869	1149	1258	1443	1.702	1.903	2.128	2.377	0,450
	301-600	CMG 66 60	749	874	1056	1392	1520	1745	2.054	2.294	2.562	2.858	0,859

## Offener Hochschrank mit Glastrennwänden

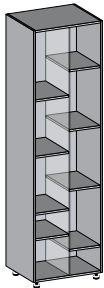

max			0	1	2	3	4	5	6	7	8	9	
377	450	CMV 64 45	1561	1599	1685	1848	1918	2023	2.176	2.300	2.437	2.590	0,432
	600	CMV 64 60	1674	1730	1842	2053	2138	2276	2.473	2.629	2.801	2.995	0,567

 NICHT verfügbar lackiert  
Sonderanfertigungen sind NICHT möglich  
Komplett mit 2 LEDs an den Seitenwänden

 SMART-Netzteil hinzufügen

Element	T. Korpus	B.	Code-Nr.	6	7	8	9	10	11	12	13	14	15	m <sup>3</sup>
---------	-----------	----	----------	---	---	---	---	----	----	----	----	----	----	----------------

## Fester Teil für Hochschrank

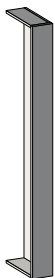

				6	7	8	9	10	11	12	13	14	15	
Durchgehende Tür	350	* 27-150	CP1 64 15	672	750	840	936	1.030	1.124	1.217	1.310	1.404	3.183	0,152
		151-300	CP1 64 30	845	948	1.061	1.188	1.307	1.425	1.544	1.663	1.782	4.039	0,279
2 Türen 1380 unter	350	* 27-150	CP3 64 15	697	781	876	980	1.078	1.174	1.273	1.372	1.470	3.332	0,152
		151-300	CP3 64 30	909	1.020	1.143	1.281	1.409	1.536	1.665	1.793	1.922	4.356	0,279
2 Türen 780 unter	350	* 27-150	CP5 64 15	697	781	876	980	1.078	1.174	1.273	1.372	1.470	3.332	0,152
		151-300	CP5 64 30	909	1.020	1.143	1.281	1.409	1.536	1.665	1.793	1.922	4.356	0,279

 \* EDELSTAHL Mindestbreite 33 mm



Element

T. Korpus

B.

Code-Nr.

**6**

**7**

**8**

**9**

**10**

**11**

**12**

**13**

**14**

**15**

m<sup>3</sup>

## Hochschrank 1 Tür

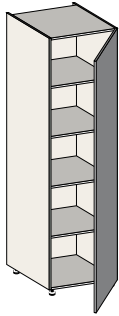

re

			6	7	8	9	10	11	12	13	14	15	
350	450	CA1 64 45	1.113	1.239	1.379	1.534	1.687	1.841	1.994	2.148	2.301	5.216	0,405
	600	CA1 64 60	1.285	1.434	1.601	1.786	1.965	2.142	2.322	2.500	2.679	6.072	0,532
	750	CA1 64 75	1.645	1.817	2.011	2.223	2.445	2.668	2.891	3.112	3.335	7.558	0,659
575	450	CA1 66 45	1.126	1.252	1.393	1.547	1.702	1.856	2.011	2.166	2.321	5.259	0,405
	600	CA1 66 60	1.298	1.448	1.613	1.799	1.979	2.157	2.339	2.519	2.699	6.116	0,532
	750	CA1 66 75	1.657	1.830	2.024	2.237	2.461	2.684	2.908	3.132	3.356	7.605	0,659

## Hochschrank 1+1 Türen – untere Tür H. 1380

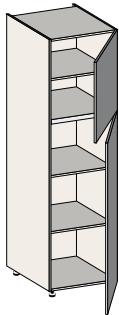

re

			6	7	8	9	10	11	12	13	14	15	
350	450	CA3 64 45	1.216	1.355	1.509	1.679	1.847	2.015	2.183	2.351	2.519	5.709	0,405
	600	CA3 64 60	1.425	1.592	1.778	1.983	2.181	2.378	2.577	2.776	2.975	6.741	0,532
575	450	CA3 66 45	1.228	1.367	1.523	1.693	1.862	2.031	2.200	2.370	2.540	5.756	0,628
	600	CA3 66 60	1.439	1.604	1.791	1.995	2.195	2.394	2.594	2.793	2.993	6.784	0,824

## Hochschrank 1+1 Türen – untere Tür H. 780

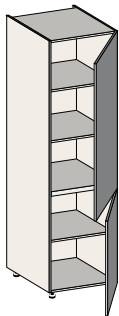

re

			6	7	8	9	10	11	12	13	14	15	
350	450	CA5 64 45	1.216	1.355	1.509	1.679	1.847	2.015	2.183	2.351	2.519	5.709	0,405
	600	CA5 64 60	1.425	1.592	1.778	1.983	2.181	2.378	2.577	2.776	2.975	6.741	0,532
	750	CA5 64 75	1.777	1.970	2.187	2.425	2.668	2.911	3.153	3.395	3.638	8.247	0,659
575	450	CA5 66 45	1.228	1.367	1.523	1.693	1.862	2.031	2.200	2.370	2.540	5.756	0,628
	600	CA5 66 60	1.439	1.604	1.791	1.995	2.195	2.394	2.594	2.793	2.993	6.784	0,824
	750	CA5 66 75	1.789	1.984	2.200	2.438	2.682	2.926	3.171	3.413	3.657	8.289	1,020

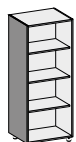

MEHRPREIS  
1 ausgeführte  
Abschlussseite für  
Hochschrank H. 2030

T.	Dekor Plus	Fenix	Matte Lackierung	Hochglanz Lackierung	Calce Lackierung	Oxidierte Lackierung	Olmo Furnier	Premium Furnier
350	108	179	109	212	212	293	278	350
575	116	215	170	340	340	469	463	583
675	119	231	200	399	399	551	543	684



Element

B.

Code-Nr.

Preis

m<sup>3</sup>

## STORE oval-Titandraht

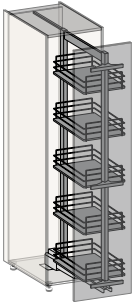

für Hochschrank T. 575 mit Tür H. 2030	<b>300</b>	<b>C5C PF 63</b>	<b>802</b>	0,432
für Hochschrank T. 575 mit Tür H. 2030	<b>450</b>	<b>C5C PF 64</b>	<b>858</b>	0,628
für Hochschrank T. 575 mit Tür H. 2030	<b>600</b>	<b>C5C PF 66</b>	<b>940</b>	0,824

## DISPENSA Arena Pure antracite

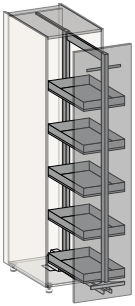

für Hochschrank T. 575 mit Tür H. 2030	<b>300</b>	<b>C5C RF 63</b>	<b>1291</b>	0,432
für Hochschrank T. 575 mit Tür H. 2030	<b>450</b>	<b>C5C RF 64</b>	<b>1561</b>	0,628
für Hochschrank T. 575 mit Tür H. 2030	<b>600</b>	<b>C5C RF 66</b>	<b>1600</b>	0,824

## TANDEM SOLO Arena Pure antracite

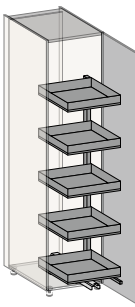

für Hochschrank T. 575 mit Tür H. 2030	<b>600</b>	<b>C5C E6 66</b>	<b>1750</b>	0,824
--	------------	------------------	-------------	-------



Element	T. Korpus	B.	Code-Nr.	6	7	8	9	10	11	12	13	14	15	m <sup>3</sup>
---------	-----------	----	----------	---	---	---	---	----	----	----	----	----	----	----------------

## Hochschrank 2 Türen

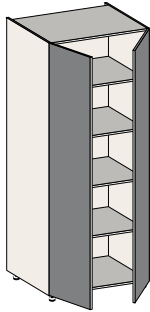

				6	7	8	9	10	11	12	13	14	15	
350	900	CA2 64 90		2.033	2.285	2.566	2.875	3.163	3.450	3.738	4.025	4.313	9.775	0,785
	1200	CA2 64 96		2.494	2.793	3.127	3.495	3.845	4.194	4.544	4.893	5.243	11.883	1,039
575	900	CA2 66 90		2.047	2.298	2.578	2.888	3.177	3.466	3.754	4.043	4.332	9.818	1,217
	1200	CA2 66 96		2.508	2.807	3.140	3.509	3.860	4.211	4.561	4.913	5.264	11.929	1,609



Öffnung mit GRIFF

## Eckhochschrank 1 Tür



li

				6	7	8	9	10	11	12	13	14	15	
Korpus 900 Tür 450	350	1100	CG1 64 45	2.256	2.540	2.857	3.206	3.527	3.848	4.169	4.488	4.809	10.901	0,954
Korpus 900/1200 Tür 600		1250	CG1 64 60	2.542	2.850	3.192	3.571	3.928	4.286	4.643	4.999	5.357	12.141	1,081
Korpus 900 Tür 450	575	1100	CG1 66 45	2.269	2.554	2.869	3.220	3.542	3.864	4.186	4.508	4.830	10.948	1,478
Korpus 900/1200 Tür 600		1250	CG1 66 60	2.555	2.864	3.205	3.585	3.944	4.301	4.660	5.019	5.378	12.188	1,674
Mehrpreis für Ausfachungspaneel B. 651 – 900			CZ4 20	300	348	404	466	513	559	606	652	699	792	-

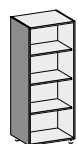

MEHRPREIS  
1 ausgeführte  
Abschlussseite für  
Hochschrank H. 2030

T.	Dekor Plus	Fenix	Matte Lackierung	Hochglanz Lackierung	Calce Lackierung	Oxidierete Lackierung	Olmo Furnier	Premium Furnier
350	108	179	109	212	212	293	278	350
575	116	215	170	340	340	469	463	583
675	119	231	200	399	399	551	543	684



Element

Code-Nr.

Preis

m<sup>3</sup>

## GENIUS oval-Titandraht (n°2)

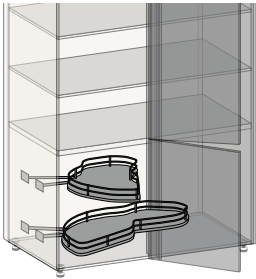

für Eck-Hochschrank mit Tür H. 780 B. 450 Korpus B.900 T. 575–675

**C5C 3A 64**

570

0,296

für Eck-Hochschrank mit Tür H. 780 B. 600 Korpus B.1200 T. 575–675

**C5C 3A 66**

611

0,346

## COMPACT oval-Titandraht (n°2)

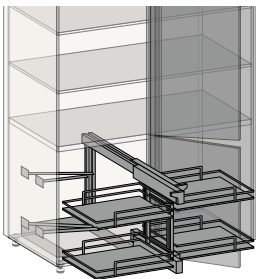

für Eck-Hochschrank mit Tür H. 780 B. 450 Korpus B.900 T. 575–675

**C5C 8A 64**

719

0,258

für Eck-Hochschrank mit Tür H. 780 B. 600 Korpus B.1200 T. 575–675

**C5C 8A 66**

765

0,342

## LE MANS Arena Pure Antracite (n°2)

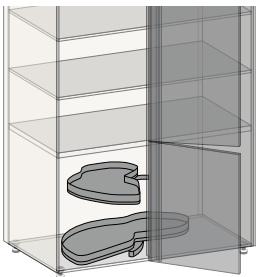

für Eck-Hochschrank mit Tür H. 780 B. 450 Korpus B.900 T. 575–675

**C5C 4A 64**

1117

0,300

für Eck-Hochschrank mit Tür H. 780 B. 600 Korpus B.1200 T. 575–675

**C5C 4A 66**

1235

0,335

# TRIM BACKOFEN-HOCHSCHRANK – H. 2030



Element	T. Korpus	B.	Code-Nr.	6	7	8	9	10	11	12	13	14	15	m <sup>3</sup>
---------	-----------	----	----------	---	---	---	---	----	----	----	----	----	----	----------------

## Backofen-Hochschrank 2 Türen - untere Tür H. 780

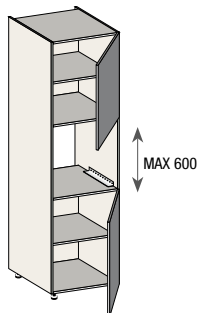

re

575	600	EA2 66 60	1.156	1.262	1.378	1.507	1.658	1.808	1.958	2.110	2.261	5.122	0,824
	750	EA2 66 75	1.486	1.627	1.785	1.957	2.153	2.349	2.545	2.740	2.936	6.655	1,181

## Backofen-Hochschrank 1 Tür+ 2 Auszüge H. 390

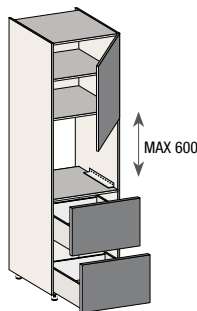

re

575	600	EC2 66 60	1.594	1.739	1.899	2.077	2.285	2.492	2.699	2.908	3.116	7.061	0,824
-----	-----	-----------	-------	-------	-------	-------	-------	-------	-------	-------	-------	-------	-------

## Hochschrank für Backofen + Mikrowelle 2 Türen – untere H. 585

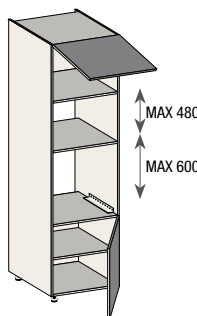

re

575	600	EMV 66 60	1.237	1.344	1.462	1.593	1.752	1.911	2.071	2.230	2.390	5.415	0,824
-----	-----	-----------	-------	-------	-------	-------	-------	-------	-------	-------	-------	-------	-------

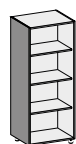

MEHRPREIS  
1 ausgeführte  
Abschlussseite für  
Hochschrank H. 2030

T.	Dekor Plus	Fenix	Matte Lackierung	Hochglanz Lackierung	Calce Lackierung	Oxidierete Lackierung	Olmo Furnier	Premium Furnier
575	116	215	170	340	340	469	463	583
675	119	231	200	399	399	551	543	684



# TRIM BACKOFEN-HOCHSCHRANK – H. 2030

Element	T. Korpus	B.	Code-Nr.	6	7	8	9	10	11	12	13	14	15	m <sup>3</sup>
---------	-----------	----	----------	---	---	---	---	----	----	----	----	----	----	----------------

## Hochschrank für Backofen + Mikrowelle 1 Tür + 1 Auszug H. 390

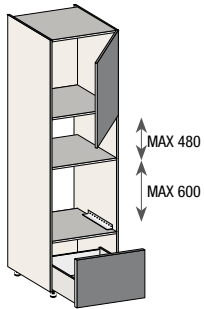

re

575	600	EMC 66 60	1.300	1.410	1.533	1.669	1.835	2.003	2.170	2.336	2.504	5.673	0,824
-----	-----	-----------	-------	-------	-------	-------	-------	-------	-------	-------	-------	-------	-------

## Eck-Hochschrank mit Backofen + 2 Türen – untere Tür H. 780

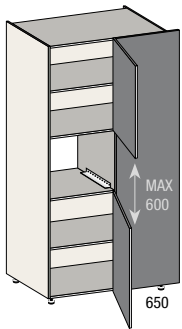

li

Korpus 900/1200 Tür 600	575	1250	EG3 66 60	6	7	8	9	10	11	12	13	14	15	
				2.705	2.990	3.307	3.659	4.025	4.391	4.756	5.123	5.489	12.442	1,674
Mehrpreis für Ausfachungspaneel B. 651 – 900			CZ4 20	300	348	404	466	513	559	606	652	699	792	-

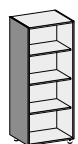

MEHRPREIS  
1 ausgeführte  
Abschlussseite für  
Hochschrank H. 2030

T.	Dekor Plus	Fenix	Matte Lackierung	Hochglanz Lackierung	Calce Lackierung	Oxidierter Lackierung	Olmo Furnier	Premium Furnier
575	116	215	170	340	340	469	463	583
675	119	231	200	399	399	551	543	684



Element

T. Korpus

B.

Code-Nr.

**6**

**7**

**8**

**9**

**10**

**11**

**12**

**13**

**14**

**15**

m<sup>3</sup>

## Kühlschrank–Hochschrank 1 Tür

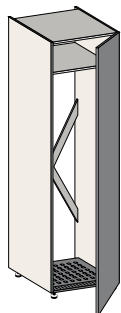

re

			6	7	8	9	10	11	12	13	14	15	
<b>575</b>	<b>600</b>	<b>E1A 66 60</b>	1.406	1.556	1.724	1.908	2.099	2.289	2.481	2.671	2.862	6.487	0,824
	<b>750</b>	<b>E1A 66 75</b>	1.738	1.927	2.137	2.370	2.607	2.845	3.081	3.318	3.555	8.058	1,020

## Kühlschrank–Hochschrank 1+1 Türen – untere Tür H. 780

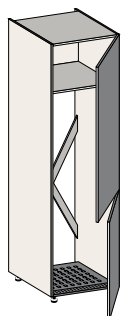

re

			6	7	8	9	10	11	12	13	14	15	
<b>575</b>	<b>600</b>	<b>E2C 66 60</b>	1.475	1.638	1.819	2.022	2.224	2.425	2.629	2.831	3.033	6.874	0,824
	<b>750</b>	<b>E2C 66 75</b>	1.705	1.900	2.116	2.356	2.592	2.827	3.062	3.298	3.534	8.012	1,020

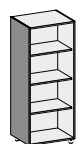

MEHRPREIS  
1 ausgeführte  
Abschlussseite für  
Hochschrank H. 2030

T.	Dekor Plus	Fenix	Matte Lackierung	Hochglanz Lackierung	Calce Lackierung	Oxidierete Lackierung	Olmo Furnier	Premium Furnier
<b>575</b>	116	215	170	340	340	469	463	583
<b>675</b>	119	231	200	399	399	551	543	684





Element	T. Korpus	B.	Code-Nr.	6	7	8	9	10	11	12	13	14	15	m <sup>3</sup>
---------	-----------	----	----------	---	---	---	---	----	----	----	----	----	----	----------------

## Hochschrank mit seitlich versenkbaren Türen für Haushaltsgerät

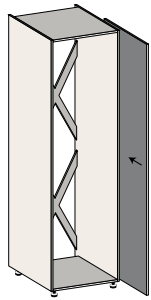

äußere	675	696	CR0 6B 69	2.567	2.731	2.913	3.117	3.428	3.740	4.051	4.363	4.675	5.298	1,099
--------	-----	-----	-----------	-------	-------	-------	-------	-------	-------	-------	-------	-------	-------	-------



Sonderanfertigungen sind NICHT möglich  
Bienenwaben-Abschlussseiten St. 12

re

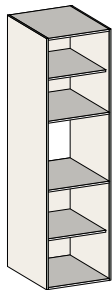

innere	575	600	CR1 P6 60	760	-	-	-	-	-	-	-	-	-	0,824
--------	-----	-----	-----------	-----	---	---	---	---	---	---	---	---	---	-------



NICHT geeignet für Kühlschrank mit selbsttragende Scharniere

Backofen-  
Hochschrank

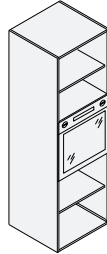

Hochschrank für  
Backofen + Mikrowelle

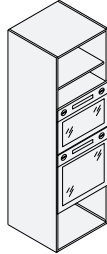

Kühlschrank-  
Hochschrank

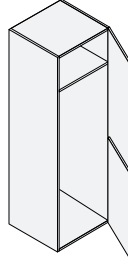

## Hochschrank mit seitlich versenkbaren Türen zum Einsetzen von Unter- und Oberschränken

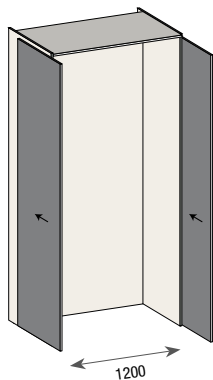

675	1352	CRT 6B R8	5.630	6.036	6.513	6.989	7.688	8.387	8.879	9.785	10.484	11.610	2,153
Mehrpreis für Rückwand in Ausführung der Tür			1.262	1.262	1.262	1.451	1.835	1.741	1.886	2.336	2.504	2.467	-

## Komplett ausgeführter Hochschrank mit seitlich versenkbaren Türen zum Einsetzen von Unter- und Oberschränken

675	1352	CRU 6B R8	8.714	9.099	10.003	10.907	11.998	13.088	14.178	15.270	16.361	18.541	2,153
-----	------	-----------	-------	-------	--------	--------	--------	--------	--------	--------	--------	--------	-------



Öffnung mit GRIFF  
Sonderanfertigungen sind NICHT möglich  
Bienenwaben-Abschlussseiten St. 12



# TRIM HOCHSCHRANK MIT SEITLICH VERSENKBAREN TÜREN – H. 2030

Element	T. Korpus	B.	Code-Nr.	6	7	8	9	10	11	12	13	14	15	m³
---------	-----------	----	----------	---	---	---	---	----	----	----	----	----	----	----

## Ausgestatteter Hochschrank mit seitlich versenkbaren Türen

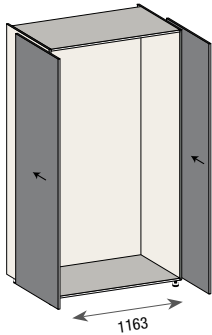

			6	7	8	9	10	11	12	13	14	15	
575	1314	CRE 6A R7	5.510	5.895	6.325	6.799	7.478	7.523	8.839	9.519	10.198	11.558	2,153
675	1314	CRE 6B R7	5.541	5.926	6.355	6.830	7.513	7.554	8.879	9.562	10.245	11.610	2,153
Mehrpr. für Rückwand in Ausführung der Tür			1.262	1.262	1.262	1.451	1.741	1.741	1.886	1.886	2.176	2.467	-

## Komplett ausgeführter ausgestatteter Hochschrank mit seitlich versenkbaren Türen

			6	7	8	9	10	11	12	13	14	15	
575	1314	CRF 6A R7	8.361	8.746	9.606	10.465	11.512	12.558	13.605	14.651	15.698	17.791	2,425
675	1314	CRF 6B R7	8.714	9.099	10.003	10.907	11.998	13.088	14.178	15.270	16.361	18.541	2,425

Öffnung mit GRIFF  
 Sonderanfertigungen sind NICHT möglich  
 Bienenwaben-Abschlussseiten St. 12



Element	Code-Nr.	Melamin	Dekor Plus	Fenix	Matte Lackierung	Hochglanz Lackierung	Calce Lackierung	Oxidierete Lackierung	Olmo Furnier	Premium Furnier
---------	----------	---------	------------	-------	------------------	----------------------	------------------	-----------------------	--------------	-----------------

## Ausstattung für ausgestatteter Hochschrank mit seitlich versenkbaren Türen

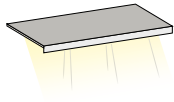

			..03	..16	..31	..33	..32	..36	..42	..47
Bord mit Led T.500	C7C R0 ..	-	324	386	239	316	316	442	497	636
Bord mit Led T.600	C7C R1 ..	-	357	427	258	351	351	501	564	737

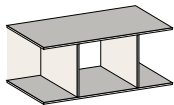

Raum für Backofen H.460 T.600	C7C RF	217	-	-	-	-	-	-	-	-
-------------------------------	--------	-----	---	---	---	---	---	---	---	---

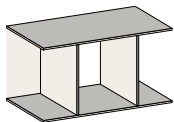

Raum für Backofen H.600 T.600	C7C RG	233	-	-	-	-	-	-	-	-
-------------------------------	--------	-----	---	---	---	---	---	---	---	---

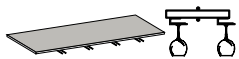

Kelchhalter Regal T.351	C7C RC ..	-	-	673	544	635	635	745	723	723
-------------------------	-----------	---	---	-----	-----	-----	-----	-----	-----	-----



ausziehbarer Einlegeboden T.500 Edelstahl vintage	C7C RP	1.300	-	-	-	-	-	-	-	-
ausziehbarer Einlegeboden T.600 Edelstahl vintage	C7C RQ	1.359	-	-	-	-	-	-	-	-

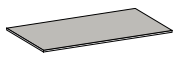

fester Einlegeboden St.40 T.500	C7C R2 ..	-	-	400	221	344	344	511	462	462
fester Einlegeboden St.40 T.600	C7C R3 ..	-	-	482	262	413	413	616	558	558

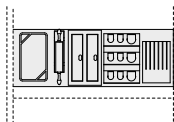

ausgestattete Rückwand	C7C RS ..	-	679	868	697	819	819	965	936	936
------------------------	-----------	---	-----	-----	-----	-----	-----	-----	-----	-----



Flaschenhalter T.400	C7C RB ..	-	-	-	304	304	304	304	304	304
----------------------	-----------	---	---	---	-----	-----	-----	-----	-----	-----



Innenliegende Schubladen und Auszüge siehe Seite 98.; FIT Einlegeböden siehe Seite 276284282

## SMART Stromversorgung



48 W Stromversorgung max 8 Anschlüsse	CEA S5	84	0,001
90 W Stromversorgung max 8 Anschlüsse	CEA S9	120	0,001





# TRIM HOCHSCHRANK – H. 2160

Element	T. Korpus	B.	Code-Nr.	0	1	2	3	4	5	6	7	8	9	m <sup>3</sup>
---------	-----------	----	----------	---	---	---	---	---	---	---	---	---	---	----------------

## Offener Hochschrank St. 18 mit Freiraum für die Sanitärinstallation

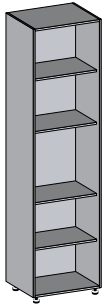

max			0	1	2	3	4	5	6	7	8	9	
377	150-300	CMG 74 30	523	614	746	991	1090	1251	1.477	1.654	1.850	2.068	0,316
	301-600	CMG 74 60	641	750	909	1202	1319	1513	1.783	1.994	2.228	2.487	0,603
602	150-300	CMG 76 30	634	742	899	1190	1308	1500	1.768	1.976	2.208	2.464	0,478
	301-600	CMG 76 60	771	900	1089	1436	1573	1806	2.125	2.372	2.648	2.953	0,913

## Offener Hochschrank mit Glastrennwänden

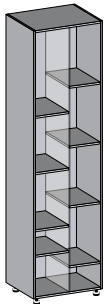

max			0	1	2	3	4	5	6	7	8	9	
377	450	CMV 74 45	1580	1620	1715	1891	1965	2077	2.239	2.370	2.516	2.677	0,459
	600	CMV 74 60	1693	1753	1873	2096	2188	2333	2.540	2.705	2.887	3.089	0,603

 NICHT verfügbar lackiert  
Sonderanfertigungen sind NICHT möglich  
Komplett mit 2 LEDs an den Seitenwänden

 SMART-Netzteil hinzufügen

Element	T. Korpus	B.	Code-Nr.	6	7	8	9	10	11	12	13	14	15	m <sup>3</sup>
---------	-----------	----	----------	---	---	---	---	----	----	----	----	----	----	----------------

## Fester Teil für Hochschrank

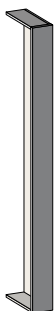

			6	7	8	9	10	11	12	13	14	15		
Durchgehende Tür	350	* 27-150	CP1 74 15	696	780	873	976	1.074	1.172	1.271	1.366	1.464	3.320	0,162
		151-300	CP1 74 30	879	986	1.106	1.240	1.364	1.488	1.612	1.736	1.860	4.215	0,296
2 Türen 1380 unter	350	* 27-150	CP3 74 15	722	812	910	1.020	1.122	1.225	1.326	1.428	1.530	3.468	0,162
		151-300	CP3 74 30	940	1.057	1.188	1.332	1.465	1.599	1.732	1.865	1.998	4.528	0,296
2 Türen 780 unter	350	* 27-150	CP5 74 15	722	812	910	1.020	1.122	1.225	1.326	1.428	1.530	3.468	0,162
		151-300	CP5 74 30	940	1.057	1.188	1.332	1.465	1.599	1.732	1.865	1.998	4.528	0,296

 \* EDELSTAHL Mindestbreite 33 mm



Element

T. Korpus

B.

Code-Nr.

6

7

8

9

10

11

12

13

14

15

m<sup>3</sup>

## Hochschrank 1 Tür

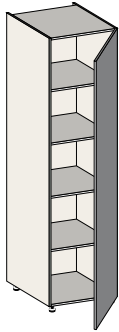

re

			6	7	8	9	10	11	12	13	14	15	
350	450	CA1 74 45	1.163	1.296	1.444	1.609	1.770	1.930	2.091	2.253	2.414	5.471	0,431
	600	CA1 74 60	1.344	1.501	1.678	1.872	2.059	2.247	2.433	2.621	2.808	6.365	0,566
	750	CA1 74 75	1.711	1.893	2.098	2.322	2.554	2.786	3.018	3.251	3.483	7.895	0,700
575	450	CA1 76 45	1.176	1.310	1.458	1.622	1.784	1.946	2.108	2.271	2.433	5.513	0,668
	600	CA1 76 60	1.357	1.515	1.692	1.885	2.074	2.263	2.451	2.639	2.828	6.409	0,876
	750	CA1 76 75	1.724	1.907	2.110	2.335	2.569	2.801	3.035	3.269	3.503	7.937	1,085

## Hochschrank 1+1 Türen – untere Tür H. 1380

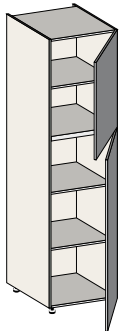

re

			6	7	8	9	10	11	12	13	14	15	
350	450	CA3 74 45	1.265	1.411	1.574	1.753	1.928	2.103	2.278	2.454	2.630	5.959	0,431
	600	CA3 74 60	1.484	1.658	1.854	2.069	2.276	2.483	2.689	2.897	3.104	7.035	0,566
575	450	CA3 76 45	1.279	1.424	1.588	1.766	1.943	2.118	2.295	2.472	2.649	6.005	0,668
	600	CA3 76 60	1.497	1.672	1.866	2.082	2.290	2.499	2.706	2.915	3.123	7.077	0,876

## Hochschrank 1+1 Türen – untere Tür H. 780

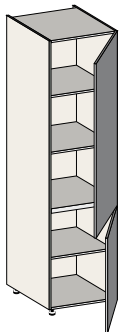

re

			6	7	8	9	10	11	12	13	14	15	
350	450	CA5 74 45	1.265	1.411	1.574	1.753	1.928	2.103	2.278	2.454	2.630	5.959	0,431
	600	CA5 74 60	1.415	1.577	1.761	1.961	2.157	2.353	2.550	2.745	2.942	6.667	0,566
	750	CA5 74 75	1.842	2.047	2.274	2.525	2.778	3.030	3.283	3.535	3.788	8.586	0,700
575	450	CA5 76 45	1.279	1.424	1.588	1.766	1.943	2.118	2.295	2.472	2.649	6.005	0,668
	600	CA5 76 60	1.427	1.590	1.773	1.975	2.173	2.369	2.567	2.765	2.963	6.714	0,876
	750	CA5 76 75	1.855	2.060	2.286	2.538	2.792	3.045	3.299	3.553	3.807	8.630	1,085

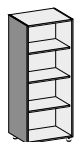

MEHRPREIS  
1 ausgeführte  
Abschlussseite für  
Hochschrank H. 2160

T.	Dekor Plus	Fenix	Matte Lackierung	Hochglanz Lackierung	Calce Lackierung	Oxidierte Lackierung	Olmo Furnier	Premium Furnier
350	113	188	116	227	227	313	296	373
575	122	228	179	360	360	497	492	620
675	124	243	211	423	423	584	577	727



Element

B.

Code-Nr.

Preis

m<sup>3</sup>

## STORE oval-Titandraht

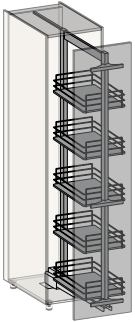

für Hochschrank T. 575 mit Tür H. 2160	<b>300</b>	<b>C5C PG 63</b>	<b>802</b>	0,459
für Hochschrank T. 575 mit Tür H. 2160	<b>450</b>	<b>C5C PG 64</b>	<b>858</b>	0,668
für Hochschrank T. 575 mit Tür H. 2160	<b>600</b>	<b>C5C PG 66</b>	<b>940</b>	0,876

## DISPENSA Arena Pure antracite

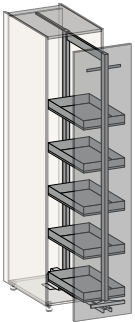

für Hochschrank T. 575 mit Tür H. 2160	<b>300</b>	<b>C5C RG 63</b>	<b>1291</b>	0,459
für Hochschrank T. 575 mit Tür H. 2160	<b>450</b>	<b>C5C RG 64</b>	<b>1561</b>	0,668
für Hochschrank T. 575 mit Tür H. 2160	<b>600</b>	<b>C5C RG 66</b>	<b>1600</b>	0,876

## TANDEM SOLO Arena Pure antracite

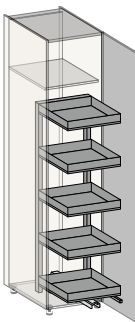

für Hochschrank T. 575 mit Tür H. 2160	<b>600</b>	<b>C5C E6 66</b>	<b>1750</b>	0,876
--	------------	------------------	-------------	-------



Element	T. Korpus	B.	Code-Nr.	6	7	8	9	10	11	12	13	14	15	m <sup>3</sup>
---------	-----------	----	----------	---	---	---	---	----	----	----	----	----	----	----------------

## Hochschrank 2 Türen

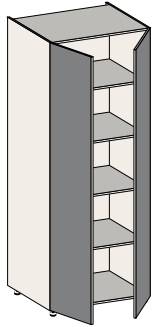

				6	7	8	9	10	11	12	13	14	15	
350	900	CA2 74 90		2.123	2.389	2.685	3.013	3.314	3.616	3.917	4.218	4.520	10.244	0,835
	1200	CA2 74 96		2.600	2.915	3.268	3.658	4.024	4.390	4.755	5.121	5.487	12.437	1,104
575	900	CA2 76 90		2.142	2.408	2.705	3.033	3.336	3.640	3.942	4.246	4.550	10.311	1,293
	1200	CA2 76 96		2.620	2.935	3.288	3.678	4.046	4.414	4.781	5.149	5.517	12.504	1,710



Öffnung mit GRIFF

## Eckhochschrank 1 Tür

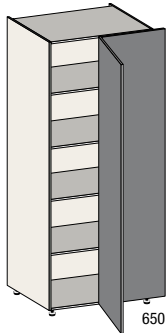

				6	7	8	9	10	11	12	13	14	15	
Korpus 900 Tür 450	350	1100	CG1 74 45	2.356	2.657	2.991	3.360	3.696	4.033	4.368	4.704	5.040	11.425	1,015
Korpus 900/1200 Tür 600		1250	CG1 74 60	2.651	2.976	3.337	3.739	4.113	4.486	4.861	5.235	5.609	12.711	1,149
Korpus 900 Tür 450	575	1100	CG1 76 45	2.376	2.676	3.012	3.380	3.718	4.056	4.393	4.732	5.070	11.492	1,571
Korpus 900/1200 Tür 600		1250	CG1 76 60	2.670	2.996	3.358	3.758	4.134	4.510	4.886	5.261	5.637	12.778	1,780
Mehrpreis für Ausfachungspaneel B. 651 – 900		CZ4 21		330	385	446	513	565	615	666	718	769	872	-

li

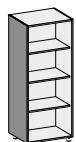

MEHRPREIS  
1 ausgeführte  
Abschlussseite für  
Hochschrank H. 2160

T.	Dekor Plus	Fenix	Matte Lackierung	Hochglanz Lackierung	Calce Lackierung	Oxidierte Lackierung	Olmo Furnier	Premium Furnier
350	113	188	116	227	227	313	296	373
575	122	228	179	360	360	497	492	620
675	124	243	211	423	423	584	577	727



Element

Code-Nr.

Preis

m<sup>3</sup>

## GENIUS oval-Titandraht (n°2)

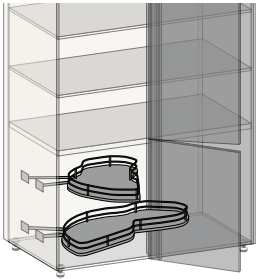

für Eck-Hochschrank mit Tür H. 780 B. 450 Korpus B.900 T. 575–675

**C5C 3A 64**

570

0,296

für Eck-Hochschrank mit Tür H. 780 B. 600 Korpus B.1200 T. 575–675

**C5C 3A 66**

611

0,346

## COMPACT oval-Titandraht (n°2)

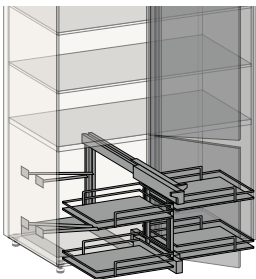

für Eck-Hochschrank mit Tür H. 780 B. 450 Korpus B.900 T. 575–675

**C5C 8A 64**

719

0,258

für Eck-Hochschrank mit Tür H. 780 B. 600 Korpus B.1200 T. 575–675

**C5C 8A 66**

765

0,342

## LE MANS Arena Pure Antracite (n°2)

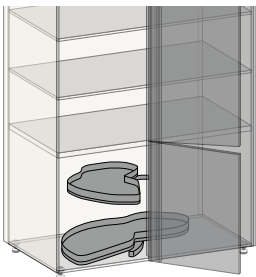

für Eck-Hochschrank mit Tür H. 780 B. 450 Korpus B.900 T. 575–675

**C5C 4A 64**

1117

0,300

für Eck-Hochschrank mit Tür H. 780 B. 600 Korpus B.1200 T. 575–675

**C5C 4A 66**

1235

0,335

# TRIM BACKOFEN-HOCHSCHRANK – H. 2160



Element	T. Korpus	B.	Code-Nr.	6	7	8	9	10	11	12	13	14	15	m <sup>3</sup>
---------	-----------	----	----------	---	---	---	---	----	----	----	----	----	----	----------------

## Backofen-Hochschrank 2 Türen – untere Tür H. 780

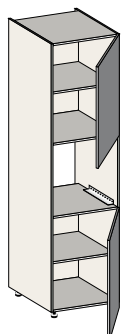

re

575	600	EA2 76 60	6	7	8	9	10	11	12	13	14	15	0,876
	<b>750</b>	<b>EA2 76 75</b>	1.339	1.473	1.626	1.792	1.971	2.151	2.330	2.509	2.688	6.092	0,876
			1.542	1.689	1.856	2.040	2.244	2.447	2.652	2.856	3.060	6.937	1,256

## Backofen-Hochschrank 1 Tür+ 2 Auszüge H. 390

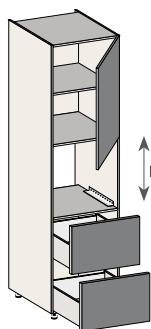

re

575	600	EC2 76 60	6	7	8	9	10	11	12	13	14	15	0,876
			1.651	1.806	1.975	2.163	2.379	2.596	2.812	3.028	3.245	7.354	0,876

## Hochschrank für Backofen + Mikrowelle 2 Türen – untere Tür H. 585

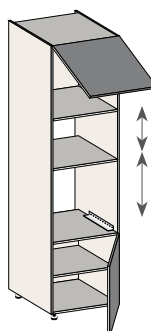

re

575	600	EMV 76 60	6	7	8	9	10	11	12	13	14	15	0,876
			1.317	1.431	1.558	1.699	1.869	2.039	2.209	2.379	2.549	5.775	0,876

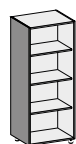

MEHRPREIS  
1 ausgeführte  
Abschlussseite für  
Hochschrank H. 2160

T.	Dekor Plus	Fenix	Matte Lackierung	Hochglanz Lackierung	Calce Lackierung	Oxidierte Lackierung	Olmo Furnier	Premium Furnier
575	122	228	179	360	360	497	492	620
675	124	243	211	423	423	584	577	727



# TRIM BACKOFEN-HOCHSCHRANK – H. 2160

Element	T. Korpus	B.	Code-Nr.	6	7	8	9	10	11	12	13	14	15	m <sup>3</sup>
---------	-----------	----	----------	---	---	---	---	----	----	----	----	----	----	----------------

## Hochschrank für Backofen + Mikrowelle 1 Tür + 1 Auszug H. 390

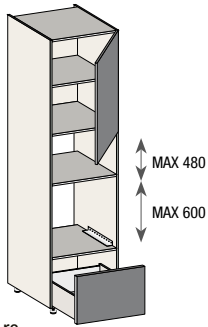

re

575	600	EMC 76 60	1.364	1.482	1.615	1.761	1.937	2.114	2.289	2.465	2.642	5.986	0,876
-----	-----	-----------	-------	-------	-------	-------	-------	-------	-------	-------	-------	-------	-------

## Eck-Hochschrank mit Backofen + 2 Türen – untere Tür H. 780

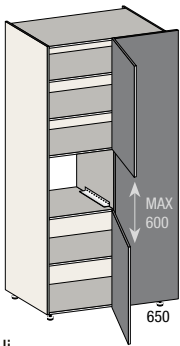

li

Korpus 900/1200 Tür 600	575	1250	EG3 76 60	6	7	8	9	10	11	12	13	14	15	1,780
Mehrpreis für Ausfachungspaneel B. 651 – 900			CZ4 21	330	385	446	513	565	615	666	718	769	872	-

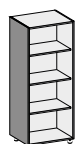

MEHRPREIS  
1 ausgeführte  
Abschlussseite für  
Hochschrank H. 2160

T.	Dekor Plus	Fenix	Matte Lackierung	Hochglanz Lackierung	Calce Lackierung	Oxidierter Lackierung	Olmo Furnier	Premium Furnier
575	122	228	179	360	360	497	492	620
675	124	243	211	423	423	584	577	727



Element

T. Korpus

B.

Code-Nr.

**6 7 8 9 10 11 12 13 14 15** m<sup>3</sup>

## Kühlschrank–Hochschrank 1 Tür

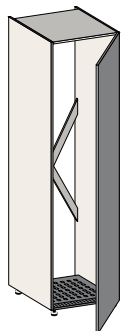

re

			6	7	8	9	10	11	12	13	14	15	
<b>575</b>	<b>600</b>	<b>E1A 76 60</b>	1.466	1.624	1.800	1.994	2.193	2.393	2.592	2.792	2.991	6.780	0,876
	<b>750</b>	<b>E1A 76 75</b>	1.719	1.902	2.107	2.331	2.564	2.798	3.030	3.263	3.497	7.926	1,085

## Kühlschrank–Hochschrank 1+1 Türen – untere Tür H. 780

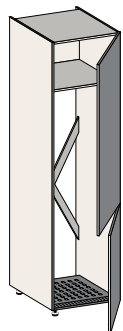

re

			6	7	8	9	10	11	12	13	14	15	
<b>575</b>	<b>600</b>	<b>E2C 76 60</b>	1.538	1.712	1.908	2.123	2.335	2.547	2.760	2.972	3.185	7.217	0,876
	<b>750</b>	<b>E2C 76 75</b>	1.772	1.976	2.203	2.454	2.699	2.944	3.191	3.436	3.681	8.344	1,085

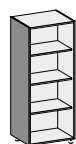

MEHRPREIS  
1 ausgeführte  
Abschlussseite für  
Hochschrank H. 2160

T.	Dekor Plus	Fenix	Matte Lackierung	Hochglanz Lackierung	Calce Lackierung	Oxidierte Lackierung	Olmo Furnier	Premium Furnier
<b>575</b>	122	228	179	360	360	497	492	620
<b>675</b>	124	243	211	423	423	584	577	727





Element	T. Korpus	B.	Code-Nr.	6	7	8	9	10	11	12	13	14	15	m <sup>3</sup>
---------	-----------	----	----------	---	---	---	---	----	----	----	----	----	----	----------------

## Hochschrank mit seitlich versenkbaren Türen für Haushaltsgerät

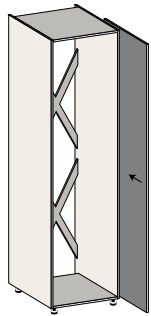

äußere

<b>675</b>	<b>696</b>	<b>CR0 7B 69</b>	2.630	2.804	2.997	3.211	3.532	3.853	4.175	4.495	4.816	5.458	1,169
------------	------------	------------------	-------	-------	-------	-------	-------	-------	-------	-------	-------	-------	-------



Sonderanfertigungen sind NICHT möglich  
Bienenwaben-Abschlussseiten St. 12

re

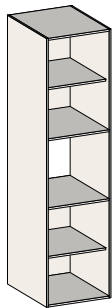

innere

<b>575</b>	<b>600</b>	<b>CR1 R6 60</b>	760	-	-	-	-	-	-	-	-	-	-	0,876
------------	------------	------------------	-----	---	---	---	---	---	---	---	---	---	---	-------



NICHT geeignet für Kühlschrank mit selbsttragende Scharniere

Backofen-  
Hochschrank

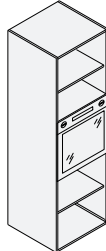

Hochschrank für  
Backofen + Mikrowelle

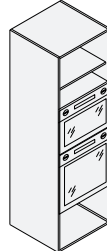

Kühlschrank-  
Hochschrank

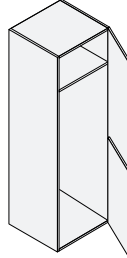

## Hochschrank mit seitlich versenkbaren Türen zum Einsetzen von Unter- und Oberschränken

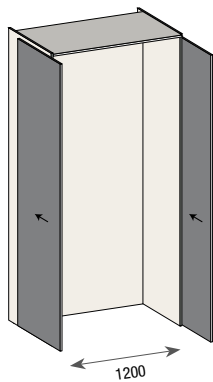

<b>675</b>	<b>1352</b>	<b>CRT 7B R8</b>	5.630	6.036	6.513	6.989	7.688	8.387	9.085	9.785	10.484	11.881	2,153
------------	-------------	------------------	-------	-------	-------	-------	-------	-------	-------	-------	--------	--------	-------

Mehrpr. für Rückwand in  
Ausführung der Tür

1.262	1.262	1.262	1.451	1.835	1.741	1.886	2.336	2.504	2.467	-
-------	-------	-------	-------	-------	-------	-------	-------	-------	-------	---

## Komplett ausgeführter Hochschrank mit seitlich versenkbaren Türen zum Einsetzen von Unter- und Oberschränken

<b>675</b>	<b>1352</b>	<b>CRU 7B R8</b>	8.608	9.014	9.913	10.811	11.892	12.973	14.054	15.135	16.217	18.379	2,153
------------	-------------	------------------	-------	-------	-------	--------	--------	--------	--------	--------	--------	--------	-------



Öffnung mit GRIFF  
Sonderanfertigungen sind NICHT möglich  
Bienenwaben-Abschlussseiten St. 12



# TRIM HOCHSCHRANK MIT SEITLICH VERSENKBAREN TÜREN – H. 2160

Element	T. Korpus	B.	Code-Nr.	6	7	8	9	10	11	12	13	14	15	m³
---------	-----------	----	----------	---	---	---	---	----	----	----	----	----	----	----

## Ausgestatteter Hochschrank mit seitlich versenkbaren Türen

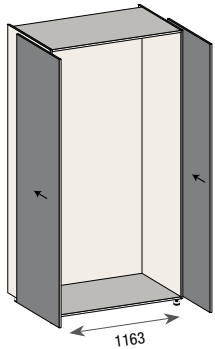

			6	7	8	9	10	11	12	13	14	15	
575	1314	CRE 7A R9	5.644	6.050	6.503	7.002	7.703	7.766	9.103	9.804	10.504	11.904	2.289
675	1314	CRE 7B R9	5.676	6.082	6.535	7.035	7.738	7.799	9.145	9.849	10.552	11.959	2.289
Mehrpr. für Rückwand in Ausführung der Tür			1.262	1.262	1.262	1.451	1.741	1.741	1.886	1.886	2.176	2.467	-

## Komplett ausgeführter ausgestatteter Hochschrank mit seitlich versenkbaren Türen

			6	7	8	9	10	11	12	13	14	15	
575	1314	CRF 7A R7	8.651	9.057	9.962	10.866	11.953	13.039	14.127	15.212	16.299	18.472	2.425
675	1314	CRF 7B R7	9.018	9.424	10.375	11.325	12.458	13.590	14.722	15.855	16.988	19.253	2.425

Öffnung mit GRIFF  
 Sonderanfertigungen sind NICHT möglich  
 Bienenwaben-Abschlussseiten St. 12



Element	Code-Nr.	Melamin	Dekor Plus	Fenix	Matte Lackierung	Hochglanz Lackierung	Calce Lackierung	Oxidierete Lackierung	Olmo Furnier	Premium Furnier
---------	----------	---------	------------	-------	------------------	----------------------	------------------	-----------------------	--------------	-----------------

## Ausstattung für ausgestatteter Hochschrank mit seitlich versenkbaren Türen

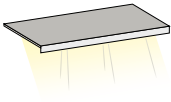

			..03	..16	..31	..33	..32	..36	..42	..47
Bord mit Led T.500	C7C R0 ..	-	324	386	239	316	316	442	497	636
Bord mit Led T.600	C7C R1 ..	-	357	427	258	351	351	501	564	737

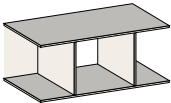

Raum für Backofen H.460 T.600	C7C RF	217	-	-	-	-	-	-	-	-
-------------------------------	--------	-----	---	---	---	---	---	---	---	---

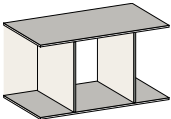

Raum für Backofen H.600 T.600	C7C RG	233	-	-	-	-	-	-	-	-
-------------------------------	--------	-----	---	---	---	---	---	---	---	---

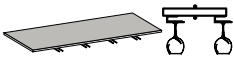

Kelchhalter Regal T.351	C7C RC ..	-	-	673	544	635	635	745	723	723
-------------------------	-----------	---	---	-----	-----	-----	-----	-----	-----	-----



ausziehbarer Einlegeboden T.500 Edelstahl vintage	C7C RP	1.300	-	-	-	-	-	-	-	-
ausziehbarer Einlegeboden T.600 Edelstahl vintage	C7C RQ	1.359	-	-	-	-	-	-	-	-

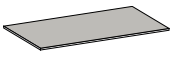

fester Einlegeboden St.40 T.500	C7C R2 ..	-	-	400	221	344	344	511	462	462
fester Einlegeboden St.40 T.600	C7C R3 ..	-	-	482	262	413	413	616	558	558

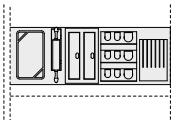

ausgestattete Rückwand	C7C RS ..	-	679	868	697	819	819	965	936	936
------------------------	-----------	---	-----	-----	-----	-----	-----	-----	-----	-----

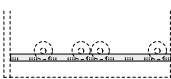

Flaschenhalter T.400	C7C RB ..	-	-	-	304	304	304	304	304	304
----------------------	-----------	---	---	---	-----	-----	-----	-----	-----	-----



Innenliegende Schubladen und Auszüge siehe Seite 98.; FIT Einlegeböden siehe Seite 276284282

## SMART Stromversorgung



48 W Stromversorgung max 8 Anschlüsse	CEA S5	84	0,001
90 W Stromversorgung max 8 Anschlüsse	CEA S9	120	0,001





# TRIM HOCHSCHRANK – H. 2290

Element	T. Korpus	B.	Code-Nr.	0	1	2	3	4	5	6	7	8	9	m <sup>3</sup>
---------	-----------	----	----------	---	---	---	---	---	---	---	---	---	---	----------------

## Offener Hochschrank St. 18 mit Freiraum für die Sanitärinstallation

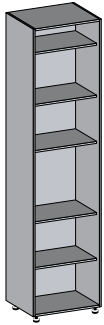

max			0	1	2	3	4	5	6	7	8	9	
377	150-300	CMG 84 30	573	674	821	1093	1205	1382	1.630	1.824	2.039	2.277	0,335
	301-600	CMG 84 60	705	827	1004	1331	1462	1677	1.975	2.207	2.463	2.750	0,639
602	150-300	CMG 86 30	692	813	987	1309	1439	1650	1.945	2.172	2.425	2.707	0,507
	301-600	CMG 86 60	849	992	1202	1588	1740	1996	2.349	2.622	2.924	3.260	0,968

Element	T. Korpus	B.	Code-Nr.	6	7	8	9	10	11	12	13	14	15	m <sup>3</sup>
---------	-----------	----	----------	---	---	---	---	----	----	----	----	----	----	----------------

## Fester Teil für Hochschrank

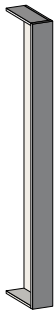

				6	7	8	9	10	11	12	13	14	15	
Durchgehende Tür	350	* 27-150	CP1 84 15	745	834	933	1.042	1.146	1.251	1.356	1.459	1.563	3.542	0,171
		151-300	CP1 84 30	935	1.049	1.176	1.318	1.450	1.581	1.714	1.845	1.977	4.480	0,314
2 Türen 1380 unter	350	* 27-150	CP3 84 15	771	865	968	1.084	1.192	1.301	1.410	1.518	1.626	3.687	0,171
		151-300	CP3 84 30	998	1.121	1.257	1.410	1.551	1.692	1.833	1.974	2.115	4.793	0,314
2 Türen 780 unter	350	* 27-150	CP5 84 15	788	882	986	1.102	1.212	1.321	1.432	1.543	1.653	3.746	0,171
		151-300	CP5 84 30	1.014	1.139	1.274	1.426	1.569	1.712	1.854	1.996	2.139	4.848	0,314



\* EDELSTAHL Mindestbreite 33 mm



Element

T. Korpus

B.

Code-Nr.

**6**

**7**

**8**

**9**

**10**

**11**

**12**

**13**

**14**

**15**

m<sup>3</sup>

## Hochschrank 1 Tür

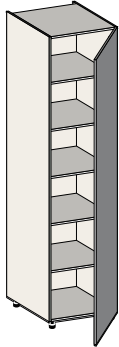

re

			6	7	8	9	10	11	12	13	14	15	
350	450	CA1 84 45	1.267	1.408	1.564	1.738	1.912	2.085	2.259	2.433	2.607	5.908	0,457
	600	CA1 84 60	1.458	1.624	1.810	2.015	2.217	2.417	2.620	2.821	3.023	6.851	0,599
	750	CA1 84 75	1.870	2.062	2.277	2.515	2.767	3.018	3.268	3.521	3.773	8.551	0,742
575	450	CA1 86 45	1.281	1.421	1.577	1.750	1.925	2.100	2.276	2.450	2.625	5.951	0,707
	600	CA1 86 60	1.471	1.638	1.824	2.029	2.232	2.433	2.637	2.841	3.044	6.898	0,928
	750	CA1 86 75	1.883	2.076	2.291	2.528	2.781	3.034	3.286	3.539	3.792	8.594	1,149

## Hochschrank 1+1 Türen – untere Tür H. 1380

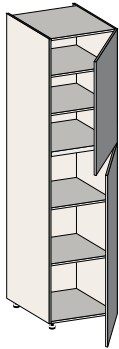

re

			6	7	8	9	10	11	12	13	14	15	
350	450	CA3 84 45	1.340	1.493	1.664	1.853	2.038	2.223	2.408	2.594	2.780	6.299	0,457
	600	CA3 84 60	1.570	1.753	1.957	2.183	2.401	2.620	2.838	3.056	3.275	7.421	0,599
575	450	CA3 86 45	1.352	1.507	1.677	1.865	2.052	2.239	2.425	2.611	2.798	6.342	0,707
	600	CA3 86 60	1.582	1.766	1.970	2.197	2.417	2.635	2.855	3.076	3.296	7.468	0,928

## Hochschrank 1+1 Türen – untere Tür H. 780

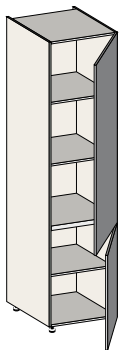

re

			6	7	8	9	10	11	12	13	14	15	
350	450	CA5 84 45	1.356	1.509	1.680	1.869	2.056	2.241	2.429	2.617	2.804	6.354	0,457
	600	CA5 84 60	1.585	1.769	1.973	2.200	2.420	2.640	2.859	3.080	3.300	7.480	0,599
	750	CA5 84 75	1.995	2.209	2.447	2.712	2.983	3.253	3.524	3.797	4.068	9.220	0,742
575	450	CA5 86 45	1.369	1.523	1.694	1.881	2.069	2.257	2.446	2.633	2.822	6.396	0,707
	600	CA5 86 60	1.599	1.781	1.986	2.213	2.434	2.657	2.876	3.098	3.320	7.523	0,928
	750	CA5 86 75	2.008	2.222	2.461	2.724	2.996	3.269	3.541	3.814	4.086	9.263	1,149

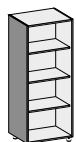

MEHRPREIS  
1 ausgeführte  
Abschlussseite für  
Hochschrank H. 2290

T.	Dekor Plus	Fenix	Matte Lackierung	Hochglanz Lackierung	Calce Lackierung	Oxidierte Lackierung	Olmo Furnier	Premium Furnier
350	119	198	123	239	239	330	315	397
575	127	238	189	383	383	529	522	658
675	129	255	223	449	449	620	613	772



Element

B.

Code-Nr.

Preis

m<sup>3</sup>

## STORE oval-Titandraht

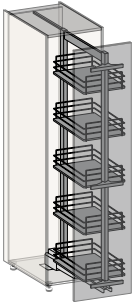

für Hochschrank T. 575 mit Tür H. 2030	<b>300</b>	<b>C5C PF 63</b>	<b>802</b>	0,432
für Hochschrank T. 575 mit Tür H. 2030	<b>450</b>	<b>C5C PF 64</b>	<b>858</b>	0,628
für Hochschrank T. 575 mit Tür H. 2030	<b>600</b>	<b>C5C PF 66</b>	<b>940</b>	0,824

## DISPENSA Arena Pure antracite

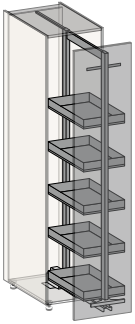

für Hochschrank T. 575 mit Tür H. 2290	<b>300</b>	<b>C5C RH 63</b>	<b>1291</b>	0,486
für Hochschrank T. 575 mit Tür H. 2290	<b>450</b>	<b>C5C RH 64</b>	<b>1561</b>	0,707
für Hochschrank T. 575 mit Tür H. 2290	<b>600</b>	<b>C5C RH 66</b>	<b>1600</b>	0,928

## TANDEM SOLO Arena Pure antracite

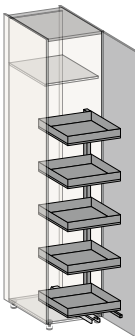

für Hochschrank T. 575 mit Tür H. 2290	<b>600</b>	<b>C5C E6 66</b>	<b>1750</b>	0,928
--	------------	------------------	-------------	-------



Element	T. Korpus	B.	Code-Nr.	6	7	8	9	10	11	12	13	14	15	m <sup>3</sup>
---------	-----------	----	----------	---	---	---	---	----	----	----	----	----	----	----------------

## Hochschrank 2 Türen

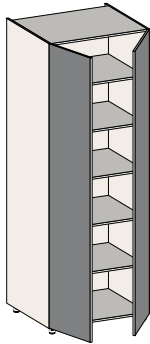

				6	7	8	9	10	11	12	13	14	15	
350	900	CA2 84 90		2.318	2.598	2.912	3.258	3.584	3.910	4.235	4.561	4.887	11.077	0,885
	1200	CA2 84 96		2.837	3.171	3.541	3.951	4.346	4.741	5.137	5.531	5.927	13.434	1,170
575	900	CA2 86 90		2.338	2.619	2.931	3.278	3.606	3.934	4.261	4.589	4.917	11.144	1,370
	1200	CA2 86 96		2.857	3.190	3.560	3.971	4.368	4.765	5.162	5.559	5.957	13.501	1,812



Öffnung mit GRIFF

## Eckhochschrank 1 Tür



				6	7	8	9	10	11	12	13	14	15	
Korpus 900 Tür 450	350	1100	CG1 84 45	2.535	2.850	3.203	3.593	3.952	4.310	4.670	5.030	5.390	12.215	1,075
Korpus 900/1200 Tür 600		1250	CG1 84 60	2.865	3.206	3.589	4.010	4.411	4.813	5.214	5.614	6.015	13.634	1,218
Korpus 900 Tür 450	575	1100	CG1 86 45	2.554	2.869	3.222	3.612	3.973	4.334	4.695	5.057	5.418	12.281	1,665
Korpus 900/1200 Tür 600		1250	CG1 86 60	2.884	3.227	3.609	4.030	4.433	4.836	5.238	5.642	6.045	13.701	1,886
Mehrpreis für Ausfachungspaneel B. 651 – 900		CZ4 22		373	432	503	577	635	692	750	808	866	981	–

li

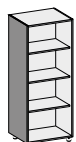

MEHRPREIS  
1 ausgeführte  
Abschlussseite für  
Hochschrank H. 2290

T.	Dekor Plus	Fenix	Matte Lackierung	Hochglanz Lackierung	Calce Lackierung	Oxidierete Lackierung	Olmo Furnier	Premium Furnier
350	119	198	123	239	239	330	315	397
575	127	238	189	383	383	529	522	658
675	129	255	223	449	449	620	613	772



Element

Code-Nr.

Preis

m<sup>3</sup>

## GENIUS oval-Titandraht (n°2)

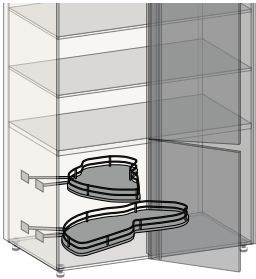

für Eck-Hochschrank mit Tür H. 780 B. 450 Korpus B.900 T. 575–675

**C5C 3A 64**

570

0,296

für Eck-Hochschrank mit Tür H. 780 B. 600 Korpus B.1200 T. 575–675

**C5C 3A 66**

611

0,346

## COMPACT oval-Titandraht (n°2)

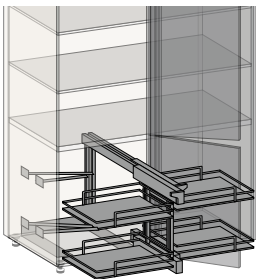

für Eck-Hochschrank mit Tür H. 780 B. 450 Korpus B.900 T. 575–675

**C5C 8A 64**

719

0,258

für Eck-Hochschrank mit Tür H. 780 B. 600 Korpus B.1200 T. 575–675

**C5C 8A 66**

765

0,342

## LE MANS Arena Pure Antracite (n°2)

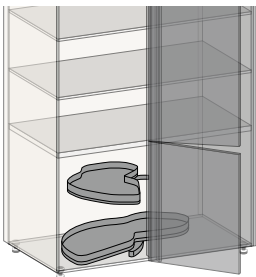

für Eck-Hochschrank mit Tür H. 780 B. 450 Korpus B.900 T. 575–675

**C5C 4A 64**

1117

0,300

für Eck-Hochschrank mit Tür H. 780 B. 600 Korpus B.1200 T. 575–675

**C5C 4A 66**

1235

0,335

# TRIM BACKOFEN-HOCHSCHRANK – H. 2290



Element	T. Korpus	B.	Code-Nr.	6	7	8	9	10	11	12	13	14	15	m <sup>3</sup>
---------	-----------	----	----------	---	---	---	---	----	----	----	----	----	----	----------------

## Backofen-Hochschrank 2 Türen - untere Tür H. 780

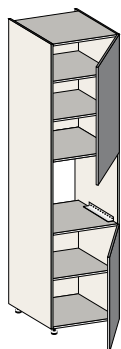

re

575	600	EA2 86 60	6	7	8	9	10	11	12	13	14	15	
			1.431	1.573	1.734	1.911	2.102	2.294	2.484	2.675	2.867	6.499	0,928
	750	EA2 86 75	1.656	1.814	1.987	2.180	2.398	2.616	2.835	3.052	3.270	7.413	1,330

## Backofen-Hochschrank 1 Tür+ 2 Auszüge H. 390

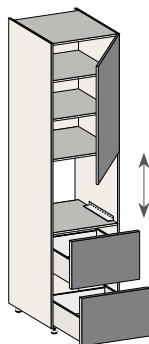

re

575	600	EC2 86 60	6	7	8	9	10	11	12	13	14	15	
			1.745	1.904	2.086	2.284	2.512	2.740	2.969	3.198	3.426	7.765	0,928

## Hochschrank für Backofen + Mikrowelle 2 Türen – untere Tür H. 585

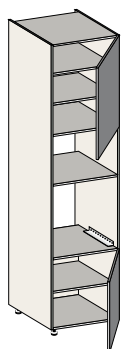

re

575	600	EMT 86 60	6	7	8	9	10	11	12	13	14	15	
			1.379	1.501	1.639	1.789	1.968	2.147	2.328	2.505	2.684	6.084	0,928

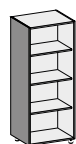

MEHRPREIS  
1 ausgeführte  
Abschlussseite für  
Hochschrank H. 2290

T.	Dekor Plus	Fenix	Matte Lackierung	Hochglanz Lackierung	Calce Lackierung	Oxidierte Lackierung	Olmo Furnier	Premium Furnier
575	127	238	189	383	383	529	522	658
675	129	255	223	449	449	620	613	772



# TRIM BACKOFEN-HOCHSCHRANK – H. 2290

Element	T. Korpus	B.	Code-Nr.	6	7	8	9	10	11	12	13	14	15	m <sup>3</sup>
---------	-----------	----	----------	---	---	---	---	----	----	----	----	----	----	----------------

## Hochschrank für Backofen + Mikrowelle 1 Tür + 1 Auszug H. 390

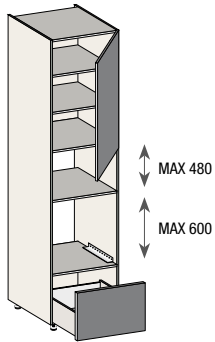

575	<b>600</b>	EMC 86 60	1.488	1.620	1.769	1.931	2.124	2.318	2.510	2.703	2.897	6.565	0,928
-----	------------	-----------	-------	-------	-------	-------	-------	-------	-------	-------	-------	-------	-------

re

## Eck-Hochschrank mit Backofen + 2 Türen – untere Tür H. 780

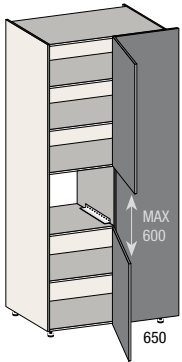

Korpus 900/1200 Tür 600	575	1250	EG3 86 60	6	7	8	9	10	11	12	13	14	15	1,886
Mehrpreis für Ausfachungspaneel B. 651 – 900			CZ4 22	373	432	503	577	635	692	750	808	866	981	-

li

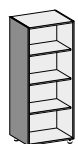

**MEHRPREIS**  
1 ausgeführte  
Abschlussseite für  
Hochschrank H. 2290

T.	Dekor Plus	Fenix	Matte Lackierung	Hochglanz Lackierung	Calce Lackierung	Oxidierter Lackierung	Olmo Furnier	Premium Furnier
575	127	238	189	383	383	529	522	658
675	129	255	223	449	449	620	613	772



Element

T. Korpus

B.

Code-Nr.

**6**

**7**

**8**

**9**

**10**

**11**

**12**

**13**

**14**

**15**

m<sup>3</sup>

## Kühlschrank-Hochschrank 1 Tür

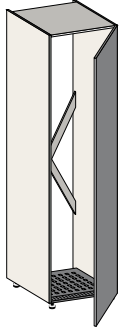

re

			6	7	8	9	10	11	12	13	14	15	
<b>575</b>	<b>600</b>	<b>E1A 86 60</b>	1.570	1.735	1.922	2.126	2.339	2.551	2.765	2.976	3.189	7.230	0,928
	<b>750</b>	<b>E1A 86 75</b>	1.833	2.025	2.240	2.478	2.726	2.974	3.221	3.469	3.717	8.426	1,149

## Kühlschrank-Hochschrank 1+1 Türen – untere Tür H. 780

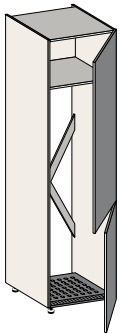

re

			6	7	8	9	10	11	12	13	14	15	
<b>575</b>	<b>600</b>	<b>E2C 86 60</b>	1.624	1.808	2.013	2.238	2.462	2.685	2.910	3.133	3.357	7.608	0,928
	<b>750</b>	<b>E2C 86 75</b>	1.869	2.082	2.320	2.583	2.841	3.099	3.358	3.616	3.875	8.781	1,149

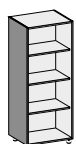

MEHRPREIS  
1 ausgeführte  
Abschlussseite für  
Hochschrank H. 2290

T.	Dekor Plus	Fenix	Matte Lackierung	Hochglanz Lackierung	Calce Lackierung	Oxidierte Lackierung	Olmo Furnier	Premium Furnier
<b>575</b>	127	238	189	383	383	529	522	658
<b>675</b>	129	255	223	449	449	620	613	772





Element	T. Korpus	B.	Code-Nr.	6	7	8	9	10	11	12	13	14	15	m <sup>3</sup>
---------	-----------	----	----------	---	---	---	---	----	----	----	----	----	----	----------------

## Hochschrank mit seitlich versenkbaren Türen für Haushaltsgerät

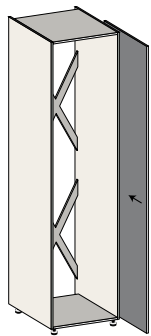

äußere	675	696	CR0 8B 69	3.045	3.228	3.433	3.658	4.024	4.390	4.755	5.121	5.488	6.219	1,238
--------	-----	-----	-----------	-------	-------	-------	-------	-------	-------	-------	-------	-------	-------	-------



Sonderanfertigungen sind NICHT möglich  
Bienenwaben-Abschlussseiten St. 12

re

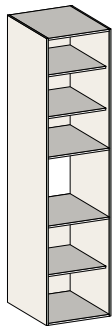

innere	575	600	CR1 S6 60	813	-	-	-	-	-	-	-	-	-	0,928
--------	-----	-----	-----------	-----	---	---	---	---	---	---	---	---	---	-------



NICHT geeignet für Kühlschrank mit selbsttragende Schammiere

Backofen-  
Hochschrank

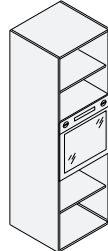

Hochschrank für  
Backofen + Mikrowelle

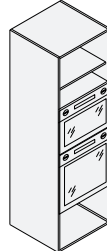

Kühlschrank-  
Hochschrank

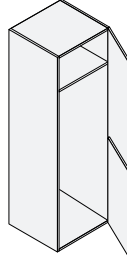

## Hochschrank mit seitlich versenkbaren Türen zum Einsetzen von Unter- und Oberschränken

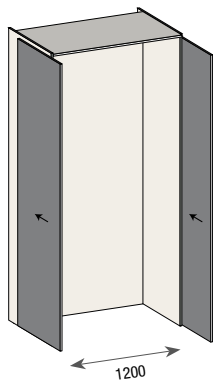

675	1352	CRT 8B R8	6.338	6.763	7.262	7.760	8.536	9.312	10.088	10.864	11.640	13.193	2,425
Mehrpr. für Rückwand in Ausführung der Tür			1.262	1.262	1.262	1.451	1.835	1.741	1.886	2.336	2.504	2.467	-

## Komplett ausgeführter Hochschrank mit seitlich versenkbaren Türen zum Einsetzen von Unter- und Oberschränken

675	1352	CRU 8B R8	9.475	9.900	10.845	11.789	12.968	14.147	15.325	16.505	17.684	20.041	2,425
-----	------	-----------	-------	-------	--------	--------	--------	--------	--------	--------	--------	--------	-------



Öffnung mit GRIFF  
Sonderanfertigungen sind NICHT möglich  
Bienenwaben-Abschlussseiten St. 12



# TRIM HOCHSCHRANK MIT SEITLICH VERSENKBAREN TÜREN – H. 2290

Element	T. Korpus	B.	Code-Nr.	6	7	8	9	10	11	12	13	14	15	m³
---------	-----------	----	----------	---	---	---	---	----	----	----	----	----	----	----

## Ausgestatteter Hochschrank mit seitlich versenkbaren Türen

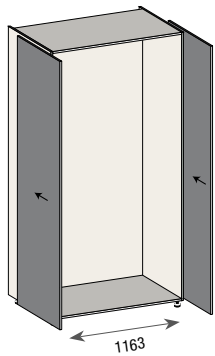

575	1314	CRE 8A R7	6	7	8	9	10	11	12	13	14	15	2,425
6.338	6.763	7.237	7.760	8.536	8.559	10.088	10.864	11.640	13.193	2,425			
675	1314	CRE 8B R7	6.385	6.809	7.284	7.807	8.588	8.607	10.150	10.931	11.712	13.272	2,425
Mehrpr. für Rückwand in Ausführung der Tür			1.262	1.262	1.262	1.451	1.741	1.741	1.886	1.886	2.176	2.467	-

## Komplett ausgeführter ausgestatteter Hochschrank mit seitlich versenkbaren Türen

575	1314	CRF 8A R7	9.760	10.184	11.164	12.144	13.358	14.573	15.787	17.002	18.216	20.645	2,425
575	1314	CRF 8A R7	9.760	10.184	11.164	12.144	13.358	14.573	15.787	17.002	18.216	20.645	2,425

Öffnung mit GRIFF  
 Sonderanfertigungen sind NICHT möglich  
 Bienenwaben-Abschlussseiten St. 12



Element	Code-Nr.	Melamin	Dekor Plus	Fenix	Matte Lackierung	Hochglanz Lackierung	Calce Lackierung	Oxidierete Lackierung	Olmo Furnier	Premium Furnier
---------	----------	---------	------------	-------	------------------	----------------------	------------------	-----------------------	--------------	-----------------

## Ausstattung für ausgestatteter Hochschrank mit seitlich versenkbaren Türen

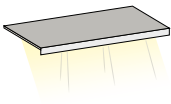

Bord mit Led T.500	C7C R0 ..	..03	..16	..31	..33	..32	..36	..42	..47	
Bord mit Led T.600	C7C R1 ..	-	324	386	239	316	316	442	497	636
		-	357	427	258	351	351	501	564	737

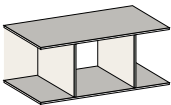

Raum für Backofen H.460 T.600	C7C RF	217	-	-	-	-	-	-	-
-------------------------------	--------	-----	---	---	---	---	---	---	---

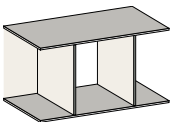

Raum für Backofen H.600 T.600	C7C RG	233	-	-	-	-	-	-	-
-------------------------------	--------	-----	---	---	---	---	---	---	---

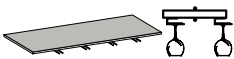

Kelchhalter Regal T.351	C7C RC ..	-	-	673	544	635	635	745	723	723
-------------------------	-----------	---	---	-----	-----	-----	-----	-----	-----	-----



ausziehbarer Einlegeboden T.500 Edelstahl vintage	C7C RP	1.300	-	-	-	-	-	-	-
ausziehbarer Einlegeboden T.600 Edelstahl vintage	C7C RQ	1.359	-	-	-	-	-	-	-

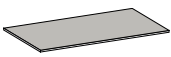

fester Einlegeboden St.40 T.500	C7C R2 ..	-	-	400	221	344	344	511	462	462
fester Einlegeboden St.40 T.600	C7C R3 ..	-	-	482	262	413	413	616	558	558

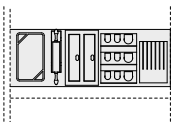

ausgestattete Rückwand	C7C RS ..	-	679	868	697	819	819	965	936	936
------------------------	-----------	---	-----	-----	-----	-----	-----	-----	-----	-----



Flaschenhalter T.400	C7C RB ..	-	-	-	304	304	304	304	304	304
----------------------	-----------	---	---	---	-----	-----	-----	-----	-----	-----



Innenliegende Schubladen und Auszüge siehe Seite 98.; FIT Einlegeböden siehe Seite 276284282

## SMART Stromversorgung



48 W Stromversorgung max 8 Anschlüsse	CEA S5	84	0,001
90 W Stromversorgung max 8 Anschlüsse	CEA S9	120	0,001





# TRIM HOCHSCHRANK – H. 2420

Element	T. Korpus	B.	Code-Nr.	0	1	2	3	4	5	6	7	8	9	m³
---------	-----------	----	----------	---	---	---	---	---	---	---	---	---	---	----

## Offener Hochschrank St. 18 mit Freiraum für die Sanitärinstallation

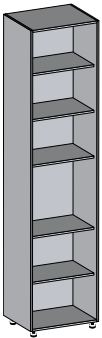

max			0	1	2	3	4	5	6	7	8	9	
377	150-300	CMB A4 30	654	752	896	1.194	1.320	1.513	1.783	1.994	2.228	2.486	0,335
	301-600	CMB A4 60	804	923	1.099	1.459	1.604	1.840	2.167	2.420	2.699	3.012	0,639
602	150-300	CMB A6 30	785	903	1.074	1.427	1.570	1.801	2.122	2.369	2.643	2.950	0,507
	301-600	CMB A6 60	960	1.104	1.314	1.740	1.907	2.187	2.574	2.872	3.200	3.567	0,968

Element	T. Korpus	B.	Code-Nr.	6	7	8	9	10	11	12	13	14	15	m³
---------	-----------	----	----------	---	---	---	---	----	----	----	----	----	----	----

## Fester Teil für Hochschrank



				6	7	8	9	10	11	12	13	14	15	
Durchgehende Tür	350	* 27-150	CP1 A4 15	795	888	992	1.107	1.113	1.331	1.441	1.415	1.517	1.883	0,152
		151-300	CP1 A4 30	991	1.112	1.247	1.396	1.402	1.674	1.815	1.785	1.912	2.372	0,279
2 Türen 1380 unter	350	* 27-150	CP3 A4 15	819	918	1.027	1.149	1.153	1.377	1.494	1.469	1.574	1.953	0,152
		151-300	CP3 A4 30	1.057	1.186	1.326	1.488	1.494	1.785	1.934	1.903	2.038	2.529	0,279
2 Türen 780 unter	350	* 27-150	CP5 A4 15	853	952	1.061	1.183	1.188	1.418	1.538	1.513	1.621	2.013	0,152
		151-300	CP5 A4 30	1.089	1.220	1.360	1.520	1.528	1.826	1.976	1.944	2.082	2.584	0,279



\* EDELSTAHL Mindestbreite 33 mm



Element

T. Korpus

B.

Code-Nr.

**6**

**7**

**8**

**9**

**10**

**11**

**12**

**13**

**14**

**15**

m<sup>3</sup>

## Hochschrank 1 Tür

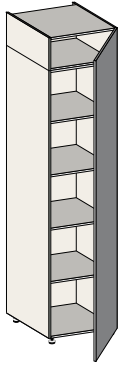

			6	7	8	9	10	11	12	13	14	15	
<b>350</b>	<b>450</b>	<b>CA1 A4 45</b>	1.335	1.468	1.625	1.783	1.961	2.140	2.175	2.496	2.675	2.698	0,405
	<b>600</b>	<b>CA1 A4 60</b>	1.524	1.684	1.870	2.056	2.262	2.467	2.520	2.878	3.084	3.136	0,532
	<b>750</b>	<b>CA1 A4 75</b>	1.813	1.997	2.215	2.430	2.673	2.916	2.966	3.402	3.645	3.677	0,659
<b>575</b>	<b>450</b>	<b>CA1 A6 45</b>	1.358	1.491	1.649	1.806	1.987	2.167	2.198	2.528	2.709	2.721	0,405
	<b>600</b>	<b>CA1 A6 60</b>	1.550	1.710	1.896	2.082	2.290	2.498	2.546	2.915	3.123	3.162	0,532
	<b>750</b>	<b>CA1 A6 75</b>	1.841	2.025	2.243	2.458	2.704	2.950	2.994	3.441	3.687	3.705	0,659

re

## Hochschrank 1+1 Türen – untere Tür H. 1380

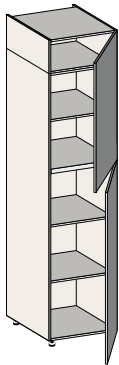

			6	7	8	9	10	11	12	13	14	15	
<b>350</b>	<b>450</b>	<b>CA3 A4 45</b>	1.359	1.492	1.649	1.807	1.988	2.168	2.199	2.530	2.711	2.722	0,405
	<b>600</b>	<b>CA3 A4 60</b>	1.562	1.722	1.908	2.094	2.303	2.513	2.558	2.932	3.141	3.174	0,532
<b>575</b>	<b>450</b>	<b>CA3 A6 45</b>	1.382	1.515	1.673	1.830	2.013	2.196	2.222	2.562	2.745	2.745	0,628
	<b>600</b>	<b>CA3 A6 60</b>	1.588	1.748	1.934	2.120	2.332	2.544	2.584	2.968	3.180	3.200	0,824

re

## Hochschrank 1+1 Türen – untere Tür H. 780

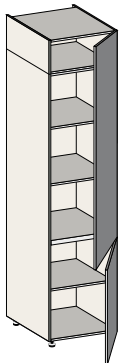

			6	7	8	9	10	11	12	13	14	15	
<b>350</b>	<b>450</b>	<b>CA5 A4 45</b>	1.359	1.492	1.649	1.807	1.988	2.168	2.199	2.530	2.711	2.722	0,405
	<b>600</b>	<b>CA5 A4 60</b>	1.562	1.722	1.908	2.094	2.303	2.513	2.558	2.932	3.141	3.174	0,532
	<b>750</b>	<b>CA5 A4 75</b>	1.934	2.118	2.336	2.551	2.806	3.061	3.087	3.571	3.827	3.798	0,659
<b>575</b>	<b>450</b>	<b>CA5 A6 45</b>	1.382	1.515	1.673	1.830	2.013	2.196	2.222	2.562	2.745	2.745	0,628
	<b>600</b>	<b>CA5 A6 60</b>	1.588	1.748	1.934	2.120	2.332	2.544	2.584	2.968	3.180	3.200	0,824
	<b>750</b>	<b>CA5 A6 75</b>	1.903	2.087	2.305	2.520	2.772	3.024	3.056	3.528	3.780	3.767	1,020

re



Element	T. Korpus	B.	Code-Nr.	6	7	8	9	10	11	12	13	14	15	m <sup>3</sup>
---------	-----------	----	----------	---	---	---	---	----	----	----	----	----	----	----------------

## Hochschrank 2 Türen

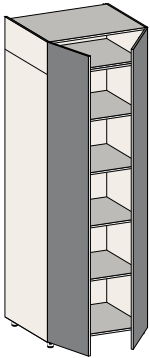

			6	7	8	9	10	11	12	13	14	15	
350	900	CA2 A4 90	2.396	2.662	2.977	3.292	3.621	3.950	4.076	4.609	4.938	5.122	0,785
	1200	CA2 A4 96	2.921	3.241	3.613	3.985	4.384	4.782	4.913	5.579	5.978	6.145	1,039
575	900	CA2 A6 90	2.433	2.699	3.014	3.329	3.662	3.995	4.113	4.661	4.994	5.159	1,217
	1200	CA2 A6 96	2.962	3.282	3.654	4.026	4.429	4.831	4.954	5.636	6.039	6.186	1,609



Öffnung mit GRIFF

## Eckhochschrank 1 Tür

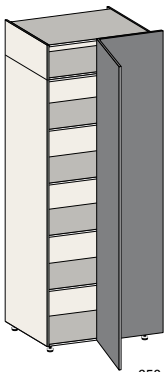

			6	7	8	9	10	11	12	13	14	15		
Korpus 900 Tür 450	350	1100	CG1 A4 45	2.639	2.942	3.299	3.657	4.023	4.388	4.539	5.120	5.486	5.721	0,954
Korpus 900/1200 Tür 600		1250	CG1 A4 60	2.937	3.267	3.652	4.039	4.443	4.847	4.993	5.655	6.059	6.268	1,081
Korpus 900 Tür 450	575	1100	CG1 A6 45	2.677	2.980	3.337	3.695	4.065	4.434	4.577	5.173	5.543	5.759	1,478
Korpus 900/1200 Tür 600		1250	CG1 A6 60	2.973	3.303	3.689	4.075	4.483	4.890	5.029	5.705	6.113	6.304	1,674
Mehrpreis für Ausfachungspaneel B. 651 – 900			CZ4 24	436	504	587	674	742	810	875	943	1.011	1.145	-

li



Element	T. Korpus	B.	Code-Nr.	6	7	8	9	10	11	12	13	14	15	m <sup>3</sup>
---------	-----------	----	----------	---	---	---	---	----	----	----	----	----	----	----------------

## Backofen-Hochschrank 2 Türen – untere Tür H. 780

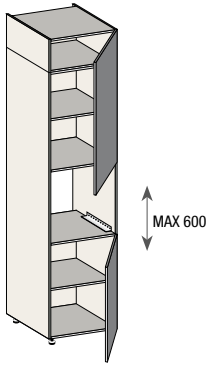

575	600	EA2 A6 60	6	7	8	9	10	11	12	13	14	15	
			1.563	1.699	1.862	2.023	2.225	2.428	2.435	2.832	3.035	2.979	0,824
	750	EA2 A6 75	1.929	2.101	2.302	2.502	2.752	3.002	3.008	3.503	3.753	3.683	1,181

re

## Backofen-Hochschrank 1 Tür+ 2 Auszüge H. 390

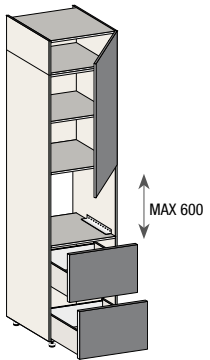

575	600	EC2 A6 60	6	7	8	9	10	11	12	13	14	15	
			1.633	1.747	1.883	2.016	2.218	2.419	2.361	2.822	3.024	2.818	0,824

re

## Hochschrank für Backofen + Mikrowelle 2 Türen – untere Tür H. 585

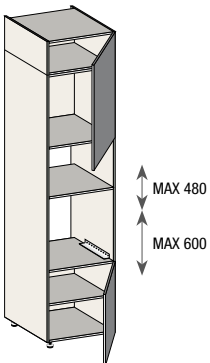

575	600	EMT A6 60	6	7	8	9	10	11	12	13	14	15	
			1.527	1.646	1.786	1.924	2.116	2.309	2.280	2.694	2.886	2.754	0,824

re



# TRIM BACKOFEN-HOCHSCHRANK – H. 2420

Element	T. Korpus	B.	Code-Nr.	6	7	8	9	10	11	12	13	14	15	m <sup>3</sup>
---------	-----------	----	----------	---	---	---	---	----	----	----	----	----	----	----------------

## Hochschrank für Backofen + Mikrowelle 1 Tür + 1 Auszug H. 390

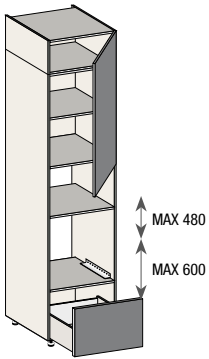

575	600	EMC A6 60	1.549	1.663	1.799	1.932	2.125	2.318	2.277	2.705	2.898	2.734	0,824
-----	-----	-----------	-------	-------	-------	-------	-------	-------	-------	-------	-------	-------	-------

re

## Eck-Hochschrank mit Backofen + 2 Türen – untere Tür H. 780

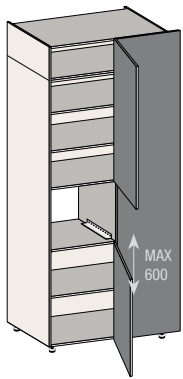

Korpus 900/1200  
Tür 600

Mehrpreis für Ausfachungspaneel  
B. 651 – 900

575	1250	EG3 A6 60	3.267	3.573	3.935	4.297	4.727	5.156	5.199	6.016	6.446	6.402	1,674
		CZ4 24	436	504	587	674	742	810	875	943	1.011	1.145	-

li



Element

T. Korpus

B.

Code-Nr.

**6**

**7**

**8**

**9**

**10**

**11**

**12**

**13**

**14**

**15**

m<sup>3</sup>

## Kühlschrank–Hochschrank 1 Tür

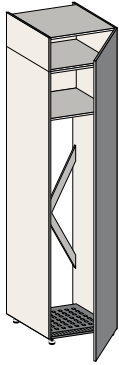

re

			6	7	8	9	10	11	12	13	14	15	
<b>575</b>	<b>600</b>	<b>E1A A6 60</b>	1.658	1.818	2.004	2.190	2.409	2.628	2.654	3.066	3.285	3.270	0,824
	<b>750</b>	<b>E1A A6 75</b>	1.952	2.136	2.353	2.569	2.826	3.083	3.105	3.597	3.854	3.816	1,020

## Kühlschrank–Hochschrank 1+1 Türen – untere Tür H. 780

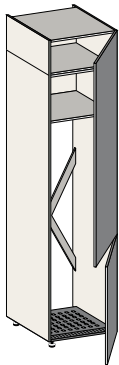

re

			6	7	8	9	10	11	12	13	14	15	
<b>575</b>	<b>600</b>	<b>E2C A6 60</b>	1.729	1.903	2.105	2.306	2.537	2.767	2.812	3.228	3.459	3.487	0,824
	<b>750</b>	<b>E2C A6 75</b>	2.000	2.201	2.436	2.671	2.938	3.205	3.256	3.739	4.007	4.041	1,020





Element	T. Korpus	B.	Code-Nr.	6	7	8	9	10	11	12	13	14	15	m <sup>3</sup>
---------	-----------	----	----------	---	---	---	---	----	----	----	----	----	----	----------------

## Hochschrank mit seitlich versenkbaren Türen für Haushaltsgerät

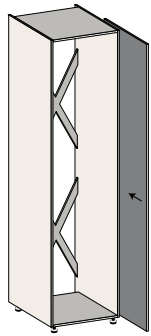

re

äußere	675	696	CR0 AB 69	3.460	3.652	3.879	4.106	4.516	4.927	5.337	5.748	6.158	6.979	1,238
--------	-----	-----	-----------	-------	-------	-------	-------	-------	-------	-------	-------	-------	-------	-------



Sonderanfertigungen sind NICHT möglich  
Bienenwaben-Abschlussseiten St. 12

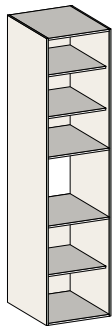

innere	575	600	CR1 T6 60	866	-	-	-	-	-	-	-	-	-	0,928
--------	-----	-----	-----------	-----	---	---	---	---	---	---	---	---	---	-------



NICHT geeignet für Kühlschrank mit selbsttragende Schammiere

Backofen-  
Hochschrank

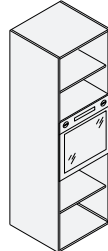

Hochschrank für  
Backofen + Mikrowelle



Kühlschrank-  
Hochschrank

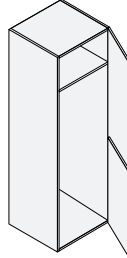

## Hochschrank mit seitlich versenkbaren Türen zum Einsetzen von Unter- und Oberschränken

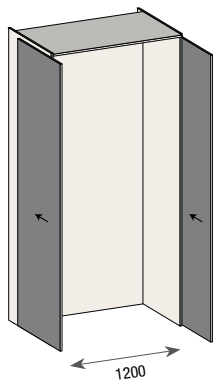

675	1352	CRT AB R8	6.541	6.997	7.531	8.065	8.872	9.678	10.485	11.291	12.098	10.485	2,153
Mehrpr. für Rückwand in Ausführung der Tür			1.490	1.490	1.490	1.714	2.168	2.057	2.228	2.760	2.957	2.914	-

## Komplett ausgeführter Hochschrank mit seitlich versenkbaren Türen zum Einsetzen von Unter- und Oberschränken

675	1352	CRU 7B R8	8.608	9.014	9.913	10.811	11.892	12.973	15.987	15.135	16.217	20.907	2,153
-----	------	-----------	-------	-------	-------	--------	--------	--------	--------	--------	--------	--------	-------



Öffnung mit GRIFF  
Sonderanfertigungen sind NICHT möglich  
Bienenwaben-Abschlussseiten St. 12



# TRIM HOCHSCHRANK MIT SEITLICH VERSENKBAREN TÜREN – H. 2420

Element	T. Korpus	B.	Code-Nr.	6	7	8	9	10	11	12	13	14	15	m³
---------	-----------	----	----------	---	---	---	---	----	----	----	----	----	----	----

## Ausgestatteter Hochschrank mit seitlich versenkbaren Türen

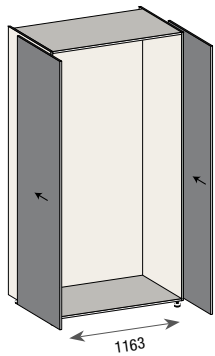

			6	7	8	9	10	11	12	13	14	15	
575	1314	CRE AA R7	6.552	7.007	7.541	8.075	8.883	9.690	10.498	11.305	12.113	13.728	2.289
675	1314	CRE AB R7	6.588	7.044	7.578	8.112	8.923	9.734	10.546	11.357	12.168	13.791	2.289
Mehrpr. für Rückwand in Ausführung der Tür			1.490	1.490	1.490	1.714	2.057	2.057	2.228	2.228	2.571	2.914	-

## Komplett ausgeführter ausgestatteter Hochschrank mit seitlich versenkbaren Türen

			6	7	8	9	10	11	12	13	14	15	
575	1314	CRF AA R7	9.854	10.310	11.314	12.318	13.550	14.782	16.013	17.245	18.477	20.940	2.425
675	1314	CRF AB R7	10.250	10.705	11.759	12.812	14.093	15.374	16.655	17.937	19.218	21.781	2.425

Öffnung mit GRIFF  
 Sonderanfertigungen sind NICHT möglich  
 Bienenwaben-Abschlussseiten St. 12



Element	Code-Nr.	Melamin	Dekor Plus	Fenix	Matte Lackierung	Hochglanz Lackierung	Calce Lackierung	Oxidierete Lackierung	Olmo Furnier	Premium Furnier
---------	----------	---------	------------	-------	------------------	----------------------	------------------	-----------------------	--------------	-----------------

## Ausstattung für ausgestatteter Hochschrank mit seitlich versenkbaren Türen

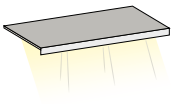

				..03	..16	..31	..33	..32	..36	..42	..47
Bord mit Led T.500	C7C R0 ..	-	324	386	239	316	316	442	497	636	
Bord mit Led T.600	C7C R1 ..	-	357	427	258	351	351	501	564	737	

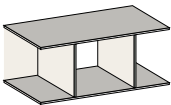

Raum für Backofen H.460 T.600	C7C RF	217	-	-	-	-	-	-	-	-
-------------------------------	--------	-----	---	---	---	---	---	---	---	---

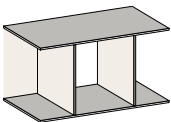

Raum für Backofen H.600 T.600	C7C RG	233	-	-	-	-	-	-	-	-
-------------------------------	--------	-----	---	---	---	---	---	---	---	---

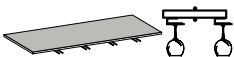

Kelchhalter Regal T.351	C7C RC ..	-	-	673	544	635	635	745	723	723
-------------------------	-----------	---	---	-----	-----	-----	-----	-----	-----	-----



ausziehbarer Einlegeboden T.500 Edelstahl vintage	C7C RP	1.300	-	-	-	-	-	-	-	-
ausziehbarer Einlegeboden T.600 Edelstahl vintage	C7C RQ	1.359	-	-	-	-	-	-	-	-

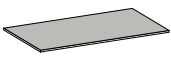

fester Einlegeboden St.40 T.500	C7C R2 ..	-	-	400	221	344	344	511	462	462
fester Einlegeboden St.40 T.600	C7C R3 ..	-	-	482	262	413	413	616	558	558

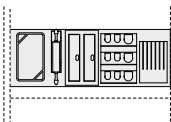

ausgestattete Rückwand	C7C RS ..	-	679	868	697	819	819	965	936	936
------------------------	-----------	---	-----	-----	-----	-----	-----	-----	-----	-----



Flaschenhalter T.400	C7C RB ..	-	-	-	304	304	304	304	304	304
----------------------	-----------	---	---	---	-----	-----	-----	-----	-----	-----



Innenliegende Schubladen und Auszüge siehe Seite 98.; FIT Einlegeböden siehe Seite 276284282

## SMART Stromversorgung



48 W Stromversorgung max 8 Anschlüsse	CEA S5	84	0,001
90 W Stromversorgung max 8 Anschlüsse	CEA S9	120	0,001





# TRIM HOCHSCHRANK – H. 2550

Element	T. Korpus	B.	Code-Nr.	0	1	2	3	4	5	6	7	8	9	m³
---------	-----------	----	----------	---	---	---	---	---	---	---	---	---	---	----

## Offener Hochschrank St. 18 mit Freiraum für die Sanitärinstallation

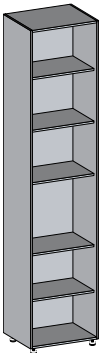

max			0	1	2	3	4	5	6	7	8	9	
377	150-300	CMB B4 30	710	815	971	1.295	1.435	1.645	1.935	2.164	2.416	2.696	0,335
	301-600	CMB B4 60	874	1.004	1.195	1.588	1.747	2.003	2.359	2.632	2.935	3.274	0,639
602	150-300	CMB B6 30	849	975	1.162	1.546	1.701	1.952	2.299	2.566	2.860	3.192	0,507
	301-600	CMB B6 60	1.043	1.198	1.427	1.892	2.073	2.378	2.798	3.121	3.476	3.874	0,968

Element	T. Korpus	B.	Code-Nr.	6	7	8	9	10	11	12	13	14	15	m³
---------	-----------	----	----------	---	---	---	---	----	----	----	----	----	----	----

## Fester Teil für Hochschrank



				6	7	8	9	10	11	12	13	14	15	
Durchgehende Tür	350	* 27-150	CP1 B4 15	844	942	1.052	1.173	1.179	1.410	1.526	1.499	1.607	1.994	0,152
		151-300	CP1 B4 30	1.048	1.175	1.317	1.474	1.481	1.768	1.916	1.885	2.019	2.505	0,279
2 Türen 1380 unter	350	* 27-150	CP3 B4 15	867	971	1.086	1.213	1.217	1.452	1.578	1.551	1.662	2.062	0,152
		151-300	CP3 B4 30	1.116	1.250	1.395	1.566	1.573	1.878	2.036	2.002	2.145	2.661	0,279
2 Türen 780 unter	350	* 27-150	CP5 B4 15	919	1.022	1.137	1.265	1.269	1.515	1.643	1.617	1.733	2.152	0,152
		151-300	CP5 B4 30	1.164	1.302	1.447	1.615	1.623	1.940	2.098	2.064	2.211	2.744	0,279



\* EDELSTAHL Mindestbreite 33 mm



Element

T. Korpus

B.

Code-Nr.

**6**

**7**

**8**

**9**

**10**

**11**

**12**

**13**

**14**

**15**

m<sup>3</sup>

## Hochschrank 1 Tür

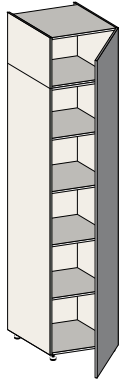

re

			6	7	8	9	10	11	12	13	14	15	
<b>350</b>	<b>450</b>	<b>CA1 B4 45</b>	1.388	1.528	1.694	1.860	2.046	2.232	2.273	2.604	2.790	2.823	0,405
	<b>600</b>	<b>CA1 B4 60</b>	1.585	1.753	1.949	2.146	2.361	2.575	2.635	3.004	3.219	3.285	0,532
	<b>750</b>	<b>CA1 B4 75</b>	1.884	2.077	2.307	2.534	2.787	3.041	3.098	3.548	3.801	3.847	0,659
<b>575</b>	<b>450</b>	<b>CA1 B6 45</b>	1.411	1.551	1.718	1.883	2.071	2.260	2.296	2.636	2.825	2.846	0,405
	<b>600</b>	<b>CA1 B6 60</b>	1.611	1.779	1.976	2.172	2.389	2.606	2.661	3.041	3.258	3.311	0,532
	<b>750</b>	<b>CA1 B6 75</b>	1.913	2.106	2.336	2.563	2.819	3.076	3.127	3.588	3.845	3.876	0,659

## Hochschrank 1+1 Türen – untere Tür H. 1380

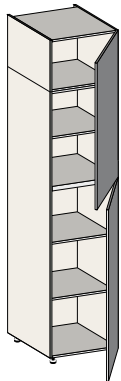

re

			6	7	8	9	10	11	12	13	14	15	
<b>350</b>	<b>450</b>	<b>CA3 B4 45</b>	1.412	1.552	1.718	1.884	2.072	2.261	2.297	2.638	2.826	2.847	0,405
	<b>600</b>	<b>CA3 B4 60</b>	1.623	1.791	1.987	2.184	2.402	2.621	2.673	3.058	3.276	3.323	0,532
<b>575</b>	<b>450</b>	<b>CA3 B6 45</b>	1.435	1.575	1.742	1.907	2.098	2.288	2.320	2.670	2.861	2.870	0,628
	<b>600</b>	<b>CA3 B6 60</b>	1.649	1.817	2.014	2.210	2.431	2.652	2.699	3.094	3.315	3.349	0,824

## Hochschrank 1+1 Türen – untere Tür H. 780

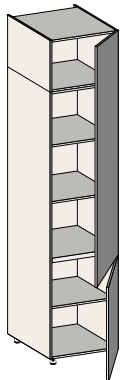

re

			6	7	8	9	10	11	12	13	14	15	
<b>350</b>	<b>450</b>	<b>CA5 B4 45</b>	1.412	1.552	1.718	1.884	2.072	2.261	2.297	2.638	2.826	2.847	0,405
	<b>600</b>	<b>CA5 B4 60</b>	1.623	1.791	1.987	2.184	2.402	2.621	2.673	3.058	3.276	3.323	0,532
	<b>750</b>	<b>CA5 B4 75</b>	2.005	2.198	2.428	2.655	2.921	3.186	3.219	3.717	3.983	3.968	0,659
<b>575</b>	<b>450</b>	<b>CA5 B6 45</b>	1.435	1.575	1.742	1.907	2.098	2.288	2.320	2.670	2.861	2.870	0,628
	<b>600</b>	<b>CA5 B6 60</b>	1.649	1.817	2.014	2.210	2.431	2.652	2.699	3.094	3.315	3.349	0,824
	<b>750</b>	<b>CA5 B6 75</b>	1.975	2.168	2.398	2.625	2.888	3.150	3.189	3.675	3.938	3.938	1,020



# TRIM HOCHSCHRANK – H. 2550

Element	T. Korpus	B.	Code-Nr.	6	7	8	9	10	11	12	13	14	15	m <sup>3</sup>
---------	-----------	----	----------	---	---	---	---	----	----	----	----	----	----	----------------

## Hochschrank 2 Türen

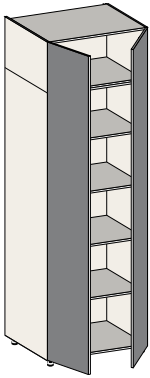

			6	7	8	9	10	11	12	13	14	15	
350	900	CA2 B4 90	2.497	2.777	3.110	3.441	3.785	4.129	4.267	4.817	5.162	5.367	0,785
	1200	CA2 B4 96	3.041	3.377	3.770	4.163	4.579	4.996	5.141	5.828	6.245	6.441	1,039
575	900	CA2 B6 90	2.535	2.815	3.148	3.479	3.827	4.175	4.305	4.871	5.219	5.405	1,217
	1200	CA2 B6 96	3.082	3.418	3.811	4.204	4.624	5.045	5.182	5.886	6.306	6.482	1,609



Öffnung mit GRIFF

## Eckhochschrank 1 Tür

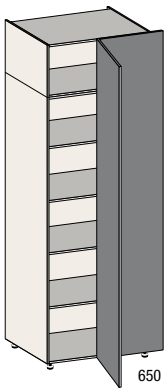

			6	7	8	9	10	11	12	13	14	15		
Korpus 900 Tür 450	350	1100	CG1 B4 45	2.751	3.072	3.449	3.825	4.208	4.590	4.753	5.355	5.738	5.999	0,954
Korpus 900/1200 Tür 600		1250	CG1 B4 60	3.057	3.406	3.812	4.220	4.642	5.064	5.224	5.908	6.330	6.570	1,081
Korpus 900 Tür 450	575	1100	CG1 B6 45	2.790	3.111	3.488	3.864	4.250	4.637	4.792	5.410	5.796	6.038	1,478
Korpus 900/1200 Tür 600		1250	CG1 B6 60	3.094	3.443	3.850	4.257	4.683	5.108	5.261	5.960	6.386	6.607	1,674
Mehrpreis für Ausfachungspaneel B. 651 – 900			CZ4 25	481	553	646	742	815	890	964	1.038	1.112	1.260	-

li



Element	T. Korpus	B.	Code-Nr.	6	7	8	9	10	11	12	13	14	15	m <sup>3</sup>
---------	-----------	----	----------	---	---	---	---	----	----	----	----	----	----	----------------

## Backofen-Hochschrank 2 Türen – untere Tür H. 780

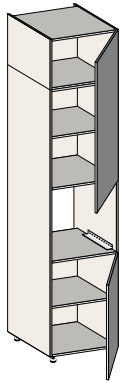

re

575	600	EA2 B6 60	6	7	8	9	10	11	12	13	14	15	0,824
	750	EA2 B6 75	1.614	1.761	1.932	2.102	2.312	2.522	2.535	2.943	3.153	3.109	0,824
			1.977	2.157	2.366	2.573	2.830	3.088	3.096	3.602	3.860	3.798	1,181

## Backofen-Hochschrank 1 Tür+ 2 Auszüge H. 390

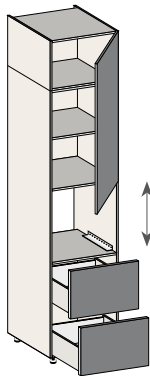

re

575	600	EC2 B6 60	6	7	8	9	10	11	12	13	14	15	0,824
			1.684	1.809	1.953	2.095	2.305	2.514	2.461	2.933	3.143	2.948	0,824

## Hochschrank für Backofen + Mikrowelle 2 Türen – untere Tür H. 585

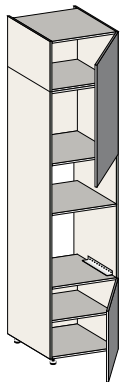

re

575	600	EMV B6 60	6	7	8	9	10	11	12	13	14	15	0,824
			1.585	1.710	1.860	2.006	2.207	2.407	2.384	2.808	3.009	2.887	0,824



# TRIM BACKOFEN-HOCHSCHRANK – H. 2550

Element	T. Korpus	B.	Code-Nr.	6	7	8	9	10	11	12	13	14	15	m <sup>3</sup>
---------	-----------	----	----------	---	---	---	---	----	----	----	----	----	----	----------------

## Hochschrank für Backofen + Mikrowelle 1 Tür + 1 Auszug H. 390

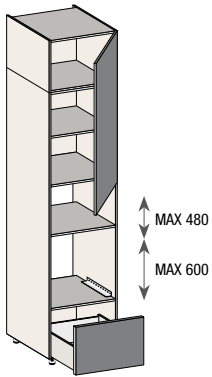

re

575	600	EMC B6 60	1.600	1.725	1.869	2.011	2.212	2.413	2.377	2.815	3.017	2.864	0,824
-----	-----	-----------	-------	-------	-------	-------	-------	-------	-------	-------	-------	-------	-------

## Eck-Hochschrank mit Backofen + 2 Türen – untere Tür H. 780

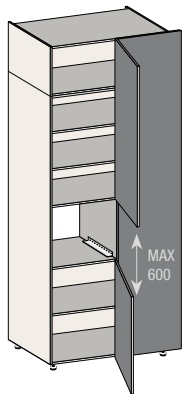

li

Korpus 900/1200 Tür 600	575	1250	EG3 B6 60	6	7	8	9	10	11	12	13	14	15	1,674
Mehrpreis für Ausfachungspaneel B. 651 – 900			CZ4 25	481	553	646	742	815	890	964	1.038	1.112	1.260	-



Element

T. Korpus

B.

Code-Nr.

**6**

**7**

**8**

**9**

**10**

**11**

**12**

**13**

**14**

**15**

m<sup>3</sup>

## Kühlschrank–Hochschrank 1 Tür

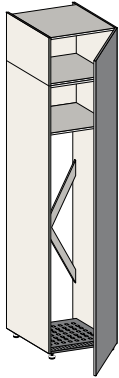

re

			6	7	8	9	10	11	12	13	14	15	
<b>575</b>	<b>600</b>	<b>E1A B6 60</b>	1.719	1.887	2.084	2.280	2.508	2.736	2.769	3.192	3.420	3.419	0,824
	<b>750</b>	<b>E1A B6 75</b>	2.024	2.217	2.446	2.674	2.941	3.209	3.238	3.744	4.011	3.987	1,020

## Kühlschrank–Hochschrank 1+1 Türen – untere Tür H. 780

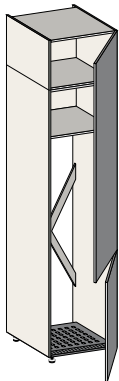

re

			6	7	8	9	10	11	12	13	14	15	
<b>575</b>	<b>600</b>	<b>E2C B6 60</b>	1.791	1.976	2.187	2.399	2.639	2.879	2.929	3.359	3.599	3.640	0,824
	<b>750</b>	<b>E2C B6 75</b>	2.074	2.286	2.532	2.779	3.057	3.335	3.394	3.891	4.169	4.218	1,020





Element	T. Korpus	B.	Code-Nr.	6	7	8	9	10	11	12	13	14	15	m <sup>3</sup>
---------	-----------	----	----------	---	---	---	---	----	----	----	----	----	----	----------------

## Hochschrank mit seitlich versenkbaren Türen für Haushaltsgerät

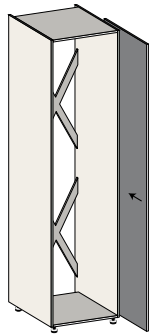

äußere

675	696	CR0 BB 69	6	7	8	9	10	11	12	13	14	15	1,238
			3.876	4.077	4.315	4.553	5.008	5.464	5.919	6.374	6.830	7.740	



Sonderanfertigungen sind NICHT möglich  
Bienenwaben-Abschlussseiten St. 12

re

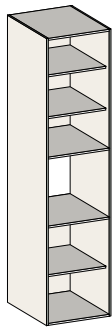

innere

575	600	CR1 U6 60	6	7	8	9	10	11	12	13	14	15	0,928
			919	-	-	-	-	-	-	-	-	-	



NICHT geeignet für Kühlschrank mit selbsttragende Scharniere

Backofen-  
Hochschrank

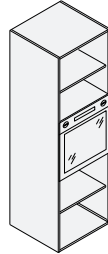

Hochschrank für  
Backofen + Mikrowelle



Kühlschrank-  
Hochschrank

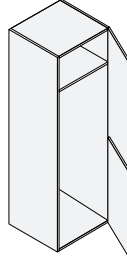

## Hochschrank mit seitlich versenkbaren Türen zum Einsetzen von Unter- und Oberschränken

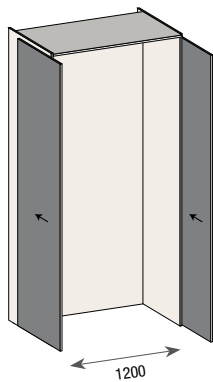

675	1352	CRT BB R8	6	7	8	9	10	11	12	13	14	15	2,153
			6.680	7.155	7.714	8.272	9.099	9.926	10.754	11.581	12.408	14.062	

Mehrpr. für Rückwand in  
Ausführung der Tür

			1.490	1.490	1.490	1.714	2.168	2.057	2.228	2.760	2.957	2.914	-
--	--	--	-------	-------	-------	-------	-------	-------	-------	-------	-------	-------	---

## Komplett ausgeführter Hochschrank mit seitlich versenkbaren Türen zum Einsetzen von Unter- und Oberschränken

675	1352	CRU BB R8	6	7	8	9	10	11	12	13	14	15	2,153
			10.141	10.617	11.665	12.713	13.984	15.256	16.528	17.798	19.070	21.613	



Öffnung mit GRIFF  
Sonderanfertigungen sind NICHT möglich  
Bienenwaben-Abschlussseiten St. 12



# TRIM HOCHSCHRANK MIT SEITLICH VERSENKBAREN TÜREN – H. 2550

Element	T. Korpus	B.	Code-Nr.	6	7	8	9	10	11	12	13	14	15	m³
---------	-----------	----	----------	---	---	---	---	----	----	----	----	----	----	----

## Ausgestatteter Hochschrank mit seitlich versenkbaren Türen

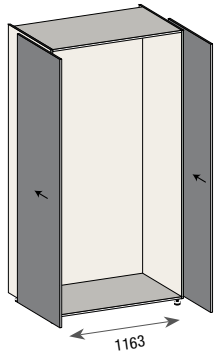

			6	7	8	9	10	11	12	13	14	15	
575	1314	CRE BA R7	6.688	7.165	7.723	8.280	9.108	9.936	10.764	11.592	12.420	14.076	2.289
675	1314	CRE BB R7	6.728	7.202	7.760	8.318	9.150	9.982	10.813	11.645	12.477	14.140	2.289
Mehrpr. für Rückwand in Ausführung der Tür			1.490	1.490	1.490	1.714	2.057	2.057	2.228	2.228	2.571	2.914	-

## Komplett ausgeführter ausgestatteter Hochschrank mit seitlich versenkbaren Türen

			6	7	8	9	10	11	12	13	14	15	
575	1314	CRF BA R7	10.142	10.618	11.666	12.714	13.985	15.257	16.529	17.800	19.071	21.614	2.425
675	1314	CRF BB R7	10.552	11.027	12.127	13.227	14.550	15.872	17.196	18.518	19.841	22.486	2.425

Öffnung mit GRIFF  
 Sonderanfertigungen sind NICHT möglich  
 Bienenwaben-Abschlussseiten St. 12



Element	Code-Nr.	Melamin	Dekor Plus	Fenix	Matte Lackierung	Hochglanz Lackierung	Calce Lackierung	Oxidierete Lackierung	Olmo Furnier	Premium Furnier
---------	----------	---------	------------	-------	------------------	----------------------	------------------	-----------------------	--------------	-----------------

## Ausstattung für ausgestatteter Hochschrank mit seitlich versenkbaren Türen

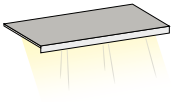

				..03	..16	..31	..33	..32	..36	..42	..47
Bord mit Led T.500	C7C R0 ..	-	324	386	239	316	316	442	497	636	
Bord mit Led T.600	C7C R1 ..	-	357	427	258	351	351	501	564	737	

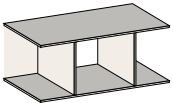

Raum für Backofen H.460 T.600	C7C RF	217	-	-	-	-	-	-	-	-
-------------------------------	--------	-----	---	---	---	---	---	---	---	---

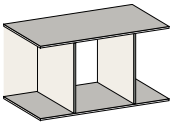

Raum für Backofen H.600 T.600	C7C RG	233	-	-	-	-	-	-	-	-
-------------------------------	--------	-----	---	---	---	---	---	---	---	---

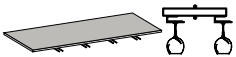

Kelchhalter Regal T.351	C7C RC ..	-	-	673	544	635	635	745	723	723
-------------------------	-----------	---	---	-----	-----	-----	-----	-----	-----	-----



ausziehbarer Einlegeboden T.500 Edelstahl vintage	C7C RP	1.300	-	-	-	-	-	-	-	-
ausziehbarer Einlegeboden T.600 Edelstahl vintage	C7C RQ	1.359	-	-	-	-	-	-	-	-

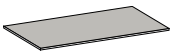

fester Einlegeboden St.40 T.500	C7C R2 ..	-	-	400	221	344	344	511	462	462
fester Einlegeboden St.40 T.600	C7C R3 ..	-	-	482	262	413	413	616	558	558

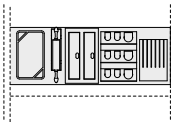

ausgestattete Rückwand	C7C RS ..	-	679	868	697	819	819	965	936	936
------------------------	-----------	---	-----	-----	-----	-----	-----	-----	-----	-----

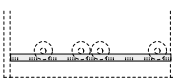

Flaschenhalter T.400	C7C RB ..	-	-	-	304	304	304	304	304	304
----------------------	-----------	---	---	---	-----	-----	-----	-----	-----	-----



Innenliegende Schubladen und Auszüge siehe Seite 98.; FIT Einlegeböden siehe Seite 276284282

## SMART Stromversorgung



48 W Stromversorgung max 8 Anschlüsse	CEA S5	84	0,001
90 W Stromversorgung max 8 Anschlüsse	CEA S9	120	0,001





# TRIM HOCHSCHRANK – H. 2680

Element	T. Korpus	B.	Code-Nr.	0	1	2	3	4	5	6	7	8	9	m <sup>3</sup>
---------	-----------	----	----------	---	---	---	---	---	---	---	---	---	---	----------------

## Offener Hochschrank St. 18 mit Freiraum für die Sanitärinstallation

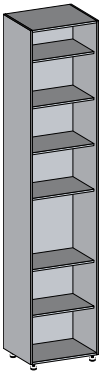

max			0	1	2	3	4	5	6	7	8	9	
377	150-300	CMB C4 30	765	879	1.045	1.396	1.550	1.776	2.088	2.335	2.605	2.905	0,335
	301-600	CMB C4 60	943	1.083	1.290	1.717	1.889	2.167	2.551	2.845	3.171	3.536	0,639
602	150-300	CMB C6 30	912	1.049	1.249	1.664	1.832	2.102	2.476	2.762	3.077	3.435	0,507
	301-600	CMB C6 60	1.126	1.294	1.540	2.044	2.240	2.569	3.022	3.371	3.752	4.181	0,968

Element	T. Korpus	B.	Code-Nr.	6	7	8	9	10	11	12	13	14	15	m <sup>3</sup>
---------	-----------	----	----------	---	---	---	---	----	----	----	----	----	----	----------------

## Fester Teil für Hochschrank

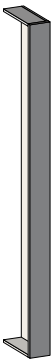

				6	7	8	9	10	11	12	13	14	15	
Durchgehende Tür	350	* 27-150	CP1 C4 15	894	996	1.112	1.239	1.245	1.489	1.611	1.583	1.697	2.106	0,152
		151-300	CP1 C4 30	1.104	1.239	1.387	1.553	1.558	1.861	2.017	1.985	2.126	2.637	0,279
2 Türen 1380 unter	350	* 27-150	CP3 C4 15	915	1.024	1.144	1.278	1.281	1.528	1.662	1.633	1.750	2.171	0,152
		151-300	CP3 C4 30	1.174	1.314	1.464	1.645	1.651	1.971	2.137	2.102	2.252	2.793	0,279
2 Türen 780 unter	350	* 27-150	CP5 C4 15	984	1.093	1.213	1.347	1.350	1.611	1.749	1.721	1.845	2.291	0,152
		151-300	CP5 C4 30	1.239	1.383	1.533	1.709	1.718	2.054	2.220	2.184	2.340	2.904	0,279



\* EDELSTAHL Mindestbreite 33 mm



Element

T. Korpus

B.

Code-Nr.

**6**

**7**

**8**

**9**

**10**

**11**

**12**

**13**

**14**

**15**

m<sup>3</sup>

## Hochschrank 1 Tür

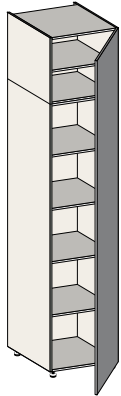

re

			6	7	8	9	10	11	12	13	14	15	
350	450	CA1 C4 45	1.457	1.605	1.779	1.954	2.149	2.345	2.388	2.736	2.931	2.966	0,405
	600	CA1 C4 60	1.668	1.845	2.053	2.258	2.484	2.710	2.771	3.161	3.387	3.454	0,532
	750	CA1 C4 75	1.984	2.187	2.427	2.665	2.932	3.198	3.260	3.731	3.998	4.045	0,659
575	450	CA1 C6 45	1.480	1.628	1.803	1.977	2.175	2.372	2.411	2.768	2.966	2.989	0,405
	600	CA1 C6 60	1.694	1.871	2.078	2.284	2.512	2.741	2.797	3.198	3.426	3.480	0,532
	750	CA1 C6 75	2.013	2.216	2.455	2.694	2.963	3.233	3.289	3.772	4.041	4.074	0,659

## Hochschrank 1+1 Türen – untere Tür H. 1380

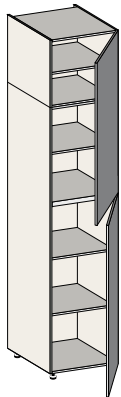

re

			6	7	8	9	10	11	12	13	14	15	
350	450	CA3 C4 45	1.481	1.629	1.803	1.978	2.176	2.374	2.412	2.769	2.967	2.990	0,405
	600	CA3 C4 60	1.706	1.883	2.091	2.296	2.526	2.755	2.809	3.214	3.444	3.492	0,532
575	450	CA3 C6 45	1.504	1.652	1.827	2.001	2.201	2.401	2.435	2.801	3.002	3.013	0,628
	600	CA3 C6 60	1.732	1.909	2.116	2.322	2.554	2.786	2.835	3.251	3.483	3.518	0,824

## Hochschrank 1+1 Türen – untere Tür H. 780

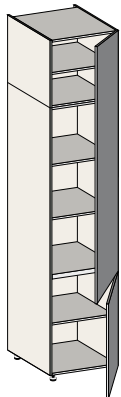

re

			6	7	8	9	10	11	12	13	14	15	
350	450	CA5 C4 45	1.481	1.629	1.803	1.978	2.176	2.374	2.412	2.769	2.967	2.990	0,405
	600	CA5 C4 60	1.706	1.883	2.091	2.296	2.526	2.755	2.809	3.214	3.444	3.492	0,532
	750	CA5 C4 75	2.105	2.308	2.547	2.786	3.065	3.343	3.381	3.900	4.179	4.166	0,659
575	450	CA5 C6 45	1.504	1.652	1.827	2.001	2.201	2.401	2.435	2.801	3.002	3.013	0,628
	600	CA5 C6 60	1.732	1.909	2.116	2.322	2.554	2.786	2.835	3.251	3.483	3.518	0,824
	750	CA5 C6 75	2.075	2.278	2.517	2.756	3.032	3.307	3.351	3.858	4.134	4.136	1,020



Element	T. Korpus	B.	Code-Nr.	6	7	8	9	10	11	12	13	14	15	m <sup>3</sup>
---------	-----------	----	----------	---	---	---	---	----	----	----	----	----	----	----------------

## Hochschrank 2 Türen

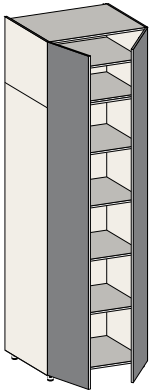

				6	7	8	9	10	11	12	13	14	15	
350	900	CA2 C4 90		2.629	2.925	3.274	3.623	3.985	4.348	4.491	5.072	5.435	5.647	0,785
	1200	CA2 C4 96		3.203	3.557	3.970	4.383	4.821	5.260	5.409	6.136	6.575	6.775	1,039
575	900	CA2 C6 90		2.676	2.972	3.320	3.670	4.037	4.404	4.538	5.138	5.505	5.694	1,217
	1200	CA2 C6 96		3.249	3.603	4.016	4.429	4.872	5.315	5.455	6.201	6.644	6.821	1,609



Öffnung mit GRIFF

## Eckhochschrank 1 Tür

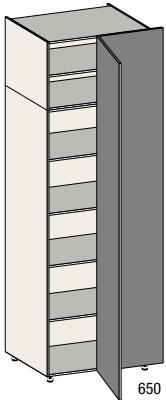

				6	7	8	9	10	11	12	13	14	15	
Korpus 900 Tür 450	350	1100	CG1 C4 45	2.894	3.234	3.629	4.024	4.426	4.829	4.999	5.634	6.036	6.309	0,954
Korpus 900/1200 Tür 600		1250	CG1 C4 60	3.208	3.577	4.004	4.431	4.874	5.317	5.485	6.203	6.647	6.900	1,081
Korpus 900 Tür 450	575	1100	CG1 C6 45	2.942	3.282	3.677	4.072	4.479	4.886	5.047	5.701	6.108	6.357	1,478
Korpus 900/1200 Tür 600		1250	CG1 C6 60	3.254	3.623	4.050	4.477	4.925	5.372	5.531	6.268	6.716	6.946	1,674
Mehrpreis für Ausfachspaneel B. 651 – 900			CZ4 26	526	603	705	810	890	971	1.052	1.133	1.213	1.375	-

li



Element

T. Korpus

B.

Code-Nr.

**6**

**7**

**8**

**9**

**10**

**11**

**12**

**13**

**14**

**15**

m<sup>3</sup>

## Backofen-Hochschrank 2 Türen – untere Tür H. 780

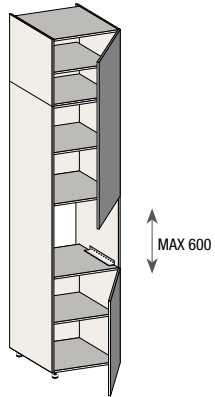

re

			6	7	8	9	10	11	12	13	14	15	
<b>575</b>	<b>600</b>	<b>EA2 C6 60</b>	1.678	1.829	2.007	2.185	2.404	2.622	2.634	3.059	3.278	3.230	0,824
	<b>750</b>	<b>EA2 C6 75</b>	2.002	2.180	2.389	2.596	2.856	3.115	3.116	3.634	3.894	3.810	1,181

## Backofen-Hochschrank 1 Tür+ 2 Auszüge H. 390

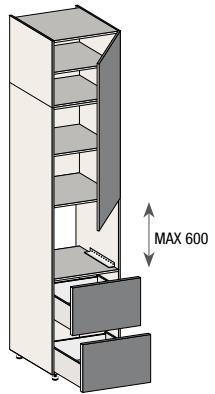

re

			6	7	8	9	10	11	12	13	14	15	
<b>575</b>	<b>600</b>	<b>EC2 C6 60</b>	1.748	1.877	2.027	2.178	2.396	2.614	2.560	3.049	3.267	3.069	0,824

## Hochschrank für Backofen + Mikrowelle 2 Türen – untere Tür H. 585

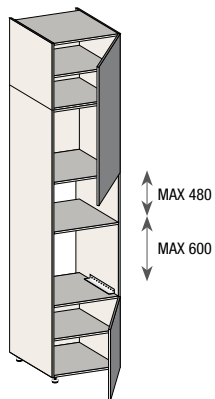

re

			6	7	8	9	10	11	12	13	14	15	
<b>575</b>	<b>600</b>	<b>EMT C6 60</b>	1.658	1.794	1.952	2.107	2.318	2.528	2.506	2.950	3.161	3.039	0,824



# TRIM BACKOFEN-HOCHSCHRANK – H. 2680

Element	T. Korpus	B.	Code-Nr.	6	7	8	9	10	11	12	13	14	15	m <sup>3</sup>
---------	-----------	----	----------	---	---	---	---	----	----	----	----	----	----	----------------

## Hochschrank für Backofen + Mikrowelle 1 Tür + 1 Auszug H. 390

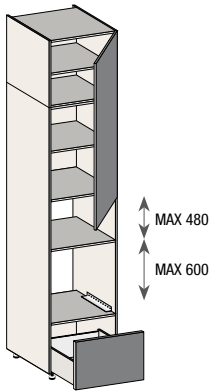

575	600	EMC C6 60	1.664	1.793	1.944	2.094	2.303	2.513	2.476	2.932	3.141	2.985	0.824
-----	-----	-----------	-------	-------	-------	-------	-------	-------	-------	-------	-------	-------	-------

re

## Eck-Hochschrank mit Backofen + 2 Türen – untere Tür H. 780

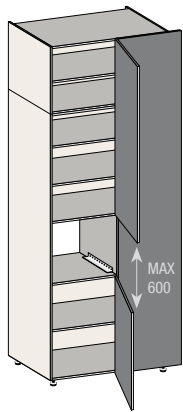

Korpus 900/1200  
Tür 600

Mehrpreis für Ausfachungspaneel  
B. 651 – 900

575	1250	EG3 C6 60	3.531	3.874	4.272	4.671	5.138	5.605	5.661	6.539	7.007	6.989	1.674
	CZ4 26		526	603	705	810	890	971	1.052	1.133	1.213	1.375	-

li



Element

T. Korpus

B.

Code-Nr.

**6**

**7**

**8**

**9**

**10**

**11**

**12**

**13**

**14**

**15**

m<sup>3</sup>

## Kühlschrank–Hochschrank 1 Tür

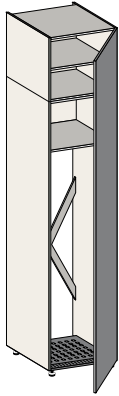

re

			6	7	8	9	10	11	12	13	14	15	
<b>575</b>	<b>600</b>	<b>E1A C6 60</b>	1.802	1.979	2.186	2.392	2.631	2.870	2.905	3.349	3.588	3.588	0,824
	<b>750</b>	<b>E1A C6 75</b>	2.124	2.327	2.566	2.805	3.086	3.366	3.400	3.927	4.208	4.185	1,020

## Kühlschrank–Hochschrank 1+1 Türen – untere Tür H. 780

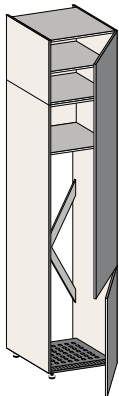

re

			6	7	8	9	10	11	12	13	14	15	
<b>575</b>	<b>600</b>	<b>E2C C6 60</b>	1.871	2.061	2.283	2.504	2.754	3.005	3.060	3.506	3.756	3.798	0,824
	<b>750</b>	<b>E2C C6 75</b>	2.245	2.479	2.750	3.021	3.323	3.625	3.699	4.229	4.532	4.605	1,020





Element	T. Korpus	B.	Code-Nr.	6	7	8	9	10	11	12	13	14	15	m <sup>3</sup>
---------	-----------	----	----------	---	---	---	---	----	----	----	----	----	----	----------------

## Hochschrank mit seitlich versenkbaren Türen für Haushaltsgerät

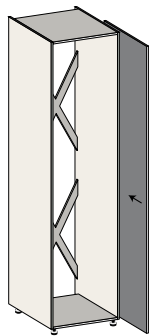

re

äußere	675	696	CR0 CB 69	4.291	4.501	4.751	5.000	5.500	6.001	6.500	7.000	7.500	8.501	1,238
--------	-----	-----	-----------	-------	-------	-------	-------	-------	-------	-------	-------	-------	-------	-------



Sonderanfertigungen sind NICHT möglich  
Bienenwaben-Abschlussseiten St. 12

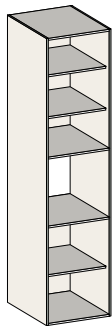

innere	575	600	CR1 V6 60	972	-	-	-	-	-	-	-	-	-	0,928
--------	-----	-----	-----------	-----	---	---	---	---	---	---	---	---	---	-------



NICHT geeignet für Kühlschrank mit selbsttragende Scharniere

Backofen-  
Hochschrank

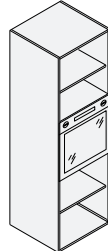

Hochschrank für  
Backofen + Mikrowelle

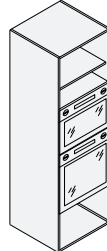

Kühlschrank-  
Hochschrank

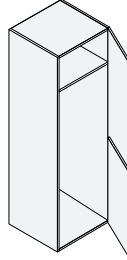

## Hochschrank mit seitlich versenkbaren Türen zum Einsetzen von Unter- und Oberschränken

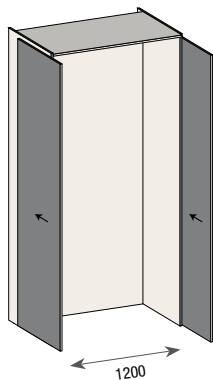

1200

675	1352	CRT CB R8	6.839	7.337	7.921	8.505	9.356	10.206	11.057	11.907	12.758	14.459	2,153
Mehrpr. für Rückwand in Ausführung der Tür			1.490	1.490	1.490	1.714	2.168	2.057	2.228	2.760	2.957	2.914	-

## Komplett ausgeführter Hochschrank mit seitlich versenkbaren Türen zum Einsetzen von Unter- und Oberschränken

675	1352	CRU CB R8	10.459	10.958	12.056	13.154	14.469	15.785	17.099	18.416	19.731	22.362	2,153
-----	------	-----------	--------	--------	--------	--------	--------	--------	--------	--------	--------	--------	-------



Öffnung mit GRIFF  
Sonderanfertigungen sind NICHT möglich  
Bienenwaben-Abschlussseiten St. 12



# TRIM HOCHSCHRANK MIT SEITLICH VERSENKBAREN TÜREN – H. 2680

Element	T. Korpus	B.	Code-Nr.	6	7	8	9	10	11	12	13	14	15	m³
---------	-----------	----	----------	---	---	---	---	----	----	----	----	----	----	----

## Ausgestatteter Hochschrank mit seitlich versenkbaren Türen

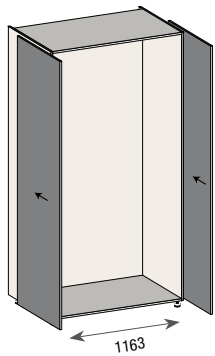

			6	7	8	9	10	11	12	13	14	15	
575	1314	CRE CA R7	6.845	7.343	7.928	8.512	9.363	10.214	11.066	11.917	12.768	14.470	2,289
675	1314	CRE CB R7	6.885	7.384	7.969	8.553	9.408	10.264	11.118	11.974	12.830	14.539	2,289
Mehrpr. für Rückwand in Ausführung der Tür			1.490	1.490	1.490	1.714	2.057	2.057	2.228	2.228	2.571	2.914	-

## Komplett ausgeführter ausgestatteter Hochschrank mit seitlich versenkbaren Türen

			6	7	8	9	10	11	12	13	14	15	
575	1314	CRF CA R7	10.447	10.945	12.041	13.136	14.450	15.763	17.078	18.390	19.704	22.332	2,425
675	1314	CRF CB R7	10.871	11.369	12.518	13.667	15.034	16.400	17.766	19.134	20.501	23.233	2,425

Öffnung mit GRIFF  
 Sonderanfertigungen sind NICHT möglich  
 Bienenwaben-Abschlussseiten St. 12



Element	Code-Nr.	Melamin	Dekor Plus	Fenix	Matte Lackierung	Hochglanz Lackierung	Calce Lackierung	Oxidierete Lackierung	Olmo Furnier	Premium Furnier
---------	----------	---------	------------	-------	------------------	----------------------	------------------	-----------------------	--------------	-----------------

## Ausstattung für ausgestatteter Hochschrank mit seitlich versenkbaren Türen

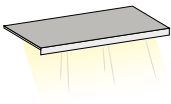

				..03	..16	..31	..33	..32	..36	..42	..47
Bord mit Led T.500	C7C R0 ..	-	324	386	239	316	316	442	497	636	
Bord mit Led T.600	C7C R1 ..	-	357	427	258	351	351	501	564	737	

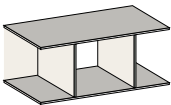

Raum für Backofen H.460 T.600	C7C RF	217	-	-	-	-	-	-	-	-
-------------------------------	--------	-----	---	---	---	---	---	---	---	---

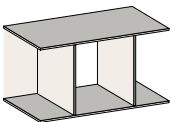

Raum für Backofen H.600 T.600	C7C RG	233	-	-	-	-	-	-	-	-
-------------------------------	--------	-----	---	---	---	---	---	---	---	---

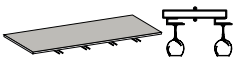

Kelchhalter Regal T.351	C7C RC ..	-	-	673	544	635	635	745	723	723
-------------------------	-----------	---	---	-----	-----	-----	-----	-----	-----	-----



ausziehbarer Einlegeboden T.500 Edelstahl vintage	C7C RP	1.300	-	-	-	-	-	-	-	-
ausziehbarer Einlegeboden T.600 Edelstahl vintage	C7C RQ	1.359	-	-	-	-	-	-	-	-

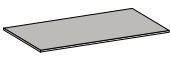

fester Einlegeboden St.40 T.500	C7C R2 ..	-	-	400	221	344	344	511	462	462
fester Einlegeboden St.40 T.600	C7C R3 ..	-	-	482	262	413	413	616	558	558

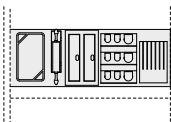

ausgestattete Rückwand	C7C RS ..	-	679	868	697	819	819	965	936	936
------------------------	-----------	---	-----	-----	-----	-----	-----	-----	-----	-----



Flaschenhalter T.400	C7C RB ..	-	-	-	304	304	304	304	304	304
----------------------	-----------	---	---	---	-----	-----	-----	-----	-----	-----

**i** Innenliegende Schubladen und Auszüge siehe Seite 98.; FIT Einlegeböden siehe Seite 276284282

## SMART Stromversorgung



48 W Stromversorgung max 8 Anschlüsse	CEA S5	84	0,001
90 W Stromversorgung max 8 Anschlüsse	CEA S9	120	0,001



Element

Code-Nr.

## Abschlussseite – für Hochschrank St. 12

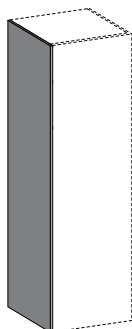

li

T. 350 + Tür	für Korpus H. 1380	AFT 12 13..
	für Korpus H. 2030	AFT 12 20..
	für Korpus H. 2160	AFT 12 21..
	für Korpus H. 2290	AFT 12 23..
	für Korpus H. 2420	AFT 12 24..
	für Korpus H. 2550	AFT 12 25..
	für Korpus H. 2680	AFT 12 26..
T. 575 + Tür	für Korpus H. 1380	AFT 15 13..
	für Korpus H. 2030	AFT 15 20..
	für Korpus H. 2160	AFT 15 21..
	für Korpus H. 2290	AFT 15 23..
	für Korpus H. 2420	AFT 15 24..
	für Korpus H. 2550	AFT 15 25..
	für Korpus H. 2680	AFT 15 26..
T. 675 + Tür	für Korpus H. 1380	AFT 17 13..
	für Korpus H. 2030	AFT 17 20..
	für Korpus H. 2160	AFT 17 21..
	für Korpus H. 2290	AFT 17 23..
	für Korpus H. 2420	AFT 17 24..
	für Korpus H. 2550	AFT 17 25..
	für Korpus H. 2680	AFT 17 26..



NICHT in der Nähe der Abschluss-Griffmulde verwendbar

NICHT in der Nähe der Hochschrank mit seitlich versenkbaren Türen verwendbar

## Bienenwaben-Abschlussseite – für Hochschrank St. 12

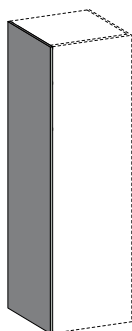

li

T. 575 + Tür	für Korpus H. 2030	AFT S4 20..
	für Korpus H. 2160	AFT S4 21..
	für Korpus H. 2290	AFT S4 23..
	für Korpus H. 2420	AFT S4 26..
	für Korpus H. 2550	AFT S4 27..
	für Korpus H. 2680	AFT S4 28..
T. 675 + Tür	für Korpus H. 2030	AFT S7 20..
	für Korpus H. 2160	AFT S7 21..
	für Korpus H. 2290	AFT S7 23..
	für Korpus H. 2420	AFT S7 26..
	für Korpus H. 2550	AFT S7 27..
	für Korpus H. 2680	AFT S7 28..



Für Hochschränke mit seitlich versenkbaren Türen



Dekor Plus	Plus Laminat	Fenix	Matte Lackierung	Hochglanz Lackierung	Calce Lackierung	Oxidierete Lackierung	Olmo Furnier	Premium Furnier	Premium Furnier mit Fräsen	AX Satin Edelstahl	AX Vintage Edelstahl	BZ ICE Edelstahl	m <sup>3</sup>
..02	..1P	..16	..31	..33	..32	..36	..42	..47	..48	..69	..68	..67	
135	-	331	131	262	262	399	338	389	649	1.428	1.464	1.493	00
193	-	472	175	362	362	555	472	542	912	1.597	1.650	1.693	00
205	-	500	184	382	382	587	499	572	964	1.632	1.687	1.733	00
215	-	527	193	401	401	618	526	603	1.017	1.665	1.725	1.772	0,028
222	-	411	204	407	407	650	633	633	1.070	1.699	1.762	1.812	0,037
238	-	437	219	432	432	688	670	670	1.128	1.733	1.799	1.853	0,039
247	-	455	228	452	452	719	700	700	1.181	1.766	1.837	1.892	0,042
215	-	530	193	403	403	619	526	604	1.018	1.642	1.700	1.746	00
306	-	754	262	561	561	875	741	853	1.444	1.912	1.998	2.064	00
327	-	797	277	592	592	926	783	902	1.528	1.967	2.056	2.129	00
344	-	843	291	626	626	975	825	951	1.612	2.021	2.116	2.192	0,042
343	-	644	313	638	638	1.026	999	999	1.696	2.075	2.176	2.255	0,056
358	-	675	327	669	669	1.076	1.048	1.048	1.780	2.129	2.234	2.320	0,060
374	-	706	340	699	699	1.126	1.097	1.097	1.864	2.183	2.294	2.383	0,063
251	-	616	219	465	465	723	610	705	1.189	1.738	1.804	1.858	00
357	-	879	302	649	649	1.015	859	989	1.678	2.053	2.152	2.230	00
381	-	930	317	685	685	1.073	909	1.045	1.776	2.116	2.221	2.305	00
401	-	983	335	722	722	1.132	958	1.103	1.873	2.179	2.290	2.378	0,048
393	-	745	359	738	738	1.190	1.159	1.159	1.972	2.241	2.359	2.453	0,065
412	-	781	375	774	774	1.249	1.217	1.217	2.070	2.305	2.428	2.527	0,069
429	-	818	391	810	810	1.306	1.273	1.273	2.168	2.368	2.498	2.601	0,073

-	1.095	953	895	1.073	1.073	1.354	1.456	1.442	1.830	1.960	2.155	2.313	00
-	1.160	1.010	949	1.137	1.137	1.434	1.543	1.528	1.939	2.014	2.215	2.376	00
-	1.226	1.066	1.002	1.201	1.201	1.515	1.630	1.615	2.048	2.067	2.274	2.438	00
-	1.291	1.124	1.055	1.265	1.265	1.596	1.717	1.701	2.157	2.119	2.331	2.501	00
-	1.357	1.180	1.109	1.329	1.329	1.677	1.803	1.787	2.267	2.172	2.390	2.563	00
-	1.421	1.237	1.162	1.393	1.393	1.757	1.891	1.872	2.376	2.225	2.448	2.625	00
-	1.280	1.113	1.047	1.255	1.255	1.582	1.702	1.686	2.139	2.110	2.322	2.490	00
-	1.357	1.180	1.109	1.329	1.329	1.677	1.803	1.787	2.267	2.172	2.390	2.563	00
-	1.433	1.247	1.171	1.404	1.404	1.771	1.904	1.887	2.394	2.234	2.458	2.637	00
-	1.509	1.313	1.233	1.479	1.479	1.865	2.007	1.988	2.522	2.297	2.527	2.709	00
-	1.586	1.380	1.296	1.554	1.554	1.960	2.108	2.088	2.650	2.359	2.594	2.783	00
-	1.662	1.446	1.358	1.617	1.617	2.054	2.209	2.190	2.777	2.421	2.663	2.857	00



› <i>Stützen für Arbeitsplatten</i>	<i>234</i>
› <i>Installationshinweise</i>	<i>235</i>
› <i>Arbeitsplatten aus Plus Laminat mit Unicolor Kante</i>	<i>236</i>
› <i>Arbeitsplatten aus Fenix Laminat mit Unicolor Kante</i>	<i>238</i>
› <i>Arbeitsplatten aus Fenixcolor</i>	<i>240</i>
› <i>Arbeitsplatten aus Lapitec</i>	<i>242</i>
› <i>Arbeitsplatten aus Laminam</i>	<i>244</i>
› <i>Arbeitsplatten aus Edelstahl</i>	<i>246</i>
› <i>Griffmulden für Unterschrank</i>	<i>250</i>
› <i>Aufsatzleiste</i>	<i>251</i>
› <i>Griffmulden für Hochschrank</i>	<i>252</i>
› <i>Sockel</i>	<i>254</i>

# STÜTZEN FÜR ARBEITSPLETTEN

Element

Code-Nr.

Preis

## Stütze für Arbeitsplatte

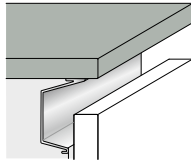
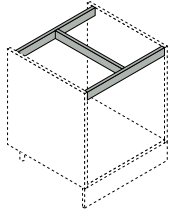

für Unterschrank T.575 mit "L" Griffmulde	€ C5T 05	28
für Kochfeld-Unterschrank T.575 mit "L" Griffmulde	€ C4T 05	28
für Unterschrank T.675 mit "L" Griffmulde	€ C5T 07	28
für Kochfeld-Unterschrank T.675 mit "L" Griffmulde	€ C4T 07	28

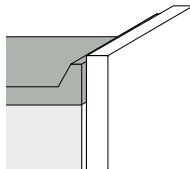

für Unterschrank T.625 ohne Griffmulde	€ C5T 16	28
für Kochfeld-Unterschrank T.625 ohne Griffmulde	€ C4T 16	28
für Unterschrank T.675 ohne Griffmulde	€ C5T 03	28
für Kochfeld-Unterschrank T.675 ohne Griffmulde	€ C4T 03	28

€ Die Stütze für Arbeitsplatte wird auf 12-13 mm dicken Arbeitsplatten geliefert, die von Meson's Cucine geliefert werden

## Aufstellung der LÖCHER für Kochfeld und Spüle auf der Arbeitsplatte

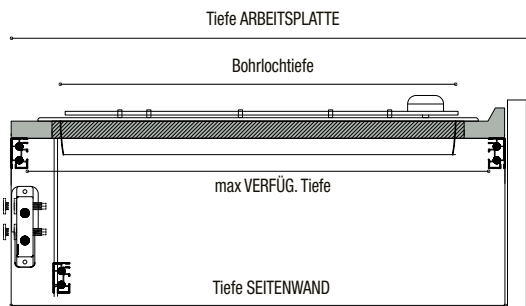

Mindestabstand zwischen Rückwand/  
Aufsatzleiste und Gasherd: 70 mm

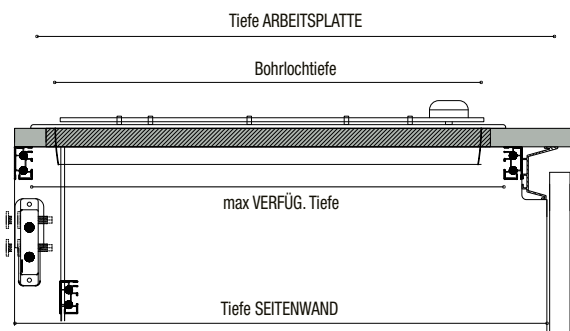

Mindestabstand zwischen Rückwand/  
Aufsatzleiste und Gasherd: 70 mm

Arbeitsplatte nach Model:	Tiefe SEITENWAND	Tiefe ARBEITSPLATTE	MAX verfüg. Tiefe	Max. Bohrlochtiefe auf Abdeckplatte für lehnenflächenbündig	Tiefe SEITENWAND	Tiefe ARBEITSPLATTE	MAX verfüg. Tiefe	Max. Bohrlochtiefe auf Abdeckplatte für lehnenflächenbündig
Trim	575	595	510	466	675	695	610	566
Slim	625	625	587	543	675	675	637	593



Von der MAX. VERFÜGBAREN Tiefe, die Abmessungen der verschiedenen Festhaken Systemen subtrahieren, unter Berücksichtigung auch aller Hähnen und/oder Rückwände.



Die maximale Tiefe der Bohrung für lehnen- und flächenbündigen Spülen oder Kochfelder muss durch Subtrahieren 44 mm (empfohlen) aus der "MAX. VERFÜGBARE Tiefe" berechnet werden; für Unterbauspülen subtrahieren von 54 bis 110 mm (abhängig von der Art der Festhaken Systemen).



Bei Unterbauspülen in den Arbeitsplatten St.12 aus Laminat, Unicolor, Fenix Laminat, Fenix Unicolor und Glas von der MAX VERFÜGBAREN Tiefe 70 mm abziehen. Mindestens 60 mm Seitenwand für Glasarbeitsplatten.

# ARBEITSPLATTE AUS LAMINAT PLUS mit UNICOLOR Kante

Element

Code-Nr.

Preis pro Lm

m<sup>3</sup>

## Arbeitsplatte mit gerader Kante St. 12

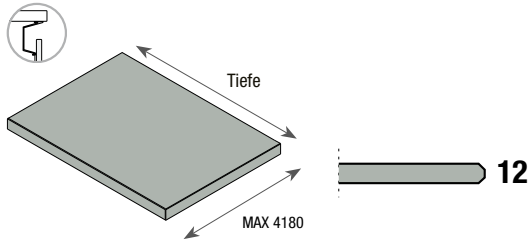

NICHT geeignet für Eckzusammensetzungen

### sichtbare Vorderkante + Seitenkanten

für Unterschränke mit Seitenwand T. 575	<b>BT1 106 1P</b>	259	0,035
für Unterschränke mit Seitenwand T. 675	<b>BT1 107 1P</b>	313	0,041
für Unterschränke mit Seitenwand T. 775	<b>BT1 108 1P</b>	368	0,046

### 4 sichtbare Kanten

für Unterschränke mit Seitenwand T. 575/675	<b>BT1 127 1P</b>	415	0,042
für Unterschränke mit Seitenwand T. 575+350	<b>BT1 130 1P</b>	559	0,057
für Unterschränke mit Seitenwand T. 575+575	<b>BT1 132 1P</b>	606	0,069

## Mehrpreise für Arbeitsplatten

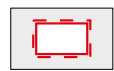

Ausschnitt für Unterbau

**CZL 05**

388



Ausschnitt für Kochfeld/Spüle

**CZL 02**

62



Ausschnitt für flächenbündigen Einbau

**CZL 03**

162

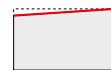

Nicht rechtwinkliger Ausschnitt

**CZL 01**

151



Ausparung auf der Rückseite mit Kante

**CZL 33**

123

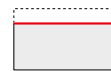

Ausschnitt

**CZL 11**

112



Ausparung mit ausgeführter Kante

**CZL 34**

354



45° Endkante

**CZL 24**

92



Abgerundete Endkante

**CZL 25**

184



Ausschnitt für Armatur

**CZL 04**

24

# ARBEITSPLATTE AUS LAMINAT PLUS mit UNICOLOR Kante

Element

St.

Code-Nr.

Preis

m<sup>3</sup>

## Abschlussseite

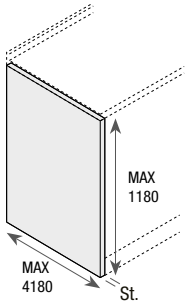

2 ausgeführte Seiten

4 sichtbare Kanten

pro Qm

12

BF1 102 1P

592

0,079

€ verrechnete Mindest 0,3 m<sup>2</sup>

## Rückwand

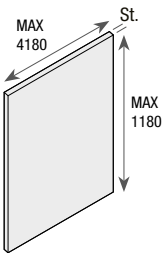

2 ausgeführte Seiten

4 sichtbare Kanten

pro Qm

12

BS1 102 1P

568

0,079

€ verrechnete Mindest 0,3 m<sup>2</sup>

## Mehrpreise für Rückwand



Ausschnitt für Steckdose

CZL 51

46



Aussparung mit ausgeführter Kante CZL 34

354

Aussparung auf der Rückseite mit Kante CZL 33

123

# ARBEITSPLATTE AUS LAMINAT FENIX mit UNICOLOR Kante

Element

Code-Nr.

Preis pro Lm

m<sup>3</sup>

## SLIM Arbeitsplatte St. 30

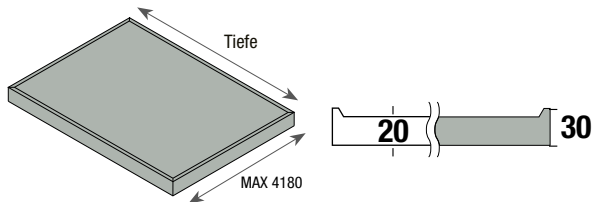

### mit umlaufender Aufsatzleiste

für Unterschränke mit Seitenwand T. 625	<b>BT1 S06 16</b>	440	0,040
für Unterschränke mit Seitenwand T. 675	<b>BT1 S07 16</b>	449	0,047
für Unterschränke mit Seitenwand T. 775	<b>BT1 S08 16</b>	497	0,053
für Unterschränke mit Seitenwand T. 625+350	<b>BT1 S30 16</b>	654	0,066
für Unterschränke mit Seitenwand T. 625+625	<b>BT1 S32 16</b>	760	0,080



NICHT in allen Ausführungen erhältlich, siehe Slim/Trim 2022 Handbuch

## SLIM Arbeitsplatte St. 30 für Rückwand St. 12

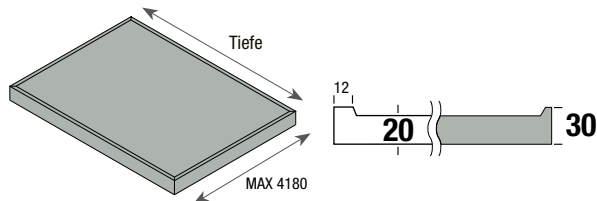

### mit umlaufender Aufsatzleiste

für Unterschränke mit Seitenwand T. 625	<b>BT1 R06 16</b>	520	0,040
für Unterschränke mit Seitenwand T. 675	<b>BT1 R07 16</b>	528	0,047
für Unterschränke mit Seitenwand T. 775	<b>BT1 R08 16</b>	576	0,053



NICHT in allen Ausführungen erhältlich, siehe Slim/Trim 2022 Handbuch

## Arbeitsplatte mit gerader Kante St. 12

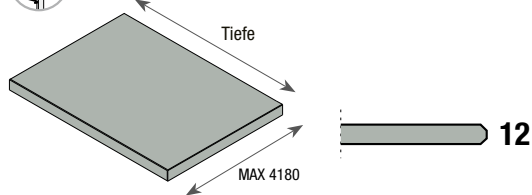

### sichtbare Vorderkante + Seitenkanten

für Unterschränke mit Seitenwand T. 575	<b>BT1 106 16</b>	259	0,035
für Unterschränke mit Seitenwand T. 675	<b>BT1 107 16</b>	313	0,041
für Unterschränke mit Seitenwand T. 775	<b>BT1 108 16</b>	368	0,046

### 4 sichtbare Kanten

für Unterschränke mit Seitenwand T. 575/675	<b>BT1 127 16</b>	415	0,042
für Unterschränke mit Seitenwand T. 575+350	<b>BT1 130 16</b>	559	0,057
für Unterschränke mit Seitenwand T. 575+575	<b>BT1 132 16</b>	606	0,069



NICHT geeignet für Eckzusammensetzungen

## Mehrpriese für Arbeitsplatten



Ausschnitt für Unterbau

**CZL 05**

388



Ausschnitt für Kochfeld/Spüle

**CZL 02**

62



Ausschnitt für flächenbündigen Einbau

**CZL 03**

162

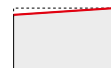

Nicht rechteckiger Ausschnitt

**CZL 01**

151

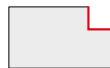

Aussparung auf der Rückseite mit Kante

**CZL 33**

123

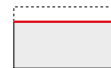

Ausschnitt

**CZL 11**

112



Aussparung mit ausgeführter Kante

**CZL 34**

354



45° Endkante

**CZL 24**

92



Abgerundete Endkante

**CZL 25**

184



Ausschnitt für Armatur

**CZL 04**

24

# ARBEITSPLATTE AUS LAMINAT FENIX mit UNICOLOR Kante

Element	St.	Code-Nr.	Preis	m <sup>3</sup>
---------	-----	----------	-------	----------------

## Abschlussseite

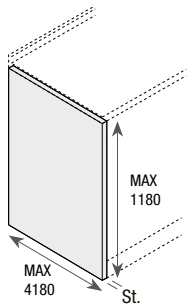

2 ausgeführte Seiten	pro Qm	<b>12</b>	<b>BF1 102 16</b>	592	0,079
4 sichtbare Kanten	pro Qm	<b>20</b>	<b>BF1 202 16</b>	606	0,088
	pro Qm	<b>40</b>	<b>BF1 402 16</b>	623	0,110

€ verrechnete Mindest 0,3 m<sup>2</sup>

## Rückwand

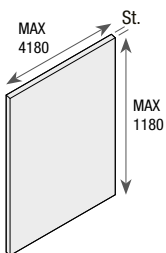

2 ausgeführte Seiten	pro Qm	<b>12</b>	<b>BS1 102 16</b>	568	0,079
4 sichtbare Kanten	pro Qm	<b>20</b>	<b>BS1 202 16</b>	578	0,088

€ verrechnete Mindest 0,3 m<sup>2</sup>

## Rückwand-Aufsatzleiste

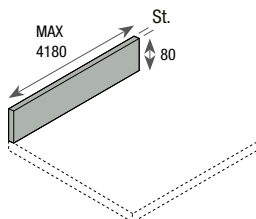

1 ausgeführte Seite H. 80	pro Lm	<b>20</b>	<b>BS1 20A 16</b>	82	0,088
---------------------------	--------	-----------	-------------------	----	-------

€ verrechnete Mindest 1 ml

## Mehrpreise für Rückwand

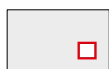

Ausschnitt für Steckdose

**CZL 51**

46



Aussparung mit ausgeführter Kante **CZL 34**

354

Aussparung auf der Rückseite mit Kante **CZL 33**

123

# ARBEITSPLATTE AUS FENIXCOLOR

Element

Code-Nr.

Preis pro Lm

m<sup>3</sup>

## SLIM Arbeitsplatte St. 30

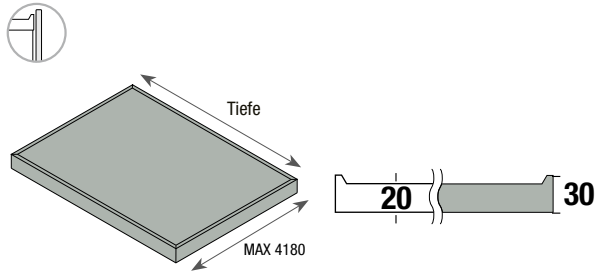

### mit umlaufender Aufsatzleiste

für Unterschränke mit Seitenwand T. 625	<b>BT1 S06 17</b>	723	0,040
für Unterschränke mit Seitenwand T. 675	<b>BT1 S07 17</b>	754	0,047
für Unterschränke mit Seitenwand T. 775	<b>BT1 S08 17</b>	849	0,053
für Unterschränke mit Seitenwand T. 625+350	<b>BT1 S30 17</b>	1.081	0,066
für Unterschränke mit Seitenwand T. 625+625	<b>BT1 S32 17</b>	1.262	0,080



NICHT in allen Ausführungen erhältlich, siehe Slim/Trim 2022 Handbuch

## SLIM Arbeitsplatte St. 30 für Rückwand St. 12

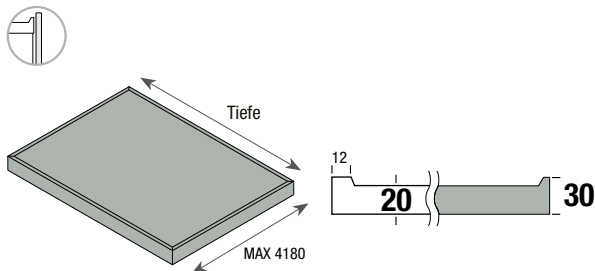

### mit umlaufender Aufsatzleiste

für Unterschränke mit Seitenwand T. 625	<b>BT1 R06 17</b>	805	0,040
für Unterschränke mit Seitenwand T. 675	<b>BT1 R07 17</b>	835	0,047
für Unterschränke mit Seitenwand T. 775	<b>BT1 R08 17</b>	930	0,053



NICHT in allen Ausführungen erhältlich, siehe Slim/Trim 2022 Handbuch

## Arbeitsplatte mit gerader Kante St. 12

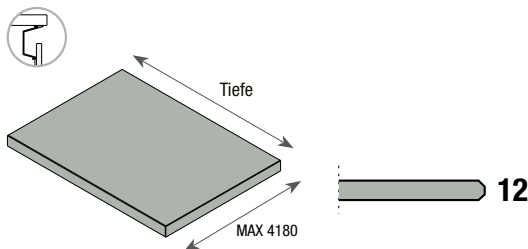

### sichtbare Vorderkante + Seitenkanten

für Unterschränke mit Seitenwand T. 575	<b>BT1 106 17</b>	450	0,035
für Unterschränke mit Seitenwand T. 675	<b>BT1 107 17</b>	531	0,041
für Unterschränke mit Seitenwand T. 775	<b>BT1 108 17</b>	612	0,046

### 4 sichtbare Kanten

für Unterschränke mit Seitenwand T. 575/675	<b>BT1 127 17</b>	682	0,042
für Unterschränke mit Seitenwand T. 575+350	<b>BT1 130 17</b>	889	0,057
für Unterschränke mit Seitenwand T. 575+575	<b>BT1 132 17</b>	959	0,069



NICHT geeignet für Eckzusammensetzungen

## Mehrpreise für Arbeitsplatten

	Ausschnitt für Unterbau	<b>CZL 05</b>	388
--	-------------------------	---------------	-----

	Ausschnitt für Kochfeld/Spüle	<b>CZL 02</b>	62
--	-------------------------------	---------------	----

	Ausschnitt für flächenbündigen Einbau	<b>CZL 03</b>	162
--	---------------------------------------	---------------	-----

	Nicht rechteckiger Ausschnitt	<b>CZL 01</b>	151
--	-------------------------------	---------------	-----

	Aussparung auf der Rückseite mit Kante	<b>CZL 33</b>	123
--	--	---------------	-----

	Ausschnitt	<b>CZL 11</b>	112
--	------------	---------------	-----

	Aussparung mit ausgeführter Kante	<b>CZL 34</b>	354
--	-----------------------------------	---------------	-----

	45° Endkante	<b>CZL 24</b>	92
--	--------------	---------------	----

	Abgerundete Endkante	<b>CZL 25</b>	184
--	----------------------	---------------	-----

	Ausschnitt für Armatur	<b>CZL 04</b>	24
--	------------------------	---------------	----

Element

Code-Nr.

Preis

m<sup>3</sup>

## Integriertes Waschbecken aus Fenixcolor

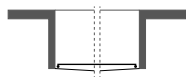

B. 340 x T. 400 H. 200	<b>C1L L51</b>	1.187	0,044
B. 400 x T. 400 H. 200	<b>C1L L52</b>	1.187	0,051
B. 500 x T. 400 H. 200	<b>C1L L53</b>	1.272	0,062
B. 740 x T. 400 H. 200	<b>C1L L54</b>	1.527	0,088

## Integriertes Waschbecken aus Edelstahl mit ausgesetzter Kante



B. 340 x T. 400 H. 195	<b>C1L L11</b>	1.182	0,044
B. 400 x T. 400 H. 195	<b>C1L L12</b>	1.217	0,051
B. 500 x T. 400 H. 195	<b>C1L L13</b>	1.281	0,062
B. 740 x T. 400 H. 195	<b>C1L L14</b>	1.463	0,084

## Integriertes Waschbecken aus Fenixcolor

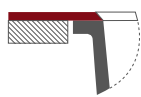

B. 500 x T. 400 H. 215	<b>C1L L73</b>	1.440	0,067
B. 720 x T. 400 H. 215	<b>C1L L74</b>	1.562	0,093

# ARBEITSPLATTE AUS LAPITEC

Element

Code-Nr.

Preis pro Lm

m<sup>3</sup>

## SLIM Arbeitsplatte St. 30

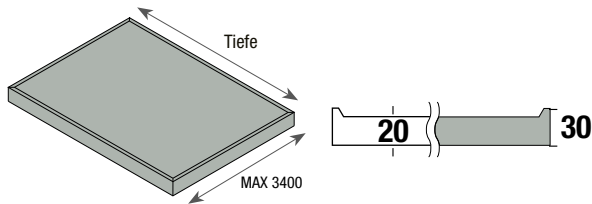

### mit umlaufender Aufsatzleiste

für Unterschränke mit Seitenwand T. 625	<b>BTC S06 LT</b>	1611	0,040
für Unterschränke mit Seitenwand T. 675	<b>BTC S07 LT</b>	1699	0,047
für Unterschränke mit Seitenwand T. 775	<b>BTC S08 LT</b>	1873	0,053
für Unterschränke mit Seitenwand T. 625+350	<b>BTC S30 LT</b>	2223	0,066
für Unterschränke mit Seitenwand T. 625+625	<b>BTC S32 LT</b>	2704	0,080

## SLIM Arbeitsplatte St. 30 für Rückwand St. 12

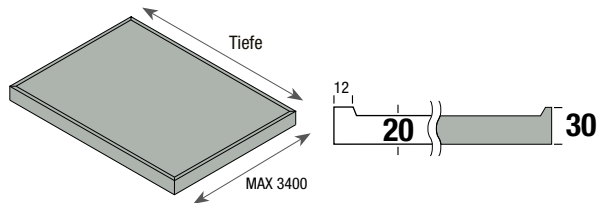

### mit umlaufender Aufsatzleiste

für Unterschränke mit Seitenwand T. 625	<b>BTC R06 LT</b>	1680	0,040
für Unterschränke mit Seitenwand T. 675	<b>BTC R07 LT</b>	1768	0,047
für Unterschränke mit Seitenwand T. 775	<b>BTC R08 LT</b>	1942	0,053

## Arbeitsplatte mit gerader Kante St. 12

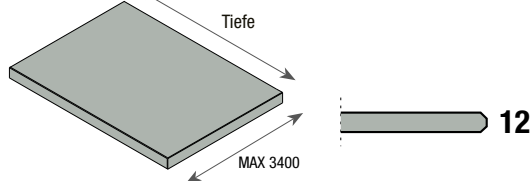

### sichtbare Vorderkante + Seitenkanten

für Unterschränke mit Seitenwand T. 575	<b>BTC 106 LT</b>	764	0,035
für Unterschränke mit Seitenwand T. 675	<b>BTC 107 LT</b>	887	0,041
für Unterschränke mit Seitenwand T. 775	<b>BTC 108 LT</b>	1.010	0,046

### 4 sichtbare Kanten

für Unterschränke mit Seitenwand T. 575/675	<b>BTC 127 LT</b>	942	0,042
für Unterschränke mit Seitenwand T. 575+350	<b>BTC 130 LT</b>	1.373	0,057
für Unterschränke mit Seitenwand T. 575+575	<b>BTC 132 LT</b>	1.527	0,069



NICHT geeignet für Eckzusammensetzungen

## Mehrpriese für Arbeitsplatten



Ausschnitt für Unterbau

**CZC 05**

552



Ausschnitt für Kochfeld/Spüle

**CZC 02**

138



Ausschnitt für flächenbündigen Einbau

**CZC 03**

552



Nicht rechteckiger Ausschnitt

**CZC 01**

86

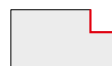

Aussparung auf der Rückseite mit Kante

**CZC 33**

179

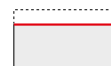

Ausschnitt

**CZC 11**

52



Aussparung mit ausgeführter Kante

**CZC 34**

276



45° Endkante

**CZC 24**

224

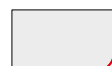

Abgerundete Endkante

**CZC 25**

224



Ausschnitt für Armatur

**CZC 04**

38

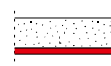

Untere Oberflächenausf. – pro qm

**CZC A1**

345



750 mm Gaskochfelder erfordern möglicherweise spezielle Löcher  
Auf Ausschnitte und Aussparungen mit Eckradius 5 mm.  
Mindestabstand zwischen Loch und Kante oder zwischen Loch und Loch: 50 mm

Element	St.	Code-Nr.	Preis	m <sup>3</sup>
---------	-----	----------	-------	----------------

## Abschlussseite

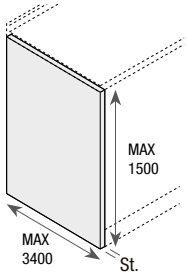

1 ausgeführte Seite				
4 sichtbare Kanten	pro Qm	12	BFC 101 LT	1646 0,079

€ verrechnete Mindest 0,3 m<sup>2</sup>

## Rückwand

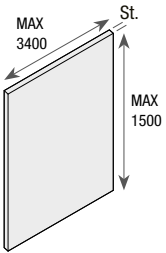

1 ausgeführte Seite				
4 sichtbare Kanten	pro Qm	12	BSC 101 LT	1439 0,079

€ verrechnete Mindest 0,3 m<sup>2</sup>

## Aufsatzleiste für Arbeitsplatte St. 12

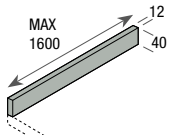

BAC 10A LT	192	0,080
------------	-----	-------

€ verrechnete Mindest 1 ml

## Mehrpreise für Rückwand



Ausschnitt für Steckdose

CZC 51

90



Aussparung auf der Rückseite CZC 33

179

Sichtbare Aussparung CZC 34

276

## Integriertes Waschbecken aus Edelstahl H. 200 mit Lapitec beschichtet

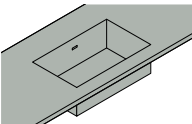

B. 340 x T. 380 H. 200	C1C L1	2519	0,042
B. 400 x T. 380 H. 200	C1C L2	2519	0,049
B. 450 x T. 380 H. 200	C1C L3	2519	0,054
B. 700 x T. 380 H. 200	C1C L4	3140	0,080
Ablaufabdeckung	C1C LC	242	0,001

## LAPITEC CHEF Induktionskochfeld



B. 560 x T.480	C1C PC	6337	0,042
----------------	--------	------	-------

# ARBEITSPLATTE AUS LAMINAM

Element

Code-Nr.

IN-SIDE

m<sup>3</sup>

## SLIM Arbeitsplatte St. 30

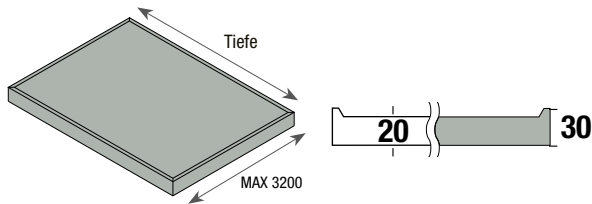

### mit umlaufender Aufsatzleiste

für Unterschränke mit Seitenwand T. 625	<b>BTL S06 LS</b>	1576	0,064
für Unterschränke mit Seitenwand T. 675	<b>BTL S07 LS</b>	1659	0,088
für Unterschränke mit Seitenwand T. 775	<b>BTL S08 LS</b>	1826	0,107
für Unterschränke mit Seitenwand T. 625+350	<b>BTL S30 LS</b>	2160	0,054
für Unterschränke mit Seitenwand T. 625+625	<b>BTL S32 LS</b>	2619	0,071

## SLIM Arbeitsplatte St. 30 für Rückwand St. 12

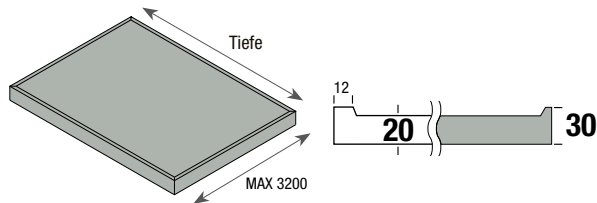

### mit umlaufender Aufsatzleiste

für Unterschränke mit Seitenwand T. 625	<b>BTL R06 LS</b>	1642	0,040
für Unterschränke mit Seitenwand T. 675	<b>BTL R07 LS</b>	1726	0,047
für Unterschränke mit Seitenwand T. 775	<b>BTL R08 LS</b>	1893	0,053

## Arbeitsplatte mit gerader Kante St. 12

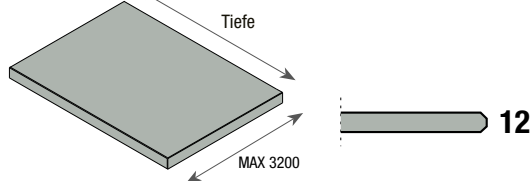

### sichtbare Vorderkante + Seitenkanten

für Unterschränke mit Seitenwand T. 575	<b>BTL 106 LS</b>	946	0,042
für Unterschränke mit Seitenwand T. 675	<b>BTL 107 LS</b>	1088	0,057
für Unterschränke mit Seitenwand T. 775	<b>BTL 108 LS</b>	1229	0,069

### 4 sichtbare Kanten

für Unterschränke mit Seitenwand T. 575/675	<b>BTL 127 LS</b>	1151	0,035
für Unterschränke mit Seitenwand T. 575+350	<b>BTL 130 LS</b>	1646	0,041
für Unterschränke mit Seitenwand T. 575+575	<b>BTL 132 LS</b>	1823	0,046



NICHT geeignet für Eckzusammensetzungen

## Mehrpriese für Arbeitsplatten



Ausschnitt für Kochfeld/Spüle

**CZP 02**

105



Ausschnitt für Unterbau

**CZP 05**

437



Ausschnitt für flächenbündigen Einbau

**CZP 03**

437



Ausschnitt für Armatur

**CZP04**

36



Nicht rechteckiger Ausschnitt

**CZP 01**

44

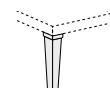

Vorbereitung für Stützfuß

**CZP 41**

1003

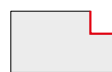

Aussparung auf der Rückseite

**CZP 33**

69



Sichtbare Aussparung

**CZP 34**

175



750 mm Gaskochfelder erfordern möglicherweise spezielle Löcher  
Auf Ausschnitte und Aussparungen mit Eckradius 5 mm.  
Mindestabstand zwischen Loch und Kante oder zwischen Loch und Loch: 50 mm

# ARBEITSPLATTE AUS LAMINAM

Element St. Code-Nr. IN-SIDE m<sup>3</sup>

## Abschlussseite

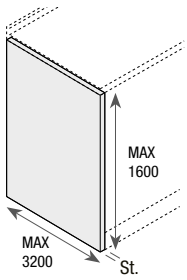

1 ausgeführte Seite	pro Qm	<b>12</b>	<b>BFL 101 LS</b>	1622	0,079
---------------------	--------	-----------	-------------------	------	-------

€ verrechnete Mindest 0,3 m<sup>2</sup>

## Rückwand

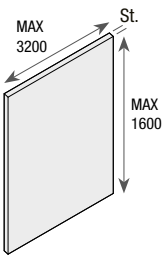

1 ausgeführte Seite	pro Qm	<b>12</b>	<b>BSL 101 LS</b>	1484	0,079
4 sichtbare Kanten	pro Qm	<b>12</b>	<b>BSL 101 LS</b>	1484	0,079

€ verrechnete Mindest 0,3 m<sup>2</sup>

## Aufsatzleiste für Arbeitsplatte St. 12

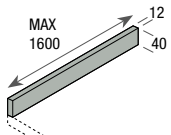

<b>BAP 10A LS</b>	166	0,008
-------------------	-----	-------

€ verrechnete Mindest 1 ml

## Mehrpreise für Rückwand



Ausschnitt für Steckdose

**CZP 51**

66

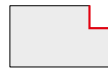

Aussparung auf der Rückseite

**CZP 33**

69

Sichtbare Aussparung

**CZP 34**

175

## Integriertes Waschbecken aus Edelstahl H. 200 mit Laminam beschichtet

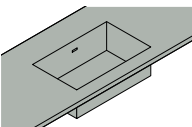

B. 340 x T. 380 H. 200	<b>C1P L1S</b>	1973	0,042
B. 400 x T. 380 H. 200	<b>C1P L2S</b>	1973	0,049
B. 450 x T. 380 H. 200	<b>C1P L3S</b>	1973	0,054
B. 700 x T. 380 H. 200	<b>C1P L4S</b>	2415	0,080
Ablaufabdeckung	<b>C1P LCS</b>	242	0,001

# ARBEITSPLATTE AUS EDELSTAHL AX

Element

Code-Nr.

Satin

Vintage

m<sup>3</sup>

## SLIM Arbeitsplatte St. 30

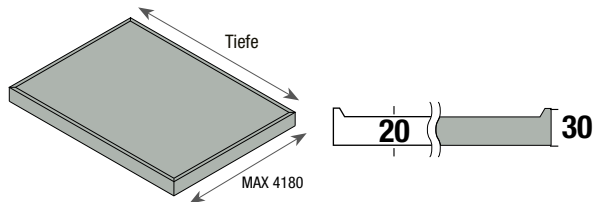

### mit umlaufender Aufsatzleiste

		_69	_68	
für Unterschränke mit Seitenwand T. 625	<b>BTA S06_</b>	1.052	1.166	0,048
für Unterschränke mit Seitenwand T. 675	<b>BTA S07_</b>	1.052	1.166	0,066
für Unterschränke mit Seitenwand T. 775	<b>BTA S08_</b>	1.128	1.266	0,080
für Unterschränke mit Seitenwand T. 625+350	<b>BTA S30_</b>	1.204	1.365	0,047
für Unterschränke mit Seitenwand T. 625+625	<b>BTA S32_</b>	1.357	1.563	0,053

## SLIM Arbeitsplatte St. 30 für Rückwand St. 12

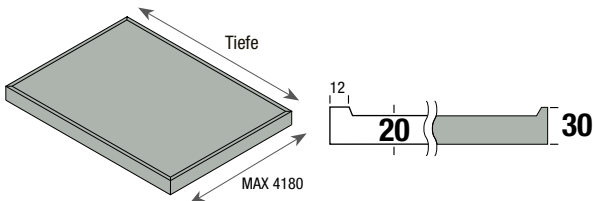

### mit umlaufender Aufsatzleiste

		_69	_68	
für Unterschränke mit Seitenwand T. 625	<b>BTA R06_</b>	1.121	1.235	0,048
für Unterschränke mit Seitenwand T. 675	<b>BTA R07_</b>	1.121	1.235	0,066
für Unterschränke mit Seitenwand T. 775	<b>BTA R08_</b>	1.197	1.335	0,080

## Arbeitsplatte mit gerader Kante St. 13

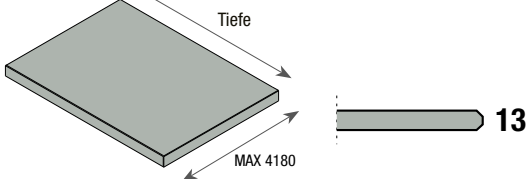

### sichtbare Vorderkante + Seitenkanten

		_69	_68	
für Unterschränke mit Seitenwand T. 575	<b>BTA 106_</b>	554	696	0,042
für Unterschränke mit Seitenwand T. 675	<b>BTA 107_</b>	662	834	0,057
für Unterschränke mit Seitenwand T. 775	<b>BTA 108_</b>	771	971	0,069

### 4 sichtbare Kanten

		_69	_68	
für Unterschränke mit Seitenwand T. 575/675	<b>BTA 127_</b>	662	834	0,035
für Unterschränke mit Seitenwand T. 575+350	<b>BTA 130_</b>	961	1.218	0,041
für Unterschränke mit Seitenwand T. 575+575	<b>BTA 132_</b>	1.068	1.355	0,046



NICHT geeignet für Eckzusammensetzungen

## Mehrpriese für Arbeitsplatten



Ausschnitt für Kochfeld/Spüle **CZA 02** 144



Ausschnitt für Armatur **CZA 04** 40



Verschweißung von Kochfeld/Spüle **CZA 15** 772

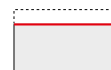

Ausschnitt **CZA 11** 55



Nicht rechtwinkliger Ausschnitt **CZA 01** 128



Einteilige Ecke **CZA 21** 2385



Aussparung auf der Rückseite **CZA 33** 144



Sichtbare Aussparung **CZA 34** 575

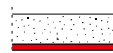

Untere Oberflächenausf. Satiniert pro qm **CZA A1** 421

Untere Oberflächenausf. Vintage pro qm **CZA A2** 580

# ARBEITSPLATTE AUS EDELSTAHL AX

Element	St.	Code-Nr.	Satin	Vintage	m <sup>3</sup>
---------	-----	----------	-------	---------	----------------

## Aufsatzleiste für Arbeitsplatte St. 20

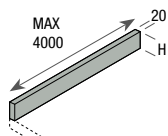

pro Lm – Zuschlag für verschweißte Aufsatzleiste für Arbeitsplatte, H. 20-60 mm	<b>CZA A0</b>	47	-	0,008
pro Lm – Zuschlag für verschweißte Aufsatzleiste für Arbeitsplatte, H. 20-60 mm	<b>CZA A1</b>	-	141	
		_69	_68	
pro Lm – nicht verschweißt H.30-200 mm	<b>BAA 20 A_</b>	155	202	0,017

€ verrechnete Mindest 1 ml

## Abschlussseite

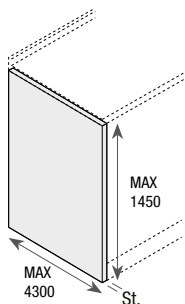

				_69	_68	
<b>1 ausgeführte Seite</b>						
<b>4 sichtbare Kanten</b>	pro Qm	<b>13</b>	<b>BFA 101_</b>	736	896	0,080
<b>2 ausgeführte Seiten</b>						
<b>4 sichtbare Kanten</b>	pro Qm	<b>13</b>	<b>BFA 102_</b>	1.994	2.494	0,080

€ verrechnete Mindest 0,3 m<sup>2</sup>

## Rückwand

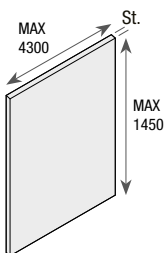

				_69	_68	
<b>1 ausgeführte Seite</b>						
<b>4 sichtbare Kanten</b>	pro Qm	<b>13</b>	<b>BSA 101_</b>	474	723	0,080
<b>2 ausgeführte Seiten</b>						
<b>4 sichtbare Kanten</b>	pro Qm	<b>13</b>	<b>BSA 102_</b>	946	1.448	0,080

€ verrechnete Mindest 0,3 m<sup>2</sup>

## Mehrpriese für Rückwand



Ausschnitt für Steckdose

**CZA 51**

71

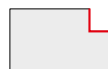

Aussparung auf der Rückseite

**CZA 33**

144

Sichtbare Aussparung

**CZA 34**

575

## Verschweißtes Waschbecken aus Edelstahl der RADIUS-Serie



B. 180 x T. 400 H.170	satin	<b>E0AR016</b>	994	0,042
B. 400 x T. 400 H.200	satin	<b>E0AR017</b>	1027	0,049
B. 450 x T. 400 H.200	satin	<b>E0AR018</b>	1043	0,054
B. 500 x T. 400 H.200	satin	<b>E0AR019</b>	1234	0,080
B. 740 x T. 400 H.200	satin	<b>E0AR020</b>	1.120	xx
B. 180 x T. 400 H.170	vintage	<b>E0AR021</b>	1.151	xx
B. 400 x T. 400 H.200	vintage	<b>E0AR022</b>	1.197	xx
B. 450 x T. 400 H.200	vintage	<b>E0AR023</b>	1.236	xx
B. 500 x T. 400 H.200	vintage	<b>E0AR024</b>	1.256	xx
B. 740 x T. 400 H.200	vintage	<b>E0AR025</b>	1.486	xx

# ARBEITSPLATTE AUS EDELSTAHL BZ

Element

Code-Nr.

Ice

m<sup>3</sup>

## SLIM Arbeitsplatte St. 30

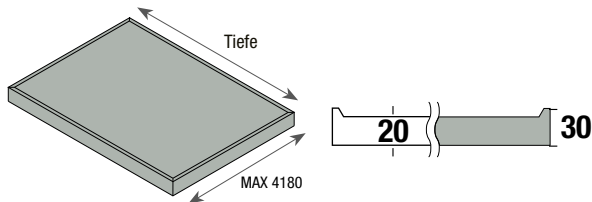

### mit umlaufender Aufsatzleiste

für Unterschränke mit Seitenwand T. 625	<b>BTB S06 67</b>	1239	0,040
für Unterschränke mit Seitenwand T. 675	<b>BTB S07 67</b>	1239	0,047
für Unterschränke mit Seitenwand T. 775	<b>BTB S08 67</b>	1585	0,053
für Unterschränke mit Seitenwand T. 625+350	<b>BTB S30 67</b>	1678	0,066
für Unterschränke mit Seitenwand T. 625+625	<b>BTB S32 67</b>	1728	0,080

## SLIM Arbeitsplatte St. 30 für Rückwand St. 12

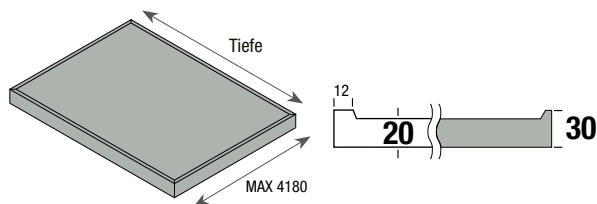

### mit umlaufender Aufsatzleiste

für Unterschränke mit Seitenwand T. 625	<b>BTB R06 67</b>	1308	0,040
für Unterschränke mit Seitenwand T. 675	<b>BTB R07 67</b>	1308	0,047
für Unterschränke mit Seitenwand T. 775	<b>BTB R08 67</b>	1654	0,053

## Arbeitsplatte mit gerader Kante St. 13

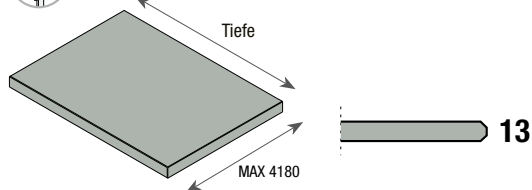

### sichtbare Vorderkante + Seitenkanten

für Unterschränke mit Seitenwand T. 575	<b>BTB 106 67</b>	850	0,031
für Unterschränke mit Seitenwand T. 675	<b>BTB 107 67</b>	928	0,036
für Unterschränke mit Seitenwand T. 775	<b>BTB 108 67</b>	1087	0,041

### 4 sichtbare Kanten

für Unterschränke mit Seitenwand T. 575/675	<b>BTB 127 67</b>	1087	0,037
für Unterschränke mit Seitenwand T. 575+350	<b>BTB 130 67</b>	1179	0,050
für Unterschränke mit Seitenwand T. 575+575	<b>BTB 132 67</b>	1179	0,061



NICHT geeignet für Eckzusammensetzungen

## Mehrpriese für Arbeitsplatten



Ausschnitt für Kochfeld/Spüle **CZX 02** 84



Ausschnitt für Armatur **CZX 04** 28



Ausschnitt für flächenbündigen Einbau **CZX 03** 321



Verschweißung von Kochfeld/Spüle **CZX 15** 329



Nicht rechteckiger Ausschnitt **CZX 01** 87



Ausschnitt **CZX 11** 55



Aussparung auf der Rückseite **CZX 33** 148

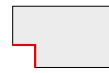

Sichtbare Aussparung **CZX 34** 340

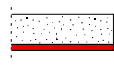

Untere Oberflächenausf. Satiniert pro qm **CZX A1** 498

Untere Oberflächenausf. ICE pro qm **CZX A2** 682

# ARBEITSPLATTE AUS EDELSTAHL BZ

Element

Code-Nr.

Ice

m<sup>3</sup>

## Aufsatzleiste für Arbeitsplatte St. 20

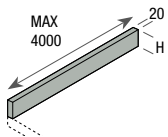

pro Lm – Zuschlag für verschweißte Aufsatzleiste für Arbeitsplatte, H. 20-100 mm **CZX A2** 682 0,012

pro Lm – nicht verschweißt H.50-100 mm **BAB 20 A67** 197 0,012

€ verrechnete Mindest 1 ml

## Abschlussseite

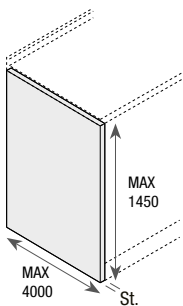

1 ausgeführte Seite  
2 sichtbare Kanten pro Qm **20** **BFB 201 67** 1.266 0,088

2 ausgeführte Seiten  
2 sichtbare Kanten pro Qm **20** **BFB 202 67** 1.603 0,088

€ verrechnete Mindest 0,3 m<sup>2</sup>

## Rückwand

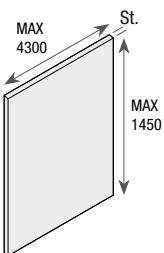

1 ausgeführte Seite  
4 sichtbare Kanten pro Qm **20** **BSB 201 67** 608 0,088

€ verrechnete Mindest 0,3 m<sup>2</sup>

## Mehrpreise für Rückwand



Ausschnitt für Steckdose

**CZX 51**

63

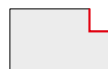

Aussparung auf der Rückseite

**CZX 33**

148

Sichtbare Aussparung

**CZX 34**

340

## Verschweißtes Waschbecken aus Edelstahl der QUADRA R.0-Serie



B. 500 x T. 400 H.215 ICE **E0BA244** 860 0,042

B. 700 x T. 400 H.215 ICE **E0BA245** 1.049 0,049





## Verschweißtes Waschbecken aus Edelstahl der FLEXI-Serie

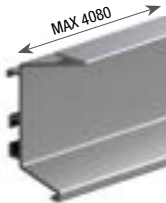

B. 830 x T. 414 H.217 ICE **E0BA246** 1.725 0,042

B. 1020 x T. 414 H.217 ICE **E0BA247** 1.820 0,049

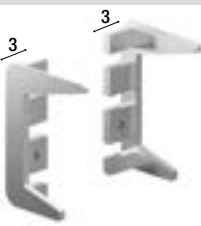
# GRIFFMULDEN FÜR UNTERSCHRANK

Element	Code-Nr.	Platin Eloxier	Pera Eloxier	Champagne Eloxier	Matte Lackierung	Hochglanz Lackierung	Calce Lackierung	m <sup>3</sup>	
<b>Obere Griffmulde "Incavo"</b>									
	pro Lm	<b>BGJ 000 ..</b>	..6P* 54	..6G* 54	..6C* 54	..31 60	..33 60	..32 60	0,004
<b>Obere Innenwinkelstück 90°</b>									
		<b>BGX J02 ..</b>	..6P* -	..6G* -	..6C* -	..31 116	..33 116	..32 116	-
<b>Obere Außenwinkelstück 90°</b>									
		<b>BGX J01 ..</b>	..6P* -	..6G* -	..6C* -	..31 54	..33 54	..32 54	-
<b>Obere Abschluss-Abdeckkappe</b>									
	re	<b>BGX J03 ..</b>	..6P* -	..6G* -	..6C* -	..31 31	..33 31	..32 31	-
	li	<b>BGX J04 ..</b>	..6P* -	..6G* -	..6C* -	..31 31	..33 31	..32 31	-
<b>Mittlere Griffmulde "Incavo"</b>									
	pro Lm	<b>BGK 000 ..</b>	..6P* 59	..6G* 59	..6C* 59	..31 66	..33 66	..32 66	0,004
<b>Mittlere geschlossene Abschluss-Abdeckkappe</b>									
	re	<b>BGX K03 ..</b>	..6P* -	..6G* -	..6C* -	..31 31	..33 31	..32 31	-
	li	<b>BGX K04 ..</b>	..6P* -	..6G* -	..6C* -	..31 31	..33 31	..32 31	-

\* Die Außenwinkelstücken und die Kappen in Kombination mit den eloxierten Griffmulden sind in der gleichen Farbe Metalloptik lackiert

Element

Code-Nr.

Platin Eloxier

Perla Eloxier

m<sup>3</sup>

## Aufsatzleiste 10x20

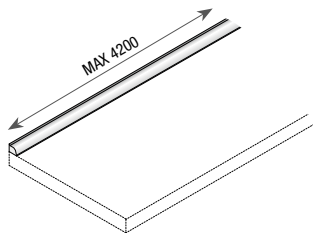

pro Lm	BAL 20A ..	.6P	.6G	
		31	31	0,002

## Zubehörpackung für Aufsatzleiste 10x20



pro Lm	BAL A2A 00	.6P	.6G	
		8	8	-

# GRIFFMULDEN FÜR HOCHSCHRANK

Element	H.	Code-Nr.	Platin Eloxierlert	Pera Eloxierlert	Champagne Eloxierlert	Matte Lackierung	Hochglanz Lackierung	Calce Lackierung	m <sup>3</sup>
<b>Zwischengriffmulde "C"</b>									
			..6P*	..6G*	..6C*	..31	..33	..32	
	<b>990</b>	<b>BG0 099 ..</b>	74	74	74	74	74	74	0,004
	<b>1380</b>	<b>BG0 138 ..</b>	77	77	77	84	84	84	0,006
	<b>1900</b>	<b>BG0 190 ..</b>	100	100	100	112	112	112	0,008
	<b>2030</b>	<b>BG0 203 ..</b>	104	104	104	114	114	114	0,009
	<b>2160</b>	<b>BG0 216 ..</b>	106	106	106	118	118	118	0,009
	<b>2290</b>	<b>BG0 229 ..</b>	109	109	109	122	122	122	0,010
	<b>2420</b>	<b>BG0 242 ..</b>	112	112	112	125	125	125	0,010
	<b>2550</b>	<b>BG0 255 ..</b>	114	114	114	129	129	129	0,011
	<b>2680</b>	<b>BG0 268 ..</b>	118	118	118	132	132	132	0,012
	<b>2810</b>	<b>BG0 281 ..</b>	121	121	121	137	137	137	0,012

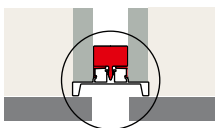

<b>Abschluss-Griffmulde "L"</b>									
			..6P*	..6G*	..6C*	..31	..33	..32	
	<b>990</b>	<b>BG1 099 ..</b>	64	64	64	77	77	77	0,003
	<b>1380</b>	<b>BG1 138 ..</b>	72	72	72	90	90	90	0,005
	<b>1900</b>	<b>BG1 190 ..</b>	94	94	94	118	118	118	0,007
	<b>2030</b>	<b>BG1 203 ..</b>	97	97	97	122	122	122	0,007
	<b>2160</b>	<b>BG1 216 ..</b>	99	99	99	125	125	125	0,007
	<b>2290</b>	<b>BG1 229 ..</b>	101	101	101	130	130	130	0,008
	<b>2420</b>	<b>BG1 242 ..</b>	104	104	104	133	133	133	0,008
	<b>2550</b>	<b>BG1 255 ..</b>	106	106	106	138	138	138	0,009
	<b>2680</b>	<b>BG1 268 ..</b>	109	109	109	141	141	141	0,009
	<b>2810</b>	<b>BG1 281 ..</b>	112	112	112	147	147	147	0,010

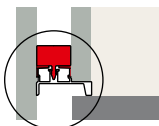

<b>Quadratische Fläche Abschluss-Griffmulde</b>									
			..6P*	..6G*	..6C*	..31	..33	..32	
	<b>2030</b>	<b>BG8 203 ..</b>	123	123	123	140	140	140	0,004
	<b>2160</b>	<b>BG8 216 ..</b>	125	125	125	143	143	143	0,004
	<b>2290</b>	<b>BG8 229 ..</b>	129	129	129	147	147	147	0,005

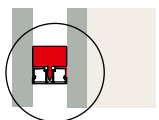

\* Die Außenwinkelstücken und die Kappen in Kombination mit den eloxierten Griffmulden sind in der gleichen Farbe Metalloptik lackiert

# GRIFFMULDEN FÜR HOCHSCHRANK

Element

H.

Code-Nr.

Preis

m<sup>3</sup>

Passstück für Ofen H. 580

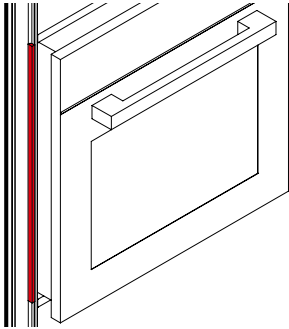

Nero

H. 580

C7B G6

47

0,001

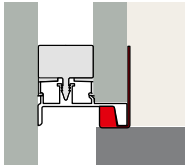

# SOCKEL

Element	H.	Code-Nr.	Platin Eloxier	Perla Eloxier	Champagne Eloxier	Matte Lackierung	Hochglanz Lackierung	Calce Lackierung	m <sup>3</sup>
<b>Sockel</b>									
			..6P*	..6G*	..6C*	..31	..33	..32	
pro Lm	<b>80</b>	<b>BZC 080 ..</b>	39	39	39	53	53	53	0,004
pro Lm	<b>100</b>	<b>BZC 100 ..</b>	41	41	41	55	55	55	0,005
pro Lm	<b>120</b>	<b>BZC 120 ..</b>	-	-	-	58	58	58	0,006

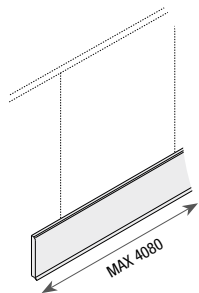

<b>Abdeckkappe 90°</b>									
			..6P*	..6G*	..6C*	..31	..33	..32	
pro Lm	<b>80</b>	<b>BZX T08 ..</b>	-	-	-	20	20	20	-
pro Lm	<b>100</b>	<b>BZX T10 ..</b>	-	-	-	20	20	20	-
pro Lm	<b>120</b>	<b>BZX T12 ..</b>	-	-	-	20	20	20	-

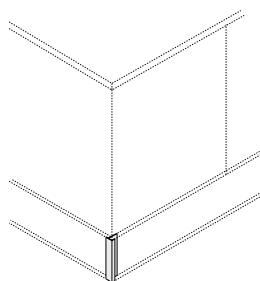

<b>Linear Gelenk</b>									
			..6P*	..6G*	..6C*	..31	..33	..32	
pro Lm	<b>80</b>	<b>BZX G08 ..</b>	-	-	-	20	20	20	-
pro Lm	<b>100</b>	<b>BZX G10 ..</b>	-	-	-	20	20	20	-
pro Lm	<b>120</b>	<b>BZX G12 ..</b>	-	-	-	20	20	20	-

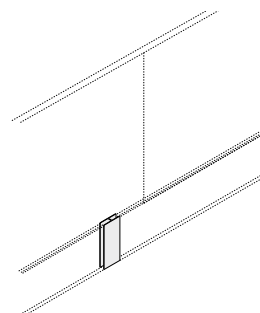

<b>Gelenkwinkelstück</b>									
			..6P*	..6G*	..6C*	..31	..33	..32	
pro Lm	<b>80</b>	<b>BZX S08 ..</b>	-	-	-	20	20	20	-
pro Lm	<b>100</b>	<b>BZX S10 ..</b>	-	-	-	20	20	20	-
pro Lm	<b>120</b>	<b>BZX S12 ..</b>	-	-	-	20	20	20	-

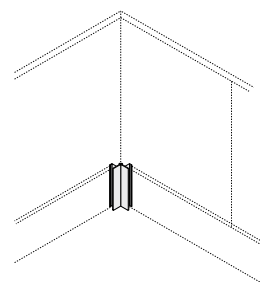

\* Die Außenwinkelstücken und die Kappen in Kombination mit den eloxierten Griffmulden sind in der gleichen Farbe Metalloptik lackiert

Element	Code-Nr.	Preis	m <sup>3</sup>
<b>Paar Magnethaken für Sockel</b>			



Packung mit 2 Stücken	BZX M00 01	10	-
-----------------------	------------	----	---

Es wird empfohlen, eine Packung (2 Stück) für jeden laufenden Meter Sockel oder für jedes Sockelstück mit einer Länge von weniger als einem Meter zu verwenden.



› <i>Paneele als Rückwand verwendet</i>	<i>258</i>
› <i>Borde</i>	<i>259</i>
› <i>Wandverkleidung</i>	<i>260</i>
› <i>Muretto</i>	<i>262</i>
› <i>“EASYRACK” Zubehör</i>	<i>264</i>
› <i>Halbinselement</i>	<i>268</i>
› <i>Griffen</i>	<i>285</i>
› <i>Front St. 12</i>	<i>286</i>

# PANEELE ALS RÜCKWAND VERWENDET

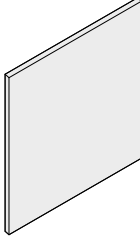
Element	Code-Nr.	Dekor Plus	Fenix	Matte Lackierung	Hochglanz Lackierung	Calce Lackierung	Oxidierter Lackierung	Olmo Furnier	Premium Furnier	m <sup>3</sup>	
Ausführungspaneel 1 Seite											
	St. 12	pro Qm	BS_101..	_0..03	_1..16	_K..31	_K..33	_K..32	_K..36	_E..42	_E..47
				-	-	206	363	363	513	-	-
			Max. B.	-	-	3500	3500	3500	3500	-	-
			Max. H.	-	-	1200	1200	1200	1200	-	-
	St. 22	pro Qm	BS_L01..	-	-	212	369	369	521	-	-
				-	-	2670	2670	2670	2670	-	-
			Max. B.	-	-	1200	1200	1200	1200	-	-
			Max. H.	-	-	-	-	-	-	-	-

€ verrechnete Mindest 0,3 m<sup>2</sup>

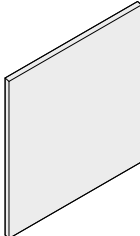
Element	Code-Nr.	Dekor Plus	Fenix	Matte Lackierung	Hochglanz Lackierung	Calce Lackierung	Oxidierter Lackierung	Olmo Furnier	Premium Furnier	m <sup>3</sup>	
Ausführungspaneel 1 Seite											
	St. 12	pro Qm	BS_102..	_0..03	_1..16	_K..31	_K..33	_K..32	_K..36	_E..42	_E..47
				224	568	271	546	546	771	638	851
			Max. B.	1280	4180	3500	3500	3500	3500	2980	2980
			Max. H.	3030	1180	1200	1200	1200	1200	1180	1180
	St. 22	pro Qm	BS_L02..	235	578	278	552	552	781	674	882
				1280	4180	2670	2670	2670	2670	2980	-
			Max. B.	3030	1180	1200	1200	1200	1200	1180	-
			Max. H.	-	-	-	-	-	-	-	-

€ verrechnete Mindest 0,3 m<sup>2</sup>

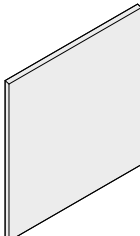
Element	Code-Nr.	Dekor Plus	Fenix	Matte Lackierung	Hochglanz Lackierung	Calce Lackierung	Oxidierter Lackierung	Olmo Furnier	Premium Furnier	m <sup>3</sup>
Paneel aus Dekor										
	St. 18	pro Qm	BS0 S02 02	95	-	-	-	-	-	-
			Max. B.	1180	-	-	-	-	-	-
			Max. H.	4180	-	-	-	-	-	-

€ verrechnete Mindest 0,3 m<sup>2</sup>

Mehrpreise		
Ausschnitt für Steckdose	CZL 51	46
Aussparung	CZE 34	223

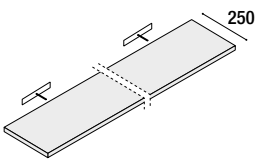
Element	Code-Nr.	Dekor Plus	Fenix	Matte Lackierung	Hochglanz Lackierung	Calce Lackierung	Oxidierter Lackierung	Olmo Furnier	Premium Furnier	m <sup>3</sup>		
<b>Bord mit versenkbaren Stützen T. 250</b>												
	St. 22	pro Lm	<b>BMM 225 ..</b>	..03 90	..16 265	..31 85	..33 139	..32 139	..36 216	_E.42 158	_E.47 197	0,062
			Max. B.	3030	4180	2670	2670	2670	2670	2980	2980	
	St. 30	pro Lm	<b>BMM 325 ..</b>	-	224	100	156	156	243	-	-	0,062
			Max. B.	-	4180	2670	2670	2670	2670	-	-	
	St. 40	pro Lm	<b>BMM 425 ..</b>	-	-	114	175	175	271	204	254	0,062
			Max. B.	-	-	2670	2670	2670	2670	2980	-	
	St. 60	pro Lm	<b>BMM 625 ..</b>	-	266	184	240	240	373	254	317	0,062
			Max. B.	-	4180	2670	2670	2670	2670	-	-	

 MAX Belastbarkeit 13 Kg. pro Laufmeter  
NICHT geeignet für Gipskartonwände  
MIN Tiefe 160 mm

 verrechnete Mindest 0,5 ml

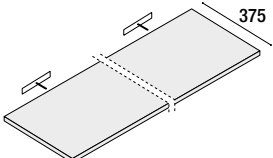
<b>Bord mit versenkbaren Stützen T. 375</b>												
	St. 22	pro Lm	<b>BMM 238 ..</b>	..03 120	..16 313	..31 116	..33 202	..32 202	..36 314	_E.42 231	_E.47 289	0,062
			Max. B.	3030	4180	2670	2670	2670	2670	2980	2980	
	St. 30	pro Lm	<b>BMM 338 ..</b>	-	274	123	207	207	321	-	-	0,062
			Max. B.	-	4180	2670	2670	2670	2670	-	-	
	St. 40	pro Lm	<b>BMM 438 ..</b>	-	-	158	245	245	380	281	351	0,062
			Max. B.	-	-	2670	2670	2670	2670	2980	-	
	St. 60	pro Lm	<b>BMM 638 ..</b>	-	317	254	340	340	528	363	454	0,062
			Max. B.	-	4180	2670	2670	2670	2670	-	-	

 MAX Belastbarkeit 13 Kg. pro Laufmeter  
NICHT geeignet für Gipskartonwände

 verrechnete Mindest 0,5 ml

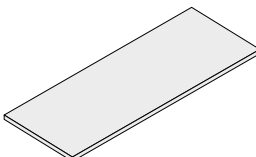
<b>Bord</b>												
	St. 12	pro Lm	<b>BME 100 ..</b>	..03 216	..16 581	..31 252	..33 477	..32 477	..36 739	_E.42 544	_E.47 680	0,062
			Max. B.	3030	4180	3500	3500	3500	3500	3500	3500	
			Max. H.	1280	1180	1200	1200	1200	1200	1200	1200	1200
	St. 22	pro Lm	<b>BME 200 ..</b>	232	581	266	489	489	758	564	705	0,062
			Max. B.	3030	4180	2670	2670	2670	2670	4180	4180	
			Max. H.	1280	1180	1200	1200	1200	1200	2050	2050	
St. 30	pro Lm	<b>BME 300 ..</b>	-	589	308	534	534	827	-	-	0,062	
		Max. B.	-	4180	4180	4180	4180	4180	-	-		
		Max. H.	-	1180	980	980	980	980	-	-		
St. 40	pro Lm	<b>BME 400 ..</b>	-	-	350	590	590	914	657	821	0,062	
		Max. B.	-	-	4180	4180	4180	4180	2980	2980		
		Max. H.	-	-	980	980	980	980	1180	1180		
	St. 60	pro Lm	<b>BME 600 ..</b>	-	653	559	784	784	1.216	843	1.053	0,062
			Max. B.	-	4180	4180	4180	4180	4180	2980	2980	
			Max. H.	-	1180	980	980	980	980	1180	1180	

 MAX Belastbarkeit 13 Kg. pro Laufmeter  
NICHT geeignet für Gipskartonwände

 verrechnete Mindest 0,3 m<sup>2</sup>

### Mehrpreise

Tiefenreduzierung	<b>CZL 11</b>	112
Nicht rechtwinklig	<b>CZL 01</b>	151

Fräsen für LED	<b>CZ5 6L</b>	31
----------------	---------------	----

# WANDVERKLEIDUNG

Element	H.	Code-Nr.	Dekor Plus	Fenix	Matte Lackierung	Hochglanz Lackierung	Calce Lackierung	Oxidierter Lackierung	Olmo Furnier	Premium Furnier	m <sup>3</sup>
<b>Bodenstehende Paneel St. 22</b>											
<b>für Sockel H. 80</b>			_0.03	_1.16	_K.31	_K.33	_K.32	_K.36	_E.42	_E.47	
pro Lm	<b>290</b>	<b>BB_P29..</b>	100	158	109	169	169	262	198	247	0,022
pro Lm	<b>420</b>	<b>BB_P42..</b>	129	212	132	224	224	347	278	348	0,031
pro Lm	<b>550</b>	<b>BB_P55..</b>	156	265	167	279	279	434	361	452	0,041
		<b>Max. B.</b>	3030	4180	2670	2670	2670	2670	2980	2980	
<b>für Sockel H. 80</b>			_0.03	_1.16	_K.31	_K.33	_K.32	_K.36	_E.42	_E.47	
pro Lm	<b>330</b>	<b>BB_P33..</b>	109	173	116	186	186	289	198	247	0,025
pro Lm	<b>460</b>	<b>BB_P46..</b>	137	227	146	242	242	375	278	348	0,034
pro Lm	<b>590</b>	<b>BB_P59..</b>	166	281	170	293	293	454	361	452	0,044
		<b>Max. B.</b>	3030	4180	2670	2670	2670	2670	2980	2980	

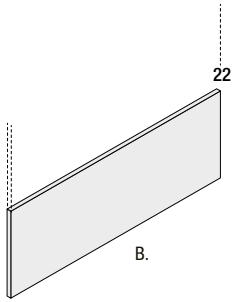

€ verrechnete Mindest 0,5 m<sup>2</sup>

<b>Zwischen- und Abschluss-Paneel St. 22</b>											
			_0.03	_1.16	_K.31	_K.33	_K.32	_K.36	_E.42	_E.47	
pro Lm	<b>116</b>	<b>BB_P12..</b>	63	85	76	90	90	139	90	113	0,010
pro Lm	<b>246</b>	<b>BB_P25..</b>	91	139	100	151	151	233	170	213	0,019
pro Lm	<b>376</b>	<b>BB_P38..</b>	120	193	129	206	206	319	252	315	0,028
pro Lm	<b>506</b>	<b>BB_P51..</b>	147	246	158	262	262	406	334	417	0,038
		<b>Max. B.</b>	3030	4180	2670	2670	2670	2670	2980	2980	

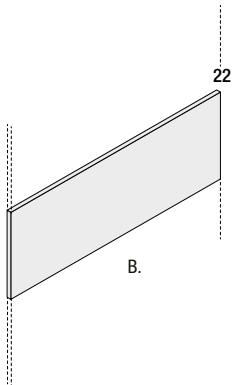

€ verrechnete Mindest 0,5 m<sup>2</sup>

<b>Bord St. 12 T. 250</b>											
			_0.03	_1.16	_K.31	_K.33	_K.32	_K.36	_E.42	_E.47	
pro Lm		<b>BB_M25 ..</b>	90	198	128	186	186	289	224	281	0,014
		<b>Max. B.</b>	3030	4180	2670	2670	2670	2670	2980	2980	

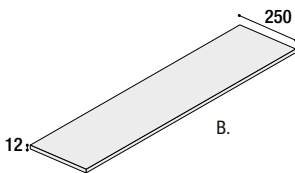

€ verrechnete Mindest 0,5 m<sup>2</sup>

<b>Mehrpriese</b>		
Tiefenreduzierung	<b>CZL 11</b>	112
Nicht rechtwinklig	<b>CZL 01</b>	151

Element

Code-Nr.

Preis

m<sup>3</sup>

## Obere Abschluss-Profil

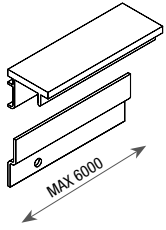

Matte Lackierung	pro Lm	BB9 F00 31	77	0,003
Hochglanz Lackierung	pro Lm	BB9 F00 33	77	0,003
Calce Lackierung	pro Lm	BB9 F00 32	77	0,003
Gebeiztes Aluminium	pro Lm	BB9 F00 00	40	0,003

## Zwischenprofil

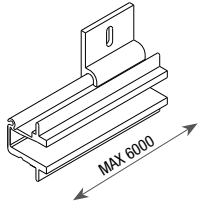

pro Lm **BB9 F10 60** 41 0,003

## Bodenstehende untere Profil

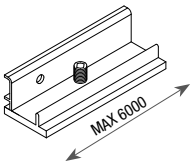

pro Lm **BB9 F21 60** 38 0,003

## Aufgehängte untere Profil

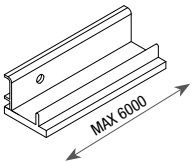

pro Lm **BB9 F20 60** 38 0,003

## Seitliches Abschluss-Profil



Matte Lackierung	pro Lm	BB9 F60 31	71	0,003
Hochglanz Lackierung	pro Lm	BB9 F60 33	71	0,003
Calce Lackierung	pro Lm	BB9 F60 32	71	0,003
Gebeiztes Aluminium	pro Lm	BB9 F60 00	35	0,003

## Abdeckkappe für Zwischenprofil

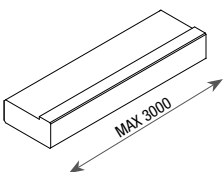

Matte Lackierung	pro Lm	BBK C00 31	59	0,003
Hochglanz Lackierung	pro Lm	BBK C00 33	77	0,003
Calce Lackierung	pro Lm	BBK C00 32	77	0,003

# “MURETTO”

Element

B.

Code-Nr.

Dekor Plus

Fenix

m<sup>3</sup>

## Muretto H.1000

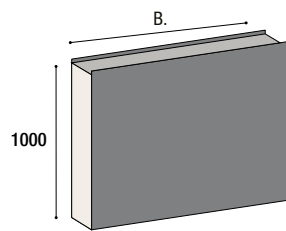

		_03	_16	
<b>1800</b>	<b>BD0 118_</b>	1.235	2.885	0,004
<b>2100</b>	<b>BD0 121_</b>	1.380	3.268	0,005
<b>2400</b>	<b>BD0 124_</b>	1.526	3.652	0,006
<b>2700</b>	<b>BD0 127_</b>	1.671	4.037	0,006

Mehrpreis für Perimeter in anderer Ausführung

<b>Fenix</b>		330	–
<b>Olmo Furnier</b>		482	152
<b>Premium Furnier</b>		482	152

**Mehrpreis für Sonderbreite** CZ 5BD 130

## Mehrpreis für offenes Abschluss-Element

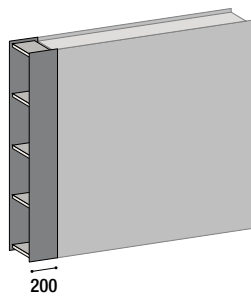

<b>Dekor Plus</b>	<b>BD11TG03</b>	294
<b>Fenix</b>	<b>BD11TG16</b>	731
<b>Olmo Furnier</b>	<b>BD11TG42</b>	933
<b>Premium Furnier</b>	<b>BD11TG47</b>	933

## Mehrpreis für offenes Abschlusselement mit Fach

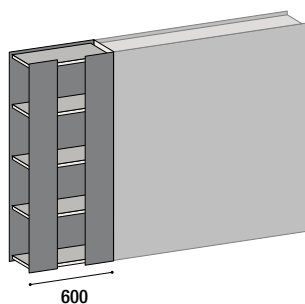

<b>Dekor Plus</b>	<b>BD11TV03</b>	699
<b>Fenix</b>	<b>BD11TV16</b>	1.819
<b>Olmo Furnier</b>	<b>BD11TV42</b>	2.336
<b>Premium Furnier</b>	<b>BD11TV47</b>	2.336

B. Code-Nr. Preis m³

## EASYRACK schwarze Einsatz mit 1 Abfluss ausgestattet für Muretto

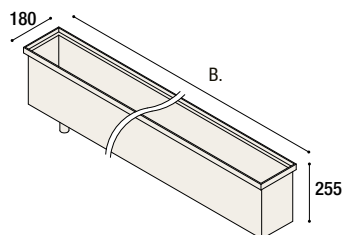

312	CLM 01N	553	0,037
462	CLM 02N	610	0,047
612	CLM 03N	666	0,037
762	CLM 04N	722	0,047
912	CLM 05N	779	0,056
1062	CLM 06N	835	0,065
1212	CLM 07N	892	0,074
1362	CLM 08N	949	0,083
1512	CLM 09N	1005	0,092
1662	CLM 10N	1061	0,101
1812	CLM 11N	1118	0,110
1962	CLM 12N	1174	0,119
2112	CLM 13N	1231	0,128

## EASYRACK schwarze Einsatz mit 2 Abflüssen ausgestattet für Muretto

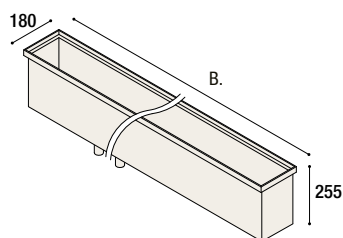

2262	CLM 14N	1287	0,137
2412	CLM 15N	1343	0,146
2562	CLM 16N	1401	0,155

## DOWNDRAT FABER Haube für EASYRACK ausgestattete Einsatz

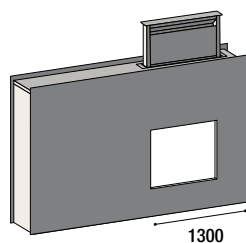

1212	CLC 42N	2190	0,003
------	---------	------	-------

# EASYPACK ZUBEHÖR

Element

B.

Code-Nr.

Preis

m<sup>3</sup>

## Frishaltefolie Halter

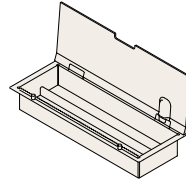
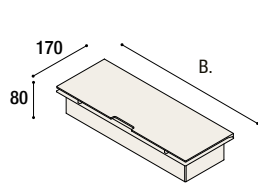

Nero

450

CLC 21N

681

0,026

## Löffelhalter

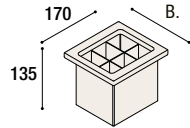

Nero

150

CLC 22N

321

0,009

## Gewürzregal

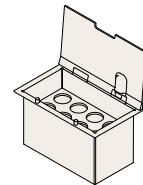
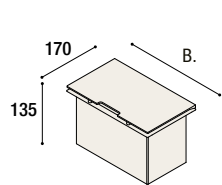

Nero

300

CLC 23N

634

0,017

## 150 Steckdoseneinsatz

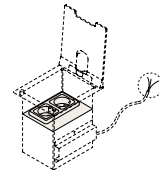
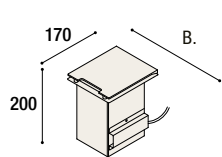

Nero

150

CLC 24N

488

0,009

## Messerhalter 450

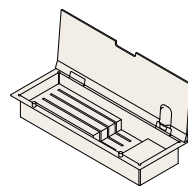
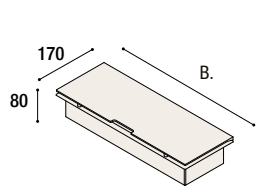

Nero

450

CLC 26N

718

0,026

## Tellerhalter

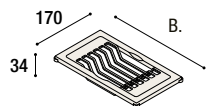

Nero

300

CLC 27N

367

0,017

## Abtropffläche

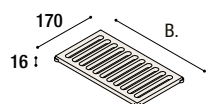

Nero

300

CLC 28N

256

0,026

450

CLC 29N

290

0,026

Element

B. Code-Nr.

Preis

m<sup>3</sup>

## Besteckeinsatz

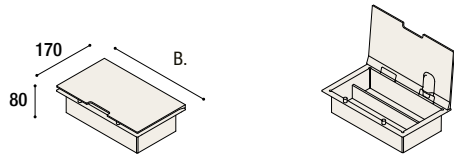

Nero	300	CLC 30N	577	0,017
------	-----	---------	-----	-------

## Küchenutensilienhalter

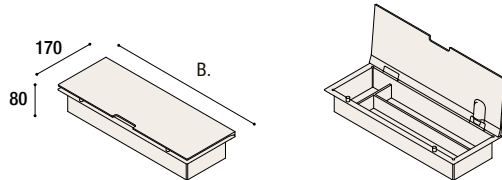

Nero	450	CLC 31N	650	0,026
------	-----	---------	-----	-------

## Messerhalter

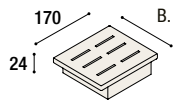

Nero	150	CLC 32N	275	0,009
------	-----	---------	-----	-------

## Behälter

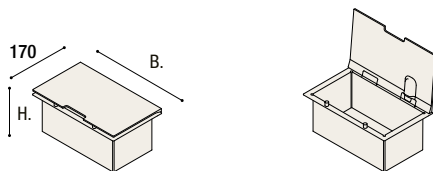

H. 80	Nero	300	CLC 33N	512	0,026
		450	CLC 34N	560	0,026
H. 135	Nero	300	CLC 35N	549	0,026
		450	CLC 36N	603	0,026
H. 180	Nero	300	CLC 37N	634	0,026
		450	CLC 38N	706	0,026

## Küchengarten

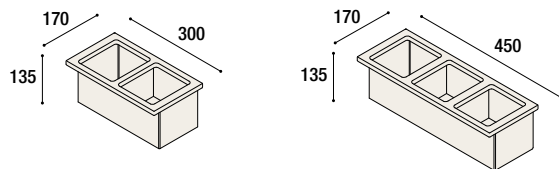

Nero	300	CLC 39N	465	0,026
	450	CLC 40N	560	0,026

## Mischbatteriemodul

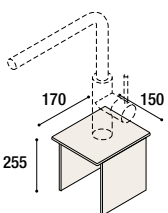

Nero	150	CLC 41N	315	0,026
------	-----	---------	-----	-------

# “MURETTO”

Element

B.

Code-Nr.

Dekor Plus

Fenix

m<sup>3</sup>

## Muretto H.1280

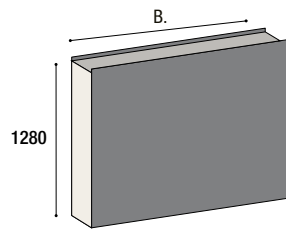

		_03	_16	
<b>1800</b>	<b>BD0 218_</b>	1.239	2.889	0,004
<b>2100</b>	<b>BD0 221_</b>	1.383	3.272	0,005
<b>2400</b>	<b>BD0 224_</b>	1.530	3.656	0,006
<b>2700</b>	<b>BD0 227_</b>	1.674	4.040	0,006

Mehrpreis für Perimeter in anderer Ausführung

<b>Fenix</b>	330	–
<b>Olmo Furnier</b>	482	152
<b>Premium Furnier</b>	482	152

Mehrpreis für Sonderbreite CZ 5BD 130

## Mehrpreis für offenes Abschluss-Element

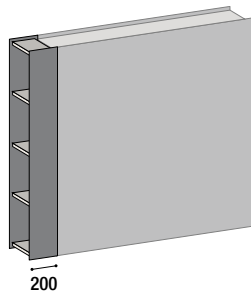

<b>Dekor Plus</b>	<b>BD12TG03</b>	359
<b>Fenix</b>	<b>BD12TG16</b>	906
<b>Olmo Furnier</b>	<b>BD12TG42</b>	1.158
<b>Premium Furnier</b>	<b>BD12TG47</b>	1.158

## Mehrpreis für offenes Abschlusselement mit Fach

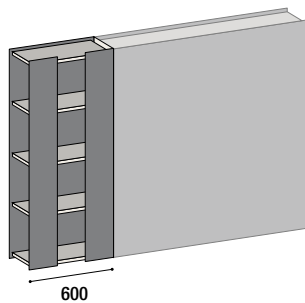

<b>Dekor Plus</b>	<b>BD12TV03</b>	871
<b>Fenix</b>	<b>BD12TV16</b>	2.282
<b>Olmo Furnier</b>	<b>BD12TV42</b>	2.931
<b>Premium Furnier</b>	<b>BD12TV47</b>	2.931

Element	B.	Code-Nr.	Preis	m <sup>3</sup>
<b>Muretto H. 1280 stratificato Fenix</b>				

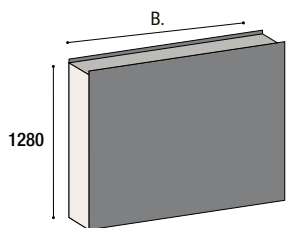

<b>1800</b>	<b>BD0 318 16</b>	4.080	0,004
<b>2100</b>	<b>BD0 321 16</b>	4.636	0,005
<b>2400</b>	<b>BD0 324 16</b>	5.192	0,006
<b>2700</b>	<b>BD0 327 16</b>	5.749	0,006

Mehrpreis für Perimeter in anderer Ausführung

<b>Olmo Furnier</b>	152
<b>Premium Furnier</b>	152



Überprüfen Sie die verfügbaren Ausführungen im Handbuch 2021

**Mehrpreis für Sonderbreite** CZ 5BD 130

## ESSENZA Haube für Muretto H. 1280 stratificato

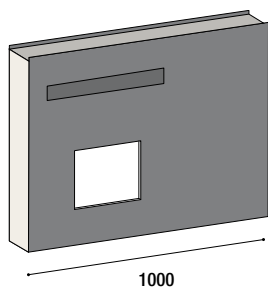

BD2200 00 4.524 0,003

## ESSENZA Wasserhahn für Muretto H. 1280 stratificato

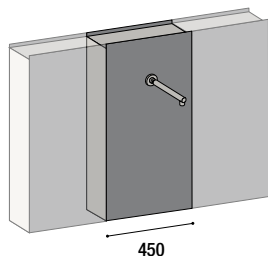

BD2210 00 3072 0,003

# HALBINSELEMENT

Element

Code-Nr.

Plus Laminat	Fenix	Olmo Furnier	Premium Furnier	Massivholz	m <sup>3</sup>
--------------	-------	--------------	-----------------	------------	----------------

## Arbeitsplatte für Halbinselement

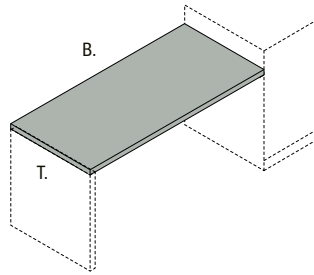

	_1..1P	_1..16	_E..42	_E..47	_E..49	
<b>St. 40 pro Qm BP_4PP ..</b>	577	720	865	1.167	–	0,110
Max. B.	4180 x 1180	4180 x 1180	2980 x 1180	2980 x 1180	–	
Max. T.					–	
<b>St. 60 pro Qm BP_6PP ..</b>	635	635	722	1.014	–	0,110
Max. B.	4180 x 1180	4180 x 1180	2980 x 1180	2980 x 1180	–	
Max. T.					–	
<b>St. 51 pro Qm BP_6PP ..</b>	–	–	–	–	1.001	0,110
Max. B.	–	–	–	–	2500 x 1250	
Max. T.						



Bei Längen über 1700 mm die Stützstange C81 10 und C81 20 hinzufügen, siehe Seite 266 PREISLISTE 2021



verrechnete Mindest 0,3 m<sup>2</sup>

## Seitenwand für Halbinselement

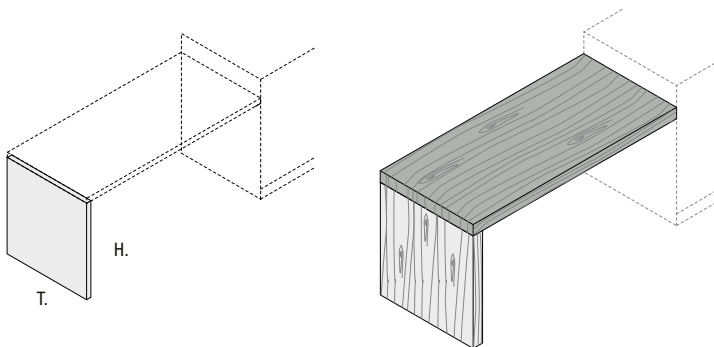

	_1..1P	_1..16	_E..42	_E..47	_E..49	
<b>St. 40 pro Qm BP_4PF ..</b>	610	697	865	1.167	–	0,110
Max. H.	4180 x 1180	2980 x 1180	2980 x 1180	2980 x 1180	–	
Max. T.					–	
<b>St. 60 pro Qm BP_6PF ..</b>	667	611	759	1.048	–	0,110
Max. H.	4180 x 1180	2980 x 1180	2980 x 1180	2980 x 1180	–	
Max. T.					–	
<b>St. 51 pro Qm BP_6PF ..</b>	–	–	–	–	1.225	0,110
Max. H.	–	–	–	–	1250 x 2500	
Max. T.						



verrechnete Mindest 0,3 m<sup>2</sup>

## Mehrpriese



Nicht rechteckiger Ausschnitt auf Laminat	<b>CZL 01</b>	151
Nicht rechteckiger Ausschnitt auf Fenix	<b>CZL 01</b>	151
Nicht rechteckiger Ausschnitt auf Holz	<b>CZE 01</b>	91



Ausschnitt auf laminat	<b>CZL 34</b>	354
Ausschnitt auf Fenix	<b>CZL 34</b>	354
Ausschnitt auf Holz	<b>CZE 34</b>	223

# SNACKTHEKENPLATTE

Element

Code-Nr.

Plus Laminat

Fenix

Olmo Furnier

Premium Furnier

m<sup>3</sup>

## Vorspringende Snackthekenplatte max T. 400

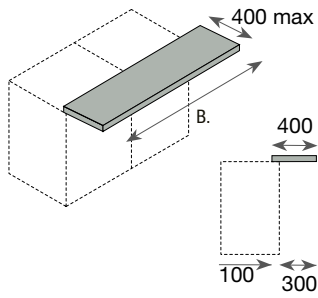

€ verrechnete Mindest 0,5 m<sup>2</sup>

	_1..1P	_1..16	_E..42	_E..47	
St. 40 pro Lm BP_4B0 ..	377	516	388	523	0,047
Max. B.	4180	4180	2980	2980	

## Vorspringende Snackthekenplatte max T. 600

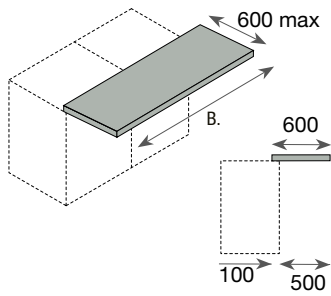

€ verrechnete Mindest 0,5 m<sup>2</sup>

	_1..1P	_1..16	_E..42	_E..47	
St. 40 pro Lm BP_4B1 ..	397	550	549	741	0,068
Max. B.	4180	4180	2980	2980	

# SNACKTHEKENPLATTE

Element

Code-Nr.

Max.  
B.

Max. T.

Preis

m<sup>3</sup>

Snacktheckenplatte T.30

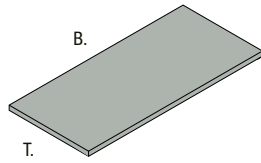

Plus Laminat	pro Qm	<b>BT1 300 1P</b>	4180	1180	<b>460</b>	0,110
Fenix Laminat	pro Qm	<b>BT1 300 16</b>	4180	1180	<b>460</b>	0,110
Lapitec	pro Qm	<b>BTC P00 LT</b>	3400	1500	<b>2303</b>	0,110
Laminam In-side	pro Qm	<b>BTL P00 LS</b>	3200	1600	<b>2.240</b>	0,110

# LOTO TONDO HALBINSELEMENT

Element

B. Code-Nr.

Preis

m<sup>3</sup>

## Loto Tondo Halbinselement

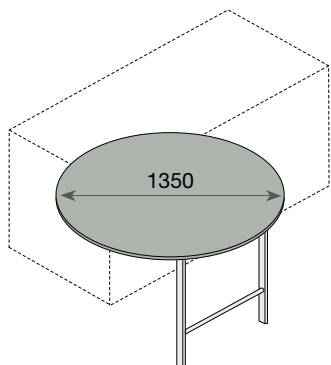

Olmo Furnier mit Nero matt lackierter Unterstützung	Ø 1350	BPE 4LT 42	1.745	0,465
Premium Furnier mit Nero matt lackierter Unterstützung	Ø 1350	BPE 4LT 47	2.155	0,465

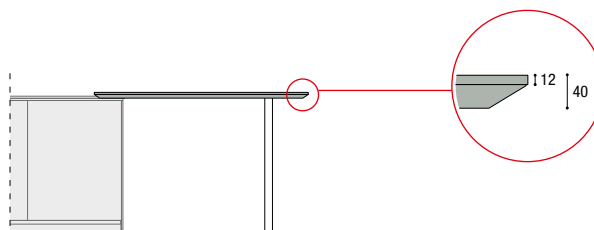

Es ist ratsam, die LOTO TONDO Halbinselement mit dem „ACCA“-Stützfuß zu unterstützen siehe Seite 265 PREISLISTE 2021



# “MODULAR” ZUBEHÖR UNTER OBERSCHRANK mit Led

Element

B.

Code-Nr.

Preis

m<sup>3</sup>

## Modul H. 555–595 mit Led

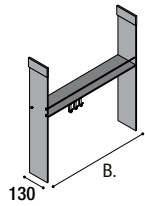

komplett mit 3 haken

Titan	5 W	450	C2L 01T	324	0,063
	7 W	600	C2L 02T	374	0,083
	10 W	900	C2L 04T	447	0,124
	14 W	1200	C2L 06T	537	0,164
Brunito	5 W	450	C2L 01B	362	0,063
	7 W	600	C2L 02B	412	0,083
	10 W	900	C2L 04B	483	0,124
	14 W	1200	C2L 06B	575	0,164



MOD-Netzteil hinzufügen

## Modul H. 1300 mit Led

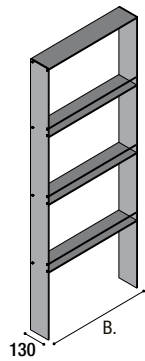

Titan	20 W	450	C2L 21T	845	0,139
	28 W	600	C2L 22T	980	0,183
	40 W	900	C2L 24T	1258	0,272
Brunito	20 W	450	C2L 21B	937	0,139
	28 W	600	C2L 22B	1094	0,183
	40 W	900	C2L 24B	1324	0,272



MOD-Netzteil hinzufügen

## Modul H. 1600 mit Led

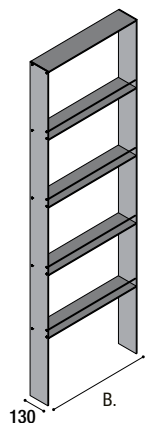

Titan	25 W	450	C2L 31T	1038	0,171
	35 W	600	C2L 32T	1196	0,225
	50 W	900	C2L 34T	1489	0,334
Brunito	20 W	450	C2L 31B	1130	0,171
	35 W	600	C2L 32B	1300	0,225
	50 W	900	C2L 34B	1569	0,334



MOD-Netzteil hinzufügen

## MOD Stromversorgung



50 W Stromversorgung max 4 Anschlüsse	CEA M5	144	0,001
80 W Stromversorgung max 8 Anschlüsse	CEA M9	252	0,001

# “MODULAR” ZUBEHÖR UNTER OBERSCHRANK mit Led

Element	B.	Code-Nr.	Dekor Plus	Fenix	Matte Lackierung	Hochglanz Lackierung	Calce Lackierung	Oxidierter Lackierung	Olmo Furnier	Premium Furnier	m <sup>3</sup>
---------	----	----------	------------	-------	------------------	----------------------	------------------	-----------------------	--------------	-----------------	----------------

## Modul H. 555–595 mit Rückwand mit Led

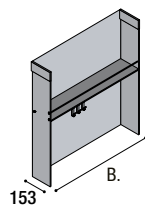

komplett mit 3 Haken

			..03	..16	..31	..33	..32	..36	..42	..47		
Titan	5 W	450	C2L 51T ..	384	476	380	422	422	461	552	552	0,063
	7 W	600	C2L 52T ..	453	576	447	504	504	557	677	677	0,083
	10 W	900	C2L 54T ..	567	751	557	642	642	721	903	903	0,124
	14 W	1200	C2L 56T ..	697	943	684	797	797	904	1.145	1.145	0,164
Brunito	5 W	450	C2L 51B ..	422	514	417	460	460	499	590	590	0,063
	7 W	600	C2L 52B ..	491	614	485	542	542	595	715	715	0,083
	10 W	900	C2L 54B ..	603	788	593	677	677	758	938	938	0,124
	14 W	1200	C2L 56B ..	735	980	721	834	834	941	1.182	1.182	0,164

## MOD-Netzteil hinzufügen

### Modul H. 1300 mit Rückwand mit Led

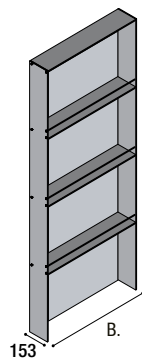

			..03	..16	..31	..33	..32	..36	..42	..47		
Titan	20 W	450	C2L 71T ..	976	1.178	966	1.058	1.058	1.145	1.343	1.343	0,139
	28 W	600	C2L 72T ..	1.155	1.423	1.141	1.263	1.263	1.380	1.643	1.643	0,183
	40 W	900	C2L 74T ..	1.520	1.923	1.500	1.684	1.684	1.858	2.254	2.254	0,272
Brunito	20 W	450	C2L 71B ..	1.068	1.268	1.057	1.149	1.149	1.236	1.434	1.434	0,139
	28 W	600	C2L 72B ..	1.268	1.536	1.255	1.377	1.377	1.494	1.757	1.757	0,183
	40 W	900	C2L 74B ..	1.586	1.988	1.565	1.749	1.749	1.924	2.320	2.320	0,272

## MOD-Netzteil hinzufügen

### Modul H. 1600 mit Rückwand mit Led

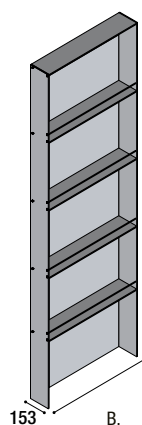

			..03	..16	..31	..33	..32	..36	..42	..47		
Titan	25 W	450	C2L 81T ..	1.199	1.448	1.187	1.301	1.301	1.408	1.651	1.651	0,171
	35 W	600	C2L 82T ..	1.411	1.741	1.393	1.544	1.544	1.688	2.013	2.013	0,225
	50 W	900	C2L 84T ..	1.811	2.307	1.785	2.013	2.013	2.228	2.714	2.714	0,334
Brunito	25 W	450	C2L 81B ..	1.291	1.539	1.278	1.392	1.392	1.500	1.742	1.742	0,171
	35 W	600	C2L 82B ..	1.515	1.845	1.496	1.648	1.648	1.792	2.116	2.116	0,225
	50 W	900	C2L 84B ..	1.892	2.387	1.865	2.092	2.092	2.307	2.795	2.795	0,334

## MOD-Netzteil hinzufügen

### MOD Stromversorgung



50 W Stromversorgung max 4 Anschlüsse	CEA M5	144	0,001
80 W Stromversorgung max 8 Anschlüsse	CEA M9	252	0,001

# “MODULAR” ZUBEHÖR mit Led

Element

B.

Code-Nr.

Preis

m<sup>3</sup>

## Variables Modul von H. 1530 bis H.1380 mit Led

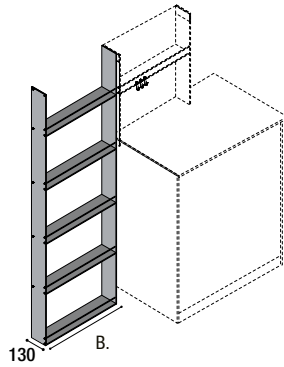

				Preis	m <sup>3</sup>
Titan	20 W	450	C2L 41T	955	0,031
	28 W	600	C2L 42T	1094	0,031
	40 W	900	C2L 44T	1375	0,031
Brunito	20 W	450	C2L 41B	1047	0,031
	28 W	600	C2L 42B	1203	0,031
	40 W	900	C2L 44B	1452	0,031

## MOD-Netzteil hinzufügen

Element

B.

Code-Nr.

Dekor Plus

Fenix

Matte Lackierung

Hochglanz Lackierung

Calce Lackierung

Oxidlierte Lackierung

Olmo Furnier

Premium Furnier

m<sup>3</sup>

## Variables Modul von H. 1530 bis H.1380 mit Rückwand mit Led

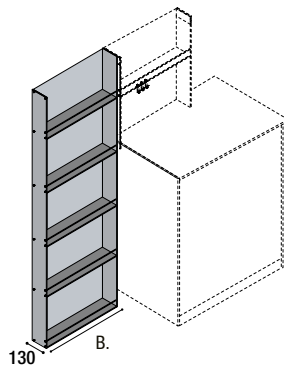

				..03	..16	..31	..33	..32	..36	..42	..47	
Titan	20 W	450	C2L 91T ..	1.110	1.346	1.096	1.205	1.205	1.308	1.541	1.541	0,067
	28 W	600	C2L 92T ..	1.300	1.615	1.282	1.427	1.427	1.564	1.875	1.875	0,078
	40 W	900	C2L 94T ..	1.684	2.157	1.658	1.876	1.876	2.082	2.546	2.546	0,101
Brunito	20 W	450	C2L 91B ..	1.201	1.438	1.188	1.296	1.296	1.400	1.632	1.632	0,067
	28 W	600	C2L 92B ..	1.409	1.725	1.393	1.536	1.536	1.674	1.985	1.985	0,078
	40 W	900	C2L 94B ..	1.762	2.234	1.735	1.953	1.953	2.159	2.624	2.624	0,101

## MOD-Netzteil hinzufügen

### MOD Stromversorgung



50 W Stromversorgung max 4 Anschlüsse	CEA M5	144	0,001
80 W Stromversorgung max 8 Anschlüsse	CEA M9	252	0,001

# “MODULAR” ZUBEHÖR UNTER OBERSCHRANK mit Led

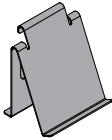
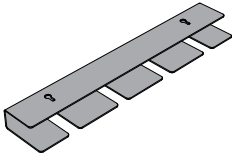
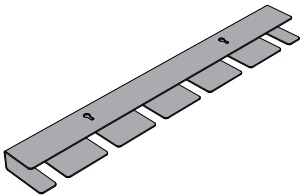
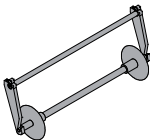
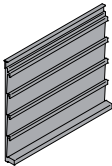
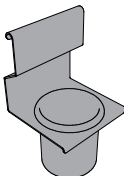
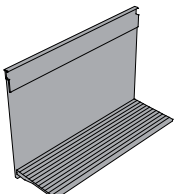
Element		Code-Nr.	Preis	m <sup>3</sup>	
<b>Satz 3 Haken (extra)</b>					
	für Standardmodul	Titan	C2M A3T	25	0,001
		Brunito	C2M A3B	28	0,001
<b>Tablet-Halter B. 140 mm</b>					
	für Standardmodul und Modul mit Doppelstange	Titan	C2M PTT	78	0,002
		Brunito	C2M PTB	85	0,002
<b>Becherhalter (4 Becher) B. 430 mm</b>					
	für Standardmodul	Titan	C2M M4T	93	0,002
		Brunito	C2M M4B	101	0,002
<b>Becherhalter (6 Becher) B. 580 mm</b>					
	für Standardmodul	Titan	C2M M6T	102	0,003
		Brunito	C2M M6B	112	0,003
<b>Küchenrollenhalter B. 295 mm</b>					
	für Standardmodul	Titan	C2M PRT	109	0,002
		Brunito	C2M PRB	118	0,002
<b>Kapselhalter B. 220 mm</b>					
	für Standardmodul	Titan	C2M PCT	121	0,002
		Brunito	C2M PCB	130	0,002
<b>Löffelhalter B. 140 mm</b>					
	für Standardmodul und Modul mit Doppelstange	Titan	C2M PMT	137	0,002
		Brunito	C2M PMB	144	0,002
<b>Bord B. 270 mm</b>					
	für Standardmodul	Titan	C2M MET	148	0,002
		Brunito	C2M MEB	156	0,002

Element

B.

Code-Nr.

Preis

m<sup>3</sup>

## Fit Regal T.500



Moka Eiche

<b>563</b>	<b>C79 002</b>	461	-
<b>713</b>	<b>C79 003</b>	529	-
<b>863</b>	<b>C79 004</b>	687	-
<b>1163</b>	<b>C79 005</b>	624	-
<b>1200</b>	<b>C79 008</b>	703	-

## Fit Geschirrregal T.500



Moka Eiche

<b>563</b>	<b>C79 012</b>	522	-
<b>713</b>	<b>C79 013</b>	607	-
<b>863</b>	<b>C79 014</b>	817	-
<b>1163</b>	<b>C79 015</b>	718	-
<b>1200</b>	<b>C79 018</b>	829	-

## Fit Flaschenregal T.500



Moka Eiche

<b>563</b>	<b>C79 022</b>	688	-
<b>713</b>	<b>C79 023</b>	820	-
<b>863</b>	<b>C79 024</b>	1182	-
<b>1163</b>	<b>C79 025</b>	932	-
<b>1200</b>	<b>C79 028</b>	1185	-

## Fit Kelchhalter Regal T.500



Moka Eiche

<b>563</b>	<b>C79 032</b>	489	-
<b>713</b>	<b>C79 033</b>	575	-
<b>863</b>	<b>C79 034</b>	707	-
<b>1163</b>	<b>C79 035</b>	647	-
<b>1200</b>	<b>C79 038</b>	723	-

Element

B. Code-Nr.

Preis

m³

Fit Regal für Zubehör T.500



Moka Eiche

<b>563</b>	<b>C79 042</b>	407	
<b>713</b>	<b>C79 043</b>	486	
<b>863</b>	<b>C79 044</b>	620	
<b>1163</b>	<b>C79 045</b>	549	
<b>1200</b>	<b>C79 048</b>	638	

Breite 563

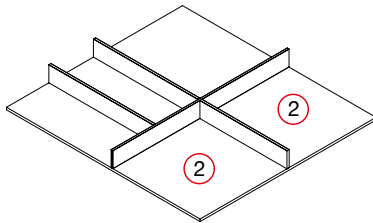

Breite 713

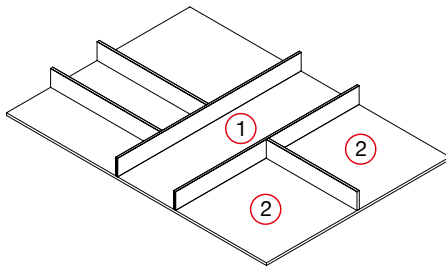

Breite 863

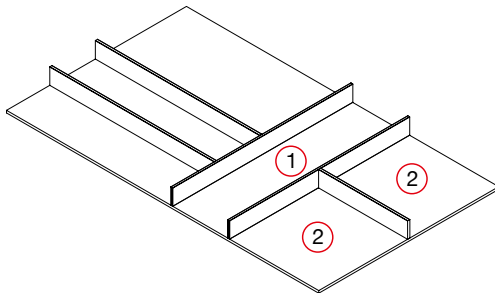

Breite 1163-1200

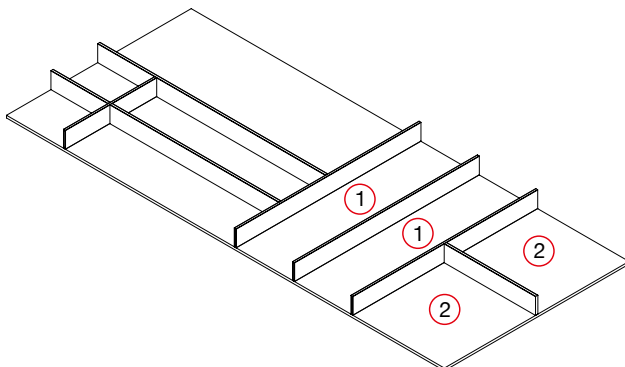

Element

B.

Code-Nr.

Preis

m<sup>3</sup>

## Fit Regal T.500 mit 2 LEDs



Moka Eiche	14,6W	563	C79 102	715	-
	18,6W	713	C79 103	830	-
	22,4W	863	C79 104	1002	-
	30,2W	1163	C79 105	995	-
	31,2W	1200	C79 108	1072	-



SMART-Netzteil hinzufügen, siehe Seite 284

## Fit Geschirrragal T.500 mit 2 LEDs



Moka Eiche	14,6W	563	C79 112	776	-
	18,6W	713	C79 113	909	-
	22,4W	863	C79 114	1132	-
	30,2W	1163	C79 115	1087	-
	31,2W	1200	C79 118	1199	-



SMART-Netzteil hinzufügen, siehe Seite 284

## Fit Flaschenregal T.500 mit 2 LEDs



Moka Eiche	14,6W	563	C79 122	942	-
	18,6W	713	C79 123	1121	-
	22,4W	863	C79 124	1497	-
	30,2W	1163	C79 125	1301	-
	31,2W	1200	C79 128	1554	-



SMART-Netzteil hinzufügen, siehe Seite 284

## Fit Kelchhalter Regal T.500 mit 2 LEDs



Moka Eiche	14,6W	563	C79 132	743	-
	18,6W	713	C79 133	875	-
	22,4W	863	C79 134	1022	-
	30,2W	1163	C79 135	1017	-
	31,2W	1200	C79 138	1093	-



SMART-Netzteil hinzufügen, siehe Seite 284

Element

B.

Code-Nr.

Preis

m<sup>3</sup>

## Fit Regal für Zubehör T.500 mit 2 LEDs



Moka Eiche

14,6W	563	C79 142	661	-
18,6W	713	C79 143	788	-
22,4W	863	C79 144	935	-
30,2W	1163	C79 145	919	-
31,2W	1200	C79 148	1009	-

Breite 563

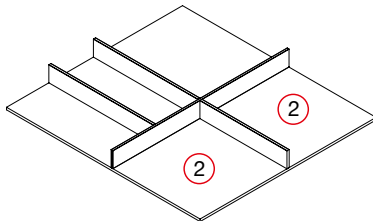

Breite 713

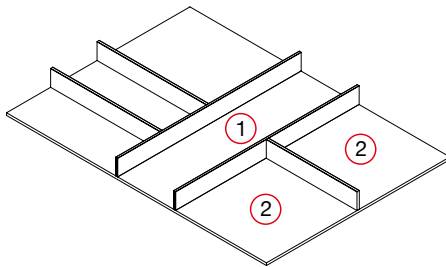

Breite 863

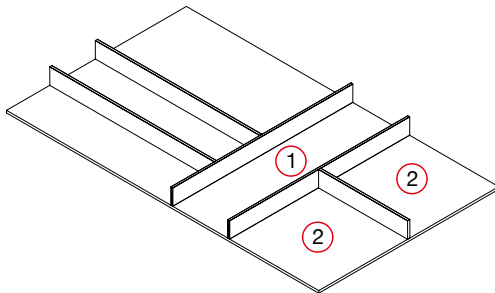

Breite 1163-1200

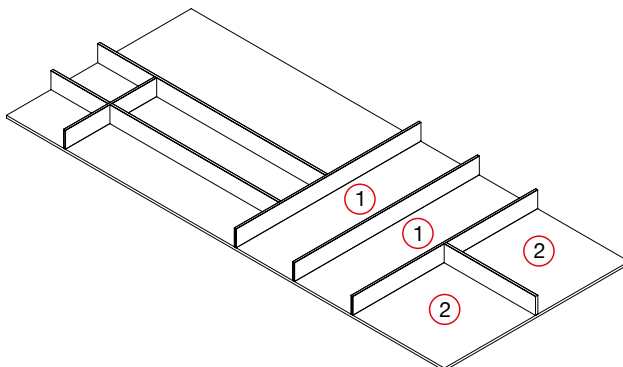

SMART-Netzteil hinzufügen, siehe Seite 284

# FIT ZUBEHÖR

Element

B.

Code-Nr.

Preis

m<sup>3</sup>

## Fit Organizer-Regal T.250



Moka Eiche

863	C79 054	435	-
1163	C79 055	449	-
1200	C79 058	469	-

Breite 863

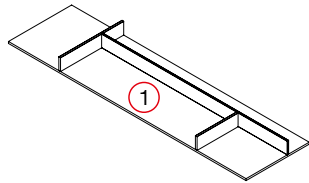

Breite 1163-1200

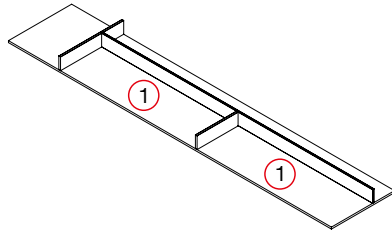

## Fit Plus Organizer-Regal T.250



Moka Eiche

863	C79 064	805	-
1163	C79 065	810	-
1200	C79 068	838	-

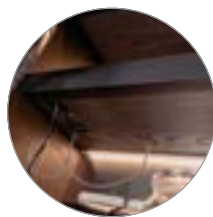

Schuko  
usb "C" x2

Breite 863

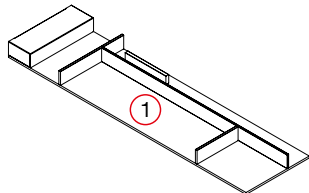

Breite 1163-1200

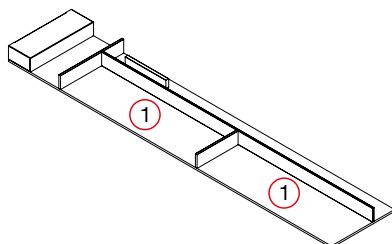

Element

B.

Code-Nr.

Preis

m<sup>3</sup>

## Fit Organizer-Regal T.250 mit LED



Moka Eiche	22,4W	863	C79 154	749	-
	30,2W	1163	C79 155	813	-
	31,2W	1200	C79 158	834	-

Breite 863

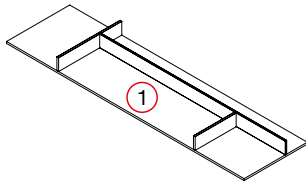

Breite 1163-1200

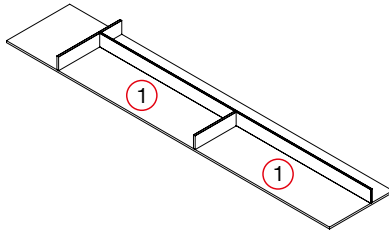

SMART-Netzteil hinzufügen, siehe Seite 284

## Fit Plus Organizer-Regal T.250 mit LED



Moka Eiche	22,4W	863	C79 164	1119	-
	30,2W	1163	C79 165	1174	-
	31,2W	1200	C79 168	1203	-

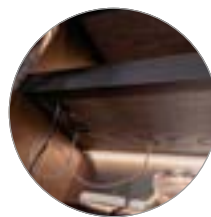

Schuko  
usb "C" x2



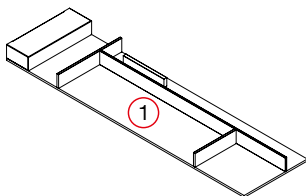

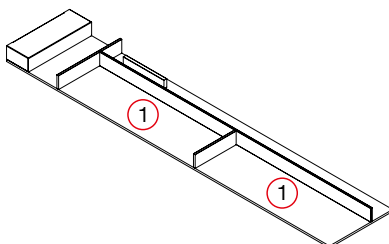

Breite 863



Breite 1163-1200



SMART-Netzteil hinzufügen, siehe Seite 284

Element	B.	Code-Nr.	Preis	m <sup>3</sup>
<b>T-förmiger Teiler für "Fit" Besteckeinsatz</b>				
Für Raum Typ ① 	Moka Eiche	C6B 310	102	0,014
<b>Messerhalter für "Fit" Besteckeinsatz</b>				
Für Raum Typ ① 	Moka Eiche	C6B 320	168	0,014
<b>Frischhaltefolie Halter für "Fit" Besteckeinsatz</b>				
Für Raum Typ ① 	Moka Eiche	C6B 330	281	0,014
<b>Kapselhalter für "Fit" Besteckeinsatz</b>				
Für Raum Typ ① 	Moka Eiche	C6B 340	159	0,014
<b>Universal-Gewürzregal für "Fit" Besteckeinsatz</b>				
Für Raum Typ ① 	Moka Eiche	C6B 350	199	0,014
<b>V1V Gewürzregal für "Fit" Besteckeinsatz</b>				
Für Raum Typ ① 	Moka Eiche	C6B 360	167	0,014

B. Code-Nr. Preis m³

## V1N Gewürzregal für "Fit" Besteckeinsatz

Für Raum Typ

1



Moka Eiche C6B 370 189 0,014

## V2V Gewürzregal für "Fit" Besteckeinsatz

Für Raum Typ

2



Moka Eiche C6B 380 151 0,014

## V2N Gewürzregal für "Fit" Besteckeinsatz

Für Raum Typ

2



Moka Eiche C6B 390 173 0,014

## Schneidebrett für "Fit" Besteckeinsatz

Für Raum Typ

2



Moka Eiche C6B 300 512 0,014

## Sommelier-Zubehör für "Fit"

Für Raum Typ

2



Moka Eiche C6B 3A0 348 0,014

## Barkeeper-Zubehör für "Fit"

2



Moka Eiche C6B 3B0 375 0,014

B. Code-Nr. Preis m³

## Gewürzzubehör für "Fit"

Für Raum Typ

2



Moka Eiche	C6B 3C0	365	0,014
------------	---------	-----	-------

## SMART Stromversorgung



48 W Stromversorgung max 8 Anschlüsse	CEA S5	84	0,001
90 W Stromversorgung max 8 Anschlüsse	CEA S9	120	0,001

## QANTO flächenbündig



Antracite	C5C Q0 00	3433	0,014
-----------	-----------	------	-------

Element	B.	Code-Nr.	Preis	Mehrpreis	m <sup>3</sup>
<b>Slim Griff</b>					



Matte Lackierung	<b>194</b>	CHS LP 19	18	-	-
	<b>290</b>	CHS LP 29	18	-	-

# FRONTEN

Element	H.	B.	Code-Nr.	6	7	8	9	10	11	12	13	14	15	m <sup>3</sup>
Front St. 12 mit 4 gerader Kante für feste Teile														
	260	150	AO J01 02615	117	133	152	169	186	202	220	237	254	288	0
	260	300	AO J01 02630	138	156	178	199	219	239	259	278	299	338	0
	390	150	AO J01 03915	129	146	167	186	205	223	243	261	279	316	0
	390	300	AO J01 03930	170	194	222	250	275	299	324	350	375	424	0
	520	150	AO J01 05215	155	176	201	225	248	270	293	315	338	383	0
	520	300	AO J01 05230	204	232	266	299	329	359	389	419	449	508	0
	650	150	AO J01 06515	198	225	259	291	320	350	378	407	437	495	0
	650	300	AO J01 06530	235	269	309	350	384	420	454	490	524	595	0
	754	150	AO J01 07515	199	228	262	296	325	354	384	414	444	503	0
	754	300	AO J01 07530	199	228	262	296	325	354	384	414	444	503	0
	780	150	AO J01 07815	206	236	271	306	337	367	398	428	459	520	0
	780	300	AO J01 07830	268	307	354	400	440	481	520	560	600	681	0
	845	150	AO J01 08515	278	321	369	417	459	501	543	584	627	710	0
	845	300	AO J01 08530	278	321	369	417	459	501	543	584	627	710	0
	910	150	AO J01 09115	232	266	306	345	380	414	449	483	518	587	0
	910	300	AO J01 09130	300	345	398	450	495	539	584	629	675	765	0
	1380	150	AO J01 13815	325	374	431	489	538	587	636	684	734	831	0
	1380	300	AO J01 13830	417	481	555	629	692	754	818	881	944	1.070	0
	1477	150	AO J01 14815	443	509	590	670	737	805	872	938	1.006	1.140	0
	1477	300	AO J01 14830	443	509	590	670	737	805	872	938	1.006	1.140	0
	2030	150	AO J01 20315	455	524	607	689	758	827	896	965	1.034	1.171	0
	2030	300	AO J01 20330	580	668	774	880	968	1.056	1.144	1.232	1.320	1.496	0
	2087	150	AO J01 20915	591	682	791	899	989	1.079	1.168	1.259	1.349	1.528	0
	2087	300	AO J01 20930	591	682	791	899	989	1.079	1.168	1.259	1.349	1.528	0
	2160	150	AO J01 21615	480	554	642	728	800	874	946	1.019	1.093	1.237	0
	2160	300	AO J01 21630	612	706	819	930	1.024	1.117	1.210	1.303	1.396	1.581	0
	2217	150	AO J01 22215	622	720	834	948	1.042	1.137	1.233	1.327	1.421	1.611	0
	2217	300	AO J01 22230	622	720	834	948	1.042	1.137	1.233	1.327	1.421	1.611	0
	2290	150	AO J01 22915	506	583	675	767	844	920	997	1.074	1.151	1.304	0
	2290	300	AO J01 22930	644	745	864	981	1.079	1.178	1.275	1.373	1.472	1.668	0
2347	150	AO J01 23515	660	764	884	1.005	1.105	1.206	1.308	1.408	1.508	1.709	0	
2347	300	AO J01 23530	660	764	884	1.005	1.105	1.206	1.308	1.408	1.508	1.709	0	
2420	150	AO J01 24215	681	788	912	1.036	1.140	1.243	1.348	1.450	1.555	1.762	0	
2420	300	AO J01 24230	681	788	912	1.036	1.140	1.243	1.348	1.450	1.555	1.762	0	
2477	150	AO J01 24815	697	806	934	1.060	1.166	1.272	1.380	1.485	1.590	1.802	0	
2477	300	AO J01 24830	697	806	934	1.060	1.166	1.272	1.380	1.485	1.590	1.802	0	
2550	150	AO J01 25515	718	830	961	1.091	1.201	1.310	1.420	1.528	1.638	1.855	0	
2550	300	AO J01 25530	718	830	961	1.091	1.201	1.310	1.420	1.528	1.638	1.855	0	
2607	150	AO J01 26115	734	849	982	1.116	1.227	1.339	1.452	1.562	1.673	1.896	0	
2607	300	AO J01 26130	734	849	982	1.116	1.227	1.339	1.452	1.562	1.673	1.896	0	
2680	150	AO J01 26815	754	873	1.010	1.147	1.262	1.375	1.493	1.605	1.720	1.949	0	
2680	300	AO J01 26830	754	873	1.010	1.147	1.262	1.375	1.493	1.605	1.720	1.949	0	
2737	150	AO J01 27415	771	891	1.032	1.171	1.288	1.405	1.525	1.639	1.756	1.991	0	
2737	300	AO J01 27430	771	891	1.032	1.171	1.288	1.405	1.525	1.639	1.756	1.991	0	

MEHRPREIS für Frontausschnitt

Element	H.	B.	Code-Nr.	6	7	8	9	10	11	12	13	14	15	m <sup>3</sup>
Front St. 12 mit 4 gerader Kante														
				6	7	8	9	10	11	12	13	14	15	
	<b>169</b>	<b>300</b>	AO J00 01630	122	138	155	175	193	210	228	245	263	297	0
	<b>169</b>	<b>450</b>	AO J00 01645	153	175	198	223	245	268	290	312	335	380	0
	<b>169</b>	<b>600</b>	AO J00 01660	186	212	242	273	300	328	354	382	410	463	0
	<b>169</b>	<b>750</b>	AO J00 01675	217	250	283	322	354	386	419	451	483	547	0
	<b>169</b>	<b>900</b>	AO J00 01690	250	286	327	371	408	445	483	519	557	631	0
	<b>169</b>	<b>1050</b>	AO J00 01693	281	322	369	421	463	505	547	589	632	715	0
	<b>169</b>	<b>1200</b>	AO J00 01696	313	361	412	469	516	563	610	657	704	798	0
	<b>195</b>	<b>300</b>	AO J00 01930	122	138	155	175	193	210	228	245	263	297	0
	<b>195</b>	<b>450</b>	AO J00 01945	153	175	198	223	245	268	290	312	335	380	0
	<b>195</b>	<b>600</b>	AO J00 01960	186	212	242	273	300	328	354	382	410	463	0
	<b>195</b>	<b>750</b>	AO J00 01975	217	250	283	322	354	386	419	451	483	547	0
	<b>195</b>	<b>900</b>	AO J00 01990	250	286	327	371	408	445	483	519	557	631	0
	<b>195</b>	<b>1050</b>	AO J00 01993	281	322	369	421	463	505	547	589	632	715	0
	<b>195</b>	<b>1200</b>	AO J00 01996	313	361	412	469	516	563	610	657	704	798	0
	<b>260</b>	<b>450</b>	AO J00 02645	173	197	224	254	279	305	330	356	381	432	0
	<b>260</b>	<b>600</b>	AO J00 02660	208	238	271	308	339	370	400	431	462	524	0
	<b>260</b>	<b>750</b>	AO J00 02675	244	279	319	363	399	436	473	508	545	618	0
	<b>260</b>	<b>900</b>	AO J00 02690	279	321	367	419	461	503	544	587	629	712	0
	<b>260</b>	<b>1050</b>	AO J00 02693	315	362	414	472	519	566	613	661	708	802	0
	<b>260</b>	<b>1200</b>	AO J00 02696	350	403	461	527	580	632	684	738	791	896	0
	<b>364</b>	<b>300</b>	AO J00 03730	170	194	221	250	275	300	324	350	375	424	0
	<b>364</b>	<b>450</b>	AO J00 03745	213	243	277	315	347	378	409	441	473	536	0
	<b>364</b>	<b>600</b>	AO J00 03760	254	292	334	378	416	454	492	529	567	643	0
	<b>364</b>	<b>750</b>	AO J00 03775	297	340	390	444	488	533	577	622	666	754	0
	<b>364</b>	<b>900</b>	AO J00 03790	339	391	447	509	560	611	662	713	764	866	0
	<b>364</b>	<b>1050</b>	AO J00 03793	382	439	504	574	631	689	746	804	861	975	0
	<b>364</b>	<b>1200</b>	AO J00 03796	423	488	560	639	703	767	831	895	959	1.087	0
	<b>390</b>	<b>300</b>	AO J00 03930	170	194	221	250	275	300	324	350	375	424	0
	<b>390</b>	<b>450</b>	AO J00 03945	213	243	277	315	347	378	409	441	473	536	0
	<b>390</b>	<b>600</b>	AO J00 03960	254	292	334	378	416	454	492	529	567	643	0
	<b>390</b>	<b>750</b>	AO J00 03975	297	340	390	444	488	533	577	622	666	754	0
	<b>390</b>	<b>900</b>	AO J00 03990	339	391	447	509	560	611	662	713	764	866	0
	<b>390</b>	<b>1050</b>	AO J00 03993	382	439	504	574	631	689	746	804	861	975	0
	<b>390</b>	<b>1200</b>	AO J00 03996	423	488	560	639	703	767	831	895	959	1.087	0
	<b>429</b>	<b>450</b>	AO J00 04345	168	192	220	247	272	296	321	346	371	421	0
	<b>429</b>	<b>600</b>	AO J00 04360	208	238	274	309	340	371	403	433	464	526	0
	<b>429</b>	<b>750</b>	AO J00 04375	247	285	328	371	408	445	484	519	557	631	0
	<b>429</b>	<b>900</b>	AO J00 04390	289	332	383	434	477	521	564	608	651	737	0
	<b>429</b>	<b>1050</b>	AO J00 04393	329	378	437	496	546	595	645	694	744	843	0
	<b>429</b>	<b>1200</b>	AO J00 04396	369	426	492	558	614	670	725	781	837	949	0
	<b>520</b>	<b>300</b>	AO J00 05230	204	232	263	299	329	359	389	419	449	508	0
	<b>520</b>	<b>450</b>	AO J00 05245	252	289	329	375	413	450	488	525	563	637	0
	<b>520</b>	<b>600</b>	AO J00 05260	300	346	396	451	496	541	587	631	677	766	0
	<b>520</b>	<b>750</b>	AO J00 05275	350	403	461	526	579	631	683	736	789	894	0
	<b>520</b>	<b>900</b>	AO J00 05290	399	459	527	601	661	721	782	841	902	1.022	0
	<b>520</b>	<b>1050</b>	AO J00 05293	447	516	592	676	744	811	879	946	1.014	1.150	0
	<b>520</b>	<b>1200</b>	AO J00 05296	497	573	658	752	827	902	978	1.053	1.128	1.279	0
	<b>520</b>	<b>1500</b>	AO J00 05298	596	687	790	905	996	1.086	1.176	1.267	1.358	1.539	0
	<b>585</b>	<b>300</b>	AO J00 05830	219	251	286	324	356	389	422	454	486	551	0
	<b>585</b>	<b>450</b>	AO J00 05845	271	311	355	405	446	486	527	567	608	688	0
	<b>585</b>	<b>600</b>	AO J00 05860	324	373	427	485	534	582	631	679	728	825	0
	<b>585</b>	<b>750</b>	AO J00 05875	376	432	497	566	623	679	736	792	849	961	0
	<b>585</b>	<b>900</b>	AO J00 05890	429	495	568	647	712	776	842	906	971	1.101	0
	<b>585</b>	<b>1050</b>	AO J00 05893	481	554	637	729	802	875	948	1.021	1.094	1.240	0
	<b>585</b>	<b>1200</b>	AO J00 05896	534	616	708	808	889	970	1.051	1.131	1.212	1.374	0

# FRONTEN

Element	H.	B.	Code-Nr.	6	7	8	9	10	11	12	13	14	15	m <sup>3</sup>
Front St. 12 mit 4 gerader Kante														
	600	450	AO J00 06045	291	335	382	435	479	522	565	609	653	739	0
	600	600	AO J00 06060	346	399	458	522	574	626	679	731	783	888	0
	650	150	AO J00 06515	198	225	256	291	320	349	378	407	437	495	0
	650	300	AO J00 06530	235	269	308	350	385	420	454	490	525	595	0
	650	450	AO J00 06545	291	335	382	435	479	522	565	609	653	739	0
	650	600	AO J00 06560	346	399	458	522	574	626	679	731	783	888	0
	650	750	AO J00 06575	403	465	532	608	669	730	791	851	912	1.034	0
	650	900	AO J00 06590	459	528	607	693	762	832	902	970	1.040	1.179	0
	650	1050	AO J00 06593	514	593	682	780	858	936	1.013	1.092	1.170	1.326	0
	650	1200	AO J00 06596	570	658	758	867	954	1.040	1.127	1.214	1.301	1.474	0
	650	1500	AO J00 06598	682	788	907	1.038	1.142	1.246	1.350	1.453	1.557	1.765	0
	754	450	AO J00 07545	319	366	423	480	528	576	622	672	720	815	0
	754	600	AO J00 07560	381	437	505	573	630	688	745	802	860	974	0
	754	750	AO J00 07575	440	508	588	667	734	800	867	934	1.001	1.134	0
	754	900	AO J00 07590	500	578	669	759	835	911	987	1.063	1.139	1.290	0
780	150	AO J00 07815	206	236	271	306	337	367	398	428	459	520	0	
780	300	AO J00 07830	268	307	352	400	440	480	520	560	600	681	0	
780	450	AO J00 07845	330	378	434	496	546	595	644	694	744	843	0	
780	600	AO J00 07860	393	452	519	592	651	710	771	829	888	1.007	0	
780	750	AO J00 07875	455	526	603	690	759	828	897	966	1.035	1.173	0	
780	900	AO J00 07890	518	598	687	785	864	942	1.021	1.099	1.178	1.335	0	
845	300	AO J00 08530	278	321	369	417	459	500	543	584	626	710	0	
845	450	AO J00 08545	343	394	455	516	568	619	670	722	774	877	0	
845	600	AO J00 08560	408	470	543	616	678	739	800	862	924	1.048	0	
910	150	AO J00 09115	232	266	306	345	380	414	449	483	518	587	0	
910	300	AO J00 09130	300	345	394	450	495	540	584	630	675	765	0	
910	450	AO J00 09145	369	424	488	555	611	666	722	777	833	944	0	
910	600	AO J00 09160	439	506	581	664	730	797	863	930	996	1.128	0	
1120	300	AO J00 11230	353	405	465	530	583	636	689	742	795	902	0	
1120	450	AO J00 11245	432	499	573	654	719	785	851	916	981	1.112	0	
1120	600	AO J00 11260	514	592	681	779	857	935	1.012	1.091	1.169	1.324	0	
1170	300	AO J00 11730	365	420	481	550	605	660	714	770	825	935	0	
1170	450	AO J00 11745	449	516	592	677	745	812	881	948	1.016	1.151	0	
1170	600	AO J00 11760	531	614	705	806	887	967	1.048	1.128	1.209	1.371	0	
1250	300	AO J00 12530	384	443	508	580	638	696	753	812	870	986	0	
1250	450	AO J00 12545	472	544	626	714	785	857	928	1.000	1.071	1.214	0	
1250	600	AO J00 12560	560	646	742	850	935	1.020	1.105	1.190	1.275	1.444	0	
1250	750	AO J00 12575	646	748	860	984	1.082	1.181	1.280	1.378	1.476	1.673	0	
1380	300	AO J00 13830	417	481	552	629	692	755	818	881	944	1.070	0	
1380	450	AO J00 13845	512	590	677	775	853	930	1.007	1.085	1.163	1.318	0	
1380	600	AO J00 13860	606	700	805	920	1.012	1.104	1.196	1.288	1.380	1.564	0	
1380	750	AO J00 13875	700	808	930	1.066	1.173	1.279	1.386	1.492	1.599	1.812	0	
1477	300	AO J00 14830	443	509	590	670	737	804	872	938	1.005	1.140	0	
1477	450	AO J00 14845	543	627	725	823	905	988	1.071	1.152	1.235	1.400	0	
1477	600	AO J00 14860	642	743	861	978	1.076	1.174	1.271	1.369	1.467	1.662	0	
1510	300	AO J00 15130	450	518	596	681	749	817	886	953	1.022	1.157	0	
1510	450	AO J00 15145	551	636	731	836	920	1.003	1.087	1.170	1.254	1.421	0	
1510	600	AO J00 15160	652	754	867	992	1.091	1.190	1.290	1.389	1.488	1.687	0	
1510	750	AO J00 15175	752	871	1.003	1.148	1.263	1.378	1.492	1.607	1.722	1.952	0	
1900	450	AO J00 19045	668	772	889	1.018	1.120	1.222	1.324	1.425	1.527	1.731	0	
1900	600	AO J00 19060	789	914	1.051	1.205	1.326	1.446	1.566	1.687	1.808	2.049	0	

Element	H.	B.	Code-Nr.	6	7	8	9	10	11	12	13	14	15	m <sup>3</sup>
Front St. 12 mit 4 gerader Kante														
				6	7	8	9	10	11	12	13	14	15	
	<b>2030</b>	<b>300</b>	AO J00 20330	580	668	769	880	968	1.056	1.144	1.232	1.320	1.496	0
	<b>2030</b>	<b>450</b>	AO J00 20345	706	818	942	1.078	1.186	1.294	1.401	1.509	1.617	1.832	0
	<b>2030</b>	<b>600</b>	AO J00 20360	835	967	1.114	1.275	1.403	1.530	1.658	1.785	1.913	2.168	0
	<b>2030</b>	<b>654</b>	AO J00 20365	888	1.027	1.192	1.357	1.493	1.628	1.765	1.900	2.036	2.307	0
	<b>2030</b>	<b>673</b>	AO J00 20367	888	1.027	1.192	1.357	1.493	1.628	1.765	1.900	2.036	2.307	0
	<b>2030</b>	<b>693</b>	AO J00 20369	888	1.027	1.192	1.357	1.493	1.628	1.765	1.900	2.036	2.307	0
	<b>2030</b>	<b>750</b>	AO J00 20375	965	1.117	1.286	1.475	1.623	1.770	1.918	2.065	2.213	2.508	0
	<b>2087</b>	<b>300</b>	AO J00 20930	591	682	791	899	989	1.079	1.168	1.259	1.349	1.528	0
	<b>2087</b>	<b>450</b>	AO J00 20945	722	835	969	1.102	1.212	1.322	1.431	1.543	1.653	1.873	0
	<b>2087</b>	<b>600</b>	AO J00 20960	852	987	1.145	1.302	1.432	1.562	1.693	1.823	1.953	2.213	0
	<b>2087</b>	<b>654</b>	AO J00 20965	933	1.080	1.254	1.427	1.570	1.712	1.855	1.998	2.141	2.427	0
	<b>2087</b>	<b>673</b>	AO J00 20967	933	1.080	1.254	1.427	1.570	1.712	1.855	1.998	2.141	2.427	0
	<b>2087</b>	<b>693</b>	AO J00 20969	933	1.080	1.254	1.427	1.570	1.712	1.855	1.998	2.141	2.427	0
	<b>2087</b>	<b>750</b>	AO J00 20975	983	1.139	1.321	1.503	1.653	1.804	1.955	2.104	2.255	2.555	0
	<b>2160</b>	<b>300</b>	AO J00 21630	612	706	813	930	1.023	1.116	1.210	1.302	1.395	1.581	0
	<b>2160</b>	<b>450</b>	AO J00 21645	748	864	995	1.140	1.254	1.368	1.481	1.596	1.710	1.938	0
	<b>2160</b>	<b>600</b>	AO J00 21660	882	1.021	1.176	1.348	1.483	1.618	1.753	1.887	2.022	2.291	0
	<b>2160</b>	<b>654</b>	AO J00 21665	965	1.118	1.289	1.477	1.625	1.772	1.919	2.068	2.216	2.510	0
	<b>2160</b>	<b>673</b>	AO J00 21667	965	1.118	1.289	1.477	1.625	1.772	1.919	2.068	2.216	2.510	0
	<b>2160</b>	<b>693</b>	AO J00 21669	965	1.118	1.289	1.477	1.625	1.772	1.919	2.068	2.216	2.510	0
	<b>2160</b>	<b>750</b>	AO J00 21675	1.018	1.179	1.358	1.556	1.712	1.867	2.023	2.178	2.334	2.645	0
	<b>2217</b>	<b>300</b>	AO J00 22230	622	720	834	948	1.043	1.138	1.233	1.327	1.422	1.611	0
	<b>2217</b>	<b>450</b>	AO J00 22245	760	879	1.019	1.159	1.275	1.391	1.507	1.623	1.739	1.971	0
	<b>2217</b>	<b>600</b>	AO J00 22260	897	1.038	1.204	1.370	1.507	1.644	1.781	1.918	2.055	2.329	0
	<b>2217</b>	<b>654</b>	AO J00 22265	951	1.102	1.279	1.456	1.602	1.747	1.892	2.038	2.184	2.475	0
	<b>2217</b>	<b>673</b>	AO J00 22267	951	1.102	1.279	1.456	1.602	1.747	1.892	2.038	2.184	2.475	0
	<b>2217</b>	<b>693</b>	AO J00 22269	951	1.102	1.279	1.456	1.602	1.747	1.892	2.038	2.184	2.475	0
	<b>2217</b>	<b>750</b>	AO J00 22275	1.034	1.197	1.390	1.582	1.740	1.898	2.056	2.215	2.373	2.690	0
	<b>2290</b>	<b>300</b>	AO J00 22930	644	745	856	981	1.079	1.177	1.275	1.373	1.472	1.668	0
	<b>2290</b>	<b>450</b>	AO J00 22945	787	910	1.048	1.199	1.319	1.439	1.559	1.679	1.799	2.039	0
	<b>2290</b>	<b>600</b>	AO J00 22960	928	1.075	1.237	1.418	1.560	1.702	1.843	1.985	2.127	2.410	0
	<b>2290</b>	<b>654</b>	AO J00 22965	984	1.140	1.324	1.507	1.658	1.808	1.958	2.110	2.261	2.561	0
	<b>2290</b>	<b>673</b>	AO J00 22967	984	1.140	1.324	1.507	1.658	1.808	1.958	2.110	2.261	2.561	0
	<b>2290</b>	<b>693</b>	AO J00 22969	984	1.140	1.324	1.507	1.658	1.808	1.958	2.110	2.261	2.561	0
	<b>2290</b>	<b>750</b>	AO J00 22975	1.070	1.239	1.439	1.638	1.802	1.966	2.129	2.293	2.457	2.784	0
	<b>2347</b>	<b>300</b>	AO J00 23530	660	764	885	1.005	1.106	1.206	1.308	1.407	1.508	1.709	0
	<b>2347</b>	<b>450</b>	AO J00 23545	806	933	1.081	1.229	1.352	1.475	1.599	1.721	1.844	2.090	0
	<b>2347</b>	<b>600</b>	AO J00 23560	951	1.102	1.278	1.454	1.599	1.745	1.889	2.036	2.181	2.471	0
	<b>2347</b>	<b>654</b>	AO J00 23565	1.009	1.168	1.356	1.544	1.698	1.853	2.007	2.162	2.316	2.625	0
	<b>2347</b>	<b>673</b>	AO J00 23567	1.009	1.168	1.356	1.544	1.698	1.853	2.007	2.162	2.316	2.625	0
	<b>2347</b>	<b>693</b>	AO J00 23569	1.009	1.168	1.356	1.544	1.698	1.853	2.007	2.162	2.316	2.625	0
	<b>2347</b>	<b>750</b>	AO J00 23575	1.096	1.270	1.474	1.678	1.846	2.014	2.182	2.349	2.517	2.852	0
	<b>2420</b>	<b>300</b>	AO J00 24230	681	788	912	1.036	1.140	1.243	1.348	1.450	1.554	1.762	0
	<b>2420</b>	<b>450</b>	AO J00 24245	831	961	1.114	1.267	1.394	1.520	1.648	1.774	1.901	2.154	0
	<b>2420</b>	<b>600</b>	AO J00 24260	981	1.136	1.317	1.498	1.648	1.798	1.948	2.097	2.247	2.547	0
	<b>2420</b>	<b>654</b>	AO J00 24265	1.040	1.205	1.399	1.593	1.752	1.912	2.069	2.230	2.390	2.708	0
	<b>2420</b>	<b>673</b>	AO J00 24267	1.040	1.205	1.399	1.593	1.752	1.912	2.069	2.230	2.390	2.708	0
	<b>2420</b>	<b>693</b>	AO J00 24269	1.040	1.205	1.399	1.593	1.752	1.912	2.069	2.230	2.390	2.708	0
	<b>2420</b>	<b>750</b>	AO J00 24275	1.130	1.309	1.520	1.730	1.903	2.076	2.249	2.422	2.595	2.941	0

# FRONTEN

Element

H.

B.

Code-Nr.

6

7

8

9

10

11

12

13

14

15

m<sup>3</sup>

Front St. 12 mit 4 gerader Kante



			6	7	8	9	10	11	12	13	14	15	
<b>2477</b>	<b>300</b>	AO J00 24830	697	806	933	1.060	1.166	1.272	1.380	1.484	1.590	1.802	0
<b>2477</b>	<b>450</b>	AO J00 24845	851	984	1.141	1.297	1.427	1.556	1.687	1.816	1.946	2.206	0
<b>2477</b>	<b>600</b>	AO J00 24860	1.004	1.163	1.349	1.534	1.687	1.841	1.994	2.148	2.301	2.608	0
<b>2477</b>	<b>654</b>	AO J00 24865	1.064	1.234	1.433	1.631	1.794	1.957	2.117	2.283	2.447	2.773	0
<b>2477</b>	<b>673</b>	AO J00 24867	1.064	1.234	1.433	1.631	1.794	1.957	2.117	2.283	2.447	2.773	0
<b>2477</b>	<b>693</b>	AO J00 24869	1.064	1.234	1.433	1.631	1.794	1.957	2.117	2.283	2.447	2.773	0
<b>2477</b>	<b>750</b>	AO J00 24875	1.157	1.340	1.555	1.770	1.947	2.124	2.302	2.478	2.655	3.008	0
<b>2550</b>	<b>300</b>	AO J00 25530	718	830	961	1.091	1.200	1.309	1.420	1.527	1.637	1.855	0
<b>2550</b>	<b>450</b>	AO J00 25545	876	1.013	1.174	1.335	1.469	1.602	1.737	1.869	2.003	2.270	0
<b>2550</b>	<b>600</b>	AO J00 25560	1.034	1.197	1.388	1.579	1.737	1.895	2.053	2.211	2.369	2.684	0
<b>2550</b>	<b>654</b>	AO J00 25565	1.095	1.271	1.475	1.679	1.847	2.015	2.179	2.351	2.519	2.854	0
<b>2550</b>	<b>673</b>	AO J00 25567	1.095	1.271	1.475	1.679	1.847	2.015	2.179	2.351	2.519	2.854	0
<b>2550</b>	<b>693</b>	AO J00 25569	1.095	1.271	1.475	1.679	1.847	2.015	2.179	2.351	2.519	2.854	0
<b>2550</b>	<b>750</b>	AO J00 25575	1.191	1.379	1.601	1.822	2.004	2.186	2.370	2.551	2.733	3.097	0
<b>2607</b>	<b>300</b>	AO J00 26130	734	849	983	1.116	1.228	1.339	1.452	1.562	1.674	1.896	0
<b>2607</b>	<b>450</b>	AO J00 26145	896	1.036	1.201	1.365	1.502	1.638	1.776	1.911	2.048	2.321	0
<b>2607</b>	<b>600</b>	AO J00 26160	1.057	1.224	1.420	1.615	1.777	1.938	2.099	2.261	2.423	2.745	0
<b>2607</b>	<b>654</b>	AO J00 26165	1.119	1.300	1.509	1.717	1.889	2.060	2.228	2.404	2.576	2.919	0
<b>2607</b>	<b>673</b>	AO J00 26167	1.119	1.300	1.509	1.717	1.889	2.060	2.228	2.404	2.576	2.919	0
<b>2607</b>	<b>693</b>	AO J00 26169	1.119	1.300	1.509	1.717	1.889	2.060	2.228	2.404	2.576	2.919	0
<b>2607</b>	<b>750</b>	AO J00 26175	1.218	1.410	1.636	1.862	2.048	2.234	2.423	2.607	2.793	3.165	0
<b>2680</b>	<b>300</b>	AO J00 26830	754	873	1.010	1.147	1.262	1.376	1.493	1.606	1.721	1.949	0
<b>2680</b>	<b>450</b>	AO J00 26845	921	1.065	1.234	1.403	1.543	1.684	1.825	1.964	2.105	2.385	0
<b>2680</b>	<b>600</b>	AO J00 26860	1.087	1.258	1.459	1.659	1.825	1.991	2.157	2.323	2.489	2.821	0
<b>2680</b>	<b>654</b>	AO J00 26865	1.150	1.336	1.551	1.765	1.942	2.118	2.290	2.471	2.648	3.002	0
<b>2680</b>	<b>673</b>	AO J00 26867	1.150	1.336	1.551	1.765	1.942	2.118	2.290	2.471	2.648	3.002	0
<b>2680</b>	<b>693</b>	AO J00 26869	1.150	1.336	1.551	1.765	1.942	2.118	2.290	2.471	2.648	3.002	0
<b>2680</b>	<b>750</b>	AO J00 26875	1.252	1.449	1.682	1.914	2.105	2.297	2.491	2.680	2.871	3.253	0
<b>2737</b>	<b>300</b>	AO J00 27430	771	891	1.031	1.171	1.288	1.405	1.525	1.639	1.757	1.991	0
<b>2737</b>	<b>450</b>	AO J00 27445	941	1.088	1.261	1.433	1.576	1.720	1.864	2.006	2.150	2.436	0
<b>2737</b>	<b>600</b>	AO J00 27460	1.110	1.285	1.490	1.695	1.865	2.034	2.203	2.373	2.543	2.882	0
<b>2737</b>	<b>654</b>	AO J00 27465	1.174	1.365	1.584	1.803	1.983	2.164	2.338	2.524	2.705	3.066	0
<b>2737</b>	<b>673</b>	AO J00 27467	1.174	1.365	1.584	1.803	1.983	2.164	2.338	2.524	2.705	3.066	0
<b>2737</b>	<b>693</b>	AO J00 27469	1.174	1.365	1.584	1.803	1.983	2.164	2.338	2.524	2.705	3.066	0
<b>2737</b>	<b>750</b>	AO J00 27475	1.279	1.480	1.717	1.954	2.149	2.345	2.544	2.736	2.931	3.321	0

## MEHRPREIS



Frontausschnitt

CZ 520

39



Formgebung der Front

CZ 52S

315









D00BD26

Meson's Cucine srl  
Via Gradisca, 1  
33087 Pasiano Di Pordenone  
Pordenone, Italy  
T +39 0434 614911 r.a.  
F +39 0434 628042  
[www.mesons.it](http://www.mesons.it)

Kundendienst  
T +39 0434 614972  
F +39 0434 628042  
e-mail: [studiomesons@mesons.it](mailto:studiomesons@mesons.it)