

MESON'S



PREISLISTE /2021

PREISLISTE/2021 DE

MESON'S

M2

Modell	Ausführung	Preisklasse	Modell	Ausführung	Preisklasse	Modell	Ausführung	Preisklasse
Crea Amica	Dekor	0	Linea	Dekor	1	Monoliti Monoliti gola Petra	Dekor	2
	Dekor Plus			Dekor Plus			Matte Lackierung	
	Dekor Extra			Dekor Extra	2		Dekor Plus	3
	Pergamena	1		Pergamena			Pergamena	
	Tecc Lackierung			Tecc Lackierung			Laminat	
	Matte Lackierung	2		Matte Lackierung	3		Fenix	4
	Laminat	3		Laminat	4	Hochglanz Lackierung		
	Fenix			Fenix		Calce Lackierung		
	Hochglanz Lackierung	4		Hochglanz Lackierung	5			
	Calce Lackierung			Calce Lackierung		Metalloptik Lackierung	6	
	Metalloptik Lackierung			Metalloptik Lackierung				
	Farbig lackierte Eiche	6		Farbig lackierte Eiche	7	Memo	Olmo Furnier	6
Holz		Holz						
* Edelstahl	9							
Goccia	Dekor	0	Tecna	Dekor	1	Oberschränke M2	Dekor	0
	Dekor Plus			Dekor Plus			Dekor Plus	
	Dekor Extra			Dekor Extra	2		Dekor Extra	1
	Pergamena	1		Pergamena			Pergamena	
	Tecc Lackierung			Tecc Lackierung			Tecc Lackierung	
	Matte Lackierung	2		Matte Lackierung	3		Matte Lackierung	2
	Laminat	3		Laminat	4		Laminat	3
	Fenix			Fenix			Fenix	
	Hochglanz Lackierung	4		Hochglanz Lackierung	5		Hochglanz Lackierung	4
	Calce Lackierung			Calce Lackierung			Calce Lackierung	
	Metalloptik Lackierung			Metalloptik Lackierung			Metalloptik Lackierung	
	Farbig lackierte Eiche	6		Farbig lackierte Eiche	7		Farbig lackierte Eiche	6
Holz		Holz		Holz				
Edelstahl	9			Edelstahl	9			

* verfügbar für CREA Modell

M6

Modell	Ausführung	Preisklasse
Profili	Matte Lackierung	6
	Hochglanz Lackierung	
	Farbig lackierte Eiche	8
	* Holz mit durchgängigem Furnierbild	
Vela	Matte Lackierung	5
	Hochglanz Lackierung	7
Presca	Matte Lackierung	3
	Hochglanz Lackierung	5
	Farbig lackierte Eiche	7
	* Holz mit durchgängigem Furnierbild	
Oberschränke M6	Matte Lackierung	3
	Hochglanz Lackierung	5
	Farbig lackierte Eiche	7
	* Holz mit durchgängigem Furnierbild	

ME

Modell	Ausführung	Preisklasse
Murano	Geätztem Glas	
	Hochglanz Glas	8
	Decor Glas	
Materia	Pergamena	
	Laminat	7
	Glaks	
	Matte Lackierung	8
	Fenix	
	Hochglanz Lackierung	
	Metalloptik Lackierung	9
Terre		
Olmo Furnier		
Corian	9 +20%	
Laminam	9 +30%	

Comuni

Modell	Ausführung	Preisklasse
Offene Elemente	Dekor	0
	Dekor Plus	1
	Matte Lackierung	2
	Laminat	3
	Fenix	
	Hochglanz Lackierung	4
	Calce Lackierung	
	Metalloptik Lackierung	
	Farbig lackierte Eiche	6
	Holz	
Holz mit durchgängigem Furnierbild	7	
Crystal	Durchsichtiges Glas	4
	Fumè Glas	
	Estriado Glas	5

C_abina

Pergamena	3
Matte Lackierung	4
Laminat	5
Fenix	
Hochglanz Lackierung	6
Calce Lackierung	
Olmo Furnier	
Metalloptik Lackierung	8
Terre	

* Die Ausführungen in OLMO SBIANCATO, NOCE TECNICO und ROVERE TERMOTRATTATO mit durchgängigem Furnierbild erfordern eine Mindest Entwicklung von 5 Quadratmetern Fläche der Platten, ansonsten ist eine Erhöhung von € 700 CZ5 17 erforderlich

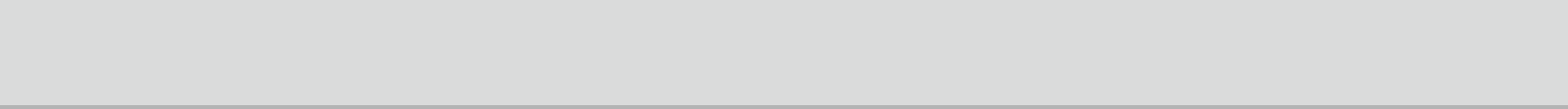

Allgemeine Verkaufsbedingungen

Wiederverkäuferpreisliste ohne MwSt. (MwSt. kommt in der pro-tempore geltenden Höhe zur Anwendung)

Voraussetzungen	Diese, bis zu ihrem formalen Widerruf, rechtswirksamen, allgemeinen Verkaufsbedingungen regeln alle Lieferungen, die wir als MESON'S CUCINE, in Übereinstimmung mit den Bestellungen, Aufträgen und Verträgen durchführen, vorbehaltlich Ausnahmen aufgrund von schriftlichen Urkunden. Wir erkennen keine mündlichen Absprachen oder Zusagen an, die von irgendjemandem abweichend von diesen Bedingungen gemacht wurden.												
Abschluss der Verträge	Alle Bestellungen, Aufträge und Verträge verstehen sich mit unserer schriftlichen oder mündlichen Bestätigung als abgeschlossen, oder in jedem Fall mit dem Beginn der Rechnungstellungen und/oder Lieferungen. Der Abschluss der Verträge beinhaltet die vollumfängliche Akzeptanz unserer allgemeinen Verkaufsbedingungen.												
Preise	Die Lieferungen erfolgen zu den Preisen, die aus den Auftragsbestätigungen hervorgehen, oder wenn letztere fehlen, zu den zum Zeitpunkt der Lieferung geltenden Listenpreise. Die Preise beinhalten keine nicht erwähnten Verbindlichkeiten und Leistungen wie: Steuern, Abgaben, Zinsen, Spesen und Beträge für das Abladen, die Montage oder andere Dienstleistungen (Herstellung von Spezialelementen oder Sondergrößen usw.). Die Preise der Elemente enthalten keine Arbeitsplatte, Sockel und Griffmulde. Die Griffe, die nicht den Zuschlag enthalten, sind im Preis inbegriffen.												
Lieferungen	Die Lieferungen erfolgen soweit es mit der Möglichkeit der Versorgung oder dem Transport vereinbar ist. Die eventuellen Termine sind ungefähre Angaben. Wir sind nicht dazu verpflichtet, Entschädigungen irgendeiner Art zu bezahlen für eventuelle Schäden, aufgrund von Verspätungen, Unterbrechungen, teilweiser oder totaler Einstellung der Lieferungen. Das gilt auch für Fälle von Verspätungen, Unterbrechungen oder Aussetzung aufgrund von Ursachen, die den Versorgungsprozess und den Vertrieb beeinträchtigen können wie: Arbeitsunterbrechungen, Arbeitsk Kampfmaßnahmen, den Lieferanten zuzuschreibende Verspätungen, Mangel an Energie, Aussetzung der Transporte und jede andere Ursache höheren Gewalt und/oder außerhalb unserer zumutbaren Kontrolle.												
Transporte und Verpackungen	Die Ware reist in jedem Fall auf Kosten und Gefahr des Kunden, selbst wenn sie frei Bestimmungsort verkauft wird. Die Rücksendung von Verpackungen wird nicht akzeptiert. Bei Lieferungen von weniger als 200 €, ist der Transport vom Kunden zu tragen												
	<table><tr><td>Mehrpreis für demontierte Möbel</td><td>€ 35</td><td>CZ 530</td></tr><tr><td>Mehrpreis für montierte Möbel ohne Kleber</td><td>€ –</td><td></td></tr><tr><td>Mehrpreis für Möbel mit verstärkten Verpackung</td><td>€ 30</td><td>CZ 531</td></tr><tr><td>Mehrpreis für Möbel im Karton</td><td>auf Anfrage</td><td>CZ 532</td></tr></table>	Mehrpreis für demontierte Möbel	€ 35	CZ 530	Mehrpreis für montierte Möbel ohne Kleber	€ –		Mehrpreis für Möbel mit verstärkten Verpackung	€ 30	CZ 531	Mehrpreis für Möbel im Karton	auf Anfrage	CZ 532
Mehrpreis für demontierte Möbel	€ 35	CZ 530											
Mehrpreis für montierte Möbel ohne Kleber	€ –												
Mehrpreis für Möbel mit verstärkten Verpackung	€ 30	CZ 531											
Mehrpreis für Möbel im Karton	auf Anfrage	CZ 532											
Zahlungen	Falls andere schriftliche Vereinbarungen fehlen, versteht sich die Bezahlung vor der Lieferung, an den Sitz des Gläubigers. Aus keinem Grund und unter keinen Umständen kann der Kunde die Zahlungen über die vereinbarte Fälligkeit hinauszögern oder unterbrechen; die fehlende oder verspätete Zahlung, auch nur einer Rate, zieht die Aufhebung aller vereinbarten Zahlungstermine nach sich, der gesamte Kredit wird sofort fällig und setzt ihn in Verzug. In welcher Form auch immer die Zahlung vereinbart ist, gehen alle Spesen, entsprechenden Lasten, sowie das Risiko für Diebstahl und/oder Verlust der Titel während des Post- und/oder Bankverkehrs zu Lasten des Kunden. Die Effekten sind von uns akzeptiert, vorbehaltlich Zahlungseingang und sie stellen keine Schuldumwandlung dar.												
Eigentumsvorbehalt	Die gelieferte Ware bleibt bis zur kompletten Bezahlung seitens des Auftraggebers Eigentum der MESON'S CUCINE. MESON'S CUCINE hat das Recht zur Abholung falls die Bestellung nicht bezahlt wird.												
Nichterfüllung	Die Nichterfüllung dieser allgemeinen Verkaufsbedingungen und der Vereinbarungen in den Bestellungen, Aufträgen oder Verträgen bringt unter anderem die Unterbrechung der Lieferung mit sich. Außerdem zieht die verspätete Bezahlung bei der Frist unser Recht nach sich, Verzugszinsen zum Leitzins der Europäischen Zentralbank, erhöht um 7 Prozentpunkte, in Rechnung zu stellen und berechtigt uns, die Lieferung der Ware, obgleich in Rechnung gestellt, einzustellen und den Vertrag ganz oder teilweise aufzulösen. Sollten Änderungen der körperlichen, finanziellen, technischen Fähigkeiten oder Änderungen des Kunden irgendeiner anderen Art auftreten, oder wenn Nichterfüllungen festgestellt werden sollten, sind wir berechtigt die Lieferungen zu unterbrechen.												

Garantien und Reklamationen

Eventuelle Mängel oder Defekte der gelieferten Waren müssen vom Kunden innerhalb acht Tagen ab deren Erhalt schriftlich mit eingeschriebenem Brief, PEC (zertifizierte Mail) oder Fax gemeldet werden.
 Nach Feststellung der bestehenden Mängel oder Defekte der Produkte oder ihrer Bestandteile, behalten wir uns das Recht vor diese in Garantie zu ersetzen, unter ausdrücklichem Ausschluss weiterer Leistungen unsererseits und weiterer Forderungen seitens des Kunden.
 Für die vermarkteten Produkte mit eigenem Garantieschein müssen diese gegenüber dem entsprechenden Hersteller geltend gemacht werden.
 Jegliche Verantwortung bezüglich der Montage der Produkte wird zurückgewiesen.

Verschiedenes

Die im Werbematerial enthaltenen Darstellungen der Produkte sind ganz unverbindlich.
 Wir behalten uns das Recht vor, die technischen und baulichen Charakteristiken der Produkte aufgrund unseres unanfechtbaren Urteils und ohne Benachrichtigung zu ändern.
 Wir garantieren nicht für die einheitliche Maserung und die Farbtöne der Holzarten in Kombination mit verschiedenen Elementen.
 Die Muster der Hölzer, Stoffe und Lacke sind ganz unverbindlich, da die Farbbeständigkeit im Laufe der Zeit nicht gewährleistet werden kann.
 Die Herstellung von speziellen Möbeln oder Sondergrößen, sowie die Durchführung von Sonderanfertigungen, unterliegen unserer vorherigen schriftlichen Annahme.
 Die Rückgabe von Waren wird nicht akzeptiert, wenn sie nicht ausdrücklich schriftliche genehmigt wurde.
 Die Löcher in den Oberflächen werden unter Einhaltung der Spezifikationen des Herstellers der Kochfelder und/oder des Spülbeckens durchgeführt, eventuelle "Fugen" zwischen den Löchern und dem Kochfeld oder Spülbecken sind auf die Fertigungstoleranz und/oder der natürlichen Aufdehnung der Materialien zurückzuführen und sind nicht anfechtbar.

Anwendbares Recht und zuständiges Gericht

Die Verkäufe, die diesen allgemeinen Bedingungen unterliegen, werden vom Italienischen Recht geregelt und da wo anwendbar vom Wiener Übereinkommen vom 11. April 1980, zu den internationalen Verkäufen.
 Jede Streitigkeit zwischen den Parteien bezüglich der Verkäufe unterliegt der Zuständigkeit des Gerichts von Pordenone (Italien), vorbehaltlich des Rechts der MESON'S CUCINE nach ihrem Ermessen das Gericht am Sitz des Kunden in Anspruch zu nehmen.

Hinweise

- Bei den vorliegenden Preisberechnungen muss hervorgehoben werden, dass bei den Unterschränken, Oberschränken und Hochschränken, die Arbeitsplatten, Aufsatzleisten, Sockel und Griffmulden nicht inbegriffen sind.
- Alle Schubladen und Auszüge sind komplett mit ausziehbaren Führungen aus lackiertem Metall ausgestattet, mit Bremssystem im Preis inbegriffen.
- Der Preis der Fronten von Seite 332 bis Seite 370 der "Preisliste 2021" schließt Löcher, Hardware und Prädispositionen aus. Die angewandten Preise können nicht für Summen oder Subtraktionen von den Preislistenelemente verwendet werden, um zur Schaffung neuer und/oder unterschiedlicher.
- MESON'S CUCINE behält sich das Recht vor, Änderungen der angeforderten Bestellung nach Annahme der Auftragsbestätigung anzunehmen. Diese Änderungen verursachen, sofern sie akzeptiert werden, Kosten in Höhe von 180,00 € für die Verwaltung der Dokumentation zusätzlich etwaiger Kosten für die bereits hergestellten Materialien und können auch Änderungen der Liefertermine beinhalten

Meson's Cucine macht keine Schätzungen. Wenn Meson's verfügbar ist, um sie herzustellen, müssen sie im Voraus bezahlt werden.
 Für die Ausführungszeichnung der nicht von Meson's Cucine erworbenen Arbeitsplatten ist ein Beitrag von 90 € pro Arbeitsplatte vorgesehen.

Lieferzeiten

Ab dem Datum der Auftragsbestätigung (verbindlich für den Produktionsbeginn des Auftrags bei der ersten Bestellung) sind die Lieferzeiten der Waren auf der Basis der Ausführung:

M2 Dekor	6 Wochen	M2 Linea/Tecna Pergamena	7 Wochen	Materia Glaks	7 Wochen
M2 Dekor Plus und Pergamena	6 Wochen	M2 Linea/Tecna Extra Dekor	7 Wochen	Materia Pergamena	7 Wochen
M2 Extra Dekor	6 Wochen	M2 Linea/Tecna Tecc Lackierung	7 Wochen	Materia Corian	7 Wochen
M2 Tecc Lackierung	6 Wochen	M2 Monoliti/Petra Dekor	7 Wochen	Materia Matte Lackierung	7 Wochen
M2 Matte Lackierung	6 Wochen	M2 Monoliti/Petra Plus Dekor	7 Wochen	Materia Hochglanz Lackierung	7 Wochen
M2 Laminat	7 Wochen	M2 Monoliti/Petra Pergamena	7 Wochen	Materia Terre	7 Wochen
M2 Fenix	7 Wochen	M2 Memo Olmo	8 Wochen	Materia Laminat	7 Wochen
M2 Hochglanz Lackierung	7 Wochen	Crystal	7 Wochen	Materia Fenix	7 Wochen
M2 Holz	7 Wochen	M6 Matte Lackierung	6 Wochen	Materia Laminam	7 Wochen
M2 Olmo Furnier	8 Wochen	M6 Hochglanz Lackierung	7 Wochen	Murano Geätzttem oder Hochglanz Glas	7 Wochen
M2 Edelstahl	8 Wochen	M6 Farbig lackierte Eiche	8 Wochen	Murano Decor Glas	8 Wochen
M2 Calce Lackierung	8 Wochen	M6 Holz mit durchgängigem Furnierbild	8 Wochen	Materia Metalloptik Lackierung	8 Wochen
M2 Metalloptik Lackierung	8 Wochen			Materia Olmo Furnier	8 Wochen
M2 Farbig lackierte Eiche	8 Wochen				

Ausführungen nach Farbmuster benötigen mindestens 1 zusätzliche Woche Lieferzeit

› Mehrpreise	6
› Aufgehängte Unterschrank	12
› Gestell für Front H. 195	12
› Unterschränke für Front H. 169/195	13
› Unterschränke für Front H. 260	14
› Unterschränke für Front H. 390	15
› Unterschränke für Front H. 520	16
› Unterschränke für Front H. 650	18
› Unterschränke für Front H. 780	22
› Türen für Haushaltsgeräte	42
› Unterschränke für Front H. 845	44
› Türen für Haushaltsgeräte	54
› Abschluss-Elemente für Unterschränke	56
› Abschlussseiten	58

MEHRPREISE FÜR UNTERSCHRÄNKE

Element	Code-Nr.	Preis
---------	----------	-------

Reduzierung des Korpus

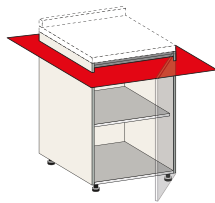

in der Höhe	CZ0 S1	48
in der Breite	CZ0 S2	64
in der Tiefe	CZ0 S3	80

Element	Code-Nr.	Preis
---------	----------	-------

Aussparung auf der Rückseite

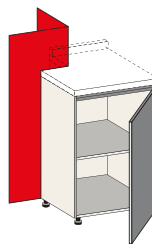

	CZ0 51	176
--	--------	-----

Sondertüren

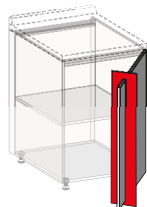

Türausschnitt	CZ5 20	30
---------------	--------	----

Sonder Eck-Passtück



nach Maß	CZ5 16	30
Nicht rechtwinklig	CZ5 21	40



CREA und GOCCIA INOX Modelle Mindestbreite 55x55 mm
 LINEA Modell Mindestbreite 45x45 mm
 TECNA Modell Mindestbreite 45x45 mm
 AMICA Modell Mindestbreite 45x45 mm
 MURANO Modell Mindestbreite 70x70 mm
 MATERIA LAMINAM Modell Mindestbreite 60x60 mm
 MATERIA Modell Mindestbreite 45x45 mm

Breitenreduzierung von Schubkasten/Auszug

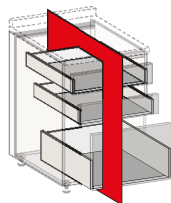

Schubkasten	CZ5 22	50
Auszug	CZ5 23	50
geformte Auszug	CZ5 24	117

Nicht rechtwinklige Ausschnitt

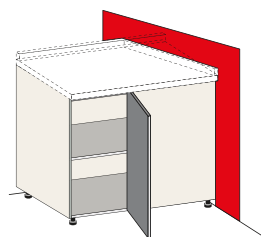

	CZ0 52	157
--	--------	-----

Element	Code-Nr.	Preis
Tiefenänderung von T. 575 bis T. 625 für Unterschränke T. 575		

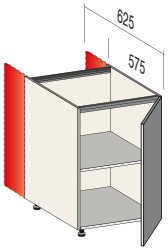

Kein Aufpreis

für Melamin Seitenwand auf Element mit Front

Element	Code-Nr.	Preis
Mehrpreis für Aussparung auf 1 Seitenwand		

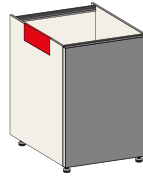

für Kochfeld-Unterschrank 25 mm	CZO F1	15
für Kochfeld-Unterschrank 60 mm	CZO F2	15
für Spülen-Unterschrank 242 mm	CZO F3	25
gemäß Zeichnung	CZO F4	68

Tiefenänderung von T. 575 bis T. 675 für Unterschränke T. 575		
--	--	--

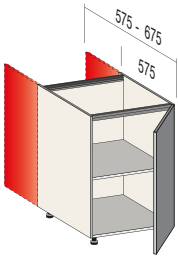

Paar von Seitenwänden	CZO 21	34
-----------------------	---------------	----

für Melamin Seitenwand auf Element mit Front

Reinigungsset		
----------------------	--	--

Mikrofasertuch	C19 KM	31
Reinigungsset für Fenix	C19 KF	58
Reinigungsset für AX Stahl	C19 KA	47
Schwamm + Creme-Set für AX Stahl	C19 KO	14
Reinigungsset für BZ Stahl	C19 KB	60
Reiniger Kit für Corian	C19 KH	68

Tiefenänderung von T. 675 bis T. 775 für Unterschränke T. 675		
--	--	--

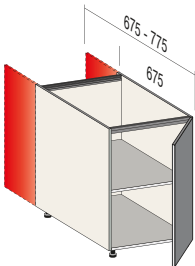

Paar von Seitenwänden	CZO 22	34
-----------------------	---------------	----

für Melamin Seitenwand auf Element mit Front

MEHRPREISE FÜR UNTERSCHRÄNKE

Element	Code-Nr.	Preis
Mehrpreis für Lackierung des Linea Profils		



für einzelne Element **CZO L6** 12



verfügbar:
Linea

Element	Code-Nr.	Preis
Mehrpreis für Amica 0 Chimico Profil		



für einzelne Element **CZO A1** 21

verfügbar:
Amica

Mehrpreis für Linea Unterschrank mit oxidiertem Doppelprofil		
---	--	--



für einzelne Element **CZO L2** 35



Exklusiv für Türen B. 600, 693 und 750.

verfügbar:
Linea

Mehrpreis für Amica lackiertes Profil		
--	--	--



für einzelne Element **CZO A2** 33



verfügbar:
Amica

Mehrpreis für Linea Unterschrank mit lackiertem Doppelprofil		
---	--	--



für einzelne Element **CZO L7** 56



verfügbar:
Linea



Exklusiv für Türen B. 600, 693 und 750.

Mehrpreis für 45° Unterschrank mit Abschluss-Tür Presa		
---	--	--



für einzelne Front **CZO PT** 20

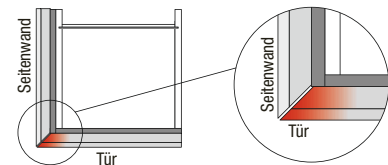

verfügbar:
Presa

AUSFÜHRUNGEN nach FARBMUSTER		
-------------------------------------	--	--



Goffrato Lackierung nach Farbmuster	CZ5 10	572
RAL oder NCS Goffrato Lackierung	CZ5 1A	347
Hochglanz Lackierung nach Farbmuster	CZ5 11	690
RAL oder NCS Hochglanz Lackierung	CZ5 1B	465
Eiche oder Farbige lackierte Holz nach Farbmuster	CZ5 12	600

Element	Code-Nr.	Preis
Mehrpreis für aufgehängte Unterschrank		

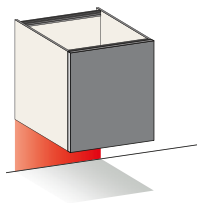

für einzelne Element	CZO 27	21
----------------------	---------------	----



MAX Tiefe der Seite 575 cm
MAX Belastbarkeit 120 Kg. pro Befestigung
NICHT geeignet für Gipskartonwände

Seitlicher zurückspringender Sockel		
--	--	--

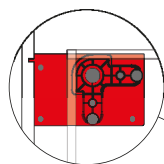

Platte für einzelne zurücktretenden Fuß	C5P 01	25
---	---------------	----

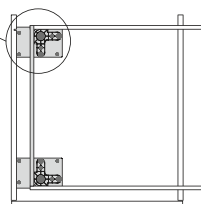

Schutz für Induktionskochfeld für Unterschrank			
---	--	--	--



B. 600	C5P C6	45
B. 750	C5P C7	53
B. 900	C5P C8	58
B. 1050	C5P CA	64
B. 1200	C5P C9	68



Sonderanfertigungen sind NICHT möglich
Die Kompatibilität mit dem Kochfeld überprüfen

Element	Code-Nr.	Preis
Lackiertes Aluminiumprofil H. 28 für Melamin Einlegeboden		

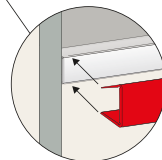
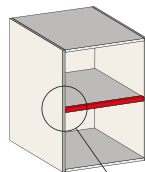

B. 300	C3G 30	23
B. 450	C3G 45	23
B. 600	C3G 60	23
B. 750	C3G 75	23
B. 900	C3G 90	23
B. 1050	C3G 93	23
B. 1200	C3G 96	23

Mehrpreis für Einlegeboden		
-----------------------------------	--	--



zusätzliche	18
Glas	Kein Aufpreis

Stützhalterungsatz für Unterbauspüle			
---	--	--	--

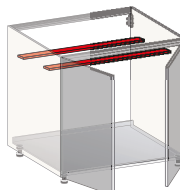

B. 600	C1P K06	69
B. 750	C1P K07	76
B. 900	C1P K09	79
B. 1050	C1P K10	83
B. 1200	C1P K12	83



Sonderanfertigungen sind NICHT möglich

Rückseite des Unterschranks			
------------------------------------	--	--	--

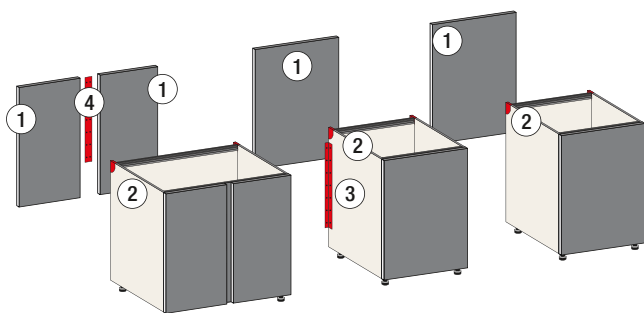

1	Mehrpr. für Türvorbereitung für die Rückseite	CZO 11	10
2	Mehrpr. für Aussparung für Griffmulde auf der Rückseite	CZO 12	15
3	Paar von Halterungen für Haushaltsgeräte, um sie auf der Rückseite zu befestigen	C5K ER	104
4	Verbindungsbausatz für Doppeltür, um sie auf der Rückseite zu befestigen	C5K AA	28

MEHRPREISE FÜR UNTERSCHRÄNKE

Element	T. Korpus	B.	Code-Nr.	Preis
---------	-----------	----	----------	-------

Innenschublade für Unterschrank mit Auszug

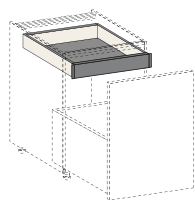

350	300	C62 04 30	120
	450	C62 04 45	120
	600	C62 04 60	120
	750	C62 04 75	144
	900	C62 04 90	144
	1050	C62 04 93	161
575	300	C62 06 30	125
	450	C62 06 45	125
	600	C62 06 60	125
	750	C62 06 75	150
	900	C62 06 90	150
	1050	C62 06 93	164
675	300	C62 07 30	162
	450	C62 07 45	162
	600	C62 07 60	162
	750	C62 07 75	187
	900	C62 07 90	187
	1050	C62 07 93	204
1200	C62 07 96	204	

Element	T. Korpus	B.	Code-Nr.	Preis
---------	-----------	----	----------	-------

Innenschublade für Unterschrank mit 1 Tür

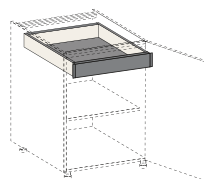

350	300	C62 14 30	120
	450	C62 14 45	120
	600	C62 14 60	120
575	300	C62 16 30	125
	450	C62 16 45	125
	600	C62 16 60	125
675	300	C62 17 30	162
	450	C62 17 45	162
	600	C62 17 60	162

Innenschublade für Unterschrank mit 2 Türen

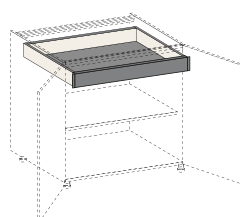

350	900	C62 24 90	144
	1200	C62 24 96	161
575	900	C62 26 90	150
	1200	C62 26 96	164
675	900	C62 27 90	187
	1200	C62 27 96	204

Innenauszug für Unterschrank mit Auszug

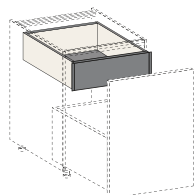

350	300	C63 04 30	161
	450	C63 04 45	161
	600	C63 04 60	161
	900	C63 04 90	227
	1200	C63 04 96	227
575	300	C63 06 30	166
	450	C63 06 45	166
	600	C63 06 60	166
	900	C63 06 90	231
	1200	C63 06 96	231
675	300	C63 07 30	209
	450	C63 07 45	209
	600	C63 07 60	209
	900	C63 07 90	275
	1200	C63 07 96	275

Innenauszug für Unterschrank mit 1 Tür

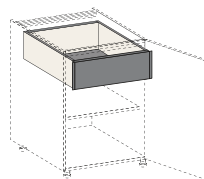

350	300	C63 14 30	161
	450	C63 14 45	161
	600	C63 14 60	161
575	300	C63 16 30	166
	450	C63 16 45	166
	600	C63 16 60	166
675	300	C63 17 30	209
	450	C63 17 45	209
	600	C63 17 60	209

Innenauszug für Unterschrank mit 2 Türen

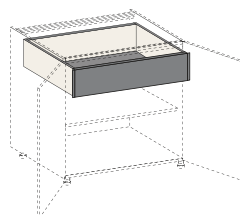

350	900	C63 24 90	227
	1200	C63 24 96	227
575	900	C63 26 90	231
	1200	C63 26 96	231
675	900	C63 27 90	275
	1200	C63 27 96	275

Mehrpriß für lackierte Front

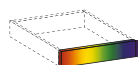

Front von Innenschublade Mattlack	CZ5 25	25
Front von Innenschublade Hochglanz Lack	CZ5 26	25

Mehrpriß

Führungen für Schubkasten T. 500 Belastbarkeit 70 Kg.	CZ5 27	20
Führungen für Auszug T. 500 Belastbarkeit 70 Kg.	CZ5 27	20
Druckschnapper-Öffnung für Schublade-Auszug	CZ5 28	45
Breitenreduzierung von Schubkasten	CZ5 22	50
Breitenreduzierung von Auszug	CZ5 23	50
Breitenreduzierung von Schubkast unter der Spüle	CZ5 24	117



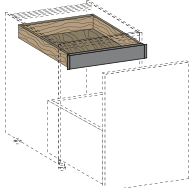

Schubladenelemente T.675 haben serienmäßigen 70 kg Führungen.
Die Auszüge H.250 T.575 haben serienmäßigen 70 kg Führungen.

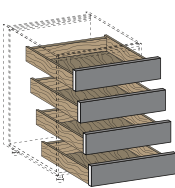
Element	T. Korpus	B.	Code-Nr.	Preis
Innenschublade aus Holz für Unterschrank mit Auszug				
	575	450	C66 06 45	128
		600	C66 06 60	139
		750	C66 06 75	151
		900	C66 06 90	168
		1050	C66 06 93	181
		1200	C66 06 96	198

Element	Code-Nr.	Preis
Mehrprijs für Holzschubkasten		
	CZ5 29	24

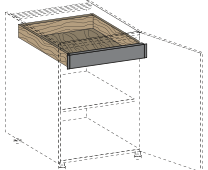
 Die Holzschubladen/Auszüge können NICHT nach Maß angefertigt werden

Element	T. Korpus	B.	Code-Nr.	Preis
Innenschublade aus Holz für Unterschrank mit 1 Tür				
	575	450	C66 16 45	125
		600	C66 16 60	138

NICHT verfügbar:
Materia
Murano 

 Die Holzschubladen/Auszüge können NICHT nach Maß angefertigt werden

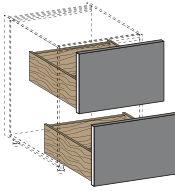
Element	Code-Nr.	Preis
Mehrprijs für Holzauzug		
	CZ5 40	46

 Die Holzschubladen/Auszüge können NICHT nach Maß angefertigt werden

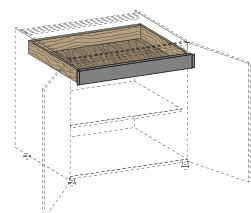
Element	T. Korpus	B.	Code-Nr.	Preis
Innenschublade aus Holz für Unterschrank mit 2 Türen				
	575	900	C66 26 90	160
		1200	C66 26 96	190

NICHT verfügbar:
Materia
Murano 

 Die Holzschubladen/Auszüge können NICHT nach Maß angefertigt werden

 Die Holzschubladen/Auszüge können NICHT nach Maß angefertigt werden

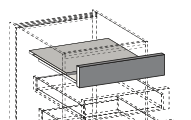
Element	B.	Code-Nr.	Base Laminat	Plus Laminat	Omnia Laminat	Fenix
			_B	_P	_L	_F
Mechanismus mit ausziehbarer Arbeitsplatte (500+420 mm)						
	450	C5E S45_	590	598	601	634
	600	C5E S60_	664	674	680	725
	750	C5E S75_	738	751	758	815
	900	C5E S90_	814	830	838	906

 Der Mechanismus mit ausziehbarer Arbeitsplatte kann NICHT montiert werden, wenn sich unter der 1. Front eine Griffmulde befindet

AUFGEHÄNGTE UNTERSCHRANK AUS EDELSTAHL

Element

T. Korpus

B.

Code-Nr.

Edelstahl

m³

Aufgehängte Unterschrank T.575 aus Edelstahl für Backofen

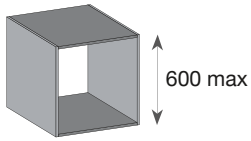

575	600	CCF 60	1.298	0,252
------------	------------	---------------	-------	-------

GESTELL – für Front H. 195

Element

T. Korpus

B.

Code-Nr.

Ulme

m³

Gestell für Unterschrank H. 195

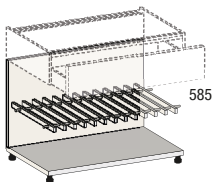

375	450	MBR 64 45	902	0,061
	600	MBR 64 60	1.110	0,079
	750	MBR 64 75	1.349	0,098
	900	MBR 64 90	1.579	0,117
	1050	MBR 64 93	1.796	0,136
	1200	MBR 64 96	2.027	0,155

UNTERSCHRANK – für Front H. 169/195

Element	T. Korpus	B.	Code-Nr.	0	1	2	3	4	5	6	7	8	9	m ³
---------	-----------	----	----------	---	---	---	---	---	---	---	---	---	---	----------------

Horizontal fester Teil H.195 max für Unterschränk

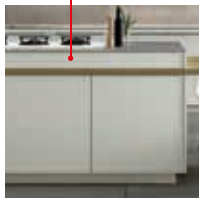
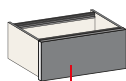

			0	1	2	3	4	5	6	7	8	9	
350	600	BPF 14 60	95	115	131	159	183	208	233	260	289	321	0,059
	900	BPF 14 90	112	140	163	201	235	270	306	342	383	427	0,088
	1200	BPF 14 96	129	166	194	244	286	331	377	424	476	534	0,116

Unterschränk 1 Schubkasten



			0	1	2	3	4	5	6	7	8	9	
350	600	BCA 14 60	217	239	255	283	307	332	358	384	413	445	0,059
	750	BCA 14 75	232	260	279	312	340	370	401	432	467	506	0,074
	900	BCA 14 90	248	279	302	340	374	409	445	481	522	567	0,088
	1050	BCA 14 93	266	300	327	369	408	447	489	530	576	628	0,102
	1200	BCA 14 96	281	320	350	398	440	486	532	578	630	688	0,116
575 (625)	600	BCA 16 60	233	255	271	299	323	348	374	400	429	461	0,092
	750	BCA 16 75	248	276	296	328	357	386	417	449	483	522	0,114
	900	BCA 16 90	266	296	319	357	390	426	461	497	538	583	0,136
	1050	BCA 16 93	282	316	343	385	424	463	505	546	592	644	0,158
	1200	BCA 16 96	297	336	366	414	457	503	549	595	646	704	0,180
675	600	BCA 17 60	288	308	324	352	376	401	427	453	482	514	0,107
	750	BCA 17 75	302	329	348	381	409	439	470	501	536	575	0,132
	900	BCA 17 90	319	348	371	409	443	478	514	550	591	636	0,157
	1050	BCA 17 93	336	369	396	438	477	516	558	599	645	697	0,183
	1200	BCA 17 96	351	389	419	467	509	555	601	647	699	757	0,208



Wenn aufgehängt, wird der Schublade in der Tiefe reduziert



MEHRPREIS
1 ausgeführte
Abschlussseite für
Unterschränk mit Front
H. 169/195

T.	Dekor	Extra-Plus Dekor	Pergamena	Omnia Laminat	Fenix	Matte Lackierung	Hochglanz Lackierung	Calce Lackierung	Metalloptik Lackierung	Farbig lackierte Eiche	Holz mit durchgehändigem Furnierfolie
575	26	33	33	33	56	28	47	47	54	49	49
675/775	30	38	38	37	63	29	52	52	59	59	59

UNTERSCHRANK – für Front H. 260

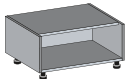
Element	T. Korpus	B.	Code-Nr.	0	1	2	3	4	5	6	7	8	9	m ³
Offene Unterschränk St. 18														
	max			0	1	2	3	4	5	6	7	8	9	
	377	150-300	BMH 24 30	159	179	213	270	285	324	374	409	449	492	0,042
		301-600	BMH 24 60	199	228	271	346	367	419	484	531	584	643	0,080
		601-1200	BMH 24 96	283	323	384	491	522	597	692	762	841	927	0,156

UNTERSCHRANK – für Front H. 390

Element	T. Korpus	B.	Code-Nr.	0	1	2	3	4	5	6	7	8	9	m ³
---------	-----------	----	----------	---	---	---	---	---	---	---	---	---	---	----------------

Offene Unterschränk St. 18

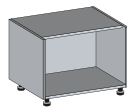

max			0	1	2	3	4	5	6	7	8	9	
377	150-300	BMH 34 30	169	192	228	289	305	347	400	438	481	528	0,061
	301-600	BMH 34 60	210	239	285	363	385	439	508	559	614	676	0,116
	601-1200	BMH 34 96	293	336	399	511	544	622	722	796	877	968	0,226

NICHT verfügbar:

Monoliti
Monoliti gola



Fester Teil für Unterschränk



			0	1	2	3	4	5	6	7	8	9	
350	* 27-150	BPF 34 15	70	84	94	113	128	145	161	178	197	217	0,031
	151-300	BPF 34 30	98	116	131	155	177	200	223	246	273	301	0,057



- * EDELSTAHL Mindestbreite 33 mm
- * GLAS Mindestbreite 65 mm
- * LAMINAM Mindestbreite 40 mm

NICHT verfügbar:

Monoliti
Monoliti gola



Unterschränk mit 1 Auszug



			0	1	2	3	4	5	6	7	8	9	
350	450	BC1 34 45	240	267	285	317	345	375	405	435	469	506	0,083
	600	BC1 34 60	256	289	312	351	385	421	458	495	536	582	0,108
	750	BC1 34 75	275	312	339	385	427	469	512	557	605	659	0,134
	900	BC1 34 90	292	335	367	420	467	516	566	618	674	736	0,160
	1050	BC1 34 93	312	360	396	455	509	565	622	680	744	814	0,186
	1200	BC1 34 96	330	383	423	490	550	612	675	741	812	891	0,212
575 (625)	450	BC1 36 45	256	283	301	334	361	391	421	451	485	522	0,128
	600	BC1 36 60	274	305	328	367	401	437	474	511	552	598	0,168
	750	BC1 36 75	291	328	355	401	443	485	528	573	621	675	0,208
	900	BC1 36 90	308	351	383	436	483	532	582	634	690	752	0,248
	1050	BC1 36 93	329	376	412	472	526	581	638	696	760	830	0,288
	1200	BC1 36 96	346	399	439	506	566	628	691	757	828	907	0,328
675	450	BC1 37 45	311	336	354	386	414	444	474	504	538	575	0,148
	600	BC1 37 60	328	358	381	420	454	490	527	564	605	651	0,194
	750	BC1 37 75	345	381	408	454	496	538	581	626	674	728	0,241
	900	BC1 37 90	362	404	436	489	536	585	635	687	743	805	0,287
	1050	BC1 37 93	383	429	465	524	578	634	691	749	813	883	0,333
	1200	BC1 37 96	400	452	492	559	619	681	744	810	881	960	0,380

NICHT verfügbar:

Monoliti
Monoliti gola



MEHRPREIS
1 ausgeführte
Abschlussseite für
Unterschränk mit Front
H. 390

T.	Dekor	Extra-Plus Dekor	Pergamena	Omnia Laminat	Fenix	Matte Lackierung	Hochglanz Lackierung	Calce Lackierung	Metalloptik Lackierung	Farbig lackierte Eiche	Holz mit durchgehendem Furnierbild
350	19	24	24	30	51	26	43	43	49	45	45
575	30	38	38	37	64	41	70	70	81	73	73
675/775	31	41	41	38	69	52	86	86	99	87	87

UNTERSCHRANK – für Front H. 520

Element	T. Korpus	B.	Code-Nr.	0	1	2	3	4	5	6	7	8	9	m ³
---------	-----------	----	----------	---	---	---	---	---	---	---	---	---	---	----------------

Offene Unterschrank St. 18



max				0	1	2	3	4	5	6	7	8	9	
377	150-300	BMG 54 30		220	252	300	383	407	465	538	591	651	716	0,079
	301-600	BMG 54 60		270	309	369	473	504	576	668	736	811	895	0,151
	601-1200	BMG 54 96		344	394	470	604	644	737	857	945	1.043	1.152	0,296

NICHT verfügbar:

Monoliti

Monoliti gola



Fester Teil für Unterschrank

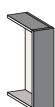

				0	1	2	3	4	5	6	7	8	9	
350	* 27-150	BPF 54 15		72	89	102	124	144	163	184	206	229	255	0,041
	151-300	BPF 54 30		100	122	140	170	197	224	253	282	314	350	0,074



* EDELSTAHL Mindestbreite 33 mm

* GLAS Mindestbreite 65 mm

* LAMINAM Mindestbreite 40 mm

NICHT verfügbar:

Monoliti

Monoliti gola



Unterschrank mit 1 Tür

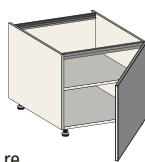

re

				0	1	2	3	4	5	6	7	8	9	
350	300	BA1 54 30		151	175	193	223	250	277	306	335	367	403	0,074
	450	BA1 54 45		173	202	225	265	298	334	369	406	447	492	0,108
	600	BA1 54 60		189	225	254	300	342	385	429	474	523	578	0,142
575 (625)	300	BA1 56 30		161	185	204	233	260	288	316	345	377	413	0,115
	450	BA1 56 45		183	213	236	275	308	344	380	416	458	503	0,168
	600	BA1 56 60		199	236	265	311	352	396	439	484	534	589	0,220
675	300	BA1 57 30		173	197	215	245	271	299	328	357	389	424	0,133
	450	BA1 57 45		194	224	247	286	320	355	391	428	469	514	0,194
	600	BA1 57 60		212	247	276	322	363	407	451	496	545	600	0,255

NICHT verfügbar:

Monoliti

Monoliti gola

Materia

Murano



Unterschrank mit 2 Türen

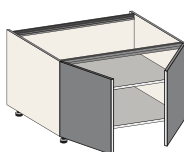

				0	1	2	3	4	5	6	7	8	9	
350	600	BA2 54 60		223	269	306	366	419	475	531	589	653	723	0,142
	900	BA2 54 90		255	315	361	437	505	576	649	722	804	895	0,210
	1200	BA2 54 96		312	384	440	534	615	703	790	880	979	1.089	0,277
575 (625)	600	BA2 56 60		233	279	316	376	429	485	542	599	664	734	0,220
	900	BA2 56 90		267	325	371	447	515	587	659	733	814	905	0,325
	1200	BA2 56 96		323	394	451	544	626	713	800	890	989	1.099	0,430
675	600	BA2 57 60		245	291	328	388	440	497	553	611	675	745	0,255
	900	BA2 57 90		278	337	383	459	527	598	670	744	826	917	0,376
	1200	BA2 57 96		335	406	462	555	637	725	812	902	1.001	1.111	0,497

NICHT verfügbar:

Monoliti

Monoliti gola

Materia

Murano



MEHRPREIS
1 ausgeführte
Abschlussseite für
Unterschrank mit Front
H. 520

T.	Dekor	Extra-Plus Dekor	Pergamena	Omnia Laminat	Fenix	Matte Lackierung	Hochglanz Lackierung	Calce Lackierung	Metalloptik Lackierung	Farbig lackierte Eiche	Holz mit durchgängigem Furnierbild
350	24	32	32	37	61	27	50	50	57	52	62
575	35	46	46	45	77	47	86	86	99	88	102
675/775	36	47	47	47	82	58	104	104	120	107	117

UNTERSCHRANK – für Front H. 520

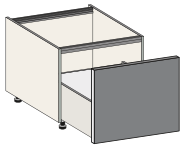
Element	T. Korpus	B.	Code-Nr.	0	1	2	3	4	5	6	7	8	9	m ³
Unterschrank mit 1 Auszug														
	350	450	BC1 54 45	319	353	376	414	449	484	520	557	598	643	0,108
		600	BC1 54 60	337	376	404	451	492	535	578	623	674	728	0,142
		750	BC1 54 75	357	403	435	490	538	589	641	693	752	817	0,176
		900	BC1 54 90	375	427	465	528	584	643	703	762	830	905	0,210
		1050	BC1 54 93	397	455	498	569	633	699	766	835	911	995	0,244
		1200	BC1 54 96	415	480	527	607	677	751	827	903	988	1.082	0,277
575 (625)	450	BC1 56 45	353	386	409	447	482	518	553	590	631	676	0,168	
	600	BC1 56 60	370	409	437	484	526	568	612	657	707	761	0,220	
	750	BC1 56 75	391	436	468	523	572	622	674	727	785	850	0,272	
	900	BC1 56 90	409	460	498	561	618	676	736	796	864	938	0,325	
	1050	BC1 56 93	430	489	531	603	666	733	799	868	944	1.028	0,377	
	1200	BC1 56 96	450	513	560	641	711	784	860	936	1.021	1.116	0,430	
675	450	BC1 57 45	393	426	449	486	521	557	592	629	670	715	0,194	
	600	BC1 57 60	411	449	476	523	565	607	651	696	746	800	0,255	
	750	BC1 57 75	430	475	507	562	611	661	713	766	825	889	0,315	
	900	BC1 57 90	450	499	537	600	657	715	775	835	903	978	0,376	
	1050	BC1 57 93	470	528	570	642	705	772	838	907	983	1.067	0,437	
	1200	BC1 57 96	489	552	599	680	750	823	899	975	1.060	1.155	0,497	

NICHT verfügbar:
 Monoliti
 Monoliti gola





MEHRPREIS
 1 ausgeführte
 Abschlussseite für
 Unterschrank mit Front
 H. 520

T.	Dekor	Extra-Plus Dekor	Pergamena	Omnia Laminat	Fenix	Matte Lackierung	Hochglanz Lackierung	Calce Lackierung	Metalloptik Lackierung	Farbig lackierte Eiche	Holz mit durchgehendem Furnierfolia
350	24	32	32	37	61	27	50	50	57	52	62
575	35	46	46	45	77	47	86	86	99	88	102
675/775	36	47	47	47	82	58	104	104	120	107	117

UNTERSCHRANK – für Front H. 650

Element	T. Korpus	B.	Code-Nr.	0	1	2	3	4	5	6	7	8	9	m ³
---------	-----------	----	----------	---	---	---	---	---	---	---	---	---	---	----------------

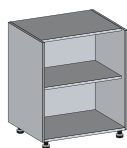
Offene Unterschrank St. 18



max			0	1	2	3	4	5	6	7	8	9	
377	150-300	BMG 64 30	223	255	304	388	412	470	545	599	659	726	0,098
	301-600	BMG 64 60	275	315	376	482	514	588	682	751	828	913	0,187
	601-1200	BMG 64 96	350	401	478	614	656	751	873	963	1.063	1.174	0,366

NICHT verfügbar:
 Monoliti
 Monoliti gola

Fester Teil für Unterschrank

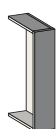

350			0	1	2	3	4	5	6	7	8	9	
* 27-150	BPF 64 15	79	100	115	141	164	190	214	239	268	299	0,050	
151-300	BPF 64 30	104	130	152	187	219	252	285	320	358	399	0,092	

* EDELSTAHL Mindestbreite 33 mm
 * GLAS Mindestbreite 65 mm
 * LAMINAM Mindestbreite 40 mm

NICHT verfügbar:
 Monoliti
 Monoliti gola

Unterschrank mit 1 Tür

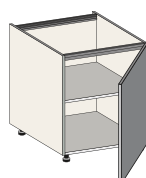

re

350			0	1	2	3	4	5	6	7	8	9	
300	BA1 64 30	158	185	207	243	274	307	340	375	413	454	0,092	
450	BA1 64 45	177	213	240	285	324	367	408	452	500	553	0,134	
600	BA1 64 60	193	237	269	323	371	422	473	526	583	647	0,176	
575 (625)			0	1	2	3	4	5	6	7	8	9	
300	BA1 66 30	168	196	217	253	284	317	351	385	423	465	0,142	
450	BA1 66 45	187	223	251	296	335	377	419	462	511	564	0,207	
600	BA1 66 60	204	247	279	334	382	432	483	536	593	658	0,272	
675			0	1	2	3	4	5	6	7	8	9	
300	BA1 67 30	179	207	229	265	296	329	362	397	435	476	0,165	
450	BA1 67 45	199	235	262	307	346	389	430	474	522	575	0,240	
600	BA1 67 60	216	259	291	345	393	444	495	547	605	669	0,315	

NICHT verfügbar:
 Monoliti
 Monoliti gola

Unterschrank mit 2 Türen

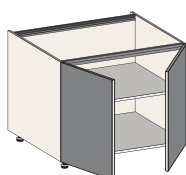

350			0	1	2	3	4	5	6	7	8	9	
600	BA2 64 60	225	282	323	394	458	523	591	659	735	819	0,176	
900	BA2 64 90	259	329	382	473	552	635	720	806	902	1.007	0,259	
1200	BA2 64 96	317	403	467	576	672	773	875	980	1.096	1.224	0,343	
575 (625)			0	1	2	3	4	5	6	7	8	9	
600	BA2 66 60	236	292	334	405	468	534	601	669	745	829	0,272	
900	BA2 66 90	270	339	392	483	562	645	730	817	912	1.018	0,402	
1200	BA2 66 96	329	413	477	587	682	783	886	990	1.106	1.234	0,531	
675			0	1	2	3	4	5	6	7	8	9	
600	BA2 67 60	247	304	345	416	480	545	613	681	757	841	0,315	
900	BA2 67 90	282	351	404	495	574	657	742	828	923	1.029	0,465	
1200	BA2 67 96	340	424	489	598	693	795	897	1.002	1.118	1.245	0,615	

NICHT verfügbar:
 Monoliti
 Monoliti gola



MEHRPREIS
 1 ausgeführte
 Abschlussseite für
 Unterschrank mit Front
 H. 650

T.	Dekor	Extra-Plus Dekor	Pergamena	Omnia Laminat	Fenix	Matte Lackierung	Hochglanz Lackierung	Calce Lackierung	Metalloptik Lackierung	Farbig lackierte Eiche	Holz mit durchgängigem Furnierbild
350	30	38	38	43	70	32	61	61	71	64	80
575	41	52	52	52	88	52	101	101	115	107	131
675/775	42	54	54	54	94	64	122	122	140	124	152

UNTERSCHRANK – für Front H. 650

Element	T. Korpus	B.	Code-Nr.	0	1	2	3	4	5	6	7	8	9	m ³
Unterschrank mit 1 Auszug														
	350	450	BC1 64 45	328	366	392	438	477	519	561	605	652	705	0,134
		600	BC1 64 60	346	391	423	478	527	576	628	680	738	802	0,176
		750	BC1 64 75	362	415	453	516	573	633	692	753	822	897	0,217
		900	BC1 64 90	385	445	489	561	627	695	764	834	912	998	0,259
		1050	BC1 64 93	409	477	526	608	682	759	837	915	1.004	1.102	0,301
		1200	BC1 64 96	429	507	565	661	748	837	929	1.021	1.126	1.240	0,343
575 (625)	450	BC1 66 45	361	399	426	472	511	552	595	638	685	738	0,207	
	600	BC1 66 60	380	424	457	512	560	610	661	713	772	835	0,272	
	750	BC1 66 75	397	449	486	550	606	666	726	787	856	930	0,337	
	900	BC1 66 90	419	478	522	595	660	728	797	867	945	1.032	0,402	
	1050	BC1 66 93	444	511	559	642	715	792	871	949	1.037	1.135	0,466	
	1200	BC1 66 96	463	541	598	695	781	871	963	1.055	1.159	1.273	0,531	
675	450	BC1 67 45	401	438	465	511	550	591	634	677	725	777	0,240	
	600	BC1 67 60	420	463	496	551	599	649	700	752	811	874	0,315	
	750	BC1 67 75	436	488	526	589	645	705	765	826	895	969	0,390	
	900	BC1 67 90	459	518	561	634	699	767	836	906	984	1.071	0,465	
	1050	BC1 67 93	483	550	598	681	754	831	910	988	1.076	1.174	0,540	
	1200	BC1 67 96	504	580	637	734	820	910	1.002	1.094	1.198	1.312	0,615	

NICHT verfügbar:
 Monoliti
 Monoliti gola

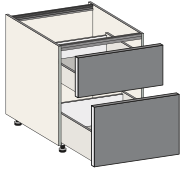

Unterschrank mit 2 Auszügen														
				0	1	2	3	4	5	6	7	8	9	
	350	450	BC2 64 45	350	396	430	486	537	590	643	698	758	825	0,134
		600	BC2 64 60	374	430	472	542	603	668	734	800	875	958	0,176
		750	BC2 64 75	396	461	511	593	667	744	822	902	990	1.088	0,217
		900	BC2 64 90	427	503	560	657	742	830	921	1.013	1.117	1.229	0,259
		1050	BC2 64 93	457	542	607	716	813	914	1.018	1.121	1.239	1.367	0,301
		1200	BC2 64 96	482	577	651	773	881	995	1.110	1.227	1.357	1.502	0,343
575 (625)	450	BC2 66 45	371	417	452	508	559	612	665	720	780	846	0,207	
	600	BC2 66 60	397	452	493	564	624	690	756	822	897	980	0,272	
	750	BC2 66 75	417	483	532	615	689	766	844	923	1.012	1.110	0,337	
	900	BC2 66 90	450	524	582	679	764	852	943	1.035	1.139	1.251	0,402	
	1050	BC2 66 93	478	564	629	738	835	936	1.040	1.143	1.260	1.389	0,466	
	1200	BC2 66 96	505	599	673	795	903	1.017	1.132	1.249	1.379	1.524	0,531	
675	450	BC2 67 45	468	512	546	603	653	706	759	814	874	941	0,240	
	600	BC2 67 60	492	546	588	658	719	784	850	917	991	1.074	0,315	
	750	BC2 67 75	514	577	627	710	783	860	938	1.018	1.106	1.204	0,390	
	900	BC2 67 90	545	619	676	773	858	946	1.037	1.129	1.233	1.346	0,465	
	1050	BC2 67 93	575	658	723	833	929	1.030	1.134	1.237	1.355	1.484	0,540	
	1200	BC2 67 96	600	693	767	889	997	1.111	1.226	1.343	1.473	1.618	0,615	

verfügbar:
 Crea
 Linea
 Profili
 Vela
 Amica



	T.	Dekor	Extra-Plus Dekor	Pergamena	Omnia Laminat	Fenix	Matte Lackierung	Hochglanz Lackierung	Calce Lackierung	Metalloptik Lackierung	Farbig lackierte Eiche	Holz mit durchgehenden Furnierblättern
	350	30	38	38	43	70	32	61	61	71	64	80
	575	41	52	52	52	88	52	101	101	115	107	131
	675/775	42	54	54	54	94	64	122	122	140	124	152

MEHRPREIS
 1 ausgeführte
 Abschlussseite für
 Unterschrank mit Front
 H. 650

BACKOFEN-UNTERSCHRANK – für Front H. 650

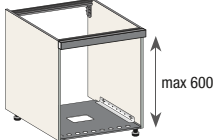
Element	T. Korpus	B.	Code-Nr.	0	1	2	3	4	5	6	7	8	9	m ³
Backofen-Unterschrank mit fester Front														
	575 (625)	600	BF1 66 60	290	315	335	369	400	431	465	497	534	574	0,272
				900	BF1 66 90	305	330	351	385	416	449	481	514	551
	675	600	BF1 67 60	301	327	346	381	412	443	476	508	545	585	0,315
				900	BF1 67 90	316	342	362	397	428	460	492	526	562

NICHT verfügbar:
 Monoliti
 Monoliti gola



Beim LINEA Modell kann es nicht mit einem horizontalen Ergreifen hergestellt werden



MEHRPREIS
 1 ausgeführte
 Abschlussseite für
 Unterschrank mit Front
 H. 650

T.	Dekor	Extra-Plus Dekor	Pergamena	Omnia Laminat	Fenix	Matte Lackierung	Hochglanz Lackierung	Calce Lackierung	Metalloptik Lackierung	Farbig lackierte Eiche	Holz mit durchgängigem Furnierbild
575	41	52	52	52	88	52	101	101	115	107	131
675/775	42	54	54	54	94	64	122	122	140	124	152

SPÜLEN-UNTERSCHRANK – für Front H. 650

Element	T. Korpus	B.	Code-Nr.	0	1	2	3	4	5	6	7	8	9	m ³
---------	-----------	----	----------	---	---	---	---	---	---	---	---	---	---	----------------

Spülen-Unterschrank mit 1 Tür



re

			0	1	2	3	4	5	6	7	8	9	
575 (625)	450	BL1 66 45	186	221	247	293	332	374	416	460	507	560	0,207
	600	BL1 66 60	200	243	275	329	377	428	478	531	589	653	0,272
675	450	BL1 67 45	198	232	259	305	344	385	428	472	519	572	0,240
	600	BL1 67 60	213	254	286	340	389	439	490	543	600	665	0,315

NICHT verfügbar:
Monoliti
Monoliti gola



Spülen-Unterschrank mit 2 Türen



			0	1	2	3	4	5	6	7	8	9	
575 (625)	600	BL2 66 60	240	294	337	408	470	537	604	672	748	831	0,272
	900	BL2 66 90	274	340	394	484	564	647	731	818	914	1.020	0,402
	1200	BL2 66 96	309	391	457	565	661	762	865	968	1.084	1.213	0,531
675	600	BL2 67 60	252	306	348	420	482	549	615	683	759	843	0,315
	900	BL2 67 90	285	352	406	496	575	659	743	829	926	1.032	0,465
	1200	BL2 67 96	321	403	468	576	673	774	876	980	1.096	1.225	0,615

NICHT verfügbar:
Monoliti
Monoliti gola



Spülen-Unterschrank mit 1 Auszug

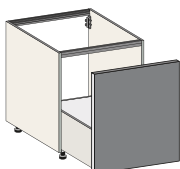

			0	1	2	3	4	5	6	7	8	9	
575 (625)	450	BLE 66 45	367	404	431	476	515	558	599	643	691	744	0,207
	600	BLE 66 60	384	428	460	515	562	613	665	716	775	838	0,272
	750	BLE 66 75	407	459	497	560	616	676	736	797	866	941	0,337
	900	BLE 66 90	428	486	530	603	668	736	805	875	953	1.040	0,402
	1050	BLE 66 93	443	508	557	639	713	790	867	946	1.035	1.133	0,466
	1200	BLE 66 96	472	547	605	703	788	879	969	1.063	1.166	1.280	0,531
675	450	BLE 67 45	407	443	470	515	554	597	638	682	730	783	0,240
	600	BLE 67 60	423	467	499	554	601	652	704	756	814	877	0,315
	750	BLE 67 75	447	498	536	599	656	715	775	836	905	980	0,390
	900	BLE 67 90	468	526	569	642	707	775	844	914	992	1.079	0,465
	1050	BLE 67 93	482	547	596	679	752	829	906	986	1.074	1.172	0,540
	1200	BLE 67 96	512	587	644	742	827	918	1.009	1.102	1.205	1.319	0,615

NICHT verfügbar:
Monoliti
Monoliti gola



MehrpriS
1 ausgeführte
Abschlussseite für
Unterschrank mit Front
H. 650

T.	Dekor	Extra-Plus Dekor	Pergamena	Omnia Laminat	Fenix	Matte Lackierung	Hochglanz Lackierung	Calce Lackierung	Metalloptik Lackierung	Farbig lackierte Eiche	Holz mit durchgehendem Furnierfolia
575	41	52	52	52	88	52	101	101	115	107	131
675/775	42	54	54	54	94	64	122	122	140	124	152

UNTERSCHRANK – für Front H. 780

Element	T. Korpus	B.	Code-Nr.	0	1	2	3	4	5	6	7	8	9	m ³
---------	-----------	----	----------	---	---	---	---	---	---	---	---	---	---	----------------

Offene Unterschrank St. 18

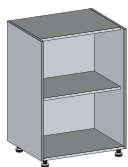

max				0	1	2	3	4	5	6	7	8	9	
377	150-300	BMG 74 30		227	260	309	396	421	481	557	612	674	742	0,117
	301-600	BMG 74 60		279	321	383	491	523	598	693	764	842	929	0,223
	601-1200	BMG 74 96		355	408	486	624	666	762	887	979	1.081	1.194	0,435

NICHT verfügbar:
 Monoliti
 Monoliti gola



Fester Teil für Unterschrank

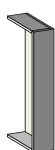

				0	1	2	3	4	5	6	7	8	9	
350	* 27-150	BPF 74 15		102	125	144	175	202	230	260	289	322	358	0,060
	151-300	BPF 74 30		127	159	183	224	260	298	337	376	420	468	0,110



* EDELSTAHL Mindestbreite 33 mm
 * GLAS Mindestbreite 65 mm
 * LAMINAM Mindestbreite 40 mm

				0	1	2	3	4	5	6	7	8	9	
Front B. 150	A0 L00 07815			45	63	79	107	130	155	181	207	236	268	0,008

Unterschrank mit 1 Tür

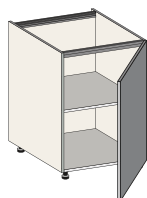

re

				0	1	2	3	4	5	6	7	8	9	
350	150	BA1 74 15		150	174	191	222	250	278	307	336	369	405	0,060
	300	BA1 74 30		156	185	207	244	277	312	346	382	421	465	0,110
	450	BA1 74 45		177	214	242	288	329	371	415	460	509	565	0,159
	600	BA1 74 60		193	233	265	316	362	409	459	508	564	624	0,209
575 (625)	150	BA1 76 15		160	184	201	232	260	289	317	346	380	415	0,093
	300	BA1 76 30		167	196	217	254	288	322	357	392	431	475	0,170
	450	BA1 76 45		187	224	252	298	339	382	426	470	520	575	0,247
	600	BA1 76 60		204	244	275	327	373	420	469	519	574	635	0,324
675	150	BA1 77 15		171	196	213	244	271	300	329	358	391	427	0,107
	300	BA1 77 30		178	207	229	266	299	334	368	404	443	486	0,196
	450	BA1 77 45		199	236	263	309	351	393	437	482	531	587	0,286
	600	BA1 77 60		216	255	286	338	384	431	481	530	585	646	0,375

NICHT verfügbar:
 Monoliti



MEHRPREIS
 1 ausgeführte
 Abschlussseite für
 Unterschrank mit Front
 H. 780

T.	Dekor	Extra-Plus Dekor	Pergamena	Omnia Laminat	Fenix	Matte Lackierung	Hochglanz Lackierung	Calce Lackierung	Metalloptik Lackierung	Farbig lackierte Eiche	Holz mit durchgängigem Furnierbild
350	36	47	47	47	79	38	73	73	84	79	96
575	44	56	56	57	97	62	122	122	140	129	157
675/775	47	60	60	62	106	71	140	140	161	152	186

UNTERSCHRANK – für Front H. 780

Element

T. Korpus

B.

Code-Nr.

0

1

2

3

4

5

6

7

8

9

m³

Ausziehbarer Chrom-Ardesia Drahtkorb



für Unterschrank T. 350 mit Tür H. 780	150	C5C CA 31	69	0,031
für Unterschrank T. 575 mit Tür H. 780	150	C5C CA 61	69	0,048

Ausziehbarer Oval-Titan Drahtkorb



für Unterschrank T. 575 mit Tür H. 780	300	C5C AA 63	187	0,099
für Unterschrank T. 575 mit Tür H. 780	450	C5C AA 64	215	0,150

Arena Pure Antracite ausziehbarer Korb

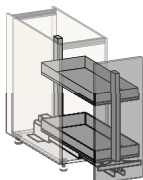

für Unterschrank T. 575 mit Tür H. 780	300	C5C BA 63	407	0,099
für Unterschrank T. 575 mit Tür H. 780	450	C5C BA 64	486	0,150

Unterschrank mit 2 Türen

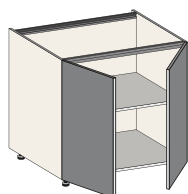

NICHT verfügbar:

Monoliti



			0	1	2	3	4	5	6	7	8	9	
350	600	BA2 74 60	227	283	327	400	466	535	604	675	753	841	0,209
	900	BA2 74 90	262	334	389	482	564	650	737	826	925	1.034	0,309
	1200	BA2 74 96	316	396	458	561	652	749	845	944	1.055	1.176	0,408
575 (625)	600	BA2 76 60	237	293	337	411	476	545	614	685	764	851	0,324
	900	BA2 76 90	274	344	399	492	574	660	748	836	935	1.044	0,478
	1200	BA2 76 96	328	406	468	572	662	759	856	955	1.065	1.187	0,633
675	600	BA2 77 60	248	305	348	422	488	557	626	697	775	863	0,375
	900	BA2 77 90	285	355	411	504	585	672	759	848	946	1.056	0,554
	1200	BA2 77 96	339	417	480	583	674	771	867	966	1.076	1.198	0,732



MEHRRPREIS
1 ausgeführte
Abschlussseite für
Unterschrank mit Front
H. 780

T.	Dekor	Extra-Plus Dekor	Pergamena	Omnia Laminat	Fenix	Matte Lackierung	Hochglanz Lackierung	Calce Lackierung	Metalloptik Lackierung	Farbig lackierte Eiche	Holz mit durchgehendem Furnierfolia
350	36	47	47	47	79	38	73	73	84	79	96
575	44	56	56	57	97	62	122	122	140	129	157
675/775	47	60	60	62	106	71	140	140	161	152	186

UNTERSCHRANK – für Front H. 780

Element	T. Korpus	B.	Code-Nr.	0	1	2	3	4	5	6	7	8	9	m ³
Unterschrank 1 Auszug mit 1 Innenschublade														
	350	300	BC5 74 30	416	450	472	508	542	575	611	645	685	729	0,110
		450	BC5 74 45	440	481	508	554	596	638	682	727	776	830	0,159
		600	BC5 74 60	460	505	536	588	634	682	730	780	835	896	0,209
		750	BC5 74 75	519	580	622	696	760	827	896	966	1.043	1.129	0,259
		900	BC5 74 90	536	605	654	738	812	889	967	1.048	1.136	1.234	0,309
575 (625)	300	BC5 76 30	457	489	511	547	581	614	650	684	725	768	0,170	
	450	BC5 76 45	480	520	547	593	635	677	721	766	815	869	0,247	
	600	BC5 76 60	500	544	575	627	673	721	769	819	874	935	0,324	
	750	BC5 76 75	559	619	661	735	799	866	935	1.005	1.082	1.168	0,401	
	900	BC5 76 90	576	644	693	777	851	928	1.006	1.087	1.175	1.273	0,478	
675	300	BC5 77 30	538	569	591	628	661	695	730	765	805	849	0,196	
	450	BC5 77 45	562	600	628	674	715	758	802	846	896	950	0,286	
	600	BC5 77 60	582	624	656	707	753	802	850	899	955	1.015	0,375	
	750	BC5 77 75	641	699	742	815	880	946	1.015	1.086	1.163	1.249	0,464	
	900	BC5 77 90	658	725	774	858	932	1.009	1.087	1.167	1.256	1.354	0,554	

NICHT verfügbar:
Monoliti 

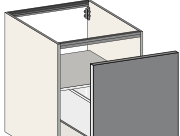
Unterschrank 1 Auszug mit Abfalleimer P-ONE														
				0	1	2	3	4	5	6	7	8	9	
	575 (625)	450	BET 76 45	969	1.015	1.043	1.090	1.132	1.174	1.218	1.263	1.312	1.366	0,247
		600	BET 76 60	1.015	1.067	1.098	1.150	1.195	1.243	1.291	1.341	1.396	1.457	0,324
675	450	BET 77 45	1.009	1.055	1.082	1.129	1.171	1.213	1.257	1.302	1.351	1.405	0,286	
	600	BET 77 60	1.056	1.106	1.137	1.189	1.234	1.282	1.331	1.380	1.435	1.496	0,375	

NICHT verfügbar:
Monoliti 

	T.	Dekor	Extra-Plus Dekor	Pergamena	Omnia Laminat	Fenix	Matte Lackierung	Hochglanz Lackierung	Calce Lackierung	Metalloptik Lackierung	Farbig lackierte Eiche	Holz mit durchgängigem Furnierbild
	350	36	47	47	47	79	38	73	73	84	79	96
	575	44	56	56	57	97	62	122	122	140	129	157
	675/775	47	60	60	62	106	71	140	140	161	152	186

UNTERSCHRANK – für Front H. 780

Element	T. Korpus	B.	Code-Nr.	0	1	2	3	4	5	6	7	8	9	m ³
---------	-----------	----	----------	---	---	---	---	---	---	---	---	---	---	----------------

Unterschrank 1 Schubkasten und 1 Tür

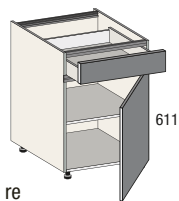

verfügbar:
Monoliti

			0	1	2	3	4	5	6	7	8	9	
350	300	BB8 74 30	288	338	376	440	497	557	616	677	746	821	0,110
	450	BB8 74 45	315	374	417	492	558	626	696	767	845	933	0,159
	600	BB8 74 60	344	413	466	554	634	715	799	884	980	1.084	0,209
575 (625)	300	BB8 76 30	304	354	392	457	513	573	633	693	762	837	0,170
	450	BB8 76 45	332	390	434	508	574	642	712	783	861	949	0,247
	600	BB8 76 60	360	429	482	570	650	731	815	900	996	1.101	0,324
675	300	BB8 77 30	358	407	445	509	566	626	685	746	815	890	0,196
	450	BB8 77 45	386	443	486	561	627	695	765	836	914	1.002	0,286
	600	BB8 77 60	414	482	535	623	703	784	868	953	1.049	1.153	0,375

Unterschrank 1 Schubkasten und 2 Türen

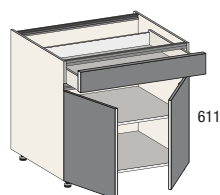

verfügbar:
Monoliti

			0	1	2	3	4	5	6	7	8	9	
350	600	BB9 74 60	397	491	565	688	796	911	1.026	1.144	1.275	1.420	0,209
	900	BB9 74 90	451	560	645	789	915	1.048	1.182	1.320	1.472	1.641	0,309
	1200	BB9 74 96	531	664	766	940	1.093	1.252	1.416	1.581	1.766	1.970	0,408
575 (625)	600	BB9 76 60	413	507	581	704	812	927	1.042	1.160	1.291	1.436	0,324
	900	BB9 76 90	467	576	661	805	932	1.064	1.198	1.336	1.488	1.657	0,478
	1200	BB9 76 96	547	680	782	956	1.109	1.268	1.432	1.597	1.783	1.986	0,633
675	600	BB9 77 60	467	560	634	757	865	980	1.095	1.213	1.344	1.489	0,375
	900	BB9 77 90	521	629	714	858	984	1.117	1.251	1.389	1.541	1.710	0,554
	1200	BB9 77 96	601	733	835	1.009	1.162	1.321	1.485	1.650	1.835	2.039	0,732

Unterschrank 1 Schubkasten und 1 Auszug

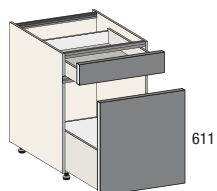

verfügbar:
Monoliti

			0	1	2	3	4	5	6	7	8	9	
350	450	BCM 74 45	451	511	555	629	695	764	833	904	983	1.071	0,159
	600	BCM 74 60	474	543	592	676	751	829	909	989	1.079	1.178	0,209
	750	BCM 74 75	508	591	653	757	849	945	1.043	1.142	1.254	1.375	0,259
	900	BCM 74 90	545	639	711	829	935	1.044	1.157	1.271	1.397	1.536	0,309
	1050	BCM 74 93	578	683	762	897	1.014	1.139	1.265	1.393	1.535	1.693	0,359
	1200	BCM 74 96	607	723	812	960	1.091	1.229	1.370	1.512	1.671	1.846	0,408
575 (625)	450	BCM 76 45	490	550	595	668	734	803	872	943	1.022	1.110	0,247
	600	BCM 76 60	514	582	631	715	790	868	948	1.028	1.118	1.217	0,324
	750	BCM 76 75	547	630	692	796	888	984	1.082	1.181	1.293	1.415	0,401
	900	BCM 76 90	585	679	750	868	974	1.083	1.196	1.310	1.436	1.576	0,478
	1050	BCM 76 93	619	722	802	936	1.053	1.178	1.304	1.432	1.574	1.732	0,555
	1200	BCM 76 96	647	762	851	999	1.130	1.268	1.409	1.551	1.710	1.885	0,633
675	450	BCM 77 45	573	630	675	749	814	883	952	1.024	1.103	1.190	0,286
	600	BCM 77 60	596	662	712	796	871	949	1.028	1.109	1.198	1.297	0,375
	750	BCM 77 75	630	711	773	876	968	1.065	1.163	1.262	1.373	1.495	0,464
	900	BCM 77 90	667	759	830	949	1.055	1.164	1.277	1.390	1.517	1.656	0,554
	1050	BCM 77 93	700	803	882	1.017	1.134	1.258	1.385	1.512	1.655	1.812	0,643
	1200	BCM 77 96	729	843	932	1.080	1.211	1.349	1.489	1.632	1.791	1.965	0,732

	T.	Dekor	Extra-Plus Dekor	Pergamena	Omnia Laminat	Fenix	Matte Lackierung	Hochglanz Lackierung	Calce Lackierung	Metalloptik Lackierung	Farbig lackierte Eiche	Holz mit durchgehendem Furnierbild
Mehrpri 1 ausgeführte Abschlussseite für Unterschrank mit Front H. 780	350	36	47	47	47	79	38	73	73	84	79	96
	575	44	56	56	57	97	62	122	122	140	129	157
	675/775	47	60	60	62	106	71	140	140	161	152	186

UNTERSCHRANK – für Front H. 780

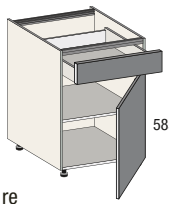
Element	T. Korpus	B.	Code-Nr.	0	1	2	3	4	5	6	7	8	9	m ³
Unterschrank 1 Schubkasten und 1 Tür														
	350	300	BB1 74 30	251	290	319	366	408	453	499	545	596	653	0,110
		450	BB1 74 45	278	336	381	457	523	592	664	736	815	904	0,159
		600	BB1 74 60	302	362	407	484	551	621	693	766	848	937	0,209
	575 (625)	300	BB1 76 30	268	306	335	382	424	469	515	561	612	669	0,170
		450	BB1 76 45	294	352	397	473	539	608	680	752	831	920	0,247
		600	BB1 76 60	319	378	423	500	567	637	710	782	864	953	0,324
	675	300	BB1 77 30	321	359	388	435	477	522	568	614	665	722	0,196
		450	BB1 77 45	348	405	450	526	592	661	733	805	884	973	0,286
		600	BB1 77 60	373	431	476	553	620	690	762	835	917	1.006	0,375

NICHT verfügbar:
 Monoliti
 Materia
 Murano

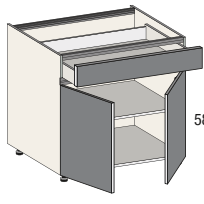
Element	T. Korpus	B.	Code-Nr.	0	1	2	3	4	5	6	7	8	9	m ³
Unterschrank 1 Schubkasten und 2 Türen														
	350	600	BB2 74 60	344	415	469	560	641	726	812	899	996	1.104	0,209
		900	BB2 74 90	398	508	595	741	869	1.004	1.141	1.281	1.436	1.608	0,309
		1200	BB2 74 96	452	564	651	799	929	1.065	1.204	1.346	1.502	1.676	0,408
	575 (625)	600	BB2 76 60	360	431	485	576	657	742	828	915	1.012	1.120	0,324
		900	BB2 76 90	414	524	611	757	886	1.020	1.157	1.297	1.452	1.624	0,478
		1200	BB2 76 96	468	580	667	815	945	1.081	1.220	1.362	1.518	1.692	0,633
	675	600	BB2 77 60	414	484	538	629	710	795	881	968	1.065	1.173	0,375
		900	BB2 77 90	468	577	664	810	938	1.073	1.210	1.350	1.505	1.677	0,554
		1200	BB2 77 96	522	633	720	868	998	1.134	1.273	1.415	1.571	1.745	0,732

NICHT verfügbar:
 Monoliti
 Materia
 Murano

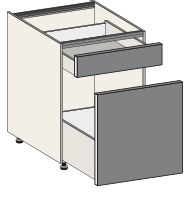
Element	T. Korpus	B.	Code-Nr.	0	1	2	3	4	5	6	7	8	9	m ³
Unterschrank 1 Schubkasten und 1 Auszug														
	350	300	BCC 74 30	296	332	361	409	452	496	542	588	639	696	0,110
		450	BCC 74 45	319	367	404	466	521	578	637	697	762	836	0,159
		600	BCC 74 60	343	400	445	521	589	659	730	804	884	974	0,209
		750	BCC 74 75	361	430	484	574	653	737	822	909	1.005	1.111	0,259
		900	BCC 74 90	392	470	532	637	729	826	923	1.024	1.134	1.257	0,309
		1050	BCC 74 93	416	506	576	695	799	909	1.020	1.133	1.259	1.398	0,359
	575 (625)	300	BCC 76 30	336	371	400	449	491	535	581	627	679	735	0,170
		450	BCC 76 45	359	406	443	505	560	618	676	736	802	875	0,247
		600	BCC 76 60	383	439	484	560	628	698	769	843	923	1.013	0,324
		750	BCC 76 75	401	469	523	613	692	776	861	948	1.044	1.150	0,401
		900	BCC 76 90	431	509	572	676	768	865	963	1.063	1.173	1.296	0,478
		1050	BCC 76 93	457	545	615	734	838	948	1.059	1.172	1.298	1.438	0,555
	675	300	BCC 77 30	417	452	481	529	572	615	661	707	759	815	0,196
		450	BCC 77 45	442	486	523	585	641	698	757	817	882	956	0,286
		600	BCC 77 60	465	520	565	641	708	779	850	923	1.004	1.094	0,375
		750	BCC 77 75	483	550	604	693	773	857	942	1.028	1.125	1.231	0,464
		900	BCC 77 90	514	590	652	757	849	945	1.043	1.143	1.254	1.377	0,554
		1050	BCC 77 93	538	626	696	814	919	1.028	1.140	1.252	1.379	1.518	0,643
1200	BCC 77 96	562	659	737	871	987	1.110	1.234	1.360	1.502	1.657	0,732		

NICHT verfügbar:
 Monoliti
 Materia
 Murano

T.	Dekor	Extra-Plus Dekor	Pergamena	Omnia Laminat	Fenix	Matte Lackierung	Hochglanz Lackierung	Calce Lackierung	Metalloptik Lackierung	Farbig lackierte Eiche	Holz mit durchgängigem Furnierbild
350	36	47	47	47	79	38	73	73	84	79	96
575	44	56	56	57	97	62	122	122	140	129	157
675/775	47	60	60	62	106	71	140	140	161	152	186

UNTERSCHRANK – für Front H. 780

Element	T. Korpus	B.	Code-Nr.	0	1	2	3	4	5	6	7	8	9	m ³
---------	-----------	----	----------	---	---	---	---	---	---	---	---	---	---	----------------

Unterschrank 1 Auszug und 1 Tür

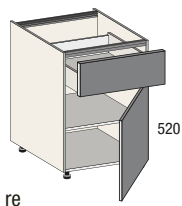

				0	1	2	3	4	5	6	7	8	9	
350	300	BB4 74 30		299	337	367	416	459	505	551	598	651	708	0,110
	450	BB4 74 45		327	375	413	476	532	591	651	712	780	854	0,159
	600	BB4 74 60		351	411	457	535	603	675	749	822	905	997	0,209
575 (625)	300	BB4 76 30		315	353	383	432	475	521	567	614	667	725	0,170
	450	BB4 76 45		343	391	429	492	549	607	667	728	796	871	0,247
	600	BB4 76 60		367	427	473	551	619	691	765	838	921	1.013	0,324
675	300	BB4 77 30		369	406	436	485	528	574	620	667	720	777	0,196
	450	BB4 77 45		397	444	482	545	601	660	720	781	849	923	0,286
	600	BB4 77 60		421	480	526	604	672	744	818	891	974	1.066	0,375

verfügbar:

- Crea
- Linea
- Profili
- Vela
- Amica

Unterschrank 1 Auszug und 1 Auszug

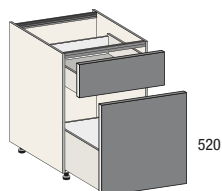

				0	1	2	3	4	5	6	7	8	9	
350	300	BCE 74 30		374	416	445	495	538	583	630	677	729	788	0,110
	450	BCE 74 45		401	453	491	554	611	669	729	790	858	933	0,159
	600	BCE 74 60		426	489	535	612	681	753	826	900	983	1.075	0,209
	750	BCE 74 75		450	522	577	669	750	836	922	1.010	1.109	1.217	0,259
	900	BCE 74 90		493	577	641	748	842	940	1.040	1.142	1.255	1.380	0,309
	1050	BCE 74 93		526	620	692	813	919	1.030	1.144	1.259	1.388	1.530	0,359
	1200	BCE 74 96		552	657	737	872	991	1.117	1.243	1.372	1.516	1.674	0,408
575 (625)	300	BCE 76 30		414	455	484	534	577	622	669	716	768	827	0,170
	450	BCE 76 45		442	492	530	593	650	708	768	829	897	972	0,247
	600	BCE 76 60		466	528	574	651	720	792	865	940	1.022	1.114	0,324
	750	BCE 76 75		489	561	616	708	789	875	961	1.049	1.148	1.256	0,401
	900	BCE 76 90		534	616	680	787	881	979	1.079	1.181	1.294	1.419	0,478
	1050	BCE 76 93		566	659	731	852	958	1.070	1.183	1.298	1.427	1.569	0,555
	1200	BCE 76 96		592	696	776	911	1.030	1.156	1.282	1.411	1.555	1.714	0,633
675	300	BCE 77 30		496	536	565	614	658	703	750	797	849	907	0,196
	450	BCE 77 45		523	573	611	674	730	789	849	910	978	1.052	0,286
	600	BCE 77 60		547	608	654	731	800	873	945	1.020	1.103	1.195	0,375
	750	BCE 77 75		572	642	697	789	869	956	1.042	1.129	1.228	1.336	0,464
	900	BCE 77 90		616	697	760	867	961	1.059	1.159	1.262	1.374	1.500	0,554
	1050	BCE 77 93		647	739	812	933	1.038	1.150	1.264	1.379	1.508	1.649	0,643
	1200	BCE 77 96		675	776	857	991	1.111	1.236	1.363	1.492	1.635	1.794	0,732

verfügbar:

- Crea
- Linea
- Profili
- Vela
- Amica



MEHRPREIS
1 ausgeführte
Abschlussseite für
Unterschrank mit Front
H. 780

T.	Dekor	Extra-Plus Dekor	Pergamena	Omnia Laminat	Fenix	Matte Lackierung	Hochglanz Lackierung	Calce Lackierung	Metalloptik Lackierung	Farbig lackierte Eiche	Holz mit durchgehendem Furnierfolia
350	36	47	47	47	79	38	73	73	84	79	96
575	44	56	56	57	97	62	122	122	140	129	157
675/775	47	60	60	62	106	71	140	140	161	152	186

UNTERSCHRANK – für Front H. 780

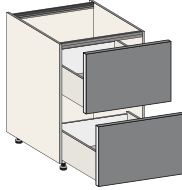
Element	T. Korpus	B.	Code-Nr.	0	1	2	3	4	5	6	7	8	9	m ³
Unterschrank 2 Auszüge														
	350	300	BC2 74 30	335	371	397	440	478	519	559	600	646	698	0,110
		450	BC2 74 45	360	406	439	496	545	597	650	703	762	828	0,159
		600	BC2 74 60	378	428	462	522	574	629	684	742	805	874	0,209
		750	BC2 74 75	408	473	521	603	674	749	826	903	990	1.086	0,259
		900	BC2 74 90	435	501	552	635	710	787	866	945	1.035	1.134	0,309
		1050	BC2 74 93	470	554	618	723	818	917	1.017	1.118	1.232	1.357	0,359
		1200	BC2 74 96	506	608	688	820	936	1.059	1.183	1.310	1.451	1.608	0,408
	575 (625)	300	BC2 76 30	357	393	419	462	500	541	581	622	668	720	0,170
		450	BC2 76 45	383	428	461	518	567	619	672	725	784	850	0,247
		600	BC2 76 60	401	450	484	544	596	651	706	764	827	896	0,324
		750	BC2 76 75	430	495	543	624	696	771	848	925	1.012	1.107	0,401
		900	BC2 76 90	458	523	574	657	731	808	888	967	1.057	1.156	0,478
1050		BC2 76 93	492	576	639	745	840	938	1.038	1.140	1.254	1.379	0,555	
	1200	BC2 76 96	528	630	710	842	958	1.081	1.205	1.332	1.473	1.630	0,633	
675	300	BC2 77 30	453	488	513	557	595	635	675	716	762	814	0,196	
	450	BC2 77 45	478	522	555	612	661	713	766	819	879	944	0,286	
	600	BC2 77 60	497	544	578	638	690	745	800	858	921	990	0,375	
	750	BC2 77 75	527	589	637	719	790	865	942	1.019	1.106	1.202	0,464	
	900	BC2 77 90	553	618	668	751	826	903	982	1.061	1.151	1.250	0,554	
	1050	BC2 77 93	589	670	734	840	934	1.033	1.133	1.234	1.348	1.473	0,643	
	1200	BC2 77 96	624	725	804	936	1.052	1.175	1.300	1.426	1.567	1.724	0,732	

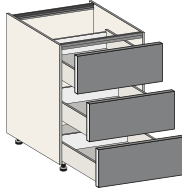
Unterschrank 3 Auszüge														
	T. Korpus	B.	Code-Nr.	0	1	2	3	4	5	6	7	8	9	m ³
	350	300	BCT 74 30	443	490	524	582	633	685	739	795	856	923	0,110
		450	BCT 74 45	474	536	581	656	722	792	863	935	1.015	1.104	0,159
		600	BCT 74 60	504	578	634	727	808	896	983	1.072	1.172	1.281	0,209
		750	BCT 74 75	543	631	697	808	906	1.010	1.114	1.220	1.340	1.470	0,259
		900	BCT 74 90	587	687	764	892	1.007	1.127	1.249	1.372	1.510	1.662	0,309
		1050	BCT 74 93	622	736	823	971	1.101	1.236	1.375	1.516	1.672	1.846	0,359
		1200	BCT 74 96	654	782	880	1.045	1.190	1.343	1.500	1.657	1.833	2.027	0,408
	575 (625)	300	BCT 76 30	470	518	552	610	660	713	767	822	883	951	0,170
		450	BCT 76 45	503	564	608	683	750	820	890	963	1.043	1.132	0,247
		600	BCT 76 60	531	606	661	754	836	923	1.011	1.099	1.199	1.309	0,324
		750	BCT 76 75	572	659	725	836	934	1.037	1.142	1.248	1.367	1.497	0,401
		900	BCT 76 90	614	714	791	920	1.035	1.155	1.277	1.400	1.538	1.689	0,478
1050		BCT 76 93	650	764	851	998	1.128	1.264	1.403	1.543	1.700	1.873	0,555	
	1200	BCT 76 96	683	810	907	1.073	1.218	1.371	1.527	1.685	1.861	2.055	0,633	
675	300	BCT 77 30	608	653	688	745	796	849	903	958	1.019	1.087	0,196	
	450	BCT 77 45	641	699	744	819	886	956	1.026	1.098	1.179	1.267	0,286	
	600	BCT 77 60	669	742	797	890	972	1.059	1.147	1.235	1.335	1.444	0,375	
	750	BCT 77 75	710	795	860	972	1.070	1.173	1.278	1.383	1.503	1.633	0,464	
	900	BCT 77 90	753	850	927	1.056	1.171	1.290	1.412	1.535	1.673	1.825	0,554	
	1050	BCT 77 93	788	899	987	1.134	1.264	1.400	1.539	1.679	1.835	2.009	0,643	
	1200	BCT 77 96	821	945	1.043	1.209	1.354	1.507	1.663	1.820	1.996	2.191	0,732	

verfügbar:

- Crea
- Linea
- Profili
- Vela
- Amica



	T.	Dekor	Extra-Plus Dekor	Pergamena	Omnia Laminat	Fenix	Matte Lackierung	Hochglanz Lackierung	Calce Lackierung	Metalloptik Lackierung	Farbig lackierte Eiche	Holz mit durchgängigem Furnierbild
	350	36	47	47	47	79	38	73	73	84	79	96
	575	44	56	56	57	97	62	122	122	140	129	157
	675/775	47	60	60	62	106	71	140	140	161	152	186

UNTERSCHRANK – für Front H. 780

Element	T. Korpus	B.	Code-Nr.	0	1	2	3	4	5	6	7	8	9	m ³
---------	-----------	----	----------	---	---	---	---	---	---	---	---	---	---	----------------

Unterschrank 2 Schubkästen und 1 Auszug

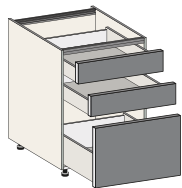

			0	1	2	3	4	5	6	7	8	9	
350	300	BC3 74 30	415	462	496	552	601	654	707	761	821	888	0,110
	450	BC3 74 45	447	507	552	626	691	759	829	899	979	1.066	0,159
	600	BC3 74 60	467	529	574	650	716	788	859	932	1.012	1.102	0,209
	750	BC3 74 75	507	593	659	768	865	966	1.070	1.174	1.290	1.419	0,259
	900	BC3 74 90	537	622	685	792	886	984	1.084	1.187	1.301	1.425	0,309
	1050	BC3 74 93	585	698	784	929	1.057	1.191	1.327	1.466	1.620	1.791	0,359
	1200	BC3 74 96	619	743	841	1.003	1.147	1.297	1.450	1.605	1.778	1.970	0,408
575 (625)	300	BC3 76 30	444	490	523	580	629	682	735	789	849	915	0,170
	450	BC3 76 45	475	535	580	653	719	787	857	927	1.006	1.094	0,247
	600	BC3 76 60	495	557	601	677	744	815	887	959	1.040	1.129	0,324
	750	BC3 76 75	535	621	687	796	892	994	1.097	1.202	1.318	1.447	0,401
	900	BC3 76 90	566	650	713	820	913	1.012	1.112	1.214	1.328	1.452	0,478
	1050	BC3 76 93	613	726	812	957	1.084	1.219	1.355	1.494	1.648	1.818	0,555
	1200	BC3 76 96	646	771	868	1.030	1.174	1.325	1.478	1.633	1.806	1.998	0,633
675	300	BC3 77 30	582	626	659	715	765	818	871	925	984	1.051	0,196
	450	BC3 77 45	613	670	715	789	854	922	992	1.063	1.142	1.229	0,286
	600	BC3 77 60	634	692	737	813	880	951	1.022	1.095	1.175	1.265	0,375
	750	BC3 77 75	673	757	822	932	1.028	1.129	1.233	1.337	1.454	1.582	0,464
	900	BC3 77 90	704	785	849	956	1.049	1.148	1.248	1.350	1.464	1.588	0,554
	1050	BC3 77 93	752	861	948	1.093	1.220	1.355	1.490	1.630	1.784	1.954	0,643
	1200	BC3 77 96	784	906	1.004	1.166	1.310	1.461	1.613	1.769	1.941	2.133	0,732

NICHT verfügbar:
Monoliti

Unterschrank 4 Schubkästen

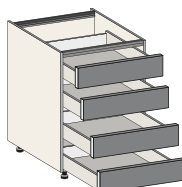

			0	1	2	3	4	5	6	7	8	9	
350	300	BC4 74 30	490	545	583	647	705	765	826	887	956	1.032	0,110
	450	BC4 74 45	528	598	649	735	811	890	971	1.053	1.144	1.245	0,159
	600	BC4 74 60	553	628	683	776	858	944	1.030	1.119	1.218	1.327	0,209
	750	BC4 74 75	598	699	776	904	1.018	1.137	1.258	1.381	1.518	1.670	0,259
	900	BC4 74 90	638	741	818	946	1.060	1.181	1.302	1.426	1.564	1.716	0,309
	1050	BC4 74 93	690	823	925	1.096	1.248	1.406	1.567	1.732	1.914	2.116	0,359
575 (625)	300	BC4 76 30	524	578	616	681	738	798	859	920	989	1.065	0,170
	450	BC4 76 45	562	631	682	768	844	923	1.004	1.087	1.178	1.279	0,247
	600	BC4 76 60	588	661	716	810	891	978	1.064	1.152	1.251	1.360	0,324
	750	BC4 76 75	633	733	810	937	1.051	1.171	1.291	1.415	1.551	1.703	0,401
	900	BC4 76 90	672	774	851	980	1.094	1.214	1.335	1.459	1.597	1.749	0,478
	1050	BC4 76 93	723	857	958	1.129	1.281	1.440	1.601	1.765	1.947	2.149	0,555
675	300	BC4 77 30	705	756	794	858	915	975	1.036	1.097	1.166	1.242	0,196
	450	BC4 77 45	743	808	859	945	1.021	1.101	1.181	1.264	1.355	1.456	0,286
	600	BC4 77 60	768	838	894	987	1.068	1.155	1.241	1.329	1.428	1.538	0,375
	750	BC4 77 75	813	910	987	1.114	1.228	1.348	1.469	1.592	1.728	1.880	0,464
	900	BC4 77 90	853	951	1.028	1.157	1.271	1.392	1.512	1.636	1.774	1.926	0,554
	1050	BC4 77 93	904	1.034	1.135	1.306	1.458	1.617	1.778	1.942	2.124	2.326	0,643

NICHT verfügbar:
Monoliti
Goccia



MEHRPREIS
1 ausgeführte
Abschlussseite für
Unterschrank mit Front
H. 780

T.	Dekor	Extra-Plus Dekor	Pergamena	Omnia Laminat	Fenix	Matte Lackierung	Hochglanz Lackierung	Calce Lackierung	Metalloptik Lackierung	Farbig lackierte Eiche	Holz mit durchgehendem Furnier/Öl
350	36	47	47	47	79	38	73	73	84	79	96
575	44	56	56	57	97	62	122	122	140	129	157
675/775	47	60	60	62	106	71	140	140	161	152	186

UNTERSCHRANK – für Front H. 780

Element	T. Korpus	B.	Code-Nr.	0	1	2	3	4	5	6	7	8	9	m ³
---------	-----------	----	----------	---	---	---	---	---	---	---	---	---	---	----------------

Unterschrank 2 Auszüge für einzigen Front

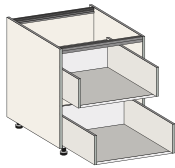

575 (625)	750	BCY 76 75	385	385	385	385	385	385	385	385	385	385	385	0,401
	900	BCY 76 90	431	431	431	431	431	431	431	431	431	431	431	0,478
675	750	BCY 77 75	482	482	482	482	482	482	482	482	482	482	482	0,464
	900	BCY 77 90	529	529	529	529	529	529	529	529	529	529	529	0,554

Paar Fronten für 2 Unterschränke mit 2 Auszügen

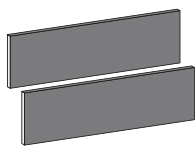

1500	ADB 76 97	202	323	420	584	728	879	1.033	1.189	1.363	1.556	0,077
1800	ADB 76 98	225	366	480	672	841	1.018	1.198	1.382	1.586	1.811	0,092

NICHT verfügbar:

Amica



Zusammensetzung 2 Unterschränke mit 2 Auszügen und einzigen Front

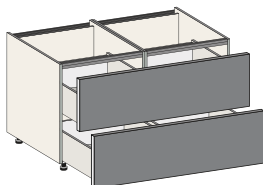

575 (625)	1500	–	972	1.093	1.190	1.354	1.498	1.649	1.803	1.959	2.133	2.326	0,787
	1800	–	1.087	1.228	1.342	1.534	1.703	1.880	2.060	2.244	2.448	2.673	0,941
675	1500	–	1.166	1.287	1.384	1.548	1.692	1.843	1.997	2.153	2.327	2.520	0,911
	1800	–	1.283	1.424	1.538	1.730	1.899	2.076	2.256	2.440	2.644	2.869	1,089



Für einen korrekten Betrieb der Führungen MÜSSEN die 2 Unterschränke mit Auszug die gleiche Breite haben.



MEHRPREIS
1 ausgeführte
Abschlussseite für
Unterschrank mit Front
H. 780

T.	Dekor	Extra-Plus Dekor	Pergamena	Omnia Laminat	Fenix	Matte Lackierung	Hochglanz Lackierung	Calce Lackierung	Metalloptik Lackierung	Farbig lackierte Eiche	Holz mit durchgängigem Furnierbild
350	36	47	47	47	79	38	73	73	84	79	96
575	44	56	56	57	97	62	122	122	140	129	157
675/775	47	60	60	62	106	71	140	140	161	152	186

UNTERSCHRANK – für Front H. 780

Element

Code-Nr.

0

1

2

3

4

5

6

7

8

9

m³

Eck-Unterschrank 1 Tür

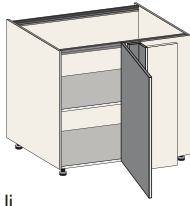

li

NICHT verfügbar:
Monoliti

F	L		0	1	2	3	4	5	6	7	8	9	
350	950	BGR 74 30	348	405	449	523	588	657	726	797	875	963	0,325
	1100	BGR 74 45	363	428	477	561	635	712	790	871	959	1.057	0,375
	1250	BGR 74 60	371	439	492	581	659	741	825	910	1.004	1.109	0,425
575 (625)	950	BGR 76 30	359	415	459	534	598	667	736	807	886	973	0,504
	1100	BGR 76 45	374	438	488	572	645	722	800	881	969	1.067	0,581
	1250	BGR 76 60	383	450	503	591	669	751	835	920	1.014	1.119	0,658
675	950	BGR 77 30	370	427	470	545	610	679	748	819	897	984	0,583
	1100	BGR 77 45	386	450	499	583	657	734	812	892	981	1.079	0,673
	1250	BGR 77 60	394	461	514	603	681	762	846	932	1.026	1.130	0,762

Eck-Unterschrank 1 feste Front und 1 Tür

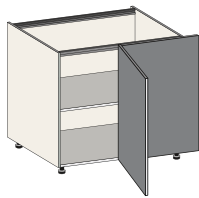

li

NICHT verfügbar:
Monoliti

F	L		0	1	2	3	4	5	6	7	8	9	
350	950	BGP 74 30	358	435	496	599	690	785	882	981	1.090	1.212	0,325
	1100	BGP 74 45	365	449	515	628	727	831	937	1.044	1.165	1.297	0,375
	1250	BGP 74 60	368	455	526	644	748	857	967	1.080	1.206	1.344	0,425
575 (625)	950	BGP 76 30	368	445	506	610	700	796	892	991	1.101	1.222	0,504
	1100	BGP 76 45	375	459	526	638	737	842	948	1.055	1.175	1.308	0,581
	1250	BGP 76 60	378	466	536	654	758	867	978	1.090	1.217	1.355	0,658
675	950	BGP 77 30	380	457	518	621	712	807	904	1.003	1.112	1.234	0,583
	1100	BGP 77 45	388	470	537	650	749	853	959	1.066	1.187	1.319	0,673
	1250	BGP 77 60	391	477	547	666	769	879	989	1.102	1.228	1.366	0,762

Eck-Unterschrank 1 Schubkasten und 1 Tür

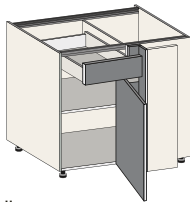

li

verfügbar:
Monoliti

F	L		0	1	2	3	4	5	6	7	8	9	
350	950	BHB 74 30	685	767	828	932	1.022	1.118	1.214	1.313	1.424	1.544	0,325
	1100	BHB 74 45	693	785	856	973	1.078	1.187	1.298	1.411	1.536	1.676	0,375
	1250	BHB 74 60	705	805	883	1.013	1.128	1.250	1.372	1.497	1.636	1.789	0,425
575 (625)	950	BHB 76 30	702	783	844	948	1.038	1.134	1.231	1.329	1.440	1.561	0,504
	1100	BHB 76 45	710	802	872	989	1.094	1.203	1.314	1.427	1.553	1.692	0,581
	1250	BHB 76 60	721	821	899	1.029	1.144	1.266	1.388	1.513	1.653	1.806	0,658
675	950	BHB 77 30	756	836	897	1.001	1.091	1.187	1.283	1.382	1.493	1.613	0,583
	1100	BHB 77 45	764	854	925	1.042	1.147	1.256	1.367	1.480	1.605	1.745	0,673
	1250	BHB 77 60	775	874	952	1.082	1.197	1.319	1.441	1.566	1.705	1.858	0,762



NICHT kompatibel mit Magic Corner Korb

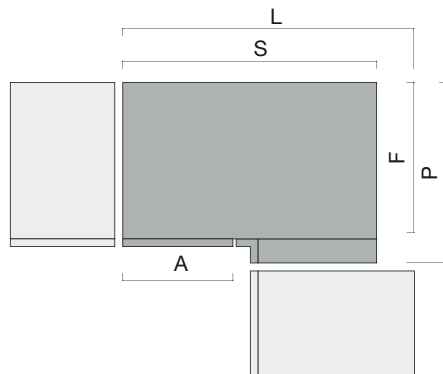

F	A	S	L	P
350	300	900	950	425
	450	900	1100	425
	600	900/1200	1250	425
575	300	900	950	650
	450	900	1100	650
	600	900/1200	1250	650
675	300	900	950	750
	450	900	1100	750
	600	900/1200	1250	750



MEHRPREIS
1 ausgeführte
Abschlussseite für
Unterschrank mit Front
H. 780

T.	Dekor	Extra-Plus Dekor	Pergamena	Omnia Laminat	Fenix	Matte Lackierung	Hochglanz Lackierung	Calce Lackierung	Metalloptik Lackierung	Farbig lackierte Eiche	Holz mit durchgängigem Furnierbild
350	36	47	47	47	79	38	73	73	84	79	96
575	44	56	56	57	97	62	122	122	140	129	157
675/775	47	60	60	62	106	71	140	140	161	152	186

ZUBEHÖR FÜR UNTERSCHRANK – Innenaustattung für Eck-Unterschrank mit 1 Tür

Element

Code-Nr.

Preis

m³

GIRELLO oval-Titandraht (n°2)

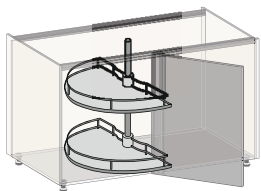

für Eckunterschrank mit Tür H. 780 B. 450 Korpus B.900 T. 575-675

C5C 1A 64

304

0,226

für Eckunterschrank mit Tür H. 780 B. 600 Korpus B.1200 T. 575-675

C5C 1A 66

304

0,226

GENIUS oval-Titandraht (n°2)

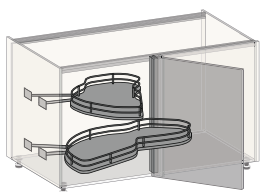

für Eckunterschrank mit Tür H. 780 B. 450 Korpus B.900 T. 575-675

C5C 3A 64

500

0,296

für Eckunterschrank mit Tür H. 780 B. 600 Korpus B.1200 T. 575-675

C5C 3A 66

536

0,346

COMPACT oval-Titandraht (n°2)

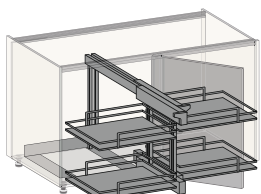

für Eckunterschrank mit Tür H. 780 B. 450 Korpus B.900 T. 575-675

C5C 8A 64

630

0,258

für Eckunterschrank mit Tür H. 780 B. 600 Korpus B.1200 T. 575-675

C5C 8A 66

670

0,342

LE MANS Arena Pure Antracite (n°2)

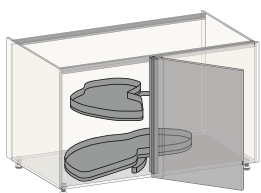

für Eckunterschrank mit Tür H. 780 B. 450 Korpus B.900 T. 575-675

C5C 4A 64

980

0,300

für Eckunterschrank mit Tür H. 780 B. 600 Korpus B.1200 T. 575-675

C5C 4A 66

1.083

0,335

MAGIC CORNER Arena Style Antracite

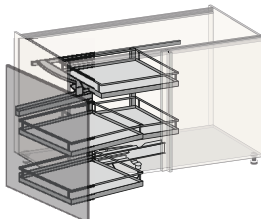

für Eckunterschrank mit Tür H. 780 B. 450 Korpus B.900 T. 575-675

C5C 6A 64

930

0,300

für Eckunterschrank mit Tür H. 780 B. 600 Korpus B.1200 T. 575-675

C5C 6A 66

953

0,300

UNTERSCHRANK – für Front H. 780

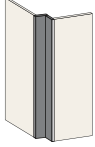
Element	T. Korpus	B.	Code-Nr.	0	1	2	3	4	5	6	7	8	9	m ³
Eck-Passtück zu verbinden														
	350	75x75	AMA 7A 65	148	178	204	244	281	319	358	397	440	489	0,011

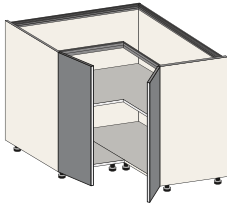
Eck-Unterschrank 90° mit 1 Tür				0	1	2	3	4	5	6	7	8	9	
	575	950x950	BJ2 7A 91	699	773	827	918	998	1.082	1.168	1.255	1.352	1.459	0,802
	(625)	1100x1100	BJ2 7A 94	837	930	997	1.109	1.208	1.312	1.418	1.525	1.645	1.777	1,062



Die LINEA- und VELA-Pfosten haben einen 42x42 mm großen Pfosten an der rechten Tür

NICHT verfügbar:	
Monoliti	
Amica	



NICHT verfügbar nicht rechtwinklig

	MEHRPREIS 1 ausgeführte Abschlussseite für Unterschrank mit Front H. 780	T.	Dekor	Extra-Plus Dekor	Pergamena	Omnia Laminat	Fenix	Matte Lackierung	Hochglanz Lackierung	Calce Lackierung	Metalloptik Lackierung	Farbig lackierte Eiche	Holz mit durchgängigem Furnierbild
		350	36	47	47	47	79	38	73	73	84	79	96
		575	44	56	56	57	97	62	122	122	140	129	157

UNTERSCHRANK – für Front H. 780

Element	T. Korpus	B.	Code-Nr.	0	1	2	3	4	5	6	7	8	9	m ³
Qanto Eck-Unterschrank														

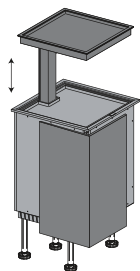

				0	1	2	3	4	5	6	7	8	9	
575	603x603	BJQ 7P 6T		2.762	2.851	2.901	2.987	3.061	3.141	3.220	3.302	3.393	3.493	0.347

NICHT verfügbar:
 Monoliti
 Monoliti gola



	MEHRPREIS 1 ausgeführte Abschlussseite für Unterschrank mit Front H. 780	T.	Dekor	Extra-Plus Dekor	Pergamena	Omnia Laminat	Fenix	Matte Lackierung	Hochglanz Lackierung	Calce Lackierung	Metalloptik Lackierung	Farbig lackierte Eiche	Holz mit durchgehendem Furnierfolie
		350	36	47	47	47	79	38	73	73	84	79	96
		575	44	56	56	57	97	62	122	122	140	129	157

BACKOFEN-UNTERSCHRANK – für Front H. 780

Element	T. Korpus	B.	Code-Nr.	0	1	2	3	4	5	6	7	8	9	m ³
---------	-----------	----	----------	---	---	---	---	---	---	---	---	---	---	----------------

Backofen-Unterschrank mit 2 festen Front

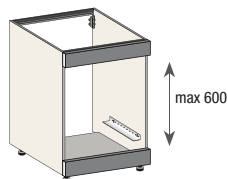

			0	1	2	3	4	5	6	7	8	9	
575 (625)	600	BF2 76 60	298	334	363	412	455	501	547	595	647	705	0,324
	900	BF2 76 90	330	380	421	491	552	616	682	749	822	904	0,478
675	600	BF2 77 60	309	345	375	423	467	513	559	606	659	716	0,375
	900	BF2 77 90	342	391	432	503	564	628	693	760	834	915	0,554

Backofen-Unterschrank 1 oberen Schubkasten

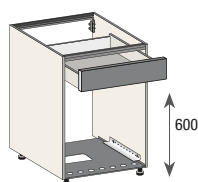

			0	1	2	3	4	5	6	7	8	9	
575 (625)	600	BFA 76 60	380	401	417	445	469	495	520	546	575	607	0,324
	900	BFA 76 90	451	481	503	541	574	610	645	682	722	767	0,478
675	600	BFA 77 60	434	454	470	498	522	547	573	599	628	660	0,375
	900	BFA 77 90	505	534	555	593	627	662	698	735	775	820	0,554



Sonderanfertigungen sind NICHT möglich

NICHT verfügbar:

Monoliti



Backofen-Unterschrank 1 unteren Schubkasten

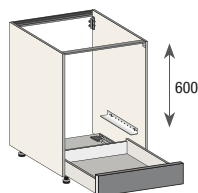

			0	1	2	3	4	5	6	7	8	9	
575 (625)	600	BFB 76 60	371	393	409	436	460	485	511	537	566	598	0,324
	900	BFB 76 90	407	436	458	497	530	565	600	637	677	722	0,478
675	600	BFB 77 60	426	446	462	489	513	538	564	590	619	651	0,375
	900	BFB 77 90	461	489	511	550	583	618	653	690	730	775	0,554

verfügbar:

Crea
Linea
Profili
Vela
Amica



MEHRPREIS
1 ausgeführte
Abschlussseite für
Unterschrank mit Front
H. 780

T.	Dekor	Extra-Plus Dekor	Pergamena	Omnia Laminat	Fenix	Matte Lackierung	Hochglanz Lackierung	Calce Lackierung	Metalloptik Lackierung	Farbig lackierte Eiche	Holz mit durchgängigem Furnierbild
575	44	56	56	57	97	62	122	122	140	129	157
675/775	47	60	60	62	106	71	140	140	161	152	186

BACKOFEN-UNTERSCHRANK – für Front H. 780

Element	T. Korpus	B.	Code-Nr.	0	1	2	3	4	5	6	7	8	9	m ³
---------	-----------	----	----------	---	---	---	---	---	---	---	---	---	---	----------------

Backofen-Unterschrank 1 oberen Schubkasten und 1 feste Front

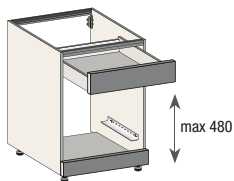

			0	1	2	3	4	5	6	7	8	9	
575 (625)	600	BFC 76 60	394	435	467	521	569	620	670	723	781	845	0,324
	900	BFC 76 90	436	493	538	614	682	752	823	896	978	1.066	0,478
675	600	BFC 77 60	449	488	520	574	622	673	723	776	834	898	0,375
	900	BFC 77 90	490	546	591	667	735	805	876	949	1.030	1.119	0,554

NICHT verfügbar:
Monoliti

Backofen-Unterschrank 1 oberen Schubkasten m/mittlerer Griffmulde

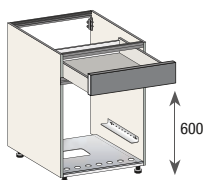

			0	1	2	3	4	5	6	7	8	9	
575 (625)	600	BFF 76 60	447	469	485	513	536	561	588	613	643	674	0,324
	675	BFF 77 60	501	522	538	566	589	614	641	666	696	727	0,375

Sonderanfertigungen sind NICHT möglich

verfügbar:
Monoliti



MEHRPREIS
1 ausgeführte
Abschlussseite für
Unterschrank mit Front
H. 780

T.	Dekor	Extra-Plus Dekor	Pergamena	Omnia Laminat	Fenix	Matte Lackierung	Hochglanz Lackierung	Calce Lackierung	Metalloptik Lackierung	Farbig lackierte Eiche	Holz mit durchgehendem Furnierfolie
575	44	56	56	57	97	62	122	122	140	129	157
675/775	47	60	60	62	106	71	140	140	161	152	186

SPÜLEN-UNTERSCHRANK – für Front H. 780

Element	T. Korpus	B.	Code-Nr.	0	1	2	3	4	5	6	7	8	9	m ³
---------	-----------	----	----------	---	---	---	---	---	---	---	---	---	---	----------------

Spülen-Unterschrank mit 1 Tür

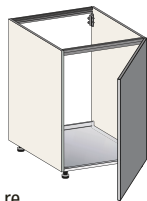

re

575 (625)	450	BL1 76 45	196	232	260	306	347	390	434	478	528	582	0,247
	600	BL1 76 60	208	247	278	330	375	423	472	521	576	637	0,324
675	450	BL1 77 45	208	244	271	317	359	401	445	490	539	593	0,286
	600	BL1 77 60	220	259	290	342	386	435	483	532	588	649	0,375

NICHT verfügbar:

Monoliti



Spülen-Unterschrank mit 2 Türen



575 (625)	600	BL2 76 60	256	321	371	457	531	611	690	772	863	963	0,324
	900	BL2 76 90	286	355	411	504	587	672	760	849	948	1.057	0,478
	1200	BL2 76 96	314	392	454	558	649	745	842	941	1.051	1.173	0,633
675	600	BL2 77 60	269	332	383	468	543	622	702	783	874	974	0,375
	900	BL2 77 90	298	367	422	515	598	683	772	860	959	1.068	0,554
	1200	BL2 77 96	327	404	466	569	660	757	853	952	1.063	1.185	0,732

NICHT verfügbar:

Monoliti



Spülen-Unterschrank mit 1 Auszug



575 (625)	450	BLE 76 45	383	420	447	495	535	578	622	667	716	771	0,247
	600	BLE 76 60	396	438	469	521	566	614	662	712	767	828	0,324
	750	BLE 76 75	428	485	529	601	666	734	802	872	949	1.035	0,401
	900	BLE 76 90	452	516	566	650	723	800	879	959	1.048	1.147	0,478
675	450	BLE 77 45	422	459	486	534	574	618	661	706	756	810	0,286
	600	BLE 77 60	435	477	508	560	605	653	702	751	806	867	0,375
	750	BLE 77 75	468	524	568	641	705	773	841	911	988	1.074	0,464
	900	BLE 77 90	491	555	605	689	762	840	918	998	1.087	1.186	0,554

NICHT verfügbar:

Monoliti



Spülen-Unterschrank m/2 Abfallkörben



575 (625)	1200	BLP 76 96	765	849	910	1.013	1.105	1.201	1.298	1.397	1.508	1.630	0,633
675	1200	BLP 77 96	776	860	921	1.025	1.117	1.212	1.310	1.409	1.519	1.641	0,732

NICHT verfügbar:

Monoliti



MEHRPREIS
1 ausgeführte
Abschlussseite für
Unterschrank mit Front
H. 780

T.	Dekor	Extra-Plus Dekor	Pergamena	Omnia Laminat	Fenix	Matte Lackierung	Hochglanz Lackierung	Calce Lackierung	Metalloptik Lackierung	Farbig lackierte Eiche	Holz mit durchgängigem Furnierbild
575	44	56	56	57	97	62	122	122	140	129	157
675/775	47	60	60	62	106	71	140	140	161	152	186

SPÜLEN-UNTERSCHRANK – für Front H. 780

Element	T. Korpus	B.	Code-Nr.	0	1	2	3	4	5	6	7	8	9	m ³
---------	-----------	----	----------	---	---	---	---	---	---	---	---	---	---	----------------

Spülen-Unterschrank 1 feste Front und 1 Tür

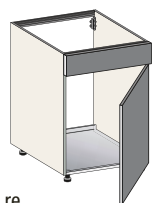

re

			0	1	2	3	4	5	6	7	8	9	
575 (625)	450	BL8 76 45	288	342	386	460	526	595	664	735	814	902	0,247
	600	BL8 76 60	307	373	426	515	593	676	760	845	940	1.045	0,324
675	450	BL8 77 45	299	353	398	472	537	606	675	746	826	913	0,286
	600	BL8 77 60	319	384	437	527	605	688	772	857	951	1.057	0,375

verfügbar:

Monoliti

Spülen-Unterschrank 1 feste Front und 2 Türen



			0	1	2	3	4	5	6	7	8	9	
575 (625)	900	BL9 76 90	388	493	578	721	848	981	1.116	1.252	1.405	1.574	0,478
	1200	BL9 76 96	435	562	665	838	991	1.151	1.314	1.480	1.665	1.869	0,633
675	900	BL9 77 90	399	505	590	733	859	992	1.127	1.264	1.417	1.586	0,554
	1200	BL9 77 96	447	574	676	850	1.003	1.163	1.326	1.492	1.677	1.880	0,732

verfügbar:

Monoliti

Spülen-Unterschrank 1 feste Front und 1 Auszug

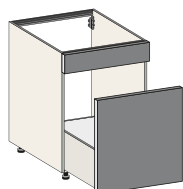

			0	1	2	3	4	5	6	7	8	9	
575 (625)	600	BLM 76 60	431	501	554	643	721	804	888	973	1.068	1.173	0,324
	750	BLM 76 75	461	541	603	707	799	895	992	1.093	1.203	1.326	0,401
	900	BLM 76 90	489	580	651	769	874	984	1.096	1.210	1.336	1.477	0,478
675	600	BLM 77 60	472	541	593	682	760	843	927	1.012	1.107	1.212	0,375
	750	BLM 77 75	501	580	642	746	838	934	1.032	1.132	1.242	1.365	0,464
	900	BLM 77 90	529	619	690	808	913	1.024	1.135	1.249	1.375	1.516	0,554

verfügbar:

Monoliti

Spülen-Unterschrank 1 feste Front und 1 Tür

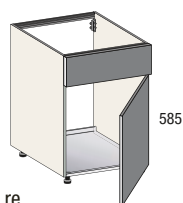

585

re

			0	1	2	3	4	5	6	7	8	9	
575 (625)	450	BL6 76 45	231	286	331	407	474	543	614	687	767	856	0,247
	600	BL6 76 60	248	305	351	427	495	565	636	710	790	880	0,324
675	450	BL6 77 45	243	298	343	419	485	554	626	698	779	867	0,286
	600	BL6 77 60	260	316	362	438	506	576	647	721	802	891	0,375

NICHT verfügbar:

Monoliti

Materia

Murano



MEHRPREIS
1 ausgeführte
Abschlussseite für
Unterschrank mit Front
H. 780

T.	Dekor	Extra-Plus Dekor	Pergamena	Omnia Laminat	Fenix	Matte Lackierung	Hochglanz Lackierung	Calce Lackierung	Metalloptik Lackierung	Farbig lackierte Eiche	Holz mit durchgehendem Furnierbild
575	44	56	56	57	97	62	122	122	140	129	157
675/775	47	60	60	62	106	71	140	140	161	152	186

SPÜLEN-UNTERSCHRANK – für Front H. 780

Element	T. Korpus	B.	Code-Nr.	0	1	2	3	4	5	6	7	8	9	m ³
Spülen-Unterschrank 1 feste Front und 1 Auszug														
	575 (625)	600	BLF 76 60	430	491	536	613	680	750	822	895	976	1.066	0,324
		750	BLF 76 75	458	528	582	673	752	836	920	1.006	1.103	1.210	0,401
		900	BLF 76 90	483	565	627	731	823	920	1.018	1.118	1.228	1.351	0,478
		1050	BLF 76 93	500	591	661	780	884	995	1.105	1.219	1.346	1.485	0,555
		1200	BLF 76 96	532	634	713	845	961	1.084	1.209	1.335	1.477	1.632	0,633
	675	600	BLF 77 60	470	530	575	652	719	789	861	934	1.015	1.105	0,375
		750	BLF 77 75	497	567	621	712	791	875	959	1.045	1.142	1.249	0,464
		900	BLF 77 90	523	604	666	771	863	959	1.057	1.157	1.267	1.390	0,554
		1050	BLF 77 93	539	630	700	819	923	1.034	1.144	1.258	1.385	1.524	0,643
		1200	BLF 77 96	573	673	752	884	1.001	1.124	1.248	1.374	1.516	1.671	0,732

NICHT verfügbar:
Monoliti

Element	T. Korpus	B.	Code-Nr.	0	1	2	3	4	5	6	7	8	9	m ³
Spülen-Unterschrank 1 feste Front und 1 Auszug														
	575 (625)	600	BLH 76 60	426	488	534	612	680	752	826	899	982	1.074	0,324
		750	BLH 76 75	453	524	580	672	753	838	925	1.013	1.111	1.219	0,401
		900	BLH 76 90	477	559	622	729	823	921	1.021	1.124	1.236	1.362	0,478
		1050	BLH 76 93	495	588	660	781	887	998	1.112	1.227	1.356	1.497	0,555
		1200	BLH 76 96	528	631	712	846	965	1.090	1.217	1.347	1.490	1.649	0,633
	675	600	BLH 77 60	466	527	573	651	719	791	865	938	1.021	1.113	0,375
		750	BLH 77 75	492	564	619	711	792	877	964	1.052	1.150	1.258	0,464
		900	BLH 77 90	518	598	661	768	863	960	1.060	1.163	1.275	1.401	0,554
		1050	BLH 77 93	535	627	699	820	926	1.037	1.151	1.266	1.395	1.536	0,643
		1200	BLH 77 96	568	670	751	886	1.004	1.129	1.256	1.386	1.530	1.688	0,732

Element	T. Korpus	B.	Code-Nr.	0	1	2	3	4	5	6	7	8	9	m ³
Spülen-Unterschrank 2 Auszüge														
	575 (625)	600	BLC 76 60	482	531	567	626	677	733	789	845	909	978	0,324
		750	BLC 76 75	520	584	634	714	785	861	937	1.015	1.102	1.197	0,401
		900	BLC 76 90	539	607	657	741	814	892	971	1.051	1.140	1.239	0,478
		1050	BLC 76 93	574	658	721	828	921	1.020	1.120	1.222	1.336	1.462	0,555
		1200	BLC 76 96	616	718	797	929	1.047	1.168	1.294	1.420	1.561	1.717	0,633
	675	600	BLC 77 60	578	626	661	720	772	827	883	940	1.003	1.072	0,375
		750	BLC 77 75	616	679	728	808	880	956	1.032	1.110	1.196	1.291	0,464
		900	BLC 77 90	636	702	751	835	909	987	1.065	1.145	1.234	1.333	0,554
		1050	BLC 77 93	669	752	815	922	1.015	1.114	1.214	1.317	1.431	1.556	0,643
		1200	BLC 77 96	712	812	891	1.024	1.141	1.263	1.388	1.515	1.655	1.811	0,732

verfügbar:
Crea
Linea
Profili
Vela
Amica

	T.	Dekor	Extra-Plus Dekor	Pergamena	Omnia Laminat	Fenix	Matte Lackierung	Hochglanz Lackierung	Calce Lackierung	Metalloptik Lackierung	Farbig lackierte Eiche	Holz mit durchgängigem Furnierbild
	575	44	56	56	57	97	62	122	122	140	129	157
	675/775	47	60	60	62	106	71	140	140	161	152	186

SPÜLEN-UNTERSCHRANK – für Front H. 780

Element	Code-Nr.	0	1	2	3	4	5	6	7	8	9	m ³
---------	----------	---	---	---	---	---	---	---	---	---	---	----------------

Spülen-Eck-Unterschrank 1 Tür



li

F	L		0	1	2	3	4	5	6	7	8	9	
575 (625)	950	BLA 76 30	337	400	449	531	604	680	757	835	923	1.020	0,504
	1100	BLA 76 45	343	409	461	549	626	707	789	873	966	1.070	0,581
	1250	BLA 76 60	366	436	491	584	666	752	840	928	1.028	1.137	0,658
675	950	BLA 77 30	348	412	460	543	615	691	768	846	935	1.032	0,583
	1100	BLA 77 45	354	421	473	560	637	719	800	884	978	1.081	0,673
	1250	BLA 77 60	377	447	503	596	677	764	851	940	1.040	1.149	0,762

NICHT verfügbar:

Monoliti

Spülen-Eck-Unterschrank 1 feste Front und 1 Tür



li

F	L		0	1	2	3	4	5	6	7	8	9	
575 (625)	950	BLJ 76 30	460	538	600	703	794	890	987	1.086	1.195	1.317	0,504
	1100	BLJ 76 45	474	564	634	752	856	966	1.076	1.189	1.316	1.454	0,581
	1250	BLJ 76 60	499	597	675	805	920	1.042	1.164	1.289	1.428	1.581	0,658
675	950	BLJ 77 30	472	550	612	714	805	902	998	1.097	1.206	1.328	0,583
	1100	BLJ 77 45	485	575	645	764	867	978	1.088	1.201	1.327	1.465	0,673
	1250	BLJ 77 60	511	608	687	817	932	1.053	1.175	1.301	1.440	1.593	0,762

verfügbar:

Monoliti

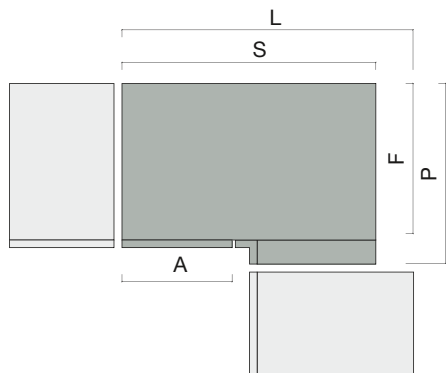

F	A	S	L	P
575	300	900	950	650
	450	900	1100	650
	600	900/1200	1250	650
675	300	900	950	750
	450	900	1100	750
	600	900/1200	1250	750

Spülen-Eck-Unterschrank 2 Türen

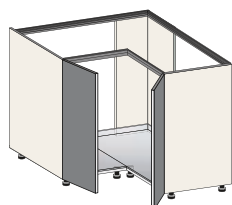

			0	1	2	3	4	5	6	7	8	9	
575 (625)	950x950	BLB 7A 91	486	558	613	704	783	868	953	1.041	1.137	1.244	0,802
	1100x1100	BLB 7A 94	562	650	716	829	928	1.032	1.137	1.244	1.364	1.496	1,062



Die LINEA- und VELA-Pfosten haben einen 42x42 mm großen Pfosten an der rechten Tür

NICHT verfügbar:

Monoliti

Amica



NICHT verfügbar nicht rechteckig



MEHRPREIS
1 ausgeführte
Abschlussseite für
Unterschrank mit Front
H. 780

T.	Dekor	Extra-Plus Dekor	Pergamena	Omnia Laminat	Fenix	Matte Lackierung	Hochglanz Lackierung	Calce Lackierung	Metalloptik Lackierung	Farbig lackierte Eiche	Holz mit durchgehendem Furnierblech
575	44	56	56	57	97	62	122	122	140	129	157
675/775	47	60	60	62	106	71	140	140	161	152	186

TÜREN FÜR HAUSHALTSGERÄTE – für Front H. 780

Element

B. Code-Nr.

0 **1** **2** **3** **4** **5** **6** **7** **8** **9** m³

Tür für Haushaltsgerät

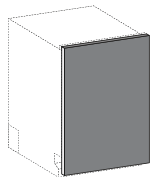

Front H. 780

		0	1	2	3	4	5	6	7	8	9	
450	AAE 76 45	76	110	138	184	225	268	312	357	406	460	0,035
600	AAE 76 60	82	120	151	202	248	297	345	394	450	511	0,046

* Front H. 720+55

450	AAH 76 45	190	228	256	306	348	393	439	485	537	595	0,035
600	AAH 76 60	191	236	271	330	382	436	491	547	611	680	0,046

NICHT verfügbar:

Monoliti



Tür für Haushaltsgerät bestehend aus 2 Fronten

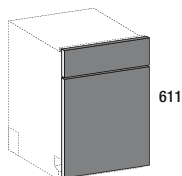

Front H. 780

		0	1	2	3	4	5	6	7	8	9	
450	AAG 76 45	197	254	299	375	442	512	582	654	735	823	0,035
600	AAG 76 60	223	291	345	436	516	600	685	772	868	975	0,046

* Front H. 720+55

450	AAT 76 45	311	369	414	490	557	626	697	769	850	938	0,035
600	AAT 76 60	331	400	454	545	624	708	794	881	978	1.084	0,046

verfügbar:

Monoliti



NICHT geeignet für Geräte mit Flügeltür

Tür für Haushaltsgerät bestehend aus 2 Fronten

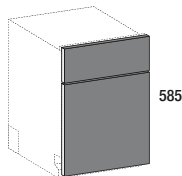

Front H. 780

		0	1	2	3	4	5	6	7	8	9	
450	AAD 76 45	152	199	237	300	357	415	475	536	604	679	0,035
600	AAD 76 60	176	235	281	359	427	499	573	646	729	821	0,046

* Front H. 720+55

450	AAS 76 45	266	314	352	415	472	530	590	651	719	794	0,035
600	AAS 76 60	284	343	389	467	536	607	681	756	838	929	0,046

NICHT verfügbar:

Monoliti

Goccia



NICHT geeignet für Geräte mit Flügeltür

Tür für Haushaltsgerät bestehend aus 2 Fronten

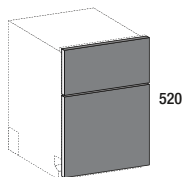

Front H. 780

		0	1	2	3	4	5	6	7	8	9	
450	AAB 76 45	152	199	237	300	357	415	475	536	604	679	0,035
600	AAB 76 60	176	235	281	359	427	499	573	646	729	821	0,046

* Front H. 720+55

450	AAQ 76 45	266	314	352	415	472	530	590	651	719	794	0,035
600	AAQ 76 60	284	343	389	467	536	607	681	756	838	929	0,046

verfügbar:

Crea

Linea

Profili

Vela



NICHT geeignet für Geräte mit Flügeltür



* Fronten für Spülmaschine NICHT kompatibel mit dem Sockel H. 80

TÜREN FÜR HAUSHALTSGERÄTE – für Front H. 780

Element	B.	Code-Nr.	0	1	2	3	4	5	6	7	8	9	m ³
---------	----	----------	----------	----------	----------	----------	----------	----------	----------	----------	----------	----------	----------------

Tür für Haushaltsgerät bestehend aus 2 Fronten

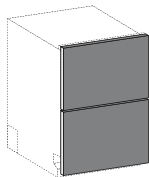

Front H. 780

		0	1	2	3	4	5	6	7	8	9	
450	AAC 76 45	152	199	237	300	357	415	475	536	604	679	0,035
600	AAC 76 60	176	235	281	359	427	499	573	646	729	821	0,046

* Front H. 720+55

450	AAR 76 45	266	314	352	415	472	530	590	651	719	794	0,035
600	AAR 76 60	284	343	389	467	536	607	681	756	838	929	0,046

NICHT verfügbar:
Monoliti
Goccia



NICHT geeignet für Geräte mit Flügeltür

Tür für Haushaltsgerät bestehend aus 3 Fronten

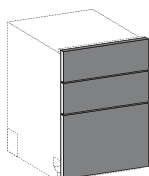

Front H. 780

		0	1	2	3	4	5	6	7	8	9	
450	AAA 76 45	161	216	261	337	404	473	544	616	697	785	0,035
600	AAA 76 60	187	256	313	406	488	575	662	752	851	961	0,046

* Front H. 720+55

450	AAP 76 45	274	331	376	452	518	588	659	731	811	900	0,035
600	AAP 76 60	294	366	421	514	597	683	772	860	960	1.070	0,046

NICHT verfügbar:
Monoliti
Goccia



NICHT geeignet für Geräte mit Flügeltür

Tür für Haushaltsgerät mit Seitenwand



T. Korpus

		0	1	2	3	4	5	6	7	8	9	
575	600 AAF 76 60	100	138	169	221	267	314	363	413	468	529	0,056

re

NICHT verfügbar:
Monoliti



Abschlussseite aus Melamin

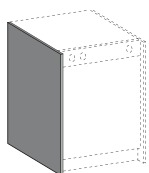

Abschlussseiten in Ausführung der Tür
siehe Seiten 58 – 60 – 62 – 63

pro Qm	BF0 200 01	93	0,026
--------	-------------------	-----------	-------

li

Mehrpreise

Aussparung auf Sockel	15
Mit Füßen	8

Bausatz für Spülmaschine

Montagesatz B. 450	C5K E4	48
Montagesatz B. 600	C5K E6	49
Rahmen für Spülmaschine B. 450	C5K T0	48
Rahmen für Spülmaschine B. 600	C5K T1	52



* Fronten für Spülmaschine NICHT kompatibel mit dem Sockel H. 80

UNTERSCHRANK – für Front H. 845

Element

T. Korpus

B.

Code-Nr.

0 1 2 3 4 5 6 7 8 9 m³

Offene Unterschränk St. 18

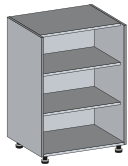

max

377	301-600	BMG 84 60	0	1	2	3	4	5	6	7	8	9	0,234
			302	347	415	532	567	647	751	827	912	1.006	

NICHT verfügbar:

Monoliti

Monoliti gola



Fester Teil für Unterschränk

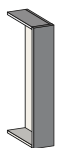

350	* 27-150	BPF 84 15	0	1	2	3	4	5	6	7	8	9	0,067
	151-300	BPF 84 30	116	141	161	194	223	254	285	317	353	392	
			144	178	205	248	288	329	370	413	461	513	0,122



* EDELSTAHL Mindestbreite 33 mm
* GLAS Mindestbreite 65 mm
* LAMINAM Mindestbreite 40 mm

NICHT verfügbar:

Monoliti

Monoliti gola



Unterschränk mit 1 Tür

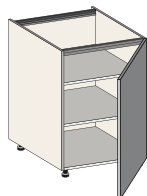

re

350	150	BA1 84 15	0	1	2	3	4	5	6	7	8	9	0,067
	300	BA1 84 30	166	192	213	245	275	306	337	369	405	444	
	450	BA1 84 45	178	213	239	284	323	363	406	449	496	547	0,122
	600	BA1 84 60	204	246	279	336	384	436	489	542	600	666	0,178
			227	278	317	385	445	507	570	635	706	785	0,234
575 (625)	150	BA1 86 15	176	202	223	255	285	316	347	380	415	454	0,103
	300	BA1 86 30	189	223	250	294	334	374	416	459	506	558	0,190
	450	BA1 86 45	215	256	290	346	394	446	499	552	611	676	0,276
	600	BA1 86 60	237	289	328	396	455	518	581	645	716	796	0,362
675	150	BA1 87 15	187	214	235	267	297	328	359	391	427	466	0,120
	300	BA1 87 30	200	235	261	306	345	385	428	470	518	569	0,220
	450	BA1 87 45	227	268	301	358	406	458	511	564	622	688	0,319
	600	BA1 87 60	248	300	339	407	467	529	592	657	728	807	0,419

NICHT verfügbar:

Monoliti

Monoliti gola



MEHRPREIS
1 ausgeführte
Abschlussseite für
Unterschränk mit Front
H. 845

T.	Dekor	Extra-Plus Dekor	Pergamena	Omnia Laminat	Fenix	Matte Lackierung	Hochglanz Lackierung	Calce Lackierung	Metalloptik Lackierung	Farbig lackierte Eiche	Holz mit durchgängigem Furnierbild
350	39	51	51	51	86	41	79	79	91	86	104
575	48	61	61	62	105	67	132	132	152	140	170
675/775	51	65	65	67	115	77	152	152	174	165	202

UNTERSCHRANK – für Front H. 845

Element

T. Korpus

B.

Code-Nr.

0

1

2

3

4

5

6

7

8

9

m³

Ausziehbarer Chrom-Ardesia Drahtkorb



für Unterschrank T. 350 mit Tür H. 845	150	C5C CA 31	69	0,031
für Unterschrank T. 575 mit Tür H. 845	150	C5C CA 61	69	0,048

Ausziehbarer Oval-Titan Drahtkorb



für Unterschrank T. 575 mit Tür H. 845	300	C5C AA 63	187	0,099
für Unterschrank T. 575 mit Tür H. 845	450	C5C AA 64	215	0,150

Arena Pure Antracite ausziehbarer Korb

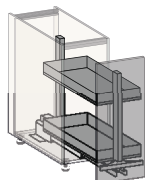

für Unterschrank T. 575 mit Tür H. 845	300	C5C BA 63	407	0,099
für Unterschrank T. 575 mit Tür H. 845	450	C5C BA 64	486	0,150

Unterschrank mit 2 Türen

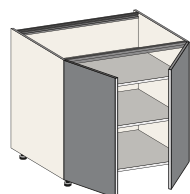

			0	1	2	3	4	5	6	7	8	9	
350	600	BA2 84 60	260	329	382	470	549	630	714	799	894	998	0,234
	900	BA2 84 90	305	389	455	567	665	768	873	979	1.097	1.228	0,345
	1200	BA2 84 96	376	477	558	692	812	936	1.063	1.191	1.335	1.494	0,456
575 (625)	600	BA2 86 60	271	339	392	481	559	641	725	810	904	1.009	0,362
	900	BA2 86 90	315	399	466	577	675	779	883	989	1.107	1.239	0,534
	1200	BA2 86 96	388	488	568	703	822	946	1.073	1.202	1.346	1.504	0,707
675	600	BA2 87 60	283	351	404	492	570	652	736	821	915	1.020	0,419
	900	BA2 87 90	328	411	477	589	687	790	895	1.001	1.119	1.250	0,619
	1200	BA2 87 96	399	499	580	714	834	958	1.084	1.213	1.357	1.516	0,818

NICHT verfügbar:

Monoliti

Monoliti gola



MEHRPREIS
1 ausgeführte
Abschlussseite für
Unterschrank mit Front
H. 845

T.	Dekor	Extra-Plus Dekor	Pergamena	Omnia Laminat	Fenix	Matte Lackierung	Hochglanz Lackierung	Calce Lackierung	Metalloptik Lackierung	Farbig lackierte Eiche	Holz mit durchgehendem Furnieröl
350	39	51	51	51	86	41	79	79	91	86	104
575	48	61	61	62	105	67	132	132	152	140	170
675/775	51	65	65	67	115	77	152	152	174	165	202

UNTERSCHRANK – für Front H. 845

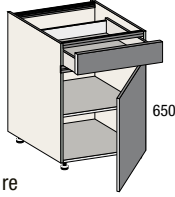
Element	T. Korpus	B.	Code-Nr.	0	1	2	3	4	5	6	7	8	9	m ³
Unterschrank 1 Schubkasten und 1 Tür														
	350	300	BB1 84 30	276	316	346	397	443	490	537	587	641	700	0,122
		450	BB1 84 45	306	358	396	461	520	580	642	704	774	851	0,178
		600	BB1 84 60	334	396	444	524	595	668	744	821	906	1.001	0,234
	575 (625)	300	BB1 86 30	292	332	362	413	459	506	553	603	657	716	0,190
		450	BB1 86 45	323	374	412	477	536	596	658	720	790	867	0,276
		600	BB1 86 60	350	412	460	541	611	684	760	837	922	1.017	0,362
	675	300	BB1 87 30	346	385	415	466	512	559	606	656	710	769	0,220
		450	BB1 87 45	376	427	465	530	589	649	711	773	843	920	0,319
		600	BB1 87 60	404	465	513	593	664	737	813	890	975	1.070	0,419

NICHT verfügbar:
Monoliti
Monoliti gola



Element	T. Korpus	B.	Code-Nr.	0	1	2	3	4	5	6	7	8	9	m ³
Unterschrank 1 Schubkasten und 2 Türen														
	350	600	BB2 84 60	377	453	511	607	692	782	874	966	1.070	1.183	0,234
		900	BB2 84 90	437	535	610	735	846	963	1.081	1.202	1.336	1.485	0,345
		1200	BB2 84 96	497	616	708	864	1.001	1.144	1.290	1.439	1.604	1.787	0,456
	575 (625)	600	BB2 86 60	394	469	527	623	708	798	890	982	1.086	1.199	0,362
		900	BB2 86 90	454	551	626	751	863	979	1.097	1.218	1.352	1.501	0,534
		1200	BB2 86 96	514	633	725	880	1.017	1.160	1.306	1.455	1.620	1.803	0,707
	675	600	BB2 87 60	449	522	580	676	761	851	943	1.035	1.139	1.252	0,419
		900	BB2 87 90	508	604	679	804	915	1.032	1.150	1.271	1.405	1.554	0,619
		1200	BB2 87 96	568	685	777	933	1.070	1.213	1.359	1.508	1.673	1.856	0,818

NICHT verfügbar:
Monoliti
Monoliti gola

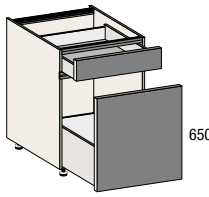

Element	T. Korpus	B.	Code-Nr.	0	1	2	3	4	5	6	7	8	9	m ³
Unterschrank 1 Schubkasten und 1 Auszug														
	350	300	BCC 84 30	314	353	384	435	480	527	575	623	677	737	0,122
		450	BCC 84 45	340	391	430	496	553	614	675	738	807	884	0,178
		600	BCC 84 60	365	427	474	554	624	699	774	851	936	1.030	0,234
		750	BCC 84 75	388	459	515	610	693	781	871	961	1.063	1.174	0,289
		900	BCC 84 90	420	503	568	677	774	875	978	1.082	1.199	1.327	0,345
		1200	BCC 84 96	449	541	615	738	849	963	1.080	1.198	1.331	1.477	0,401
	575 (625)	300	BCC 86 30	354	392	423	474	519	566	614	662	716	776	0,190
		450	BCC 86 45	380	430	469	535	592	653	714	777	846	923	0,276
		600	BCC 86 60	405	466	513	593	664	738	813	890	975	1.070	0,362
		750	BCC 86 75	427	498	554	649	733	820	910	1.001	1.102	1.213	0,448
		900	BCC 86 90	460	542	607	716	813	914	1.017	1.121	1.239	1.366	0,534
		1200	BCC 86 96	488	580	654	777	888	1.002	1.119	1.237	1.370	1.516	0,621
	675	300	BCC 87 30	436	473	504	554	599	646	695	743	797	857	0,220
		450	BCC 87 45	462	511	550	615	673	734	795	858	927	1.004	0,319
		600	BCC 87 60	486	546	593	674	744	819	894	971	1.056	1.150	0,419
		750	BCC 87 75	509	578	635	729	813	900	990	1.081	1.182	1.294	0,519
		900	BCC 87 90	542	622	688	797	894	995	1.097	1.202	1.319	1.447	0,619
		1200	BCC 87 96	570	660	735	858	968	1.082	1.199	1.318	1.450	1.596	0,718

NICHT verfügbar:
Monoliti
Monoliti gola



T.	Dekor	Extra-Plus Dekor	Pergamena	Omnia Laminat	Fenix	Matte Lackierung	Hochglanz Lackierung	Calce Lackierung	Metalloptik Lackierung	Farbig lackierte Eiche	Holz Furnierbild
350	39	51	51	51	86	41	79	79	91	86	104
575	48	61	61	62	105	67	132	132	152	140	170
675/775	51	65	65	67	115	77	152	152	174	165	202

UNTERSCHRANK – für Front H. 845

Element	T. Korpus	B.	Code-Nr.	0	1	2	3	4	5	6	7	8	9	m ³
---------	-----------	----	----------	---	---	---	---	---	---	---	---	---	---	----------------

Unterschrank 1 Schubkasten und 1 +1 Auszug

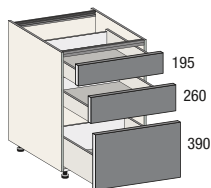

			0	1	2	3	4	5	6	7	8	9	
350	300	BC7 84 30	451	500	535	593	646	700	757	813	876	945	0,122
	450	BC7 84 45	485	549	595	672	741	812	884	958	1.041	1.132	0,178
	600	BC7 84 60	512	580	629	713	787	865	944	1.024	1.113	1.212	0,234
	750	BC7 84 75	551	642	710	823	923	1.029	1.136	1.245	1.366	1.501	0,289
	900	BC7 84 90	590	683	753	871	974	1.082	1.193	1.305	1.429	1.567	0,345
	1050	BC7 84 93	637	754	844	995	1.128	1.267	1.409	1.553	1.714	1.891	0,401
	1200	BC7 84 96	673	804	904	1.073	1.222	1.379	1.538	1.699	1.878	2.077	0,456
575 (625)	300	BC7 86 30	478	528	562	621	674	728	784	841	904	973	0,190
	450	BC7 86 45	514	576	622	699	768	840	912	986	1.068	1.159	0,276
	600	BC7 86 60	539	607	657	741	814	892	972	1.051	1.141	1.240	0,362
	750	BC7 86 75	580	669	737	851	951	1.057	1.164	1.273	1.394	1.528	0,448
	900	BC7 86 90	619	711	781	898	1.002	1.110	1.220	1.333	1.457	1.595	0,534
	1050	BC7 86 93	665	782	872	1.022	1.156	1.295	1.436	1.580	1.741	1.918	0,621
	1200	BC7 86 96	702	831	932	1.101	1.250	1.406	1.565	1.726	1.906	2.105	0,707
675	300	BC7 87 30	618	664	698	757	810	864	920	976	1.040	1.109	0,220
	450	BC7 87 45	652	712	758	835	904	975	1.048	1.121	1.204	1.295	0,319
	600	BC7 87 60	679	743	792	876	950	1.028	1.107	1.187	1.277	1.375	0,419
	750	BC7 87 75	718	805	873	987	1.087	1.193	1.300	1.409	1.530	1.664	0,519
	900	BC7 87 90	757	846	917	1.034	1.137	1.245	1.356	1.469	1.593	1.731	0,619
	1050	BC7 87 93	804	918	1.007	1.158	1.291	1.431	1.572	1.716	1.877	2.054	0,718
	1200	BC7 87 96	840	967	1.067	1.236	1.386	1.542	1.701	1.862	2.041	2.240	0,818

verfügbar:

- Crea
- Linea
- Profili
- Vela
- Amica
- Memo



MEHRPREIS
1 ausgeführte
Abschlussseite für
Unterschrank mit Front
H. 845

T.	Dekor	Extra-Plus Dekor	Pergamena	Omnia Laminat	Fenix	Matte Lackierung	Hochglanz Lackierung	Calce Lackierung	Metalloptik Lackierung	Farbig lackierte Eiche	Holz mit durchgehendem Furnierbild
350	39	51	51	51	86	41	79	79	91	86	104
575	48	61	61	62	105	67	132	132	152	140	170
675/775	51	65	65	67	115	77	152	152	174	165	202

UNTERSCHRANK – für Front H. 845

Element

Code-Nr.

0 1 2 3 4 5 6 7 8 9 m³

Eck-Unterschrank 1 Tür

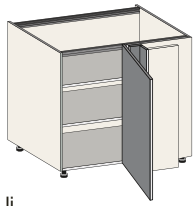

li

NICHT verfügbar:
Monoliti
Monoliti gola

F	L		0	1	2	3	4	5	6	7	8	9	
350	950	BGR 84 30	393	461	514	603	682	764	848	933	1.027	1.132	0,387
	1100	BGR 84 45	413	489	549	649	737	830	925	1.020	1.127	1.244	0,387
	1250	BGR 84 60	422	507	574	685	784	888	992	1.099	1.219	1.350	0,512
575 (625)	950	BGR 86 30	404	472	524	613	692	774	858	943	1.037	1.142	0,577
	1100	BGR 86 45	423	499	559	659	748	841	935	1.030	1.137	1.255	0,577
	1250	BGR 86 60	432	518	584	696	795	898	1.003	1.110	1.229	1.360	0,763
675	950	BGR 87 30	415	483	536	624	704	785	869	955	1.049	1.153	0,661
	1100	BGR 87 45	435	511	570	670	759	852	946	1.042	1.149	1.266	0,661
	1250	BGR 87 60	445	529	596	707	806	910	1.014	1.121	1.241	1.372	0,874

Eck-Unterschrank 1 feste Front und 1 Tür



li

NICHT verfügbar:
Monoliti
Monoliti gola

F	L		0	1	2	3	4	5	6	7	8	9	
350	950	BGP 84 30	396	482	551	667	769	876	986	1.097	1.220	1.357	0,387
	1100	BGP 84 45	405	499	575	702	814	932	1.051	1.173	1.309	1.458	0,387
	1250	BGP 84 60	413	516	599	738	860	989	1.120	1.252	1.401	1.564	0,512
575 (625)	950	BGP 86 30	406	492	561	677	780	887	996	1.107	1.231	1.367	0,577
	1100	BGP 86 45	415	509	585	712	825	942	1.061	1.183	1.319	1.469	0,577
	1250	BGP 86 60	423	527	610	749	871	999	1.130	1.263	1.411	1.574	0,763
675	950	BGP 87 30	417	504	573	689	791	898	1.007	1.119	1.242	1.379	0,661
	1100	BGP 87 45	427	521	597	723	836	953	1.073	1.195	1.331	1.480	0,661
	1250	BGP 87 60	435	538	621	760	882	1.011	1.142	1.274	1.423	1.586	0,874

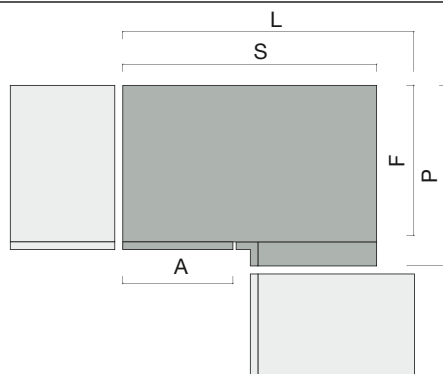

F	A	S	L	P
350	300	900	950	425
	450	900	1100	425
	600	900/1200	1250	425
575 (625)	300	900	950	650
	450	900	1100	650
	600	900/1200	1250	650
675	300	900	950	750
	450	900	1100	750
	600	900/1200	1250	750



MEHRPREIS
1 ausgeführte
Abschlussseite für
Unterschrank mit Front
H. 845

T.	Dekor	Extra-Plus Dekor	Pergamena	Omnia Laminat	Fenix	Matte Lackierung	Hochglanz Lackierung	Calce Lackierung	Metalloptik Lackierung	Farbig lackierte Eiche	Holz mit durchgängigem Furnierbild
350	39	51	51	51	86	41	79	79	91	86	104
575	48	61	61	62	105	67	132	132	152	140	170
675/775	51	65	65	67	115	77	152	152	174	165	202

ZUBEHÖR FÜR UNTERSCHRANK – Innenaustattung für Eck-Unterschrank mit 1 Tür

Element

Code-Nr.

Preis

m³

GIRELLO oval-Titandraht (n°2)

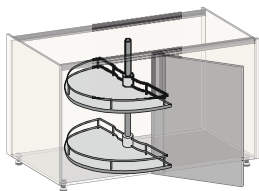

für Eckunterschrank mit Tür H. 845 B. 450 Korpus B.900 T. 575-675

C5C 1A 64

304

0,226

für Eckunterschrank mit Tür H. 845 B. 600 Korpus B.1200 T. 575-675

C5C 1A 66

304

0,226

GENIUS oval-Titandraht (n°2)

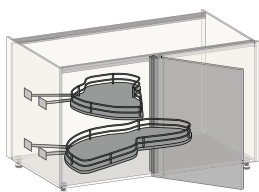

für Eckunterschrank mit Tür H. 845 B. 450 Korpus B.900 T. 575-675

C5C 3A 64

500

0,296

für Eckunterschrank mit Tür H. 845 B. 600 Korpus B.1200 T. 575-675

C5C 3A 66

536

0,346

COMPACT oval-Titandraht (n°2)

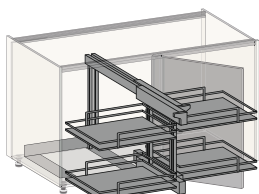

für Eckunterschrank mit Tür H. 845 B. 450 Korpus B.900 T. 575-675

C5C 8A 64

630

0,258

für Eckunterschrank mit Tür H. 845 B. 600 Korpus B.1200 T. 575-675

C5C 8A 66

670

0,342

LE MANS Arena Pure Antracite (n°2)

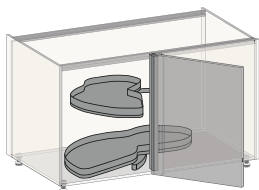

für Eckunterschrank mit Tür H. 845 B. 450 Korpus B.900 T. 575-675

C5C 4A 64

980

0,300

für Eckunterschrank mit Tür H. 845 B. 600 Korpus B.1200 T. 575-675

C5C 4A 66

1.083

0,335

MAGIC CORNER Arena Style Antracite

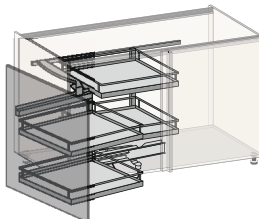

für Eckunterschrank mit Tür H. 845 B. 450 Korpus B.900 T. 575-675

C5C 6A 64

930

0,300

für Eckunterschrank mit Tür H. 845 B. 600 Korpus B.1200 T. 575-675

C5C 6A 66

953

0,300

UNTERSCHRANK – für Front H. 845

Element

T. Korpus

B.

Code-Nr.

0

1

2

3

4

5

6

7

8

9

m³

Eck-Passtück zu verbinden

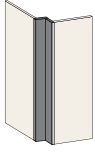

	0	1	2	3	4	5	6	7	8	9			
350	75x75	AMA 8A 65	160	193	220	265	304	345	386	429	476	529	0,122

NICHT verfügbar:

Monoliti

Monoliti gola



MEHRPREIS
1 ausgeführte
Abschlussseite für
Unterschrank mit Front
H. 845

T.	Dekor	Extra-Plus Dekor	Pergamena	Omnia Laminat	Fenix	Matte Lackierung	Hochglanz Lackierung	Calce Lackierung	Metalloptik Lackierung	Farbig lackierte Eiche	Holz mit durchgängigem Furnierbild
350	39	51	51	51	86	41	79	79	91	86	104
575	48	61	61	62	105	67	132	132	152	140	170

BACKOFEN-UNTERSCHRANK – für Front H. 845

Element	T. Korpus	B.	Code-Nr.	0	1	2	3	4	5	6	7	8	9	m ³
---------	-----------	----	----------	---	---	---	---	---	---	---	---	---	---	----------------

Backofen-Unterschrank 1 oberen Schubkasten und 1 feste Front

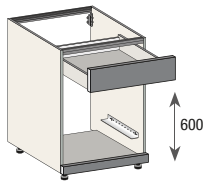

			0	1	2	3	4	5	6	7	8	9	
575 (625)	600	BFC 86 60	420	460	493	547	596	646	697	749	807	872	0,362
	900	BFC 86 90	468	524	569	645	713	783	854	927	1.009	1.098	0,534
675	600	BFC 87 60	474	513	546	600	649	699	750	802	860	925	0,419
	900	BFC 87 90	522	577	622	698	766	836	907	980	1.061	1.151	0,619

NICHT verfügbar:
 Monoliti
 Monoliti gola



MEHRPREIS
 1 ausgeführte
 Abschlussseite für
 Unterschrank mit Front
 H. 845

T.	Dekor	Extra-Plus Dekor	Pergamena	Omnia Laminat	Fenix	Matte Lackierung	Hochglanz Lackierung	Calce Lackierung	Metalloptik Lackierung	Farbig lackierte Eiche	Holz mit durchgehendem Furnierfolie
575	48	61	61	62	105	67	132	132	152	140	170
675/775	51	65	65	67	115	77	152	152	174	165	202

SPÜLEN-UNTERSCHRANK – für Front H. 845

Element

T. Korpus

B.

Code-Nr.

0

1

2

3

4

5

6

7

8

9

m³

Spülen-Unterschrank mit 1 Tür

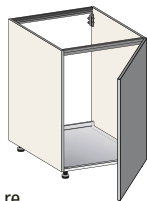

re

			0	1	2	3	4	5	6	7	8	9	
575 (625)	450	BL1 86 45	221	263	297	352	401	452	505	558	618	683	0,276
	600	BL1 86 60	238	289	329	397	457	519	582	646	718	797	0,362
675	450	BL1 87 45	232	275	308	363	413	463	516	569	629	695	0,319
	600	BL1 87 60	250	300	340	408	468	530	593	658	729	808	0,419

NICHT verfügbar:

Monoliti

Monoliti gola



Spülen-Unterschrank mit 2 Türen



			0	1	2	3	4	5	6	7	8	9	
575 (625)	600	BL2 86 60	284	351	404	492	570	653	736	821	917	1.020	0,362
	900	BL2 86 90	327	409	475	587	685	788	892	999	1.118	1.249	0,534
	1200	BL2 86 96	367	468	549	683	802	927	1.053	1.182	1.326	1.485	0,707
675	600	BL2 87 60	296	362	415	504	582	665	748	833	928	1.032	0,419
	900	BL2 87 90	338	421	486	598	697	799	904	1.011	1.129	1.260	0,619
	1200	BL2 87 96	378	480	560	695	813	938	1.065	1.194	1.337	1.496	0,818

NICHT verfügbar:

Monoliti

Monoliti gola



MEHRPREIS
1 ausgeführte
Abschlussseite für
Unterschrank mit Front
H. 845

T.	Dekor	Extra-Plus Dekor	Pergamena	Omnia Laminat	Fenix	Matte Lackierung	Hochglanz Lackierung	Calce Lackierung	Metalloptik Lackierung	Farbig lackierte Eiche	Holz Furnierbild
575	48	61	61	62	105	67	132	132	152	140	170
675/775	51	65	65	67	115	77	152	152	174	165	202

SPÜLEN-UNTERSCHRANK – für Front H. 845

Element	T. Korpus	B.	Code-Nr.	0	1	2	3	4	5	6	7	8	9	m ³
---------	-----------	----	----------	---	---	---	---	---	---	---	---	---	---	----------------

Spülen-Unterschrank 1 feste Front und 1 Tür

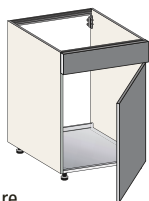

re

			0	1	2	3	4	5	6	7	8	9	
575 (625)	450	BL6 86 45	253	302	342	407	465	526	588	650	720	797	0,276
	600	BL6 86 60	274	334	382	461	532	606	682	758	844	938	0,362
675	450	BL6 87 45	266	314	353	419	476	537	599	661	731	808	0,319
	600	BL6 87 60	285	345	393	473	544	618	693	769	856	950	0,419

NICHT verfügbar:
 Monoliti
 Monoliti gola



Spülen-Unterschrank 1 feste Front und 2 Türen



			0	1	2	3	4	5	6	7	8	9	
575 (625)	900	BL7 86 90	344	438	515	643	756	874	995	1.117	1.254	1.404	0,534
	1200	BL7 86 96	376	495	588	745	884	1.032	1.180	1.331	1.498	1.684	0,707
675	900	BL7 87 90	355	450	527	654	767	886	1.006	1.128	1.265	1.416	0,619
	1200	BL7 87 96	389	506	599	757	896	1.043	1.191	1.342	1.510	1.695	0,818

NICHT verfügbar:
 Monoliti
 Monoliti gola



Spülen-Unterschrank 1 feste Front und 1 Auszug



			0	1	2	3	4	5	6	7	8	9	
575 (625)	600	BLF 86 60	473	536	583	664	734	808	884	960	1.045	1.140	0,362
	750	BLF 86 75	503	577	634	728	812	899	989	1.079	1.180	1.291	0,448
	900	BLF 86 90	531	616	682	791	888	989	1.091	1.196	1.312	1.441	0,534
675	600	BLF 87 60	513	575	622	703	773	848	923	999	1.084	1.179	0,419
	750	BLF 87 75	542	616	673	767	851	938	1.028	1.118	1.219	1.331	0,519
	900	BLF 87 90	572	656	721	830	927	1.028	1.130	1.235	1.351	1.480	0,619

NICHT verfügbar:
 Monoliti
 Monoliti gola



MEHRPREIS
 1 ausgeführte
 Abschlussseite für
 Unterschrank mit Front
 H. 845

T.	Dekor	Extra-Plus Dekor	Pergamena	Omnia Laminat	Fenix	Matte Lackierung	Hochglanz Lackierung	Calce Lackierung	Metalloptik Lackierung	Farbig lackierte Eiche	Holz mit durchgehendem Furnierfolie
575	48	61	61	62	105	67	132	132	152	140	170
675/775	51	65	65	67	115	77	152	152	174	165	202

TÜREN FÜR HAUSHALTSGERÄTE – für Front H. 845

Element

B. Code-Nr.

0 1 2 3 4 5 6 7 8 9 m³

Tür für Haushaltsgerät

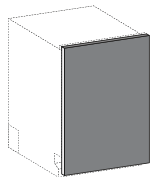

		0	1	2	3	4	5	6	7	8	9	
450	AAE 86 45	89	129	162	217	267	319	370	423	483	549	0,025
600	AAE 86 60	99	148	189	255	315	377	440	505	577	657	0,032

NICHT verfügbar:

Monoliti

Monoliti gola



Mehrpriese

Aussparung auf Sockel	15
Mit Füßen	8

Bausatz für Spülmaschine

Montagesatz B. 450	C5K E4	48
Montagesatz B. 600	C5K E6	49
Rahmen für Spülmaschine B. 450	C5K T0	48
Rahmen für Spülmaschine B. 600	C5K T1	52

ABSCHLUSS-ELEMENTE FÜR UNTERSCHRÄNKE

Element

Code-Nr.

0

1

2

3

4

5

6

7

8

9

m³

Einseitig ausgeführte Abschluss-Element B. 52

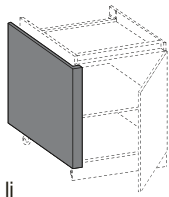

li

T. 375

		0	1	2	3	4	5	6	7	8	9	
für Front H. 390	AE1 B3 03	305	337	360	399	434	469	506	543	584	630	0,029
für Front H. 520	AE1 B5 03	309	348	376	422	463	507	551	596	645	700	0,029
für Front H. 650	AE1 B6 03	315	359	392	446	495	545	596	647	706	771	0,029
für Front H. 780	AE1 B7 03	321	370	407	470	524	582	641	700	767	841	0,029
für Front H. 845	AE1 B8 03	334	386	427	493	553	615	680	744	815	895	0,030

T. 600

für Front H. 390	AE1 B3 06	313	350	377	423	465	507	550	595	643	697	0,044
für Front H. 520	AE1 B5 06	319	363	396	451	499	551	603	654	713	779	0,044
für Front H. 650	AE1 B6 06	327	376	414	478	535	593	654	715	783	858	0,044
für Front H. 780	AE1 B7 06	332	389	432	505	569	637	706	775	853	938	0,044
für Front H. 845	AE1 B8 06	345	406	453	532	601	675	749	825	909	1.002	0,047

T. 700

für Front H. 390	AE1 B3 07	319	362	393	447	493	543	593	644	700	764	0,050
für Front H. 520	AE1 B5 07	328	376	414	477	534	592	652	712	780	854	0,050
für Front H. 650	AE1 B6 07	335	391	435	508	573	641	710	780	858	944	0,050
für Front H. 780	AE1 B7 07	342	406	455	539	613	690	768	848	937	1.035	0,050
für Front H. 845	AE1 B8 07	354	424	478	568	649	733	818	904	999	1.106	0,055

T. 800

für Front H. 390	AE1 B3 08	327	374	409	470	523	578	636	693	758	829	0,057
für Front H. 520	AE1 B5 08	335	390	432	504	567	634	700	769	845	929	0,057
für Front H. 650	AE1 B6 08	343	406	455	538	612	688	766	845	934	1.030	0,057
für Front H. 780	AE1 B7 08	351	422	478	573	656	743	831	921	1.021	1.133	0,057
für Front H. 845	AE1 B8 08	365	443	504	605	695	790	886	983	1.091	1.211	0,062



NICHT verfügbar in Ausführung Edelstahl

verfügbar:

Goccia
Petra



ABSCHLUSS-ELEMENTE FÜR UNTERSCHRÄNKE

Element

Code-Nr.

0

1

2

3

4

5

6

7

8

9

m³

Beidseitig ausgeführte Abschluss-Element B. 52

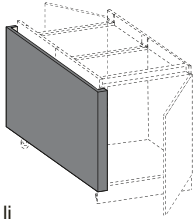

li

T. 625

		0	1	2	3	4	5	6	7	8	9	
für Front H. 390	AE2 B3 B6	477	519	550	604	651	699	750	800	857	920	0,045
für Front H. 520	AE2 B5 B6	485	534	570	634	690	749	808	868	936	1.011	0,045
für Front H. 650	AE2 B6 B6	492	547	591	665	729	797	866	936	1.014	1.101	0,045
für Front H. 780	AE2 B7 B6	500	562	612	696	769	846	925	1.005	1.094	1.191	0,045
für Front H. 845	AE2 B8 B6	516	584	638	729	808	892	978	1.064	1.160	1.266	0,049

T. 725 – 825 – 975

für Front H. 390	AE2 B3 C6	513	564	604	672	730	794	857	921	992	1.072	0,069
für Front H. 520	AE2 B5 C6	521	582	629	708	780	853	928	1.005	1.090	1.183	0,069
für Front H. 650	AE2 B6 C6	530	599	654	746	828	913	1.001	1.089	1.187	1.296	0,069
für Front H. 780	AE2 B7 C6	539	618	680	784	876	974	1.072	1.172	1.283	1.408	0,069
für Front H. 845	AE2 B8 C6	560	644	712	825	925	1.030	1.137	1.245	1.366	1.500	0,075

T. 1200

für Front H. 390	AE2 B3 D7	542	604	652	734	806	882	958	1.036	1.124	1.220	0,084
für Front H. 520	AE2 B5 D7	552	624	682	779	864	953	1.044	1.136	1.239	1.352	0,084
für Front H. 650	AE2 B6 D7	564	646	712	823	921	1.025	1.129	1.235	1.354	1.485	0,084
für Front H. 780	AE2 B7 D7	574	667	743	868	980	1.096	1.214	1.335	1.469	1.617	0,084
für Front H. 845	AE2 B8 D7	596	698	780	915	1.036	1.163	1.290	1.421	1.566	1.726	0,092



! NICHT verfügbar in Ausführung Edelstahl

verfügbar:

Goccia
Petra



ABSCHLUSSEITEN ST. 12 – für Unterschränke

Element

Code-Nr.

Abschlussseite für Unterschrank St. 12

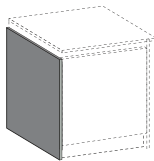

li

T. 350 + Tür	für Front H. 780	AFT 12 07..
T. 350 + Tür + Tür/Rückwandpaneel auf der Rückseite	für Front H. 780	AFT 13 07..
T. 575 + Tür	für Front H. 390	AFT 15 04..
	für Front H. 520	AFT 15 05..
	für Front H. 650	AFT 15 06..
	für Front H. 780	AFT 15 07..
	für Front H. 845	AFT 15 08..
T. 575 + Tür + Tür/Rückwandpaneel auf der Rückseite	für Front H. 650	AFT 16 06..
	für Front H. 780	AFT 16 07..
	für Front H. 845	AFT 16 08..
T. 675 + Tür	für Front H. 390	AFT 17 04..
	für Front H. 520	AFT 17 05..
	für Front H. 650	AFT 17 06..
	für Front H. 780	AFT 17 07..
	für Front H. 845	AFT 17 08..
T. 675 + Tür + Tür/Rückwandpaneel auf der Rückseite	für Front H. 650	AFT 18 06..
	für Front H. 780	AFT 18 07..
	für Front H. 845	AFT 18 08..
T. 775 + Tür	für Front H. 390	AFT 19 04..
	für Front H. 520	AFT 19 05..
	für Front H. 650	AFT 19 06..
	für Front H. 780	AFT 19 07..
	für Front H. 845	AFT 19 08..
T. 575 + Tür + T. 350 + gegenüberliegenden Türen	für Front H. 650	AFT 1B 06..
	für Front H. 780	AFT 1B 07..
	für Front H. 845	AFT 1B 08..
T. 675 + Tür + T. 350 + gegenüberliegenden Türen	für Front H. 650	AFT 1C 06..
	für Front H. 780	AFT 1C 07..
	für Front H. 845	AFT 1C 08..
T. 575 + Tür + T. 575 + gegenüberliegenden Türen	für Front H. 650	AFT 1D 06..
	für Front H. 780	AFT 1D 07..
	für Front H. 845	AFT 1D 08..
pro Qm		AFT 10 00..

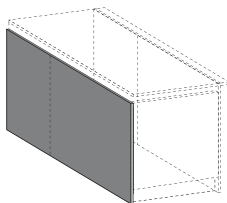

li



Bestimmen ob bodenstehend oder aufgehängt

Abschlussseite für Unterschrank St. 12

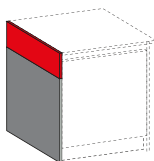

li

verfügbar:	
Monoliti	
Monoliti gola	

für Schubladenfront AFM 10 02..

für Auszug Front AFM 10 04..



NICHT geeignet in der Nähe von Haushaltsgeräten

Dekor	Dekor Plus	Pergamena	Omnia Laminat	Fenix	Matte Lackierung	Hochglanz Lackierung	Calce Lackierung	Metalloptik Lackierung	Farbig lackierte Eiche	Holz	Terre	Glas	Decor Glas	Edelstahl	m ³
..01	..02	..20	..10	..16	..31	..33	..32	..34	..44	..40	..28	..93/5	..97	..69	
52	74	74	124	182	81	150	150	173	137	193	348	388	388	301	0,017
54	79	79	133	196	84	158	158	182	145	206	373	414	414	321	0,018
49	69	69	117	171	76	141	141	161	128	184	330	362	362	281	0,014
55	86	86	145	210	87	168	168	192	153	221	405	444	444	342	0,018
63	101	101	173	250	99	197	197	227	178	259	477	527	527	405	0,022
72	117	117	199	290	113	223	223	258	205	297	551	608	608	466	0,025
78	128	128	215	314	122	242	242	279	222	322	597	659	659	505	0,030
66	107	107	179	262	102	205	205	236	185	269	499	549	549	421	0,023
77	123	123	208	302	116	232	232	268	212	308	576	635	635	485	0,026
84	133	133	225	328	125	252	252	290	229	334	624	688	688	526	0,031
54	82	82	138	200	84	159	159	183	146	210	383	417	417	323	0,017
62	100	100	169	246	98	191	191	220	176	255	470	515	515	396	0,021
72	118	118	201	292	113	223	223	258	205	298	557	611	611	467	0,025
85	138	138	232	338	127	258	258	297	235	342	642	707	707	538	0,029
92	150	150	252	367	137	279	279	322	254	370	696	766	766	583	0,035
77	123	123	208	304	116	232	232	268	212	308	577	633	633	484	0,023
89	143	143	240	351	130	267	267	306	242	354	667	734	734	559	0,026
95	154	154	260	380	140	289	289	331	262	384	722	795	795	606	0,036
58	93	93	156	229	92	179	179	207	162	238	437	475	475	366	0,019
70	114	114	192	281	108	216	216	248	197	289	536	585	585	447	0,023
84	136	136	229	334	125	252	252	290	230	338	634	693	693	530	0,028
97	156	156	266	386	143	290	290	334	262	388	734	805	805	612	0,033
105	169	169	288	419	154	314	314	361	284	420	795	872	872	662	0,039
101	166	166	279	407	147	304	304	350	275	408	773	843	843	642	0,034
118	191	191	323	472	168	348	348	400	316	469	894	978	978	743	0,040
129	207	207	350	511	182	377	377	434	343	508	968	1.059	1.059	805	0,048
113	182	182	308	449	160	332	332	382	301	447	850	928	928	706	0,037
130	210	210	357	519	182	382	382	439	346	514	983	1.076	1.076	814	0,043
140	228	228	386	562	197	414	414	476	375	557	1.065	1.166	1.166	882	0,052
125	204	204	343	501	176	368	368	423	332	497	949	1.034	1.034	783	0,041
146	236	236	398	580	200	423	423	486	383	572	1.097	1.198	1.198	906	0,048
159	255	255	431	628	217	459	459	527	415	619	1.189	1.298	1.298	982	0,058
127	205	205	346	504	250	444	444	511	345	500	955	1.072	1.072	1.128	0,046

..01	..04	..02	..10	..16	..31	..33	..32	..34	..44	..40	..28	..93/5	..97	..69	
74	74	74	74	74	74	74	74	74	-	-	-	-	-	-	0,014
82	82	82	82	82	82	82	82	82	-	-	-	-	-	-	0,023

Mehrpreise

Bausatz für Spülmaschine

Aussparung auf Sockel

15

Montagesatz B. 450

C5K E4

48

Montagesatz B. 600

C5K E6

49

Abschlussseiten St. 22 – für Unterschränke

Element

Code-Nr.

Abschlussseite für Unterschrank St. 22

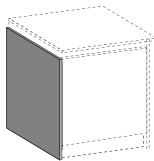

li

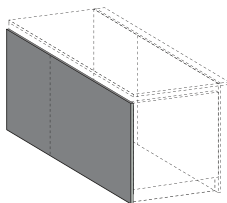

li

T. 350 + Tür	für Front H. 780	AFT 32 07..
T. 350 + Tür + Tür/Rückwandpaneel auf der Rückseite	für Front H. 780	AFT 33 07..
T. 575 + Tür	für Front H. 390	AFT 35 04..
	für Front H. 520	AFT 35 05..
	für Front H. 650	AFT 35 06..
	für Front H. 780	AFT 35 07..
	für Front H. 845	AFT 35 08..
T. 575 + Tür + Tür/Rückwandpaneel auf der Rückseite	für Front H. 650	AFT 36 06..
	für Front H. 780	AFT 36 07..
	für Front H. 845	AFT 36 08..
T. 675 + Tür	für Front H. 390	AFT 37 04..
	für Front H. 520	AFT 37 05..
	für Front H. 650	AFT 37 06..
	für Front H. 780	AFT 37 07..
	für Front H. 845	AFT 37 08..
T. 675 + Tür + Tür/Rückwandpaneel auf der Rückseite	für Front H. 650	AFT 38 06..
	für Front H. 780	AFT 38 07..
	für Front H. 845	AFT 38 08..
T. 775 + Tür	für Front H. 390	AFT 39 04..
	für Front H. 520	AFT 39 05..
	für Front H. 650	AFT 39 06..
	für Front H. 780	AFT 39 07..
	für Front H. 845	AFT 39 08..
T. 575 + Tür + T. 350 + gegenüberliegenden Türen	für Front H. 650	AFT 3B 06..
	für Front H. 780	AFT 3B 07..
	für Front H. 845	AFT 3B 08..
T. 675 + Tür + T. 350 + gegenüberliegenden Türen	für Front H. 650	AFT 3C 06..
	für Front H. 780	AFT 3C 07..
	für Front H. 845	AFT 3C 08..
T. 575 + Tür + T. 575 + gegenüberliegenden Türen	für Front H. 650	AFT 3D 06..
	für Front H. 780	AFT 3D 07..
	für Front H. 845	AFT 3D 08..
pro Qm		AFT 30 00..



Bestimmen ob bodenstehend oder aufgehängt

Dekor	Dekor Extra	Dekor Plus	Pergamena	Tecc Lackierung	Omnia Laminat	Fenix	Matte Lackierung	Hochglanz Lackierung	Calce Lackierung	Metalloptik Lackierung	Färbig lackierte Eiche	Holz	Terre	Glas	Decor Glas	Edelstahl	m ³
.01	.04	.02	.20	.3E	.10	.16	.31	.33	.32	.34	.44	.40	.28	..93/5	..97	..69	
63	78	78	78	78	132	190	82	151	151	174	160	214	362	-	-	317	0,021
67	83	83	83	83	143	204	85	159	159	183	170	229	386	-	-	338	0,022
61	72	72	72	72	125	179	76	143	143	162	151	205	343	-	-	297	0,018
55	86	86	86	86	145	210	87	168	168	192	153	221	405	-	-	342	0,022
82	107	107	107	107	184	262	101	198	198	228	212	289	491	-	-	427	0,027
94	123	123	123	123	213	304	115	227	227	260	242	330	566	-	-	492	0,031
102	133	133	133	133	230	329	124	245	245	282	262	358	613	-	-	534	0,034
85	112	112	112	112	192	274	104	206	206	237	219	300	513	-	-	445	0,028
98	129	129	129	129	222	317	118	236	236	270	251	345	590	-	-	514	0,033
106	139	139	139	139	240	344	129	255	255	293	271	374	639	-	-	557	0,036
54	85	85	85	85	147	209	85	160	160	184	173	235	397	-	-	342	0,021
62	100	100	100	100	169	282	98	191	191	220	176	255	470	-	-	396	0,026
94	124	124	124	124	214	306	115	227	227	260	243	332	569	-	-	495	0,031
110	144	144	144	144	247	354	129	259	259	298	277	382	657	-	-	570	0,036
120	155	155	155	155	268	384	139	281	281	323	300	414	712	-	-	618	0,040
98	129	129	129	129	222	319	118	235	235	269	250	345	591	-	-	512	0,032
114	150	150	150	150	258	367	132	269	269	308	288	396	681	-	-	592	0,037
123	162	162	162	162	279	398	144	292	292	334	312	429	737	-	-	642	0,041
58	97	97	97	97	168	239	93	181	181	208	192	265	451	-	-	386	0,023
70	114	114	114	114	192	281	108	216	216	248	197	289	536	-	-	447	0,029
109	143	143	143	143	245	350	127	255	255	293	274	377	649	-	-	561	0,035
125	163	163	163	163	283	405	145	292	292	336	313	432	746	-	-	649	0,041
136	177	177	177	177	307	438	158	316	316	363	339	468	808	-	-	703	0,045
132	174	174	174	174	299	427	151	306	306	352	329	455	787	-	-	680	0,042
153	201	201	201	201	346	495	170	352	352	405	378	524	906	-	-	785	0,049
166	219	219	219	219	375	536	184	382	382	438	409	568	982	-	-	851	0,055
146	191	191	191	191	329	470	162	335	335	384	360	500	865	-	-	746	0,046
169	221	221	221	221	382	544	185	385	385	444	414	575	997	-	-	865	0,054
183	239	239	239	239	414	589	200	417	417	481	449	623	1.080	-	-	937	0,060
162	213	213	213	213	367	526	179	370	370	427	398	555	963	-	-	830	0,051
189	246	246	246	246	426	607	205	428	428	492	459	639	1.111	-	-	961	0,060
205	267	267	267	267	461	658	222	463	463	534	497	692	1.204	-	-	1.042	0,067
163	214	214	214	214	369	528	185	384	384	442	413	559	-	-	-	861	0,057

Mehrpreise

Aussparung auf Sockel

15

Bausatz für Spülmaschine

Montagesatz B. 450

C5K E4

48

Montagesatz B. 600

C5K E6

49

ABSCHLUSSEITEN ST. 40 – für Unterschränke

Element

Code-Nr.

Matte Lackierung	Hochglanz Lackierung	Calce Lackierung	Metalloptik Lackierung	Holz	m ³
---------------------	-------------------------	---------------------	---------------------------	------	----------------

Abschlussseite für Unterschrank St. 40

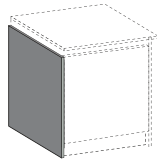

li

Element	für Front H.	Code-Nr.	..31	..35	..32	..34	..40	
T. 350 + Tür	für Front H. 780	AFT 52 07..	122	199	199	229	297	0,025
T. 350 + Tür + Tür/Rückwandpaneel auf der Rückseite	für Front H. 780	AFT 53 07..	130	213	213	245	317	0,026
T. 575 + Tür	für Front H. 390	AFT 55 04..	115	185	185	213	276	0,019
	für Front H. 520	AFT 55 05..	139	228	228	261	338	0,025
	für Front H. 650	AFT 55 06..	163	270	270	311	399	0,031
	für Front H. 780	AFT 55 07..	189	311	311	359	461	0,037
	für Front H. 845	AFT 55 08..	205	337	337	389	499	0,041
T. 575 + Tür + Tür/Rückwandpaneel auf der Rückseite	für Front H. 650	AFT 56 06..	170	281	281	323	417	0,033
	für Front H. 780	AFT 56 07..	197	324	324	373	481	0,039
	für Front H. 845	AFT 56 08..	213	352	352	404	521	0,042
T. 675 + Tür	für Front H. 390	AFT 57 04..	130	214	214	246	320	0,022
	für Front H. 520	AFT 57 05..	160	263	263	304	391	0,029
	für Front H. 650	AFT 57 06..	189	312	312	360	462	0,036
	für Front H. 780	AFT 57 07..	219	362	362	416	535	0,043
	für Front H. 845	AFT 57 08..	237	392	392	451	580	0,043
T. 675 + Tür + Tür/Rückwandpaneel auf der Rückseite	für Front H. 650	AFT 58 06..	197	324	324	373	480	0,038
	für Front H. 780	AFT 58 07..	227	376	376	431	555	0,045
	für Front H. 845	AFT 58 08..	245	407	407	467	601	0,048
T. 775 + Tür	für Front H. 390	AFT 59 04..	148	244	244	279	361	0,025
	für Front H. 520	AFT 59 05..	182	300	300	345	444	0,033
	für Front H. 650	AFT 59 06..	215	355	355	409	527	0,041
	für Front H. 780	AFT 59 07..	248	412	412	474	607	0,049
	für Front H. 845	AFT 59 08..	269	446	446	513	658	0,054
T. 575 + Tür + T. 350 + gegenüberliegenden Türen	für Front H. 650	AFT 5B 06..	260	431	431	497	637	0,049
	für Front H. 780	AFT 5B 07..	301	500	500	574	738	0,059
	für Front H. 845	AFT 5B 08..	327	542	542	622	800	0,066
T. 675 + Tür + T. 350 + gegenüberliegenden Türen	für Front H. 650	AFT 5C 06..	286	475	475	546	700	0,054
	für Front H. 780	AFT 5C 07..	331	551	551	633	811	0,064
	für Front H. 845	AFT 5C 08..	359	597	597	685	879	0,072
T. 575 + Tür + T. 575 + gegenüberliegenden Türen	für Front H. 650	AFT 5D 06..	319	529	529	608	779	0,060
	für Front H. 780	AFT 5D 07..	368	614	614	706	903	0,071
	für Front H. 845	AFT 5D 08..	399	666	666	765	978	0,080
pro Qm		AFT 50 00..	330	549	549	630	808	0,076

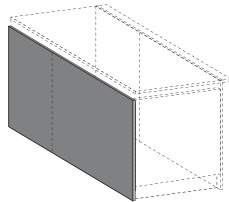

li



Bestimmen ob bodenstehend oder aufgehängt

Mehrpriese

Aussparung auf Sockel

15

Bausatz für Spülmaschine

Montagesatz B. 450

C5K E4

48

Montagesatz B. 600

C5K E6

49

ABSCHLUSSEITEN St. 26 – für Unterschränke

Element

Code-Nr.

Matte Lackierung	Hochglanz Lackierung	Farbig lackierte Eiche	Holz mit durchgängigem Furnierbild	m ³
---------------------	-------------------------	---------------------------	--	----------------

Abschlussseite Unterschrank St. 26

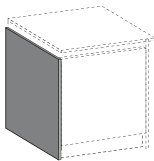

li

			..31	..33	..44	..41	
T. 350 + Tür	für Front H. 780	AFT 42 07..	107	177	230	336	0,022
T. 350 + Tür + Tür/Rückwandpaneel auf der Rückseite	für Front H. 780	AFT 43 07..	114	189	247	362	0,024
T. 575 + Tür	für Front H. 390	AFT 45 04..	100	166	215	319	0,019
	für Front H. 650	AFT 45 06..	137	235	306	454	0,029
	für Front H. 780	AFT 45 07..	155	268	352	522	0,034
	für Front H. 845	AFT 45 08..	168	290	382	566	0,037
T. 575 + Tür + Tür/Rückwandpaneel auf der Rückseite	für Front H. 650	AFT 46 06..	144	244	321	477	0,030
	für Front H. 780	AFT 46 07..	161	279	369	549	0,035
	für Front H. 845	AFT 46 08..	175	302	400	595	0,039
T. 675 + Tür	für Front H. 390	AFT 47 04..	114	189	246	367	0,022
	für Front H. 650	AFT 47 06..	155	269	353	527	0,033
	für Front H. 780	AFT 47 07..	177	307	407	606	0,039
	für Front H. 845	AFT 47 08..	192	332	442	657	0,043
T. 675 + Tür + Tür/Rückwandpaneel auf der Rückseite	für Front H. 650	AFT 48 06..	161	278	367	549	0,035
	für Front H. 780	AFT 48 07..	184	320	423	631	0,040
	für Front H. 845	AFT 48 08..	199	346	459	684	0,045
T. 775 + Tür	für Front H. 390	AFT 49 04..	125	213	277	416	0,025
	für Front H. 650	AFT 49 06..	175	302	399	598	0,038
	für Front H. 780	AFT 49 07..	199	348	460	689	0,044
	für Front H. 845	AFT 49 08..	215	377	498	746	0,049
T. 575 + Tür + T. 350 + gegenüberliegenden Türen	für Front H. 650	AFT 4B 06..	208	366	484	727	0,045
	für Front H. 780	AFT 4B 07..	238	421	559	838	0,053
	für Front H. 845	AFT 4B 08..	258	457	606	909	0,059
T. 675 + Tür + T. 350 + gegenüberliegenden Türen	für Front H. 650	AFT 4C 06..	227	399	530	799	0,050
	für Front H. 780	AFT 4C 07..	259	460	614	922	0,058
	für Front H. 845	AFT 4C 08..	281	498	666	999	0,065
T. 575 + Tür + T. 575 + gegenüberliegenden Türen	für Front H. 650	AFT 4D 06..	250	443	589	889	0,055
	für Front H. 780	AFT 4D 07..	286	511	681	1.025	0,064
	für Front H. 845	AFT 4D 08..	311	553	737	1.110	0,073
pro Qm		AFT 40 00..	256	457	607	888	0,061

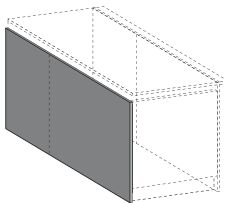

li



Bestimmen ob bodenstehend oder aufgehängt

Mehrpreise

Aussparung auf Sockel

15

Bausatz für Spülmaschine

Montagesatz B. 450

C5K E4

48

Montagesatz B. 600

C5K E6

49

ABSCHLUSSEITE ST. 26 für Unterschränke 45°

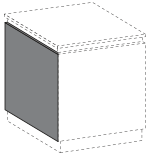
Element		Code-Nr.	Matte Lackierung	Hochglanz Lackierung	Farbig lackierte Eiche	Holz mit durchgängigem Furnierbild	m ³		
Abschlussseite St. 26 für Unterschrank 45°									
	T. 350 + Tür	für Front H. 780	AFR 42 B7..	94	155	201	294	0,020	
		T. 575 + Tür	für Front H. 390	AFR 45 B3..	83	132	170	248	0,016
			für Front H. 650	AFR 45 B6..	120	200	261	381	0,025
	für Front H. 780		AFR 45 B7..	137	235	307	449	0,030	
	T. 675 + Tür	für Front H. 845	AFR 45 B8..	158	270	353	516	0,037	
		T. 675 + Tür	für Front H. 650	AFR 47 B6..	133	229	301	440	0,029
			für Front H. 780	AFR 47 B7..	155	269	354	518	0,034
	für Front H. 845		AFR 47 B8..	178	309	407	596	0,043	
	T. 775 + Tür	für Front H. 650	AFR 49 B6..	151	259	340	497	0,033	
		für Front H. 780	AFR 49 B7..	175	304	400	584	0,039	
		für Front H. 845	AFR 49 B8..	201	350	460	672	0,043	



Nur aufgehängt

verfügbar:

Presa 

			..31	..33	..44	..41		
	T. 575/675 + Tür + Tür auf der Rückseite	für Front H. 780	AFS 4A B7..	161	278	367	536	0,036
		für Front H. 845	AFS 4A B8..	185	320	422	616	0,045
	T. 575 + Tür + T. 350 + gegenüberliegenden Türen	für Front H. 780	AFS 4B B7..	208	366	485	708	0,047
		für Front H. 845	AFS 4B B8..	239	421	558	814	0,059
	T. 675 + Tür + T. 350 + gegenüberliegenden Türen	für Front H. 780	AFS 4C B7..	227	400	531	776	0,051
		für Front H. 845	AFS 4C B8..	261	460	611	892	0,065
T. 575 + Tür + T. 575 + gegenüberliegenden Türen	für Front H. 780	AFS 4D B7..	250	444	590	861	0,057	
	für Front H. 845	AFS 4D B8..	288	511	679	990	0,073	



Nur aufgehängt

verfügbar:

Presa 

Mehrpreis für 45° Unterschrank mit Abschluss-Tür Presa

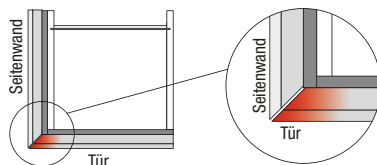

für einzelne Front **CZO PT** 20

verfügbar:

Presa 

ABSCHLUSSEITE ST. 26 für Unterschrank 45°

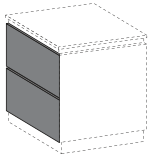
Element	Code-Nr.	Matte Lackierung	Hochglanz Lackierung	Farbig lackierte Eiche	Holz mit durchgängigem Furnierbild	m ³	
Abschlussseite St. 26 für Unterschrank 45°							
		..31	..33	..44	..40		
 T. 350 + Tür	für Front H. 780	AFR 42 C7..	166	266	339	496	0,020
T. 575 + Tür	für Front H. 780	AFR 45 C7..	166	266	339	496	0,030
T. 675 + Tür	für Front H. 780	AFR 47 C7..	184	301	388	566	0,034
T. 775 + Tür	für Front H. 780	AFR 49 C7..	204	335	438	639	0,039



Nur aufgehängt

verfügbar:

Presä 

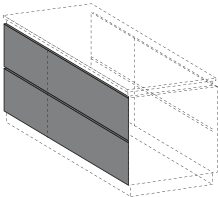
Abschlussseite St. 26 für Unterschrank 45°+45°							
		..31	..33	..44	..40		
 T. 575/675 + Tür + Tür auf der Rückseite	für Front H. 780	AFS 4A C7..	323	558	735	1.073	0,036
T. 575 + Tür + T. 350 + gegenüberliegenden Türen	für Front H. 780	AFS 4B C7..	416	731	971	1.417	0,047
T. 675 + Tür + T. 350 + gegenüberliegenden Türen	für Front H. 780	AFS 4C C7..	452	802	1.063	1.551	0,051
T. 575 + Tür + T. 575 + gegenüberliegenden Türen	für Front H. 780	AFS 4D C7..	500	888	1.179	1.722	0,057



Nur aufgehängt

verfügbar:

Presä 

Mehrpreis für 45° Unterschrank mit Abschluss-Tür Presä

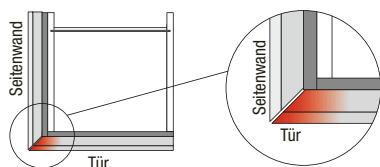

für einzelne Front **CZO PT** 20

verfügbar:

Presä 

› <i>Mehrpreise</i>	68
› <i>Oberschränke H. 260</i>	73
› <i>Oberschränke H. 390</i>	74
› <i>Oberschränke H. 520</i>	77
› <i>Oberschränke H. 650</i>	80
› <i>Oberschränke H. 780</i>	83
› <i>Oberschränke H. 910</i>	86
› <i>Oberschränke H. 1170</i>	89
› <i>Abschlussseiten</i>	92

MEHRPREISE FÜR OBERSCHRÄNKE

Element	Code-Nr.	Preis
---------	----------	-------

Reduktion des Korpus

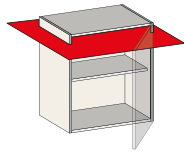

in der Höhe	CZ1 S1	48
in der Breite	CZ1 S2	64
in der Tiefe	CZ1 S3	80

Element	Code-Nr.	Preis
---------	----------	-------

Vorbereitung für Haube

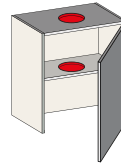

CZ 156	150
---------------	-----

Sondertüren

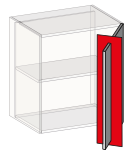

Türausschnitt	CZ5 20	30
---------------	---------------	----

Mehrpriis für Bohrlöcher für Haube auf Oberschrank

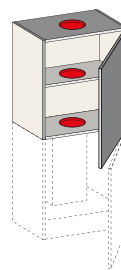

Jeder Bohrlöcher	CZ1 KP	5
------------------	---------------	---

Nicht rechtwinklige Ausschnitt

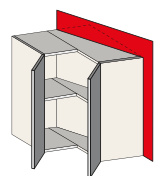

CZ1 52	172
---------------	-----

Lackiertes Aluminiumprofil H. 2 für Melamin Einlegeboden

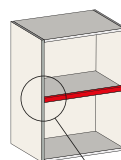

W. 300	C3G 30	23
B. 450	C3G 45	23
B. 600	C3G 60	23
B. 750	C3G 75	23
B. 900	C3G 90	23
B. 1050	C3G 93	23
B. 1200	C3G 96	23

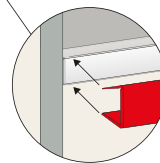

Aussparung auf der Rückseite

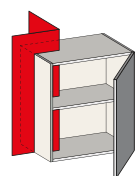

CZ1 51	176
---------------	-----

Mehrpriis für Einlegeboden



zusätzliche	16
Glas	Kein Aufpreis

AUSFÜHRUNGEN nach FARBMUSTER



Goffrato Lackierung nach Farbmuster	CZ5 10	572
RAL oder NCS Goffrato Lackierung	CZ5 1A	347
Hochglanz Lackierung nach Farbmuster	CZ5 11	690
RAL oder NCS Hochglanz Lackierung	CZ5 1B	465
Eiche oder Farbige lackierte Holz nach Farbmuster	CZ5 12	600

Element	Code-Nr.	Preis
---------	----------	-------

Mehrpreis für Linea Oberschrank mit oxidiertem vertikalem Profil

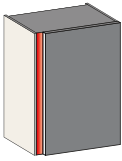
	für einzelne Front	CZ1 L1	30
---	--------------------	---------------	----

verfügbar:

Linea 

Element	Code-Nr.	Preis
---------	----------	-------

Mehrpreis für Linea Oberschrank mit oxidiertem Doppelprofil

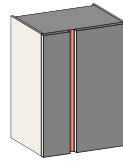
	für einzelne Front	CZ1 L2	65
---	--------------------	---------------	----

verfügbar:

Linea 

Mehrpreis für Linea Oberschrank mit lackiertem vertikalem Profil

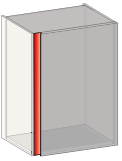
	für jede Front	CZ1 L6	42
---	----------------	---------------	----



verfügbar:

Linea 

Mehrpreis für Linea Oberschrank mit lackiertem Doppelprofil

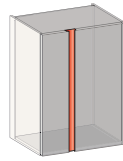
	für einzelne Front	CZ1 L7	86
---	--------------------	---------------	----



verfügbar:

Linea   Exklusiv für Türen B. 600, 693, 750

Mehrpreis für Linea Oberschrank mit oxidiertem waagrechttem Profil

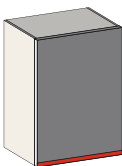
	für jede Front	CZ1 L1	30
---	----------------	---------------	----

verfügbar:

Linea 

Mehrpreis für Linea Oberschrank mit lackiertem waagrechttem Profil

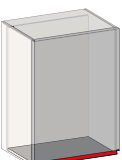
	für jede Front	CZ1 L6	42
---	----------------	---------------	----



verfügbar:

Linea 

Überbau-Oberschrank

Mehrpreis für die Befestigung des Bodens unter dem Oberschrank, für jeden Oberschrank	CZ1 ME	18
---	---------------	----



 Hergestellt mit Artikeln, die bereits in der Preisliste enthalten sind, siehe Erklärung auf Seite 298 des Handbuchs 2021

MEHRPREISE FÜR OBERSCHRÄNKE

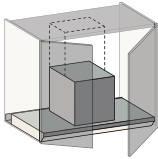
Element	Code-Nr.	Preis	
Schwarze Punto-AIR Haube mit Aktivkohlefilter 600 m3/h			
	H. 390 B. 600	EK8 P01	614
	H. 390 B. 900	EK8 P11	661
	H. 390 B. 1200	EK8 P21	715
	H. 520 B. 600	EK8 P02	643
	H. 520 B. 900	EK8 P12	668
	H. 520 B. 1200	EK8 P22	722
	H. 650 B. 600	EK8 P03	650
	H. 650 B. 900	EK8 P13	675
	H. 650 B. 1200	EK8 P23	730
	H. 780 B. 600	EK8 P04	658
	H. 780 B. 900	EK8 P14	683
	H. 780 B. 1200	EK8 P24	737
	H. 910 B. 600	EK8 P05	693
	H. 910 B. 900	EK8 P15	719
H. 910 B. 1200	EK8 P25	774	
H. 1170 B. 600	EK8 P06	708	
H. 1170 B. 900	EK8 P16	734	
H. 1170 B. 1200	EK8 P26	788	

 **Komplett mit Aktivkohlefiltern**
Ø 150 Rohr und schwarzem Metallkamin geliefert.

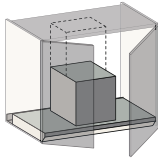
Element	Code-Nr.	Preis	
Schwarze Punto-IN Haube 800 m3/h für Induktionskochfeld			
	H. 390 B. 600	EK8 P31	991
	H. 390 B. 900	EK8 P41	1.114
	H. 390 B. 1200	EK8 P51	1.282
	H. 520 B. 600	EK8 P32	999
	H. 520 B. 900	EK8 P42	1.122
	H. 520 B. 1200	EK8 P52	1.290
	H. 650 B. 600	EK8 P33	1.006
	H. 650 B. 900	EK8 P43	1.129
	H. 650 B. 1200	EK8 P53	1.297
	H. 780 B. 600	EK8 P34	1.014
	H. 780 B. 900	EK8 P44	1.137
	H. 780 B. 1200	EK8 P54	1.305
	H. 910 B. 600	EK8 P35	1.051
	H. 910 B. 900	EK8 P45	1.175
H. 910 B. 1200	EK8 P55	1.343	
H. 1170 B. 600	EK8 P36	1.066	
H. 1170 B. 900	EK8 P46	1.190	
H. 1170 B. 1200	EK8 P56	1.358	

 **Mit antikondensatsystem für Induktionskochfelder**
Komplett mit Aktivkohlefiltern
Ø 150 Rohr und schwarzem Metallkamin geliefert.

Geschirrabtropf Modular			
	B. 450	CKS 01	117
	B. 600	CKS 02	127
	B. 750	CKS 03	148
	B. 900	CKS 04	153
	B. 1050	CKS 05	202
	B. 1200	CKS 06	202

Geschirrabtropf Inoxmatic			
	B. 450	CKS 11	115
	B. 600	CKS 12	128
	B. 750	CKS 13	148
	B. 900	CKS 14	155
	B. 1050	CKS 15	279
	B. 1200	CKS 16	279

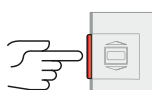
Mehrpreis für Öffnung durch Servo-Drive			
	Klapptür	CZ5 41	420
	Hochliftklappe	CZ5 42	375
	Falttören	CZ5 43	391

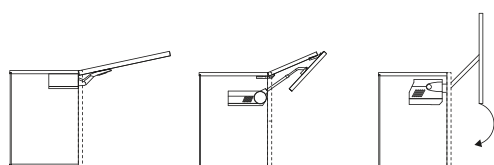

 **Bei 3 Armen, 2 Servo-Drive zählen**
Transformator hinzufügen

Transformator für Servo-Drive			
	72W	CE1 72	240

MEHRPREISE FÜR RÜCKWÄNDE

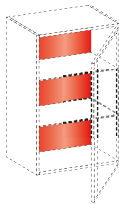
Element	B.	Code-Nr.	Dekor	Dekor Plus	Pergamena	Omnia Laminat	Fenix	Matte Lackierung	Hochglanz Lackierung	Calce Lackierung	Metalloptik Lackierung	Farbig lackierte Eiche	Holz	Holz mit durchgängigem Furnierbild	m ³
Mehrpreis für ausgeführte Rückwand für C_crystal Elemente															
			..0	..A	..G	..1	..3	..4	..6	..2	..M	..7	..8	..B	
 Höhe 390	450	CZ7 13..	54	59	59	93	98	59	80	80	93	80	80	108	-
	600	CZ7 14..	61	68	68	113	120	68	96	96	110	97	97	133	-
	750	CZ7 15..	70	77	77	134	141	77	112	112	129	113	113	159	-
	900	CZ7 16..	77	84	84	155	164	86	128	128	147	130	130	184	-
	1050	CZ7 17..	85	94	94	176	186	96	145	145	166	147	147	210	-
	1200	CZ7 18..	93	102	102	197	208	105	160	160	184	162	162	235	-
Höhe 520	450	CZ7 23..	61	68	68	113	120	68	96	96	110	97	97	133	-
	600	CZ7 24..	72	79	79	141	150	80	118	118	135	119	119	167	-
	750	CZ7 25..	82	90	90	168	179	93	139	139	160	140	140	201	-
	900	CZ7 26..	93	102	102	197	208	105	160	160	184	162	162	235	-
	1050	CZ7 27..	103	113	113	224	238	116	182	182	209	184	184	269	-
	1200	CZ7 28..	113	125	125	252	267	129	204	204	234	206	206	303	-
Höhe 650	450	CZ7 33..	70	77	77	134	141	77	112	112	129	113	113	159	-
	600	CZ7 34..	82	90	90	168	179	93	139	139	160	140	140	201	-
	750	CZ7 35..	95	104	104	203	215	108	166	166	191	168	168	243	-
	900	CZ7 36..	108	119	119	237	253	123	193	193	223	196	196	286	-
	1050	CZ7 37..	121	133	133	271	289	138	220	220	254	223	223	329	-
	1200	CZ7 38..	133	147	147	306	327	154	246	246	284	251	251	371	-
Höhe 780	450	CZ7 43..	77	84	84	155	164	86	128	128	147	130	130	184	-
	600	CZ7 44..	93	102	102	197	208	105	160	160	184	162	162	235	-
	750	CZ7 45..	123	135	135	279	297	123	193	193	223	196	196	337	-
	900	CZ7 46..	123	135	135	279	297	141	226	226	260	229	229	337	-
	1050	CZ7 47..	154	170	170	361	386	160	258	258	296	261	261	439	-
	1200	CZ7 48..	154	170	170	361	386	178	290	290	334	294	294	439	-
Höhe 910	450	CZ7 53..	85	94	94	176	186	96	145	145	166	147	147	210	-
	600	CZ7 54..	103	113	113	224	238	116	182	182	209	184	184	269	-
	900	CZ7 56..	138	152	152	320	341	160	258	258	296	261	261	388	-
	1200	CZ7 58..	175	192	192	416	444	203	333	333	383	338	338	508	-
Höhe 1170	450	CZ7 63..	100	110	110	216	231	114	177	177	204	179	179	261	-
	600	CZ7 64..	123	135	135	279	297	141	226	226	260	229	229	337	-
	900	CZ7 66..	170	186	186	402	430	197	322	322	371	327	327	490	-
	1200	CZ7 68..	215	237	237	526	563	252	419	419	482	425	425	643	-

OBERSCHRANK - H. 130

Element

T. Korpus

B.

Code-Nr.

0

1

2

3

4

5

6

7

8

9

m³

Horizontal fester Teil H.130 für Oberschrank

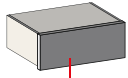

			0	1	2	3	4	5	6	7	8	9	
350	600	PPF 14 60	83	104	120	146	170	196	220	247	276	308	0,041
	900	PPF 14 90	102	129	152	190	223	259	294	330	371	416	0,061
	1200	PPF 14 96	117	151	178	224	265	308	352	396	445	499	0,081

Element	T. Korpus	B.	Code-Nr.	0	1	2	3	4	5	6	7	8	9	m ³
---------	-----------	----	----------	---	---	---	---	---	---	---	---	---	---	----------------

Offener Oberschrank St.12

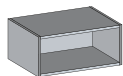

max			0	1	2	3	4	5	6	7	8	9	
377	150-600	PM0 24 60	204	224	262	346	377	430	504	552	606	666	0,080

MEHRPREIS für Beschläge 16

Offener Oberschrank mit Trennwand St.12

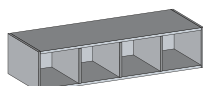
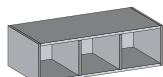
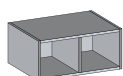

max			0	1	2	3	4	5	6	7	8	9	
377	600	PM6 24 60	230	262	312	401	430	491	569	624	687	756	0,080
	900	PM6 24 90	298	342	406	524	562	643	746	821	905	998	0,118
	1200	PM6 24 96	353	385	462	607	668	765	842	928	1.024	1.129	0,156

MEHRPREIS für Beschläge 16



Sonderanfertigungen sind NICHT möglich

Fester Teil für Oberschrank



			0	1	2	3	4	5	6	7	8	9	
350	* 27-150	PPF 24 15	66	79	91	110	127	145	162	181	201	224	0,021
	151-300	PPF 24 30	82	97	108	128	145	162	181	199	219	242	0,039



- * EDELSTAHL Mindestbreite 33 mm
- * GLAS Mindestbreite 65 mm
- * LAMINAM Mindestbreite 40 mm

Oberschrank 1 Klapptür

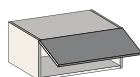

			0	1	2	3	4	5	6	7	8	9	
350	450	PAV 24 45	159	179	194	220	242	265	289	313	339	369	0,057
	600	PAV 24 60	170	194	213	244	271	300	330	359	392	429	0,075
	750	PAV 24 75	185	214	237	274	306	340	375	411	451	495	0,093
	900	PAV 24 90	192	227	252	294	332	373	413	454	500	551	0,111
	1050	PAV 24 93	258	297	325	375	417	463	509	557	608	666	0,128
	1200	PAV 24 96	278	321	353	408	457	508	560	613	672	736	0,146



MEHRPREIS
1 ausgeführte
Abschlussseite für
Oberschrank H. 260

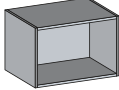

T.	Dekor	Extra-Plus Dekor	Pergamena	Omnia Laminat	Fenix	Matte Lackierung	Hochglanz Lackierung	Calce Lackierung	Metalloptik Lackierung	Farbig lackierte Eiche	Holz mit durchgehendem Furnierbild
350	15	19	19	26	44	17	29	29	33	30	30

OBERSCHRANK – H. 390

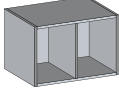
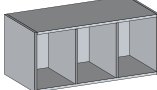
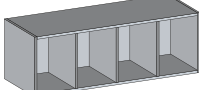
Element	T. Korpus	B.	Code-Nr.	0	1	2	3	4	5	6	7	8	9	m ³
Offener Oberschrank St.12														
	max			0	1	2	3	4	5	6	7	8	9	
	377	150-600	PM0 34 60	221	251	297	396	421	481	554	608	668	735	0,116
MEHRPREIS für Beschläge				16										

Offener Oberschrank mit Trennwand St.12														
	max			0	1	2	3	4	5	6	7	8	9	
  	377	600	PM6 34 60	252	289	343	442	474	542	628	690	759	836	0,116
		900	PM6 34 90	317	365	434	560	601	688	799	880	969	1.070	0,171
		1200	PM6 34 96	388	447	531	699	761	872	971	1.071	1.181	1.304	0,226
MEHRPREIS für Beschläge				16										

 Sonderanfertigungen sind NICHT möglich

Fester Teil für Oberschrank														
				0	1	2	3	4	5	6	7	8	9	
	350	* 27-150	PPF 34 15	68	82	92	110	125	141	159	176	194	215	0,031
		151-300	PPF 34 30	85	105	118	144	166	187	212	235	261	290	0,057
				* EDELSTAHL Mindestbreite 33 mm * GLAS Mindestbreite 65 mm * LAMINAM Mindestbreite 40 mm										

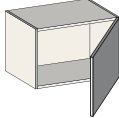
Oberschrank 1 Tür														
				0	1	2	3	4	5	6	7	8	9	
	350	450	PA1 34 45	133	159	177	209	237	267	297	327	360	398	0,083
		600	PA1 34 60	147	176	199	238	273	308	345	383	424	469	0,108

re

NICHT verfügbar:
 Murano 
 Materia

	T.	Dekor	Extra-Plus Dekor	Pergamena	Omnia Laminat	Fenix	Matte Lackierung	Hochglanz Lackierung	Calce Lackierung	Metalloptik Lackierung	Farbig lackierte Eiche	Holz mit durchgängigem Furnierbild
	350	19	24	24	30	51	26	43	43	49	45	45

Element	T. Korpus	B.	Code-Nr.	0	1	2	3	4	5	6	7	8	9	m³
---------	-----------	----	----------	---	---	---	---	---	---	---	---	---	---	----

Oberschrank 2 Türen

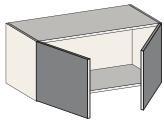

350	600	PA2 34 60	167	204	232	282	325	371	417	465	516	575	0,108
	900	PA2 34 90	190	238	276	340	396	454	514	575	643	718	0,160
	1200	PA2 34 96	276	335	381	459	528	599	673	748	830	921	0,212

NICHT verfügbar:

Murano
Materia



Oberschrank 1 Klapptür

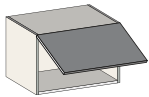

350	450	PAV 34 45	192	217	237	268	297	325	355	386	420	458	0,083
	600	PAV 34 60	204	235	258	297	331	367	404	440	483	528	0,108
	750	PAV 34 75	221	256	284	330	370	413	457	500	550	604	0,134
	900	PAV 34 90	229	270	301	354	401	451	501	552	608	672	0,160
	1050	PAV 34 93	298	345	381	440	495	550	607	665	729	799	0,186
	1200	PAV 34 96	324	376	416	484	543	606	669	734	805	884	0,212

Oberschrank 1 Klapptür bestehend aus 2 Korpusen

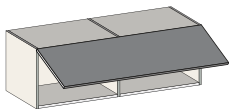

350	1200	PAY 30 96	348	399	439	507	567	629	692	757	829	908	0,212
	1500	PAY 30 98	372	433	482	563	636	712	788	866	953	1.050	0,263
	1800	PAY 30 F1	423	494	552	647	732	821	912	1.004	1.106	1.219	0,315
	2100	PAY 30 F2	444	527	592	701	799	901	1.005	1.111	1.228	1.358	0,367
	2400	PAY 30 F3	502	596	669	795	904	1.020	1.136	1.256	1.388	1.535	0,418

Mehrpreis für 3^ Korpus 104

Mehrpreis für 4^ Korpus 104



B. 1800, 2100 und 2400 Druckschnapper sind NICHT möglich
B. 1800, 2100 und 2400 Servo-Drive benötigen 2 Motoren

Oberschrank 1 Hochliftklappe

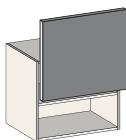

350	450	PAP 34 45	279	306	325	357	385	414	444	475	508	546	0,083
	600	PAP 34 60	292	324	347	386	421	457	493	530	572	618	0,108
	750	PAP 34 75	338	376	404	450	490	532	576	620	669	723	0,134
	900	PAP 34 90	347	391	422	475	522	572	622	673	729	792	0,160
	1050	PAP 34 93	393	440	477	537	590	646	703	761	825	896	0,186
	1200	PAP 34 96	459	513	553	620	680	742	806	871	942	1.021	0,212



MEHRPREIS
1 ausgeführte
Abschlussseite für
Oberschrank H. 390

T.	Dekor	Extra-Plus Dekor	Pergamena	Omnia Laminat	Fenix	Matte Lackierung	Hochglanz Lackierung	Calce Lackierung	Metalloptik Lackierung	Farbig lackierte Eiche	Holz mit durchgehendem Furnierbild
350	19	24	24	30	51	26	43	43	49	45	45

OBERSCHRANK – H. 390

Element	T. Korpus	B.	Code-Nr.	0	1	2	3	4	5	6	7	8	9	m³
---------	-----------	----	----------	---	---	---	---	---	---	---	---	---	---	----

Oberschrank 1 Hochliftklappe bestehend aus 2 Korpusen

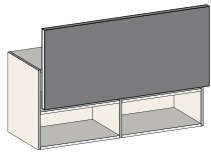

350			0	1	2	3	4	5	6	7	8	9	
1200	PAQ 30 96	490	540	581	648	708	770	834	898	970	1.050	1.021	0,212
1500	PAQ 30 98	548	611	660	742	813	889	966	1.044	1.131	1.227	1.263	0,263
1800	PAQ 30 F1	559	631	689	784	869	958	1.049	1.141	1.243	1.356	1.315	0,315
2100	PAQ 30 F2	569	652	717	828	926	1.027	1.131	1.236	1.355	1.483	1.367	0,367
2400	PAQ 30 F3	602	696	770	895	1.005	1.120	1.237	1.356	1.489	1.635	1.418	0,418

Mehrpreis für 3^ Korpus 104

Mehrpreis für 4^ Korpus 104



Mit 3^ und 4^ Korpus sind 2 Servo-Drive obligatorisch
 B. 1800, 2100 und 2400 Druckschnapper sind NICHT möglich
 B. 1800, 2100 und 2400 Servo-Drive benötigen 2 Motoren

Zubehör für Oberschrank H. 390

Schwarze Punto-AIR Haube mit Aktivkohlefilter 600 m³/h

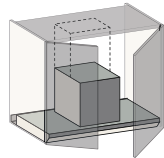

H. 390 B. 600	EK8 P01	614
H. 390 B. 900	EK8 P11	661
H. 390 B. 1200	EK8 P21	715

i Komplett mit Aktivkohlefiltern
 Ø 150 Rohr und schwarzem Metallkamin geliefert.

Schwarze Punto-IN Haube 800 m³/h für Induktionskochfeld

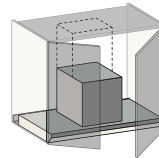

H. 390 B. 600	EK8 P31	991
H. 390 B. 900	EK8 P41	1.114
H. 390 B. 1200	EK8 P51	1.282

i Mit antikondensatsystem für Induktionskochfelder
 Komplett mit Aktivkohlefiltern
 Ø 150 Rohr und schwarzem Metallkamin geliefert.

Geschirrabtropf Modular



B. 450	CKS 01	117
B. 600	CKS 02	127
B. 750	CKS 03	148
B. 900	CKS 04	153
B. 1050	CKS 05	202
B. 1200	CKS 06	202

Eck-Oberschrank zu verbinden

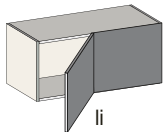

Tür 450	350		0	1	2	3	4	5	6	7	8	9	
	950	PG1 34 45	242	293	332	399	457	519	581	644	714	791	0,169
Tür 600	1100	PG1 34 60	293	351	394	467	531	599	668	738	817	903	0,195

NICHT verfügbar:

Murano
 Materia



Eck-Oberschrank 90°

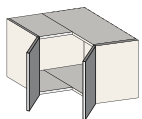

max			0	1	2	3	4	5	6	7	8	9	
350	650X650	PH2 36 65	297	336	365	412	454	499	544	590	642	698	0,203

NICHT verfügbar:



Murano
 Materia



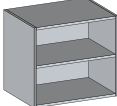

MEHRPREIS
 1 ausgeführte
 Abschlussseite für
 Oberschrank H. 390

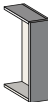
T.	Dekor	Extra-Plus Dekor	Pergamena	Omnia Laminat	Fenix	Matte Lackierung	Hochglanz Lackierung	Calce Lackierung	Metalloptik Lackierung	Farbig lackierte Eiche	Holz mit durchgängigem Furnierbild
350	19	24	24	30	51	26	43	43	49	45	45

Element	T. Korpus	B.	Code-Nr.	0	1	2	3	4	5	6	7	8	9	m ³
Offener Oberschrank St.12														
	max			0	1	2	3	4	5	6	7	8	9	
	377	150-600	PM1 54 60	276	319	377	498	527	603	692	761	838	923	0,151
MEHRPREIS für Beschläge				16										

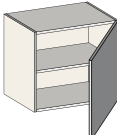
Fester Teil für Oberschrank														
				0	1	2	3	4	5	6	7	8	9	
	350	* 20-150	PPF 54 15	69	86	99	121	140	161	182	202	227	252	0,041
		151-300	PPF 54 30	97	120	137	168	194	222	251	279	312	346	0,074
		 * EDELSTAHL Mindestbreite 33 mm * GLAS Mindestbreite 65 mm * LAMINAM Mindestbreite 40 mm												

Oberschrank 1 Tür														
				0	1	2	3	4	5	6	7	8	9	
	350	450	PA1 54 45	164	194	217	255	289	324	361	398	438	484	0,108
		600	PA1 54 60	171	207	235	282	323	366	411	455	505	560	0,142

NICHT verfügbar:
 Murano 
 Materia

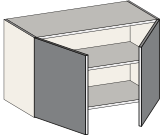
Oberschrank 2 Türen														
				0	1	2	3	4	5	6	7	8	9	
	350	600	PA2 54 60	202	248	284	344	398	453	509	567	631	703	0,142
		900	PA2 54 90	258	316	362	439	507	578	651	723	806	896	0,210
		1200	PA2 54 96	407	480	535	629	711	797	886	974	1.074	1.185	0,277

NICHT verfügbar:
 Murano 
 Materia

	T.	Dekor	Extra-Plus Dekor	Pergamena	Omnia Laminat	Fenix	Matte Lackierung	Hochglanz Lackierung	Calce Lackierung	Metalloptik Lackierung	Farbig lackierte Eiche	Holz mit durchgehendem Furnierbild
	350	24	32	32	37	61	27	50	50	57	52	62

OBERSCHRANK – H. 520

Element

T. Korpus

B.

Code-Nr.

0

1

2

3

4

5

6

7

8

9

m³

Oberschrank 1 Klapptür

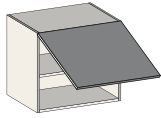

			0	1	2	3	4	5	6	7	8	9	
350	450	PAV 54 45	222	253	276	314	347	383	420	457	497	543	0,108
	600	PAV 54 60	228	265	292	339	381	423	468	512	562	616	0,142
	750	PAV 54 75	268	311	343	398	446	498	550	601	660	726	0,176
	900	PAV 54 90	284	334	371	435	490	549	608	669	736	811	0,210
	1050	PAV 54 93	399	457	499	570	634	699	767	835	912	996	0,244
	1200	PAV 54 96	457	520	568	647	718	792	867	943	1.028	1.122	0,277

Oberschrank 1 Klapptür bestehend aus 2 Korpusen

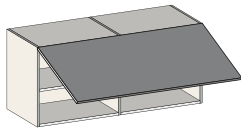

			0	1	2	3	4	5	6	7	8	9	
350	1200	PAY 50 96	501	560	607	688	758	831	907	983	1.068	1.163	0,277
	1500	PAY 50 98	505	575	632	729	814	903	993	1.085	1.189	1.302	0,345
	1800	PAY 50 F1	562	646	713	827	926	1.030	1.137	1.245	1.366	1.498	0,413
	2100	PAY 50 F2	575	670	747	876	991	1.111	1.233	1.357	1.495	1.648	0,480
	2400	PAY 50 F3	588	694	781	927	1.057	1.191	1.329	1.468	1.625	1.796	0,548

Mehrpreis für 3[^] Korpus 127

Mehrpreis für 4[^] Korpus 127



B. 1800, 2100 und 2400 Druckschnapper sind NICHT möglich

B. 1500, 1800, 2100 und 2400 Servo-Drive benötigen 2 Motoren

Oberschrank 1 Hochliftklappe

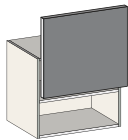

			0	1	2	3	4	5	6	7	8	9	
350	450	PAP 54 45	311	343	366	404	437	473	509	546	587	633	0,108
	600	PAP 54 60	328	366	393	440	482	524	568	613	664	718	0,142
	750	PAP 54 75	385	429	461	516	565	616	668	720	779	844	0,176
	900	PAP 54 90	399	449	486	550	606	665	725	784	852	927	0,210
	1050	PAP 54 93	490	547	590	662	726	791	859	927	1.004	1.088	0,244
	1200	PAP 54 96	582	646	693	774	844	918	994	1.070	1.155	1.249	0,277

Oberschrank 1 Hochliftklappe bestehend aus 2 Korpusen

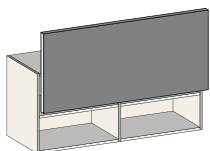

			0	1	2	3	4	5	6	7	8	9	
350	1200	PAQ 50 96	630	691	738	819	889	962	1.038	1.114	1.199	1.294	0,277
	1500	PAQ 50 98	663	736	793	890	975	1.064	1.154	1.246	1.350	1.463	0,345
	1800	PAQ 50 F1	675	760	827	941	1.039	1.144	1.251	1.359	1.479	1.612	0,413
	2100	PAQ 50 F2	686	784	861	990	1.105	1.225	1.347	1.471	1.609	1.761	0,480

Mehrpreis für 3[^] Korpus 127

Mehrpreis für 4[^] Korpus 127



Mit 3[^] und 4[^] Korpus sind 2 Servo-Drive obligatorisch

B. 1800 und 2100 Druckschnapper sind NICHT möglich

B. 1800 und 2100 Servo-Drive benötigen 2 Motoren



MEHRPREIS
1 ausgeführte
Abschlussseite für
Oberschrank H. 520

T.	Dekor	Extra-Plus Dekor	Pergamena	Omnia Laminat	Fenix	Matte Lackierung	Hochglanz Lackierung	Calce Lackierung	Metalloptik Lackierung	Farbig lackierte Eiche	Holz mit durchgängigem Furnierbild
350	24	32	32	37	61	27	50	50	57	52	62

Element	T. Korpus	B.	Code-Nr.	0	1	2	3	4	5	6	7	8	9	m ³
---------	-----------	----	----------	----------	----------	----------	----------	----------	----------	----------	----------	----------	----------	----------------

Zubehör für Oberschrank H. 520

Schwarze Punto-AIR Haube mit Aktivkohlefilter 600 m3/h

Schwarze Punto-IN Haube 800 m3/h für Induktionskochfeld

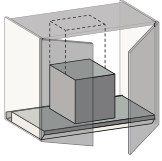

H. 520 B. 600	EK8 P02	643
H. 520 B. 900	EK8 P12	668
H. 520 B. 1200	EK8 P22	722

H. 520 B. 600	EK8 P32	999
H. 520 B. 900	EK8 P42	1.122
H. 520 B. 1200	EK8 P52	1.290

Komplett mit Aktivkohlefiltern
Ø 150 Rohr und schwarzem Metallkamin geliefert.

Mit antikondensatsystem für Induktionskochfelder
Komplett mit Aktivkohlefiltern
Ø 150 Rohr und schwarzem Metallkamin geliefert.

Geschirrabtropf Modular



B. 450	CKS 01	117
B. 600	CKS 02	127
B. 750	CKS 03	148
B. 900	CKS 04	153
B. 1050	CKS 05	202
B. 1200	CKS 06	202

Eck-Oberschrank zu verbinden

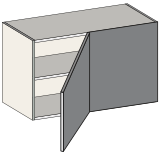

li

				0	1	2	3	4	5	6	7	8	9	
Tür 450	350	950	PG1 54 45	335	396	443	523	593	667	742	819	903	997	0,221
Tür 600		1100	PG1 54 60	424	493	546	634	712	794	876	960	1.055	1.158	0,255

NICHT verfügbar:

Murano
Materia



Eck-Oberschrank 90°

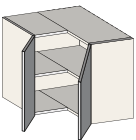

	max			0	1	2	3	4	5	6	7	8	9	
	350	650X650	PH2 56 65	363	411	445	504	555	611	666	722	784	853	0,266

NICHT verfügbar:

Murano
Materia



MEHRPREIS
1 ausgeführte
Abschlussseite für
Oberschrank H. 520

T.	Dekor	Extra-Plus Dekor	Pergamena	Omnia Laminat	Fenix	Matte Lackierung	Hochglanz Lackierung	Calce Lackierung	Metalloptik Lackierung	Farbig lackierte Eiche	Holz Holz mit durchgehendem Furnierbild
350	24	32	32	37	61	27	50	50	57	52	62

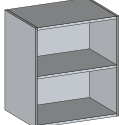

OBERSCHRANK – H. 650

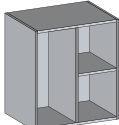
Element	T. Korpus	B.	Code-Nr.	0	1	2	3	4	5	6	7	8	9	m ³
Offener Oberschrank St.12														
	max			0	1	2	3	4	5	6	7	8	9	
	377	150-600	PM1 64 60	293	332	399	519	561	642	741	815	898	990	0,151
MEHRPREIS für Beschläge				16										

Offener Oberschrank mit Trennwand St.12														
	T. Korpus	B.	Code-Nr.	0	1	2	3	4	5	6	7	8	9	m ³
	max			0	1	2	3	4	5	6	7	8	9	
	350	600	PM2 64 60	324	373	445	574	616	705	819	902	994	1.096	0,142
MEHRPREIS für Beschläge				16										

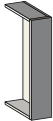

Sonderanfertigungen sind NICHT möglich

Fester Teil für Oberschrank														
	T. Korpus	B.	Code-Nr.	0	1	2	3	4	5	6	7	8	9	m ³
	350	* 20-150	PPF 64 15	72	92	107	133	158	182	206	231	260	291	0,050
		151-300	PPF 64 30	90	115	137	173	204	237	270	304	342	384	0,092
 * EDELSTAHL Mindestbreite 33 mm * GLAS Mindestbreite 65 mm * LAMINAM Mindestbreite 40 mm														

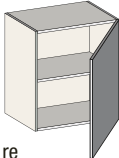
Oberschrank 1 Tür														
	T. Korpus	B.	Code-Nr.	0	1	2	3	4	5	6	7	8	9	m ³
	350	300	PA1 64 30	155	183	204	239	270	304	337	371	409	451	0,092
		450	PA1 64 45	173	206	231	275	313	353	393	435	481	531	0,134
		600	PA1 64 60	176	209	236	281	320	361	403	445	492	544	0,176

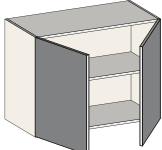
Oberschrank 2 Türen														
	T. Korpus	B.	Code-Nr.	0	1	2	3	4	5	6	7	8	9	m ³
	350	600	PA2 64 60	214	268	311	381	444	511	577	645	721	805	0,176
		900	PA2 64 90	269	337	391	481	560	643	728	814	910	1.015	0,259
		1200	PA2 64 96	399	483	547	657	752	853	956	1.060	1.176	1.304	0,343

MEHRPREIS 1 ausgeführte Abschlussseite für Oberschrank H. 650														
T.	Dekor	Extra-Plus Dekor	Pergamena	Omnia Laminat	Fenix	Matte Lackierung	Hochglanz Lackierung	Calce Lackierung	Metalloptik Lackierung	Farbig lackierte Eiche	Holz Holz mit durchgängigem Furnierbild			
350	30	38	38	43	70	32	61	61	71	64	80			

Element	T. Korpus	B.	Code-Nr.	0	1	2	3	4	5	6	7	8	9	m ³
---------	-----------	----	----------	---	---	---	---	---	---	---	---	---	---	----------------

Oberschrank 1 Klapptür

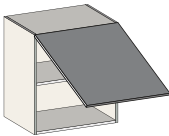

350			0	1	2	3	4	5	6	7	8	9	
450	PAV 64 45	229	263	289	332	370	411	451	492	538	590	0,134	
600	PAV 64 60	232	267	293	338	377	417	460	501	550	601	0,176	
750	PAV 64 75	273	322	360	424	481	539	600	661	729	804	0,217	
900	PAV 64 90	312	361	399	461	516	575	634	693	760	834	0,259	
1050	PAV 64 93	397	461	511	593	667	743	821	900	989	1.086	0,301	
1200	PAV 64 96	421	493	547	641	721	807	894	982	1.081	1.189	0,343	

Oberschrank 1 Klapptür bestehend aus 2 Korpusen

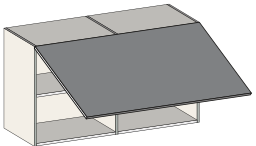

350			0	1	2	3	4	5	6	7	8	9	
1200	PAY 60 96	510	579	634	727	807	893	980	1.068	1.166	1.275	0,343	
1500	PAY 60 98	561	644	709	821	919	1.022	1.126	1.233	1.351	1.481	0,427	
1800	PAY 60 F1	575	670	749	878	993	1.113	1.236	1.360	1.499	1.652	0,510	
2100	PAY 60 F2	636	745	834	983	1.114	1.252	1.393	1.535	1.694	1.869	0,594	
2400	PAY 60 F3	650	773	873	1.041	1.189	1.344	1.502	1.663	1.841	2.039	0,677	

Mehrpreis für 3^ Korpus	127
Mehrpreis für 4^ Korpus	127

! B. 1800, 2100 und 2400 Druckschnapper sind NICHT möglich
 B. 1500, 1800, 2100 und 2400 Servo-Drive benötigen 2 Motoren

Zubehör für Oberschrank H. 650

Schwarze Punto-AIR Haube mit Aktivkohlefilter 600 m3/h

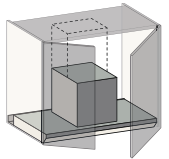

H. 650 B. 600	EK8 P03	650
H. 650 B. 900	EK8 P13	675
H. 650 B. 1200	EK8 P23	730

i Komplett mit Aktivkohlefiltern
 Ø 150 Rohr und schwarzem Metallkamin geliefert.

Schwarze Punto-IN Haube 800 m3/h für Induktionskochfeld

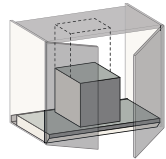

H. 650 B. 600	EK8 P33	1.006
H. 650 B. 900	EK8 P43	1.129
H. 650 B. 1200	EK8 P53	1.297

i Mit antikondensatsystem für Induktionskochfelder
 Komplett mit Aktivkohlefiltern
 Ø 150 Rohr und schwarzem Metallkamin geliefert.

Geschirrabtropf Inoxmatic



B. 450	CKS 11	115
B. 600	CKS 12	128
B. 750	CKS 13	148
B. 900	CKS 14	155
B. 1050	CKS 15	279
B. 1200	CKS 16	279



MehrpriS
 1 ausgeführte
 Abschlussseite für
 Oberschrank H. 650

T.	Dekor	Extra-Plus Dekor	Pergamena	Omnia Laminat	Fenix	Matte Lackierung	Hochglanz Lackierung	Calce Lackierung	Metalloptik Lackierung	Farbig lackierte Eiche	Holz mit durchgehendem Furnierbild
350	30	38	38	43	70	32	61	61	71	64	80

OBERSCHRANK – H. 650

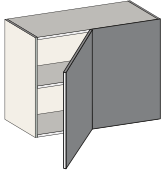
Element	T. Korpus	B.	Code-Nr.	0	1	2	3	4	5	6	7	8	9	m ³	
Eck-Oberschrank zu verbinden															
	Tür 450	350	950	PG1 64 45	351	422	477	572	653	741	828	918	1.017	1.127	0,273
	Tür 600		1100	PG1 64 60	420	499	561	664	754	850	946	1.045	1.155	1.275	0,315

li

Eck-Oberschrank 90°														
T. Korpus	B.	Code-Nr.	0	1	2	3	4	5	6	7	8	9	m ³	
350	650X650	PH2 66 65	378	434	475	545	606	670	736	803	877	959	0,328	

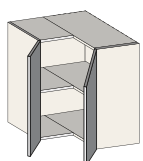

Eck-Geschirrabtropf 90°														
T. Korpus	B.	Code-Nr.	0	1	2	3	4	5	6	7	8	9	m ³	
350	650X650	SH2 66 65	687	745	787	857	918	982	1.048	1.114	1.189	1.271	0,328	

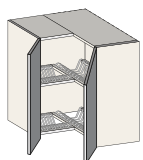

T.	Dekor	Extra-Plus Dekor	Pergamena	Omnia Laminat	Fenix	Matte Lackierung	Hochglanz Lackierung	Calce Lackierung	Metalloptik Lackierung	Farbig lackierte Eiche	Holz mit durchgängigem Furnierbild
350	30	38	38	43	70	32	61	61	71	64	80



MEHRPREIS
1 ausgeführte
Abschlussseite für
Oberschrank H. 650

Element	T. Korpus	B.	Code-Nr.	0	1	2	3	4	5	6	7	8	9	m ³
---------	-----------	----	----------	----------	----------	----------	----------	----------	----------	----------	----------	----------	----------	----------------

Offener Oberschrank St.12

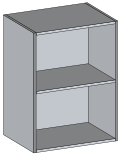

max				0	1	2	3	4	5	6	7	8	9	
377	150-600	PM1 74 60		311	363	436	573	630	721	1.004	1.107	1.222	1.350	0,223

MEHRPREIS für Beschläge **16**

Fester Teil für Oberschrank

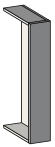

				0	1	2	3	4	5	6	7	8	9	
350	* 27-150	PPF 74 15		75	98	116	147	174	202	231	261	293	330	0,060
	151-300	PPF 74 30		86	117	141	183	220	258	296	335	380	428	0,110

- * EDELSTAHL Mindestbreite 33 mm
- * GLAS Mindestbreite 65 mm
- * LAMINAM Mindestbreite 40 mm

Oberschrank m/1 ausziehbarer Tür

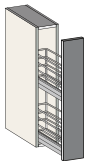

				0	1	2	3	4	5	6	7	8	9	
350	150	PES 74 15		202	228	246	277	305	332	361	391	424	460	0,060

Titan Drahtkorb

Oberschrank 1 Tür

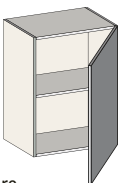

re

				0	1	2	3	4	5	6	7	8	9	
350	300	PA1 74 30		163	194	219	260	297	335	373	413	457	505	0,110
	450	PA1 74 45		178	214	242	289	330	373	416	461	511	565	0,159
	600	PA1 74 60		185	224	255	307	353	400	450	499	554	615	0,209

Oberschrank 2 Türen

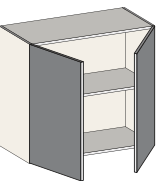

				0	1	2	3	4	5	6	7	8	9	
350	600	PA2 74 60		225	286	336	417	490	567	644	722	810	906	0,209
	900	PA2 74 90		275	345	400	493	575	661	749	837	936	1.045	0,309
	1200	PA2 74 96		403	482	544	647	738	835	932	1.030	1.141	1.263	0,408



MEHRPREIS
1 ausgeführte
Abschlussseite für
Oberschrank H. 780

T.	Dekor	Extra-Plus Dekor	Pergamena	Omnia Laminat	Fenix	Matte Lackierung	Hochglanz Lackierung	Calce Lackierung	Metalloptik Lackierung	Farbig lackierte Eiche	Holz mit durchgehendem Furnierbild
350	36	47	47	47	79	38	73	73	84	79	96

OBERSCHRANK – H. 780

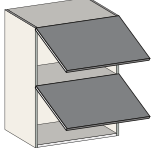
Element	T. Korpus	B.	Code-Nr.	0	1	2	3	4	5	6	7	8	9	m ³
Oberschrank 1+1 Klapptüren														
	350	450	PAW 74 45	354	405	443	506	562	621	681	742	810	884	0,159
		600	PAW 74 60	363	411	446	506	558	613	668	726	788	858	0,209
		750	PAW 74 75	409	470	518	596	664	736	810	884	968	1.059	0,259
		900	PAW 74 90	412	477	527	611	684	762	841	921	1.010	1.109	0,309
		1050	PAW 74 93	519	612	683	804	910	1.022	1.135	1.251	1.379	1.521	0,359
		1200	PAW 74 96	558	661	742	876	996	1.121	1.248	1.377	1.520	1.679	0,408

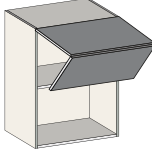
Oberschrank 2 Falttüren														
				0	1	2	3	4	5	6	7	8	9	
	350	600	PAL 74 60	352	399	434	493	545	600	657	713	776	845	0,209
		750	PAL 74 75	404	465	512	590	658	730	804	879	963	1.053	0,259
		900	PAL 74 90	422	488	538	621	696	773	852	932	1.021	1.120	0,309
		1050	PAL 74 93	560	656	728	849	955	1.066	1.180	1.295	1.424	1.566	0,359
		1200	PAL 74 96	673	781	861	997	1.116	1.241	1.367	1.496	1.640	1.799	0,408

Zubehör für Oberschrank H. 780

Schwarze Punto-AIR Haube mit Aktivkohlefilter 600 m³/h

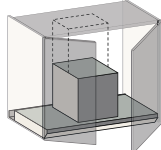
	H. 780 B. 600	EK8 P04	658
	H. 780 B. 900	EK8 P14	683
	H. 780 B. 1200	EK8 P24	737

 Komplett mit Aktivkohlefiltern
Ø 150 Rohr und schwarzem Metallkamin geliefert.

Schwarze Punto-IN Haube 800 m³/h für Induktionskochfeld

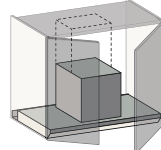
	H. 780 B. 600	EK8 P34	1.014
	H. 780 B. 900	EK8 P44	1.137
	H. 780 B. 1200	EK8 P54	1.305

 Mit antikondensatsystem für Induktionskochfelder
Komplett mit Aktivkohlefiltern
Ø 150 Rohr und schwarzem Metallkamin geliefert.

Geschirrabtropf Inoxmatic

	B. 450	CKS 11	115
	B. 600	CKS 12	128
	B. 750	CKS 13	148
	B. 900	CKS 14	155
	B. 1050	CKS 15	279
	B. 1200	CKS 16	279

Eck-Oberschrank zu verbinden

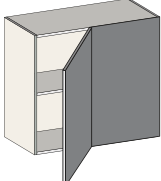
				0	1	2	3	4	5	6	7	8	9		
	Tür 450	350	950	PG1 74 45	363	440	501	604	693	788	884	981	1.090	1.210	0,325
	Tür 600		1100	PG1 74 60	434	516	581	688	782	881	982	1.084	1.199	1.326	0,375

li

	MEHRPREIS 1 ausgeführte Abschlussseite für Oberschrank H. 780												
	T.	Dekor	Extra-Plus Dekor	Pergamena	Omnia Laminat	Fenix	Matte Lackierung	Hochglanz Lackierung	Calce Lackierung	Metalloptik Lackierung	Farbig lackierte Eiche	Holz mit durchgängigem Furnierbild	
350	36	47	47	47	79	38	73	73	84	79	96		

Element T. Korpus B. Code-Nr. **0** **1** **2** **3** **4** **5** **6** **7** **8** **9** m³

Eck-Oberschrank 90°

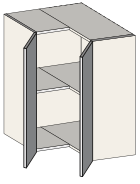

			0	1	2	3	4	5	6	7	8	9	
350	650X650	PH2 76 65	399	462	509	590	661	736	811	888	974	1.068	0,391

Eck-Geschirrabtropf 90°

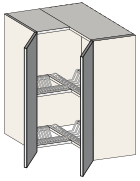

			0	1	2	3	4	5	6	7	8	9	
350	650X650	SH2 76 65	700	768	815	896	967	1.042	1.117	1.194	1.280	1.374	0,391

Backofen-Oberschrank 1 Tür

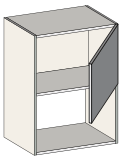

re

			0	1	2	3	4	5	6	7	8	9	
350	600	PFM 74 60	185	222	250	297	338	381	424	469	519	574	0,209

NICHT verfügbar:
Murano
Materia



Boiler-Oberschrank 1 Tür

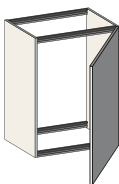

re

			0	1	2	3	4	5	6	7	8	9	
350-575	450	PC1 76 45	161	196	223	270	311	354	398	442	491	546	0,247
	600	PC1 76 60	173	212	243	294	339	388	436	485	541	601	0,324

Boiler-Oberschrank 2 Türen

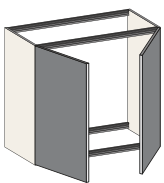

			0	1	2	3	4	5	6	7	8	9	
350-575	900	PC2 76 90	239	309	365	458	539	626	713	802	900	1.010	0,478





MEHRPREIS
1 ausgeführte
Abschlussseite für
Oberschrank H. 780

T.	Dekor	Extra-Plus Dekor	Pergamena	Omnia Laminat	Fenix	Matte Lackierung	Hochglanz Lackierung	Calce Lackierung	Metalloptik Lackierung	Farbig lackierte Eiche	Holz mit durchgehendem Furnierbild
350	36	47	47	47	79	38	73	73	84	79	96

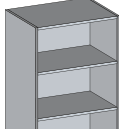
OBERSCHRANK – H. 910

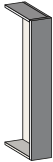
Element	T. Korpus	B.	Code-Nr.	0	1	2	3	4	5	6	7	8	9	m ³
Offener Oberschrank St.12														
	max			0	1	2	3	4	5	6	7	8	9	
	377	150-600	PM1 84 60	344	414	493	646	697	798	911	1.004	1.107	1.222	0,259
MEHRPREIS für Beschläge				16										

Fester Teil für Oberschrank														
				0	1	2	3	4	5	6	7	8	9	
	350	* 27-150	PPF 84 15	101	127	148	183	214	246	279	313	351	392	0,069
		151-300	PPF 84 30	130	166	193	239	281	323	367	412	461	516	0,127
		 <ul style="list-style-type: none"> * EDELSTAHL Mindestbreite 33 mm * GLAS Mindestbreite 65 mm * LAMINAM Mindestbreite 40 mm 												

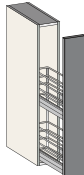
Oberschrank mit 1 ausziehbarer Tür														
				0	1	2	3	4	5	6	7	8	9	
	350	150	PES 84 15	209	237	258	293	324	357	389	423	460	501	0,069

 Titan Drahtkorb

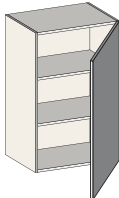
Oberschrank 1 Tür														
				0	1	2	3	4	5	6	7	8	9	
	350	300	PA1 84 30	191	228	255	301	343	385	430	474	523	578	0,127
		450	PA1 84 45	220	265	299	358	409	463	518	574	636	705	0,185
		600	PA1 84 60	222	267	302	361	414	468	524	581	644	713	0,243

re

	MEHRPREIS 1 ausgeführte Abschlussseite für Oberschrank H. 910												
	T.	Dekor	Extra-Plus Dekor	Pergamena	Omnia Laminat	Fenix	Matte Lackierung	Hochglanz Lackierung	Calce Lackierung	Metalloptik Lackierung	Farbig lackierte Eiche	Holz mit durchgängigem Furnierbild	
	350	42	54	54	53	88	44	85	85	98	92	112	

Element	T. Korpus	B.	Code-Nr.	0	1	2	3	4	5	6	7	8	9	m ³
---------	-----------	----	----------	---	---	---	---	---	---	---	---	---	---	----------------

Oberschrank 2 Türen

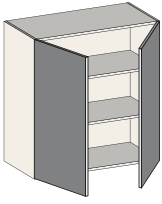

350				0	1	2	3	4	5	6	7	8	9	
	600	PA2 84 60		262	332	388	481	564	650	737	826	926	1.035	0,243
	900	PA2 84 90		353	442	511	628	730	838	948	1.059	1.185	1.321	0,358
	1200	PA2 84 96		524	633	715	856	979	1.109	1.241	1.374	1.524	1.688	0,474

Zubehör für Oberschrank H. 910

Schwarze Punto-AIR Haube mit Aktivkohlefilter 600 m3/h

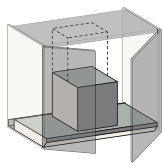

H. 910 B. 600	EK8 P05	693
H. 910 B. 900	EK8 P15	719
H. 910 B. 1200	EK8 P25	774

Schwarze Punto-IN Haube 800 m3/h für Induktionskochfeld

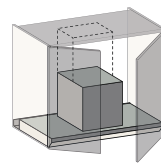

H. 910 B. 600	EK8 P35	1.051
H. 910 B. 900	EK8 P45	1.175
H. 910 B. 1200	EK8 P55	1.343

i Komplett mit Aktivkohlefiltern
Ø 150 Rohr und schwarzem Metallkamin geliefert.

i Mit antikondensatsystem für Induktionskochfelder Komplett mit Aktivkohlefiltern
Ø 150 Rohr und schwarzem Metallkamin geliefert.

Geschirrabtropf Inoxmatic



B. 450	CKS 11	115
B. 600	CKS 12	128
B. 900	CKS 14	155
B. 1200	CKS 16	279

Eck-Oberschrank zu verbinden

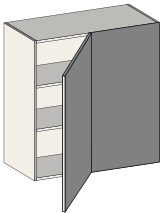

				0	1	2	3	4	5	6	7	8	9	
Tür 450	350	950	PG1 84 45	440	532	604	726	831	944	1.058	1.173	1.302	1.444	0,378
Tür 600		1100	PG1 84 60	528	630	708	842	958	1.081	1.206	1.333	1.474	1.630	0,436

li

Eck-Oberschrank 90°

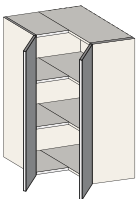

350				0	1	2	3	4	5	6	7	8	9	
	650X650	PH2 86 65		474	545	600	691	772	856	942	1.029	1.126	1.233	0,454



Mehrpriis 1
ausgeführte
Abschlussseite
für Oberschrank H. 910

T.	Dekor	Extra-Plus Dekor	Pergamena	Omnia Laminat	Fenix	Matte Lackierung	Hochglanz Lackierung	Calce Lackierung	Metalloptik Lackierung	Farbig lackierte Eiche	Holz mit durchgehendem Furnierbild
350	42	54	54	53	88	44	85	85	98	92	112

OBERSCHRANK – H. 910

Element	T. Korpus	B.	Code-Nr.	0	1	2	3	4	5	6	7	8	9	m ³
---------	-----------	----	----------	---	---	---	---	---	---	---	---	---	---	----------------

Eck-Geschirrabtropf 90°

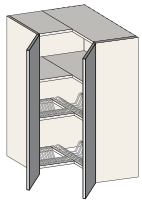

350	650X650	SH2 86 65	0	1	2	3	4	5	6	7	8	9	
			769	846	900	991	1.072	1.156	1.242	1.329	1.426	1.534	0,454

Backofen-Oberschrank 1 Tür

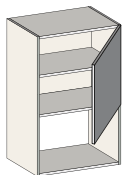

re

350	600	PFM 84 60	0	1	2	3	4	5	6	7	8	9	
			204	245	278	332	381	431	482	534	592	657	0,243

Boiler-Oberschrank 1 Tür

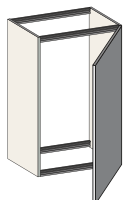

re

350-575	450	PC1 86 45	0	1	2	3	4	5	6	7	8	9	
	600	PC1 86 60	244	289	323	382	434	488	543	598	660	729	0,287
			260	314	355	426	488	552	618	685	760	842	0,376

Boiler-Oberschrank 2 Türen

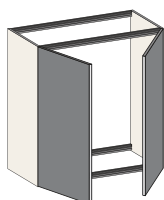

350-575	900	PC2 86 90	0	1	2	3	4	5	6	7	8	9	
			339	427	497	613	716	823	934	1.045	1.170	1.306	0,555



MEHRPREIS 1
ausgeführte
Abschlussseite
für Oberschrank H. 910

T.	Dekor	Extra-Plus Dekor	Pergamena	Omnia Laminat	Fenix	Matte Lackierung	Hochglanz Lackierung	Calce Lackierung	Metalloptik Lackierung	Farbig lackierte Eiche	Holz mit durchgängigem Furnierbild
350	42	54	54	53	88	44	85	85	98	92	112

OBERSCHRANK – H. 1170

Element	T. Korpus	B.	Code-Nr.	0	1	2	3	4	5	6	7	8	9	m ³
---------	-----------	----	----------	---	---	---	---	---	---	---	---	---	---	----------------

Offener Oberschrank St.12

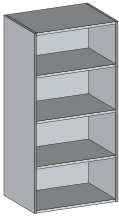

max			0	1	2	3	4	5	6	7	8	9	
377	150-600	PM1 94 60	377	461	551	719	776	889	1.012	1.117	1.233	1.362	0,330

MEHRPREIS für Beschläge	16
-------------------------	----

Fester Teil für Oberschrank

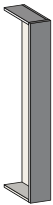

			0	1	2	3	4	5	6	7	8	9	
350	* 27-150	PPF 94 15	121	153	177	219	255	293	332	373	416	466	0,089
	151-300	PPF 94 30	153	196	230	288	338	391	445	500	562	629	0,162



- * EDELSTAHL Mindestbreite 33 mm
- * GLAS Mindestbreite 65 mm
- * LAMINAM Mindestbreite 40 mm

Oberschrank 1 Tür

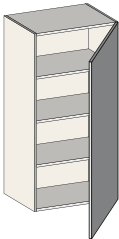

re

			0	1	2	3	4	5	6	7	8	9	
350	300	PA1 94 30	230	274	308	366	416	470	524	578	641	708	0,162
	450	PA1 94 45	268	323	366	437	500	567	634	703	779	863	0,236
	600	PA1 94 60	270	335	385	472	546	626	706	788	880	980	0,310

Oberschrank 2 Türen

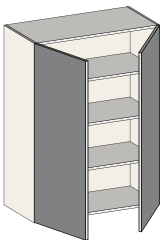

			0	1	2	3	4	5	6	7	8	9	
350	600	PA2 94 60	309	396	465	580	681	788	896	1.006	1.128	1.264	0,310
	900	PA2 94 90	449	555	642	784	911	1.043	1.178	1.314	1.467	1.636	0,458
	1200	PA2 94 96	623	754	856	1.027	1.179	1.337	1.498	1.662	1.845	2.046	0,605



MEHRPREIS 1
ausgeführte
Abschlussseite
für Oberschrank H.
1170

T.	Dekor	Extra-Plus Dekor	Pergamena	Omnia Laminat	Fenix	Matte Lackierung	Hochglanz Lackierung	Calce Lackierung	Metalloptik Lackierung	Farbig lackierte Eiche	Holz mit durchgehendem Furnierbild
350	61	80	80	84	141	101	203	203	233	227	276

OBERSCHRANK – H. 1170

Element

T. Korpus B. Code-Nr.

0

1

2

3

4

5

6

7

8

9

m³

Zubehör für Oberschrank H. 1170

Schwarze Punto-AIR Haube mit Aktivkohlefilter 600 m³/h

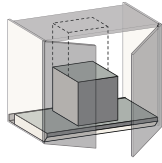

H. 1170 B. 600	EK8 P06	708
H. 1170 B. 900	EK8 P16	734
H. 1170 B. 1200	EK8 P26	788

Schwarze Punto-IN Haube 800 m³/h für Induktionskochfeld

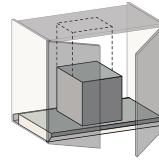

H. 1170 B. 600	EK8 P36	1.066
H. 1170 B. 900	EK8 P46	1.190
H. 1170 B. 1200	EK8 P56	1.358



Komplett mit Aktivkohlefiltern
Ø 150 Rohr und schwarzem Metallkamin geliefert.



Mit antikondensatsystem für Induktionskochfelder
Komplett mit Aktivkohlefiltern
Ø 150 Rohr und schwarzem Metallkamin geliefert.

Geschirrabtropf Inoxmatic



B. 450	CKS 11	115
B. 600	CKS 12	128
B. 900	CKS 14	155
B. 1200	CKS 16	279

Eck-Oberschrank zu verbinden

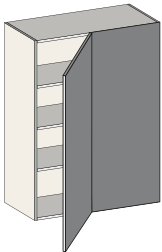

ii

				0	1	2	3	4	5	6	7	8	9	
Tür 450	350	950	PG1 94 45	570	684	772	920	1.051	1.188	1.328	1.470	1.627	1.802	0,482
Tür 600		1100	PG1 94 60	627	751	848	1.011	1.153	1.304	1.457	1.611	1.785	1.976	0,556

Eck-Oberschrank 90°

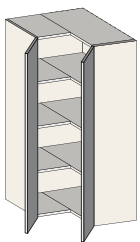

				0	1	2	3	4	5	6	7	8	9	
	350	650X650	PH2 96 65	536	624	692	805	904	1.009	1.114	1.222	1.342	1.475	0,579



MEHRPREIS 1
ausgeführte
Abschlussseite
für Oberschrank H.
1170

T.	Dekor	Extra-Plus Dekor	Pergamena	Omnia Laminat	Fenix	Matte Lackierung	Hochglanz Lackierung	Calce Lackierung	Metalloptik Lackierung	Farbig lackierte Eiche	Holz mit durchgängigem Furnierbild
350	61	80	80	84	141	101	203	203	233	227	276

Element	T. Korpus	B.	Code-Nr.	0	1	2	3	4	5	6	7	8	9	m³
---------	-----------	----	----------	---	---	---	---	---	---	---	---	---	---	----

Eck-Geschirrabtropf 90°

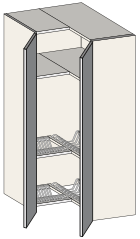

350	650X650	SH2 96 65	0	1	2	3	4	5	6	7	8	9	
			868	960	1.027	1.140	1.240	1.344	1.450	1.558	1.678	1.811	0,579

Backofen-Oberschrank 1 Tür

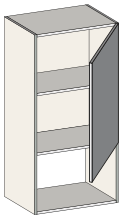

re

350	600	PFM 94 60	0	1	2	3	4	5	6	7	8	9	
			250	302	345	415	476	542	607	674	749	831	0,310

Boiler-Oberschrank 1 Tür

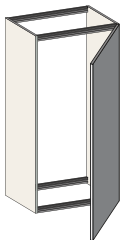

re

350-575	450	PC1 96 45	0	1	2	3	4	5	6	7	8	9	
			243	298	340	412	475	542	608	677	753	838	0,366
	600	PC1 96 60	261	327	378	463	539	619	699	781	872	973	0,480

Boiler-Oberschrank 2 Türen

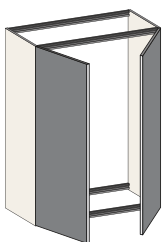

350-575	900	PC2 96 90	0	1	2	3	4	5	6	7	8	9	
			361	468	553	697	823	956	1.090	1.227	1.380	1.548	0,709



MEHRPREIS 1
ausgeführte
Abschlussseite
für Oberschrank H.
1170

T.	Dekor	Extra-Plus Dekor	Pergamena	Omnia Laminat	Fenix	Matte Lackierung	Hochglanz Lackierung	Calce Lackierung	Metalloptik Lackierung	Farbig lackierte Eiche	Holz mit durchgehendem Furnierbild
350	61	80	80	84	141	101	203	203	233	227	276

Abschlussseiten – für Oberschränke

Element

Code-Nr.

Abschlussseite für Oberschrank St. 12

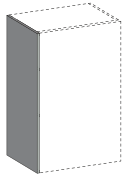

li

T. 350 + Tür	für Front H. 390	AFP 12 04..
	für Front H. 520	AFP 12 05..
	für Front H. 650	AFP 12 06..
	für Front H. 780	AFP 12 07..
	für Front H. 910	AFP 12 09..
	für Front H. 1170	AFP 12 12..

pro Qm AFP 10 00..

Abschlussseite für Oberschrank St. 22

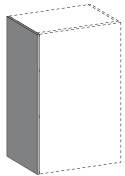

li

T. 350 + Tür	für Front H. 390	AFP 32 04..
	für Front H. 520	AFP 32 05..
	für Front H. 650	AFP 32 06..
	für Front H. 780	AFP 32 07..
	für Front H. 910	AFP 32 09..
	für Front H. 1170	AFP 32 12..

pro Qm AFP 30 00..

Dekor	Dekor Extra	Dekor Plus	Pergamena	Tecc Lackierung	Omnia Laminat	Fenix	Matte Lackierung	Hochglanz Lackierung	Calce Lackierung	Metalloptik Lackierung	Farbig lackierte Eiche	Holz	Terre	Glas	Decor Glas	Edelstahl	m ³
.01	.04	.02	.20	.3E	.10	.16	.31	.33	.32	.34	.44	.40	.28	.93/5	.97	.69	
33	-	43	43	-	56	74	48	76	76	87	70	91	146	174	174	139	0,008
37	-	49	49	-	68	98	55	93	93	107	87	114	191	225	225	178	0,010
41	-	55	55	-	84	123	62	112	112	127	101	138	238	276	276	216	0,012
46	-	60	60	-	101	147	69	128	128	147	118	160	283	328	328	255	0,015
51	-	69	69	-	118	173	79	146	146	168	132	184	330	378	378	293	0,017
59	-	90	90	-	152	221	93	181	181	208	163	231	422	481	481	370	0,022
127	-	205	205	-	346	504	182	381	381	438	345	500	955	1.072	1.072	1.128	0,046

Dekor	Dekor Extra	Dekor Plus	Pergamena	Tecc Lackierung	Omnia Laminat	Fenix	Matte Lackierung	Hochglanz Lackierung	Calce Lackierung	Metalloptik Lackierung	Farbig lackierte Eiche	Holz	Terre	Glas	Decor Glas	Edelstahl	m ³
.01	.04	.02	.20	.3E	.10	.16	.31	.33	.32	.34	.44	.40	.28	.93/5	.97	.69	
38	46	46	46	46	59	77	48	77	77	89	82	99	159	-	-	-	0,010
44	54	54	54	54	71	102	56	94	94	108	99	125	206	-	-	-	0,012
52	61	61	61	61	90	128	63	113	113	129	120	152	251	-	-	-	0,015
56	67	67	67	67	108	154	70	129	129	150	138	178	298	-	-	-	0,018
62	74	74	74	74	125	179	81	147	147	169	156	205	345	-	-	-	0,021
74	94	94	94	94	162	231	94	182	182	209	193	258	437	-	-	-	0,027
163	214	214	214	214	369	528	185	384	384	438	413	559	-	-	-	-	0,057

Abschlussseiten – für Oberschränke

Element

Abschlussseite für Oberschrank St. 26

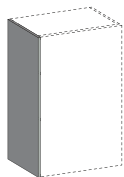

li

Code-Nr.	Matte Lackierung	Hochglanz Lackierung	Farbig lackierte Eiche	Holz mit durchgängigem Furnierbild	m ³	
	..31	..33	..44	..41		
T. 350 + Tür						
für Front H. 390	AFP 42 04..	59	89	112	150	0,010
für Front H. 520	AFP 42 05..	69	110	139	191	0,013
für Front H. 650	AFP 42 06..	83	130	168	235	0,017
für Front H. 780	AFP 42 07..	93	152	197	277	0,020
für Front H. 910	AFP 42 09..	104	174	225	320	0,023
für Front H. 1170	AFP 42 12..	127	215	282	406	0,029
pro Qm	AFP 40 00..	256	384	607	887	0,061

Abschlussseite für Oberschrank St. 40

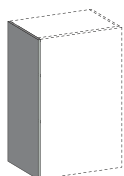

li

Code-Nr.	Matte Lackierung	Hochglanz Lackierung	Caice Lackierung	Metalloptik Lackierung	Holz	m ³	
	..31	..33	..32	..34	..40		
T. 350 + Tür							
für Front H. 390	AFP 52 04..	51	82	82	93	137	0,013
für Front H. 520	AFP 52 05..	64	107	107	123	175	0,017
für Front H. 650	AFP 52 06..	82	133	133	154	213	0,021
für Front H. 780	AFP 52 07..	95	160	160	184	251	0,025
für Front H. 910	AFP 52 09..	113	186	186	215	290	0,029
für Front H. 1170	AFP 52 12..	144	239	239	275	366	0,037
pro Qm	AFP 50 00..	322	541	541	622	808	0,076

› <i>Mehrpriese</i>	96
› <i>Aufsatzschrank H. 260</i>	103
› <i>Aufsatzschrank H. 390</i>	104
› <i>Aufsatzschrank H. 520</i>	106
› <i>Aufsatzschrank H. 650</i>	108
› <i>Hochschrank H. 1380</i>	110
› <i>Hochschrank H. 1900</i>	117
› <i>Hochschrank H. 2030</i>	131
› <i>Hochschrank H. 2160</i>	149
› <i>Hochschrank H. 2290</i>	167
› <i>Hochschrank C_abina</i>	184
› <i>Hochschrank C_scrigno</i>	188
› <i>Hervorstehendes Element</i>	191
› <i>Abschlussseiten</i>	192

MEHRPREISE FÜR HOCHSCHRANK

Element	Code-Nr.	Preis
---------	----------	-------

Reduzierung des Korpus

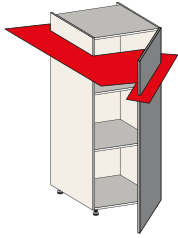

in der Höhe	CZ2 S1	48
in der Breite	CZ2 S2	112
in der Tiefe	CZ2 S3	128

Element	Code-Nr.	Preis
---------	----------	-------

Diagonaler Schnitt

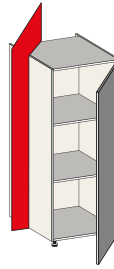

CZ2 S5	272
--------	-----

Sondertüren

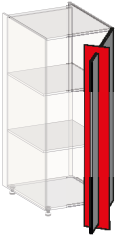

Türausschnitt	CZ5 20	30
---------------	--------	----

Tiefenänderung von T. 575 bis T. 675 für Hochschranke T. 575

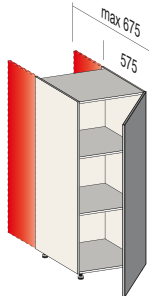

CZ2 21	60
--------	----

Breitenreduzierung von Schubkast/Auszug

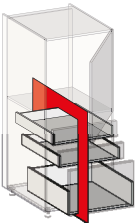

Schubkasten	CZ5 22	50
Auszug	CZ5 23	50

Aussparung auf der Rückseite

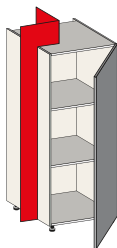

CZ2 51	272
--------	-----

Element	Code-Nr.	Preis
Mehrpreis für aufgehängte Hochschrank		

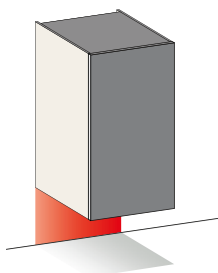

für einzelne Element	CZO 27	21
----------------------	---------------	----



MAX Tiefe der Seite 575 cm
 MAX Belastbarkeit 120 Kg pro Befestigung
 NICHT geeignet für Gipskartonwände

Mehrpreis für Beschläge für Aufsatzschrank		
---	--	--

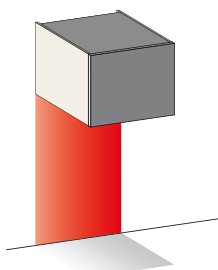

für einzelne Element	CZO 27	21
----------------------	---------------	----



Standardmäßig sind die Aufsatzschränke OHNE Beschläge.

Element	Code-Nr.	Preis
Lackiertes Aluminiumprofil H. 2 für Melamin Einlegeboden		

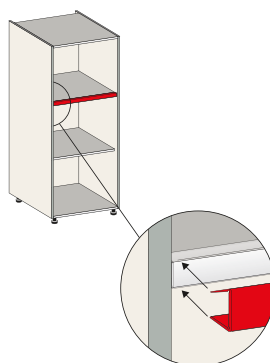

B. 300	C3G 30	23
B. 450	C3G 45	23
B. 600	C3G 60	23
B. 750	C3G 75	23
B. 900	C3G 90	23
B. 1050	C3G 93	23
B. 1200	C3G 96	23

Mehrpreis für Einlegeboden		
-----------------------------------	--	--



zusätzliche	16
Glas	Kein Aufpreis

AUSFÜHRUNGEN nach FARBMUSTER		
-------------------------------------	--	--



Goffrato Lackierung nach Farbmuster	CZ5 10	572
RAL oder NCS Goffrato Lackierung	CZ5 1A	347
Hochglanz Lackierung nach Farbmuster	CZ5 11	690
RAL oder NCS Hochglanz Lackierung	CZ5 1B	465
Eiche oder Farbig lackierte Holz nach Farbmuster	CZ5 12	600

MEHRPREISE FÜR HOCHSCHRANK

Element Code-Nr. Preis

Mehrpriis für Lackierung des Linea Profils

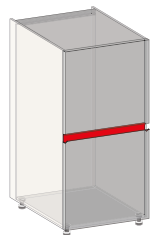

für einzelne Front **CZ2 L6** 12



verfügbar:

Linea



Element Code-Nr. Preis

Seitlicher zurückspringender Sockel

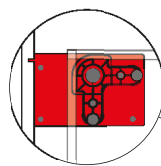

Platte für einzelne zurücktretenden Fuß **C5P 01** 29

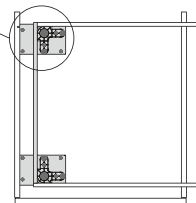

Mehrpriis für Linea Hochschrank mit oxidiertem Doppelprofil

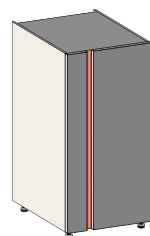

für einzelne Front **CZ2 L2** 35

verfügbar:

Linea



Exklusiv für Türen B. 600, 693, 750

Mehrpriis für zurückspringender Frontsockel

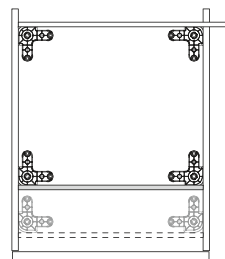

CZ 285 21

Mehrpriis für Linea Hochschrank mit lackiertem Doppelprofil

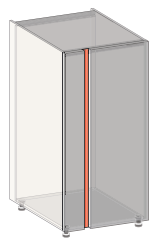

für einzelne Front **CZ2 L7** 56



verfügbar:

Linea



Exklusiv für Türen B. 600, 693, 750

Mehrpriis für Sockel für Hochschrank mit bodenstehendem Kühlschranks

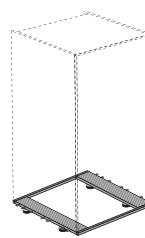

C7FFT 104

Elektrischer Druckschnappersatz zur Öffnung der Kühlschranks-Hochschränken



C7K PP 711

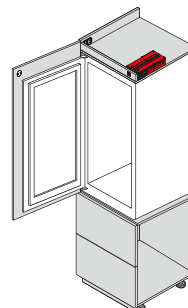

Kühlgerät oder Gefriergerät
* H. ≤ 1780 mm
1 KIT

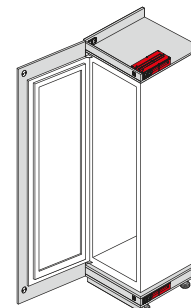

Gefrierschranks H. ≤ 1780 mm
2 KIT

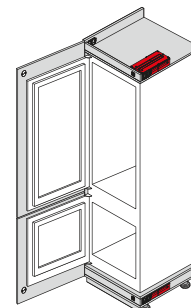

Kühl-/Gefrierkombination
2 KIT



Mindestnische 60 mm

Für Kühlgeräte mit magnetischen Staubschutzkappen und höherer Schließkraft kann eine zweite Antriebseinheit erforderlich sein.
* Ein Testlauf wird empfohlen.

MEHRPREISE FÜR HOCHSCHRANK

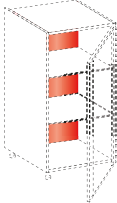
Element	B.	Code-Nr.	Dekor	Dekor Plus	Pergamena	Omnia Laminat	Fenix	Matte Lackierung	Hochglanz Lackierung	Calce Lackierung	Metalloptik Lackierung	Farbig lackierte Eiche	Holz	Holz mit durchgängigem Furnierfolie	m ³
Mehrpreis für ausgeführte Rückwand bei Hochschränken															
			..0	..A	..G	..1	..3	..4	..6	..2	..M	..7	..8	..B	
 Höhe 1380	450	CZ7 A3..	112	124	124	251	266	129	203	203	233	206	206	302	-
	600	CZ7 A4..	139	153	153	323	344	161	260	260	300	264	264	392	-
	900	CZ7 A6..	193	213	213	469	501	227	374	374	431	380	380	572	-
	1200	CZ7 A8..	249	274	274	615	658	291	489	489	563	496	496	753	-
Höhe 1900	450	CZ7 B3..	144	158	158	333	355	165	267	267	308	271	271	404	-
	600	CZ7 B4..	181	199	199	433	463	210	346	346	398	352	352	528	-
	900	CZ7 B6..	255	281	281	634	678	300	504	504	580	512	512	776	-
	1200	CZ7 B8..	330	363	363	835	894	389	661	661	760	672	672	1.024	-
Höhe 2030	450	CZ7 C3..	151	166	166	354	378	175	284	284	327	288	288	430	-
	600	CZ7 C4..	190	209	209	461	492	223	368	368	423	373	373	562	-
	900	CZ7 C6..	270	297	297	675	723	318	537	537	617	544	544	828	-
	1200	CZ7 C8..	350	386	386	890	954	414	705	705	811	716	716	1.093	-
Höhe 2160	450	CZ7 D3..	158	174	174	374	399	184	301	301	345	304	304	454	-
	600	CZ7 D4..	201	220	220	488	522	235	390	390	448	395	395	596	-
	900	CZ7 D6..	286	315	315	717	768	337	569	569	654	577	577	879	-
	1200	CZ7 D8..	371	409	409	945	1.012	438	748	748	860	759	759	1.161	-
Höhe 2290	450	CZ7 E3..	166	183	183	394	421	193	316	316	364	320	320	480	-
	600	CZ7 E4..	211	232	232	516	551	246	411	411	472	417	417	630	-
	900	CZ7 E6..	302	332	332	758	811	355	601	601	692	609	609	930	-
	1200	CZ7 E8..	391	431	431	1.000	1.071	463	791	791	910	803	803	1.228	-

HOCHSCHRÄNKE

Mehrpreis für Regale St. 40 bei "BAR" Hochschrank



Serienmäßige Ausführungen

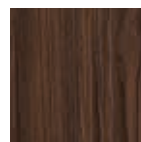

Larice Bistro



Larice Nero



Rovere Badia

Ausführungen gegen Aufpreis

Laminat Extra	CZ2 BD	89
Laminat Omnia	CZ2 B1	89
Matte Lackierung	CZ2 B4	69
Hochglanz Lackierung	CZ2 B2	286
Calce Lackierung	CZ2 B6	286
Metalloptik Lackierung	CZ2 BM	368
Olmo Furnier	CZ2 B8	368

MEHRPREISE FÜR HOCHSCHRANK

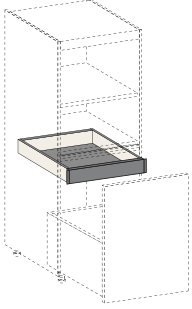
Element	T. Korpus	B.	Code-Nr.	Preis
Innenschublade für Hochschrank mit Auszug				
	350	300	C62 04 30	120
		450	C62 04 45	120
		600	C62 04 60	120
		750	C62 04 75	144
		900	C62 04 90	144
		1050	C62 04 93	161
		1200	C62 04 96	161
575	300	C62 06 30	125	
	450	C62 06 45	125	
	600	C62 06 60	125	
	750	C62 06 75	150	
	900	C62 06 90	150	
	1050	C62 06 93	164	
	1200	C62 06 96	164	
675	300	C62 07 30	162	
	450	C62 07 45	162	
	600	C62 07 60	162	
	750	C62 07 75	187	
	900	C62 07 90	187	
	1050	C62 07 93	204	
	1200	C62 07 96	204	

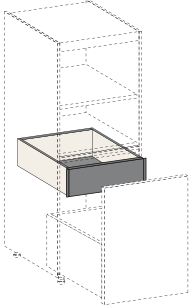
Element	T. Korpus	B.	Code-Nr.	Preis
Innenauszug für Hochschrank mit Auszug				
	350	300	C63 04 30	161
		450	C63 04 45	161
		600	C63 04 60	161
		900	C63 04 90	227
		1200	C63 04 96	227
575	300	C63 06 30	166	
	450	C63 06 45	166	
	600	C63 06 60	166	
	900	C63 06 90	231	
	1200	C63 06 96	231	
675	300	C63 07 30	209	
	450	C63 07 45	209	
	600	C63 07 60	209	
	900	C63 07 90	275	
	1200	C63 07 96	275	

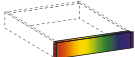
Mehrpriis für lackierte Front			
	Front von Innenschublade Mattlack	CZ5 25	25
	Front von Innenschublade Hochglanz Lack	CZ5 26	25

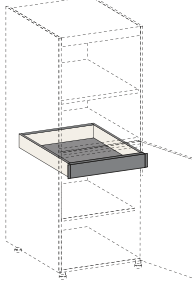
Element	T. Korpus	B.	Code-Nr.	Preis
Innenschublade für Hochschrank mit 1 Tür				
	350	300	C62 14 30	120
		450	C62 14 45	120
		600	C62 14 60	120
575	300	C62 16 30	125	
	450	C62 16 45	125	
	600	C62 16 60	125	
675	300	C62 17 30	162	
	450	C62 17 45	162	
	600	C62 17 60	162	

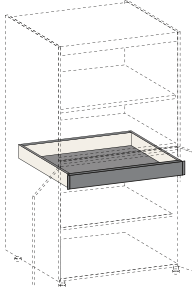
Element	T. Korpus	B.	Code-Nr.	Preis
Innenschublade für Hochschrank mit 2 Türen				
	350	900	C62 24 90	144
		1200	C62 24 96	161
575	900	C62 26 90	150	
	1200	C62 26 96	164	
675	900	C62 27 90	187	
	1200	C62 27 96	204	

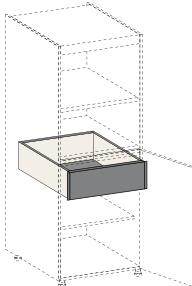
Element	T. Korpus	B.	Code-Nr.	Preis
Innenauszug für Hochschrank mit 1 Tür				
	350	300	C63 14 30	161
		450	C63 14 45	161
		600	C63 14 60	161
575	300	C63 16 30	166	
	450	C63 16 45	166	
	600	C63 16 60	166	
675	300	C63 17 30	209	
	450	C63 17 45	209	
	600	C63 17 60	209	

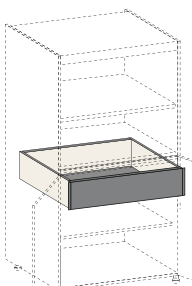
Element	T. Korpus	B.	Code-Nr.	Preis
Innenauszug für Hochschrank mit 2 Türen				
	350	900	C63 24 90	227
		1200	C63 24 96	227
575	900	C63 26 90	231	
	1200	C63 26 96	231	
675	900	C63 27 90	275	
	1200	C63 27 96	275	

Mehrpriis			
Führungen für Schubkasten T. 500 Belastbarkeit 70 Kg.	CZ5 27	20	
Führungen für Auszug T. 500 Belastbarkeit 70 Kg.	CZ5 27	20	
Druckschnapper-Öffnung für Schublade-Auszug	CZ5 28	45	
Breitenreduzierung von Schubkasten	CZ5 22	50	
Breitenreduzierung von Auszug	CZ5 23	50	

 Schubladenelemente T.675 haben serienmäßigen 70 kg Führungen.
Die Auszüge H.250 T.575 haben serienmäßigen 70 kg Führungen.

Element T. Korpus B. Code-Nr. Preis

Innenschublade aus Holz für Oberschrank mit Auszug

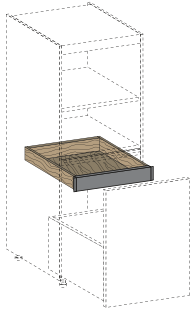

575				
450	C66 06 45	128		
600	C66 06 60	139		
750	C66 06 75	151		
900	C66 06 90	168		
1050	C66 06 93	181		
1200	C66 06 96	198		

Element Code-Nr. Preis

Mehrpreis für Holzschubkasten

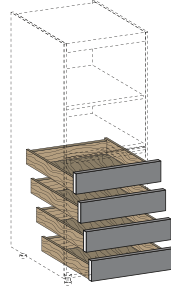

CZ5 29	29
--------	----

NICHT verfügbar:

Materia
Murano



Die Holzschubladen/Auszüge können NICHT nach Maß angefertigt werden

Innenschublade aus Holz für Oberschrank mit 1 Tür

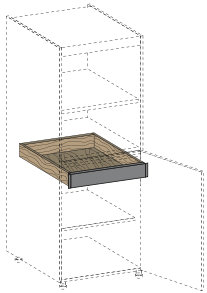

575				
450	C66 16 45	125		
600	C66 16 60	138		



Die Holzschubladen/Auszüge können NICHT nach Maß angefertigt werden

Mehrpreis für Holzauszug

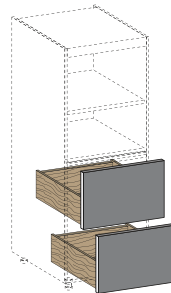

CZ5 40	46
--------	----

NICHT verfügbar:

Materia
Murano



Die Holzschubladen/Auszüge können NICHT nach Maß angefertigt werden

Innenschublade aus Holz für Oberschrank mit 2 Türen

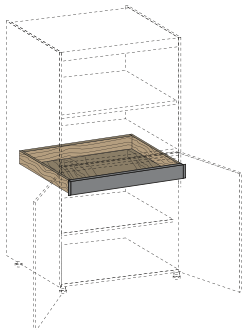

575				
900	C66 26 90	160		
1200	C66 26 96	190		



Die Holzschubladen/Auszüge können NICHT nach Maß angefertigt werden



Die Holzschubladen/Auszüge können NICHT nach Maß angefertigt werden

AUFSATZSCHRANK – H. 260

Element	T. Korpus	B.	Code-Nr.	0	1	2	3	4	5	6	7	8	9	m ³
---------	-----------	----	----------	---	---	---	---	---	---	---	---	---	---	----------------

Aufsatzschrank 1 Klapptür

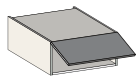

			0	1	2	3	4	5	6	7	8	9	
350	450	CTV 24 45	193	214	229	254	276	300	323	347	374	404	0,057
	600	CTV 24 60	204	230	248	279	307	336	365	394	428	465	0,075
	750	CTV 24 75	214	242	262	297	327	359	391	424	461	501	0,093
	• 900	CTV 24 90	228	262	288	330	369	408	450	490	536	587	0,111
	• 1200	CTV 24 96	251	293	327	382	430	481	532	585	644	708	0,146
575	450	CTV 26 45	204	224	239	265	286	311	334	358	384	414	0,088
	600	CTV 26 60	215	240	259	290	317	346	375	405	438	475	0,116
	750	CTV 26 75	224	252	273	307	337	369	401	435	472	512	0,144
	• 900	CTV 26 90	238	273	298	340	380	419	460	500	546	597	0,171
	• 1200	CTV 26 96	261	304	337	392	440	491	543	596	654	719	0,227

• NICHT verfügbar:

- Goccia
- Tecna
- Petra
- Monoliti
- Monoliti gola
- Murano
- Materia
- Presa



MEHRPREIS
1 ausgeführte
Abschlussseite für
Aufsatzschrank H. 260

T.	Dekor	Extra-Plus Dekor	Pergamena	Omnia Laminat	Fenix	Matte Lackierung	Hochglanz Lackierung	Calce Lackierung	Metalloptik Lackierung	Farbig lackierte Eiche	Holz mit durchgehendem Furnierfolia
350	15	19	19	26	44	17	29	29	33	30	30
575	26	33	33	33	56	28	47	47	54	49	49
675	30	38	38	37	63	29	52	52	59	59	59

AUFSATZSCHRANK – H. 390

Element

T. Korpus

B.

Code-Nr.

0

1

2

3

4

5

6

7

8

9

m³

Aufsatzschrank 1 Tür

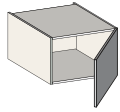

re

			0	1	2	3	4	5	6	7	8	9	
350	450	CS1 34 45	132	158	176	208	236	266	296	325	360	397	0,083
	600	CS1 34 60	144	175	198	237	271	307	344	381	423	468	0,108
575	450	CS1 36 45	143	168	186	219	246	276	306	336	370	407	0,128
	600	CS1 36 60	155	185	208	247	282	317	354	391	434	478	0,168

NICHT verfügbar:

Murano
Materia



Aufsatzschrank 2 Türen

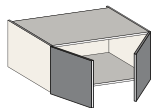

			0	1	2	3	4	5	6	7	8	9	
350	900	CS2 34 90	194	243	281	344	400	459	519	580	647	722	0,160
	1200	CS2 34 96	220	278	325	403	472	544	616	691	774	866	0,212
575	900	CS2 36 90	206	253	291	354	411	469	529	590	658	733	0,248
	1200	CS2 36 96	230	289	336	413	482	554	627	702	784	876	0,328

verfügbar:

Crea
Linea
Profili
Vela
Amica
Memo



Aufsatzschrank 1 Klapptür

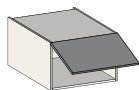

			0	1	2	3	4	5	6	7	8	9	
350	450	CTV 34 45	194	221	239	271	299	329	359	389	423	460	0,083
	600	CTV 34 60	208	238	261	300	335	370	407	444	485	531	0,108
	750	CTV 34 75	219	254	282	328	368	411	454	498	547	601	0,134
	• 900	CTV 34 90	232	275	306	359	406	455	505	557	613	675	0,160
	• 1200	CTV 34 96	258	311	351	419	477	541	604	668	739	819	0,212
575	450	CTV 36 45	206	231	250	282	309	339	369	399	434	470	0,128
	600	CTV 36 60	219	248	271	311	345	381	417	454	496	542	0,168
	750	CTV 36 75	229	265	292	338	378	421	465	508	558	612	0,208
	• 900	CTV 36 90	243	285	316	369	416	466	515	567	623	685	0,248
	• 1200	CTV 36 96	269	321	361	429	488	551	614	679	750	829	0,328

• NICHT verfügbar:

Goccia
Tecna
Petra
Monoliti
Monoliti gola
Murano
Materia
Presa



MEHRPREIS
1 ausgeführte
Abschlussseite für
Aufsatzschrank H. 390

T.	Dekor	Extra-Plus Dekor	Pergamena	Omnia Laminat	Fenix	Matte Lackierung	Hochglanz Lackierung	Calce Lackierung	Metalloptik Lackierung	Farbig lackierte Eiche	Holz mit durchgängigem Furnierbild
350	19	24	24	30	51	26	43	43	49	45	45
575	30	38	38	37	64	41	70	70	81	73	73
675	31	41	41	38	69	52	86	86	99	87	87

AUFSATZSCHRANK – H. 390

Element	T. Korpus	B.	Code-Nr.	0	1	2	3	4	5	6	7	8	9	m³
---------	-----------	----	----------	---	---	---	---	---	---	---	---	---	---	----

Aufsatzschrank 1 Klapptür bestehend aus 2 Korpusen

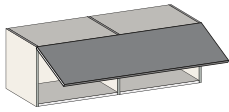

			0	1	2	3	4	5	6	7	8	9	
350	1200	CTY 34 96	348	399	439	507	567	629	692	757	829	908	0,212
	1500	CTY 34 98	372	433	482	563	636	712	788	866	953	1.050	0,263
	1800	CTY 34 F1	423	494	552	647	732	821	912	1.004	1.106	1.219	0,315
	2100	CTY 34 F2	444	527	592	701	799	901	1.005	1.111	1.228	1.358	0,367
	2400	CTY 34 F3	502	596	669	795	904	1.020	1.136	1.256	1.388	1.535	0,418
575	1200	CTY 36 96	338	419	459	527	587	649	712	777	849	928	0,328
	1500	CTY 36 98	362	453	502	583	656	732	808	886	973	1.070	0,408
	1800	CTY 36 F1	413	514	572	667	752	841	932	1.024	1.126	1.239	0,488
	2100	CTY 36 F2	434	547	612	721	819	921	1.025	1.131	1.248	1.378	0,568
	2400	CTY 36 F3	492	586	659	785	894	1.010	1.126	1.246	1.378	1.525	0,648

Mehrpreis für 3^ Korpus T. 350	104
Mehrpreis für 4^ Korpus T. 350	104
Mehrpreis für 3^ Korpus T. 575	114
Mehrpreis für 4^ Korpus T. 575	114

B. 1800, 2100 und 2400 Druckschnapper sind NICHT möglich
 B. 1800, 2100 und 2400 Servo-Drive benötigen 2 Motoren

HOCHSCHRÄNKE

NICHT verfügbar:

- Goccia
- Tecna
- Petra
- Monoliti
- Monoliti gola
- Murano
- Materia
- Presa

Eck-Aufsatzschrank 1 Tür

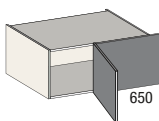

			0	1	2	3	4	5	6	7	8	9		
350	Korpus 900 Tür 450	1100	CSG 34 45	204	260	304	376	440	508	577	647	726	812	0,195
	Korpus 900/1200 Tür 600	1250	CSG 34 60	212	273	320	400	472	545	621	698	783	879	0,341
575	Korpus 900 Tür 450	1100	CSG 36 45	215	270	314	386	451	519	588	658	736	822	0,301
	Korpus 900/1200 Tür 600	1250	CSG 36 60	222	283	330	411	482	555	631	708	794	889	0,341

Mehrpreis für Ausfachungspaneel b. 651 – 900	15	25	32	43	48	54	62	81	101	126	-
--	----	----	----	----	----	----	----	----	-----	-----	---

NICHT verfügbar:

- Murano
- Materia

	T.	Dekor	Extra-Plus Dekor	Pergamena	Omnia Laminat	Fenix	Matte Lackierung	Hochglanz Lackierung	Calce Lackierung	Metalloptik Lackierung	Farbig lackierte Eiche	Holz mit durchgehendem Furnierblech
MEHRPREIS 1 ausgeführte Abschlussseite für Aufsatzschrank H. 390	350	19	24	24	30	51	26	43	43	49	45	45
	575	30	38	38	37	64	41	70	70	81	73	73
	675	31	41	41	38	69	52	86	86	99	87	87

AUFSATZSCHRANK – H. 520

Element

T. Korpus

B.

Code-Nr.

0

1

2

3

4

5

6

7

8

9

m³

Aufsatzschrank 1 Tür

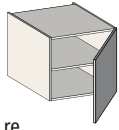

re

			0	1	2	3	4	5	6	7	8	9	
350	450	CS1 54 45	159	189	212	250	284	319	355	392	432	478	0,108
	600	CS1 54 60	175	210	239	285	327	370	414	459	508	564	0,142
575	450	CS1 56 45	169	199	222	260	294	329	366	403	443	489	0,168
	600	CS1 56 60	185	221	250	296	337	381	424	469	519	574	0,220

Aufsatzschrank 2 Türen

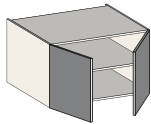

			0	1	2	3	4	5	6	7	8	9	
350	900	CS2 54 90	235	293	339	415	483	554	627	700	782	873	0,210
	1200	CS2 54 96	268	338	394	488	570	657	744	834	933	1.043	0,277
575	900	CS2 56 90	245	304	350	426	493	565	637	711	792	883	0,325
	1200	CS2 56 96	278	348	405	498	581	667	754	844	943	1.053	0,430

verfügbar:

Crea
Linea
Profili
Vela
Amica
Memo



Aufsatzschrank 1 Klapptür

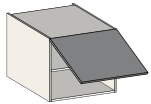

			0	1	2	3	4	5	6	7	8	9	
350	450	CTV 54 45	221	252	275	313	347	382	419	455	496	542	0,108
	600	CTV 54 60	238	275	302	350	390	434	477	522	572	627	0,142
	750	CTV 54 75	267	309	343	397	446	497	549	601	660	725	0,176
	• 900	CTV 54 90	271	321	358	421	477	536	596	656	723	798	0,210
	• 1200	CTV 54 96	332	393	442	521	591	666	741	817	902	996	0,277
575	450	CTV 56 45	231	262	285	323	358	392	429	466	506	552	0,168
	600	CTV 56 60	248	285	313	360	400	444	488	532	582	637	0,220
	750	CTV 56 75	277	320	353	407	457	507	559	612	670	735	0,272
	• 900	CTV 56 90	282	331	368	431	488	546	606	666	734	808	0,325
	• 1200	CTV 56 96	343	404	452	531	601	676	751	827	912	1.006	0,430

• NICHT verfügbar:

Goccia
Tecna
Petra
Monoliti
Monoliti gola
Murano
Materia
Presa



MEHRPREIS
1 ausgeführte
Abschlussseite für
Aufsatzschrank H. 520

T.	Dekor	Extra-Plus Dekor	Pergamena	Omnia Laminat	Fenix	Matte Lackierung	Hochglanz Lackierung	Calce Lackierung	Metalloptik Lackierung	Farbig lackierte Eiche	Holz mit durchgängigem Furnierbild
350	24	32	32	37	61	27	50	50	57	52	62
575	35	46	46	45	77	47	86	86	99	88	102
675	36	47	47	47	82	58	104	104	120	107	117

AUFSATZSCHRANK – H. 520

Element	T. Korpus	B.	Code-Nr.	0	1	2	3	4	5	6	7	8	9	m³
---------	-----------	----	----------	---	---	---	---	---	---	---	---	---	---	----

Aufsatzschrank 1 Klapptür bestehend aus 2 Korpusen

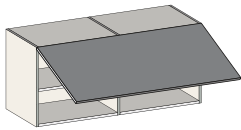

			0	1	2	3	4	5	6	7	8	9	
350	1200	CTY 54 96	501	560	607	688	758	831	907	983	1.068	1.163	0,277
	1500	CTY 54 98	505	575	632	729	814	903	993	1.085	1.189	1.302	0,345
	1800	CTY 54 F1	562	646	713	827	926	1.030	1.137	1.245	1.366	1.498	0,413
	2100	CTY 54 F2	575	670	747	876	991	1.111	1.233	1.357	1.495	1.648	0,480
	2400	CTY 54 F3	588	694	781	927	1.057	1.191	1.329	1.468	1.625	1.796	0,548
575	1200	CTY 56 96	521	580	627	708	778	851	927	1.003	1.088	1.183	0,430
	1500	CTY 56 98	525	595	652	749	834	923	1.013	1.105	1.209	1.322	0,534
	1800	CTY 56 F1	582	666	733	847	946	1.050	1.157	1.265	1.386	1.518	0,639
	2100	CTY 56 F2	595	690	767	896	1.011	1.131	1.253	1.377	1.515	1.668	0,744
	2400	CTY 56 F3	608	714	801	947	1.077	1.211	1.349	1.488	1.645	1.816	0,849

Mehrpreis für 3^ Korpus T. 350	127
Mehrpreis für 4^ Korpus T. 350	127
Mehrpreis für 3^ Korpus T. 575	137
Mehrpreis für 4^ Korpus T. 575	137

 B. 1800, 2100 und 2400 Druckschnapper sind NICHT möglich
 B. 1800, 2100 und 2400 Servo-Drive benötigen 2 Motoren

NICHT verfügbar:

- Goccia
- Tecna
- Petra
- Monoliti
- Monoliti gola
- Murano
- Materia
- Presca



Eck-Aufsatzschrank 1 Tür

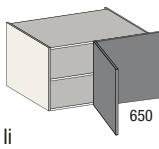

			0	1	2	3	4	5	6	7	8	9		
350	Korpus 900 Tür 450	1100	CSG 54 45	223	289	342	430	507	589	672	756	850	953	0,255
	Korpus 900/1200 Tür 600	1250	CSG 54 60	232	304	361	458	543	633	722	814	918	1.030	0,289
575	Korpus 900 Tür 450	1100	CSG 56 45	233	299	352	440	518	599	682	766	860	964	0,395
	Korpus 900/1200 Tür 600	1250	CSG 56 60	243	314	371	468	553	643	733	825	928	1.041	0,447

Mehrpreis für Ausfachungspaneel b. 651 – 900	15	25	32	43	48	54	62	81	101	126	-
---	----	----	----	----	----	----	----	----	-----	-----	---



MEHRPREIS
1 ausgeführte
Abschlussseite für
Aufsatzschrank H. 520

T.	Dekor	Extra-Plus Dekor	Pergamena	Omnia Laminat	Fenix	Matte Lackierung	Hochglanz Lackierung	Calce Lackierung	Metalloptik Lackierung	Farbig lackierte Eiche	Holz mit durchgehendem Furnierfolie
350	24	32	32	37	61	27	50	50	57	52	62
575	35	46	46	45	77	47	86	86	99	88	102
675	36	47	47	47	82	58	104	104	120	107	117

AUFSATZSCHRANK – H. 650

Element

T. Korpus

B.

Code-Nr.

0

1

2

3

4

5

6

7

8

9

m³

Aufsatzschrank 1 Tür

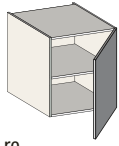

re

			0	1	2	3	4	5	6	7	8	9	
350	450	CS1 64 45	170	205	231	276	316	358	400	443	491	544	0,134
	600	CS1 64 60	179	214	240	285	324	366	407	450	497	549	0,176
575	450	CS1 66 45	181	215	242	286	327	368	411	453	501	554	0,207
	600	CS1 66 60	190	224	251	296	335	376	417	460	507	559	0,272

Aufsatzschrank 2 Türen

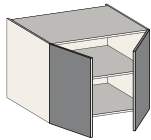

			0	1	2	3	4	5	6	7	8	9	
350	900	CS2 64 90	250	317	371	461	541	624	708	795	891	997	0,259
	1200	CS2 64 96	288	370	435	544	639	741	843	948	1.064	1.191	0,343
575	900	CS2 66 90	260	328	382	472	551	635	719	805	902	1.007	0,402
	1200	CS2 66 96	298	381	445	554	650	751	853	958	1.074	1.202	0,531

verfügbar:

Crea
Linea
Profili
Vela
Amica
Memo



Aufsatzschrank 1 Klapptür

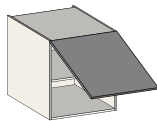

			0	1	2	3	4	5	6	7	8	9	
350	450	CTV 64 45	232	268	294	339	380	421	463	506	554	607	0,134
	600	CTV 64 60	243	278	305	348	388	429	470	513	560	613	0,176
	750	CTV 64 75	297	343	378	438	489	543	598	653	716	785	0,217
	• 900	CTV 64 90	304	353	390	453	508	566	626	685	752	826	0,259
	• 1200	CTV 64 96	350	421	476	568	650	735	822	910	1.009	1.117	0,343
575	450	CTV 66 45	243	278	305	350	390	431	474	516	565	618	0,207
	600	CTV 66 60	253	289	315	359	398	439	481	523	570	623	0,272
	750	CTV 66 75	307	353	389	447	499	553	608	664	727	796	0,337
	• 900	CTV 66 90	314	363	400	463	519	576	636	696	762	836	0,402
	• 1200	CTV 66 96	360	431	486	578	660	745	833	920	1.019	1.127	0,531

• NICHT verfügbar:

Goccia
Tecna
Petra
Monoliti
Monoliti gola
Murano
Materia
Presa



MEHRPREIS
1 ausgeführte
Abschlussseite für
Aufsatzschrank H. 650

T.	Dekor	Extra-Plus Dekor	Pergamena	Omnia Laminat	Fenix	Matte Lackierung	Hochglanz Lackierung	Calce Lackierung	Metalloptik Lackierung	Farbig lackierte Eiche	Holz mit durchgängigem Furnierbild
350	30	38	38	43	70	32	61	61	71	64	80
575	41	52	52	52	88	52	101	101	115	107	131
675	42	54	54	54	94	64	122	122	140	124	152

AUFSATZSCHRANK – H. 650

Element	T. Korpus	B.	Code-Nr.	0	1	2	3	4	5	6	7	8	9	m³
---------	-----------	----	----------	---	---	---	---	---	---	---	---	---	---	----

Aufsatzschrank 1 Klapptür bestehend aus 2 Korpusen

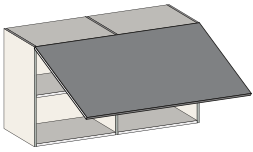

			0	1	2	3	4	5	6	7	8	9	
350	1200	CTY 64 96	510	579	634	727	807	893	980	1.068	1.166	1.275	0,343
	1500	CTY 64 98	561	644	709	821	919	1.022	1.126	1.233	1.351	1.481	0,427
	1800	CTY 64 F1	575	670	749	878	993	1.113	1.236	1.360	1.499	1.652	0,510
	2100	CTY 64 F2	636	745	834	983	1.114	1.252	1.393	1.535	1.694	1.869	0,594
	2400	CTY 64 F3	650	773	873	1.041	1.189	1.344	1.502	1.663	1.841	2.039	0,677
575	1200	CTY 66 96	530	599	654	747	827	913	1.000	1.088	1.186	1.295	0,531
	1500	CTY 66 98	581	664	729	841	939	1.042	1.146	1.253	1.371	1.501	0,661
	1800	CTY 66 F1	595	690	769	898	1.013	1.133	1.256	1.380	1.519	1.672	0,790
	2100	CTY 66 F2	656	765	854	1.003	1.134	1.272	1.413	1.555	1.714	1.889	0,920
	2400	CTY 66 F3	670	793	893	1.061	1.209	1.364	1.522	1.683	1.861	2.059	1,049

Mehrpreis für 3^ Korpus T. 350	127
Mehrpreis für 4^ Korpus T. 350	127
Mehrpreis für 3^ Korpus T. 575	137
Mehrpreis für 4^ Korpus T. 575	137

 B. 1800, 2100 und 2400 Druckschnapper sind NICHT möglich
 B. 1800, 2100 und 2400 Servo-Drive benötigen 2 Motoren

NICHT verfügbar:

- Goccia
- Tecna
- Petra
- Monoliti
- Monoliti gola
- Murano
- Materia
- Presa



Eck-Aufsatzschrank 1 Tür

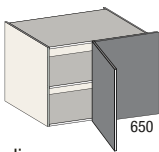

			0	1	2	3	4	5	6	7	8	9		
350	Korpus 900 Tür 450	1100	CSG 64 45	242	317	380	482	573	668	765	863	973	1.094	0,315
	Korpus 900/1200 Tür 600	1250	CSG 64 60	245	321	382	484	574	669	765	863	972	1.093	0,357
575	Korpus 900 Tür 450	1100	CSG 66 45	252	329	391	493	584	680	776	874	984	1.105	0,488
	Korpus 900/1200 Tür 600	1250	CSG 66 60	255	332	393	496	585	681	776	874	983	1.104	0,553

Mehrpreis für Ausfachungspaneel B. 651 – 900	15	25	32	43	48	54	62	81	101	126	-
--	----	----	----	----	----	----	----	----	-----	-----	---



MEHRPREIS
 1 ausgeführte
 Abschlussseite für
 Aufsatzschrank H. 650

T.	Dekor	Extra-Plus Dekor	Pergamena	Omnia Laminat	Fenix	Matte Lackierung	Hochglanz Lackierung	Calce Lackierung	Metalloptik Lackierung	Farbig lackierte Eiche	Holz mit durchgehendem Furnierfolie
350	30	38	38	43	70	32	61	61	71	64	80
575	41	52	52	52	88	52	101	101	115	107	131
675	42	54	54	54	94	64	122	122	140	124	152

HOCHSCHRANK – H. 1380

Element

T. Korpus

B.

Code-Nr.

0

1

2

3

4

5

6

7

8

9

m³

Offener Hochschrank St. 18 mit Freiraum für die Sanitärinstallation

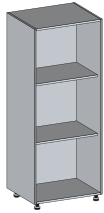

max			0	1	2	3	4	5	6	7	8	9	
377	150-300	CMG 34 30	315	369	446	591	650	744	882	991	1.113	1.248	0,203
	301-600	CMG 34 60	386	451	544	719	788	903	1.067	1.197	1.342	1.502	0,388
605	150-300	CMG 36 30	383	447	541	714	783	897	1.061	1.191	1.335	1.495	0,309
	301-600	CMG 36 60	463	541	652	859	940	1.078	1.272	1.425	1.594	1.781	0,591

Fester Teil für Hochschrank

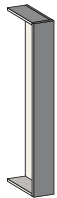

max			0	1	2	3	4	5	6	7	8	9	
350	* 27-150	CP1 34 15	140	178	209	260	305	352	399	449	503	562	0,104
	151-300	CP1 34 30	183	232	271	338	397	458	521	584	654	733	0,191



- * EDELSTAHL Mindestbreite 33 mm
- * GLAS Mindestbreite 65 mm
- * LAMINAM Mindestbreite 40 mm

Hochschrank 1 Tür

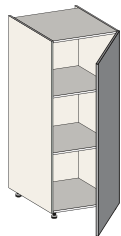

			0	1	2	3	4	5	6	7	8	9	
350	300	CA1 34 30	237	289	328	394	453	514	576	641	711	789	0,191
	450	CA1 34 45	266	328	376	459	531	607	685	764	851	949	0,277
	600	CA1 34 60	293	368	427	524	612	703	795	889	994	1.109	0,364
575	300	CA1 36 30	248	300	339	406	465	526	588	652	722	800	0,295
	450	CA1 36 45	277	339	388	470	543	619	697	775	863	960	0,430
	600	CA1 36 60	305	380	438	536	623	714	806	900	1.005	1.120	0,564

re

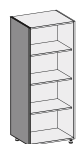

MEHRPREIS
1 ausgeführte
Abschlussseite für
Hochschrank H. 1380

T.	Dekor	Extra-Plus Dekor	Pergamena	Omnia Laminat	Fenix	Matte Lackierung	Hochglanz Lackierung	Calce Lackierung	Metalloptik Lackierung	Farbig lackierte Eiche	Holz mit durchgängigem Furnierbild
350	55	72	72	69	115	64	127	127	146	136	166
575	61	80	80	84	141	101	203	203	233	227	276
675	63	82	82	90	152	119	237	237	272	266	323

Element

T. Korpus

B.

Code-Nr.

0

1

2

3

4

5

6

7

8

9

m³

STORE oval-Titandraht

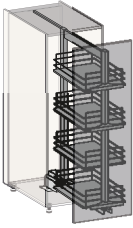

für Hochschrank T. 575 mit Tür H. 1380	300	C5C PD 63	627	0,219
für Hochschrank T. 575 mit Tür H. 1380	450	C5C PD 64	667	0,329
für Hochschrank T. 575 mit Tür H. 1380	600	C5C PD 66	725	0,439

DISPENSA Arena Pure antracite

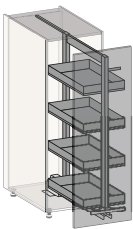

für Hochschrank T. 575 mit Tür H. 1380	300	C5C RD 63	937	0,219
für Hochschrank T. 575 mit Tür H. 1380	450	C5C RD 64	1.112	0,329
für Hochschrank T. 575 mit Tür H. 1380	600	C5C RD 66	1.133	0,439

TANDEM SOLO Arena Pure antracite

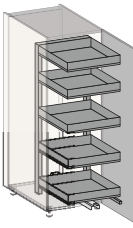

für Hochschrank T. 575 mit Tür H. 1380	600	C5C E4 66	1.277	0,439
--	------------	------------------	--------------	-------

Hochschrank 2 Türen

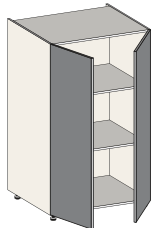

verfügbar:

Crea
Linea
Profili
Vela
Amica
Memo



			0	1	2	3	4	5	6	7	8	9	
350	600	CA2 34 60	351	451	530	662	780	903	1.028	1.155	1.296	1.452	0,364
	900	CA2 34 90	420	543	642	806	951	1.103	1.258	1.416	1.590	1.785	0,538
	1200	CA2 34 96	541	689	805	1.002	1.175	1.357	1.542	1.730	1.939	2.170	0,711
575	600	CA2 36 60	362	462	542	674	791	914	1.040	1.166	1.308	1.464	0,564
	900	CA2 36 90	431	554	653	818	963	1.114	1.270	1.427	1.602	1.796	0,833
	1200	CA2 36 96	552	700	817	1.013	1.187	1.369	1.554	1.741	1.950	2.182	1,101

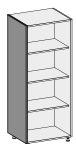

MEHRPREIS
1 ausgeführte
Abschlussseite für
Hochschrank H. 1380

T.	Dekor	Extra-Plus Dekor	Pergamena	Omnia Laminat	Fenix	Matte Lackierung	Hochglanz Lackierung	Calce Lackierung	Metalloptik Lackierung	Farbig lackierte Eiche	Holz mit durchgehendem Furnierfolia
350	55	72	72	69	115	64	127	127	146	136	166
575	61	80	80	84	141	101	203	203	233	227	276
675	63	82	82	90	152	119	237	237	272	266	323

HOCHSCHRANK – H. 1380

Element

T. Korpus

B.

Code-Nr.

0

1

2

3

4

5

6

7

8

9

m³

Hochschrank 1+1 Türen – untere Tür H. 780

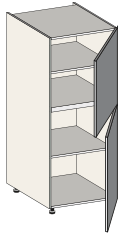

re

			0	1	2	3	4	5	6	7	8	9	
350	450	CA5 34 45	336	408	463	558	641	728	817	906	1.007	1.118	0,277
	600	CA5 34 60	382	468	536	650	751	856	963	1.072	1.193	1.327	0,364
575	450	CA5 36 45	347	420	475	569	652	739	828	918	1.019	1.129	0,430
	600	CA5 36 60	393	480	547	661	762	867	974	1.083	1.204	1.339	0,564

Hochschrank 1 Tür + 2 Auszüge

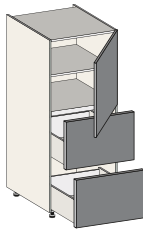

re

			0	1	2	3	4	5	6	7	8	9	
575	450	CC2 36 45	538	622	685	791	884	982	1.082	1.183	1.297	1.421	0,430
	600	CC2 36 60	591	692	769	898	1.012	1.133	1.254	1.378	1.516	1.668	0,564

Hochschrank 1 Tür + 2 Schubkästen + 1 Auszug

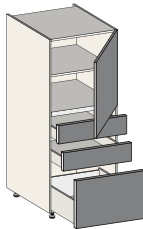

re

			0	1	2	3	4	5	6	7	8	9	
575	450	CC3 36 45	626	718	788	906	1.010	1.119	1.229	1.342	1.469	1.607	0,430
	600	CC3 36 60	683	796	882	1.027	1.155	1.289	1.425	1.564	1.718	1.888	0,564

Offener Abschluss-Hochschrank mit Trennwänden

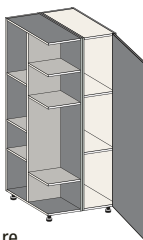

re

			0	1	2	3	4	5	6	7	8	9	
575	re 600	CMA 36 60D	782	841	880	946	1.005	1.066	1.129	1.193	1.263	1.341	0,564
	li 600	CMA 36 60S	782	841	880	946	1.005	1.066	1.129	1.193	1.263	1.341	0,564

Mehrpreis für offene Hochschrank mit Holztrennwänden in:

Plus Dekor oder Pergamena	62	–	–	–	–	–	–	–	–	–	–	–	–
matte Lackierung	155	47	–	–	–	–	–	–	–	–	–	–	–
Laminat oder Fenix	326	217	109	–	–	–	–	–	–	–	–	–	–
Hochglanz Lackierung oder Calce	469	361	252	144	–	–	–	–	–	–	–	–	–
Metalloptik Lack., farbige Eichenfurnier oder Holz	670	595	494	392	265	138	–	–	–	–	–	–	–

NICHT verfügbar:

Murano

Materia



Sonderanfertigungen sind NICHT möglich
Front mit GERADEN KANTE an allen 4 SEITEN

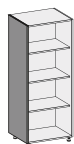

MEHRPREIS
1 ausgeführte
Abschlussseite für
Hochschrank H. 1380

T.	Dekor	Extra-Plus Dekor	Pergamena	Omnia Laminat	Fenix	Matte Lackierung	Hochglanz Lackierung	Calce Lackierung	Metalloptik Lackierung	Farbig lackierte Eiche	Holz mit durchgängigem Furnierbild
350	55	72	72	69	115	64	127	127	146	136	166
575	61	80	80	84	141	101	203	203	233	227	276
675	63	82	82	90	152	119	237	237	272	266	323

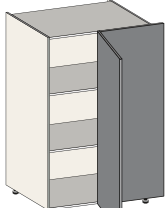
Element	T. Korpus	B.	Code-Nr.	0	1	2	3	4	5	6	7	8	9	m ³	
Eckhochschrank 1 Tür															
	Korpus 900 Tür 450	350	1100	CG1 34 45	485	627	737	923	1.088	1.260	1.435	1.613	1.812	2.031	0,653
	Korpus 900/1200 Tür 600	1250	CG1 34 60	591	722	823	994	1.144	1.302	1.462	1.625	1.807	2.007	0,740	
	Korpus 900 Tür 450	575	1100	CG1 36 45	497	638	749	935	1.099	1.272	1.447	1.625	1.824	2.042	1,012
	Korpus 900/1200 Tür 600	1250	CG1 36 60	603	734	835	1.005	1.156	1.313	1.473	1.636	1.818	2.018	1,146	
Mehrpreis für Ausfachungspaneel B. 651 – 900				26	51	72	108	139	172	205	239	276	318	-	

li

GENIUS oval-Titandraht (n°2)

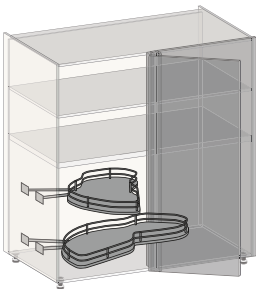

für Eck-Hochschrank mit Tür H. 780 B. 450 Korpus B.900 T. 575–675	C5C 3A 64	500	0,296
für Eck-Hochschrank mit Tür H. 780 B. 600 Korpus B.1200 T. 575–675	C5C 3A 66	536	0,346

COMPACT oval-Titandraht (n°2)

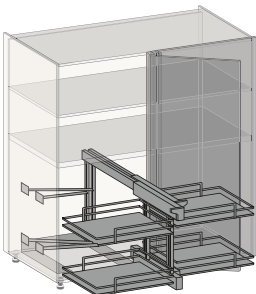

für Eck-Hochschrank mit Tür H. 780 B. 450 Korpus B.900 T. 575–675	C5C 8A 64	630	0,258
für Eck-Hochschrank mit Tür H. 780 B. 600 Korpus B.1200 T. 575–675	C5C 8A 66	670	0,342

LE MANS Arena Pure Antracite (n°2)

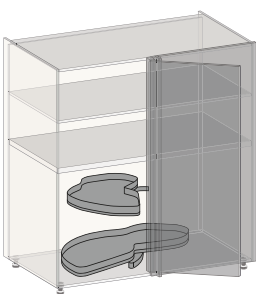

für Eck-Hochschrank mit Tür H. 780 B. 450 Korpus B.900 T. 575–675	C5C 4A 64	980	0,300
für Eck-Hochschrank mit Tür H. 780 B. 600 Korpus B.1200 T. 575–675	C5C 4A 66	1.083	0,335

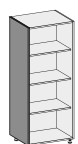

MEHRPREIS
1 ausgeführte
Abschlussseite für
Hochschrank H. 1380

T.	Dekor	Extra-Plus Dekor	Pergamena	Omnia Laminat	Fenix	Matte Lackierung	Hochglanz Lackierung	Calce Lackierung	Metalloptik Lackierung	Farbig lackierte Eiche	Holz mit durchgehendem Furnierfolie
350	55	72	72	69	115	64	127	127	146	136	166
575	61	80	80	84	141	101	203	203	233	227	276
675	63	82	82	90	152	119	237	237	272	266	323

BACKOFEN-HOCHSCHRANK – H. 990

Element	T. Korpus	B.	Code-Nr.	0	1	2	3	4	5	6	7	8	9	m ³
BACKOFEN-HOCHSCHRANK 1 Auszug														
				0	1	2	3	4	5	6	7	8	9	
	575	600	EC1 26 60	587	619	642	681	715	751	788	826	867	912	0,376

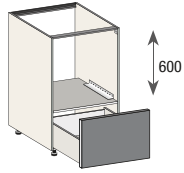

re

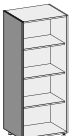
	MEHRPREIS 1 ausgeführte Abschlussseite für Hochschrank mit Front H. 990	T.	Dekor	Extra-Plus Dekor	Pergamena	Omnia Laminat	Fenix	Matte Lackierung	Hochglanz Lackierung	Calce Lackierung	Metalloptik Lackierung	Farbig lackierte Eiche	Holz mit durchgängigem Furnierbild
		575	61	80	80	84	141	101	203	203	233	227	276
		675	63	82	82	90	152	119	237	237	272	266	323

BACKOFEN-HOCHSCHRANK – H. 1380

Element	T. Korpus	B.	Code-Nr.	0	1	2	3	4	5	6	7	8	9	m ³
---------	-----------	----	----------	---	---	---	---	---	---	---	---	---	---	----------------

BACKOFEN-HOCHSCHRANK 1 Tür

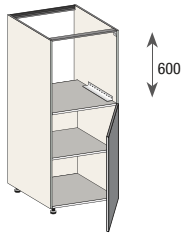

re

575	600	EA1 36 60	416	462	499	561	616	674	733	792	859	932	0,564
-----	-----	-----------	-----	-----	-----	-----	-----	-----	-----	-----	-----	-----	-------

BACKOFEN-HOCHSCHRANK 1 Schubkast H. 195 + 1 Auszug H. 585

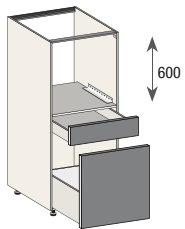

575	600	ECC 36 60	659	721	767	845	913	986	1.059	1.133	1.216	1.308	0,564
-----	-----	-----------	-----	-----	-----	-----	-----	-----	-------	-------	-------	-------	-------

BACKOFEN-HOCHSCHRANK 2 Auszüge H. 390

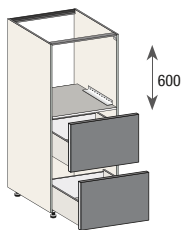

575	600	EC2 36 60	597	657	704	781	850	922	995	1.070	1.152	1.244	0,564
-----	-----	-----------	-----	-----	-----	-----	-----	-----	-----	-------	-------	-------	-------

BACKOFEN-HOCHSCHRANK 2 Schubkästen + 1 Auszug

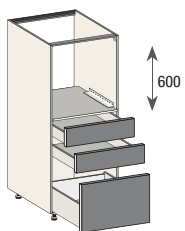

575	600	EC3 36 60	679	750	806	899	981	1.068	1.156	1.245	1.344	1.455	0,564
-----	-----	-----------	-----	-----	-----	-----	-----	-------	-------	-------	-------	-------	-------

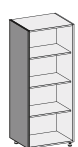

MEHRPREIS
1 ausgeführte
Abschlussseite für
Hochschrank H. 1380

T.	Dekor	Extra-Plus Dekor	Pergamena	Omnia Laminat	Fenix	Matte Lackierung	Hochglanz Lackierung	Calce Lackierung	Metalloptik Lackierung	Farbig lackierte Eiche	Holz mit durchgehendem Furnierkölle
575	61	80	80	84	141	101	203	203	233	227	276
675	63	82	82	90	152	119	237	237	272	266	323

KÜHLSCHRANK–HOCHSCHRANK – H. 1380

Element

T. Korpus

B.

Code-Nr.

0

1

2

3

4

5

6

7

8

9

m³

Kühlschrank–Hochschrank 1 Tür

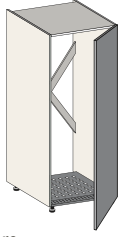

re

	0	1	2	3	4	5	6	7	8	9			
575	600	E1A 36 60	444	516	574	673	759	850	943	1.036	1.141	1.257	0,564

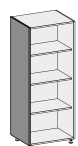

MEHRPREIS
1 ausgeführte
Abschlussseite für
Hochschrank H. 1380

T.	Dekor	Extra-Plus Dekor	Pergamena	Omnia Laminat	Fenix	Matte Lackierung	Hochglanz Lackierung	Calce Lackierung	Metalloptik Lackierung	Farbig lackierte Eiche	Holz mit durchgängigem Furnierbild
575	61	80	80	84	141	101	203	203	233	227	276
675	63	82	82	90	152	119	237	237	272	266	323

Element T. Korpus B. Code-Nr. **0** **1** **2** **3** **4** **5** **6** **7** **8** **9** m³

Offener Hochschrank St. 18 mit Freiraum für die Sanitärinstallation

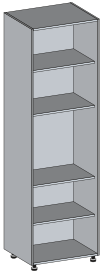

max			0	1	2	3	4	5	6	7	8	9	
377	150-300	CMG 54 30	429	503	607	803	881	1.010	1.193	1.336	1.496	1.673	0,278
	301-600	CMG 54 60	530	619	748	986	1.079	1.237	1.459	1.633	1.825	2.039	0,531
602	150-300	CMG 56 30	522	610	736	971	1.063	1.219	1.438	1.609	1.799	2.009	0,422
	301-600	CMG 56 60	638	744	897	1.180	1.288	1.478	1.740	1.944	2.170	2.422	0,422

Offener Hochschrank mit Glastrennwänden

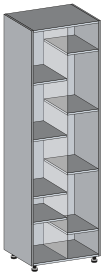

max			0	1	2	3	4	5	6	7	8	9	
377	450	CMV 54 45	1.352	1.381	1.452	1.586	1.641	1.726	1.853	1.955	2.069	2.195	0,405
	600	CMV 54 60	1.452	1.497	1.592	1.768	1.838	1.953	2.118	2.249	2.395	2.558	0,531

 NICHT verfügbar lackiert
Sonderanfertigungen sind NICHT möglich
Komplett mit 2 LEDs an den Seitenwänden

 SMART-Netzteil hinzufügen

Fester Teil für Hochschrank

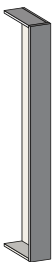

			0	1	2	3	4	5	6	7	8	9		
Durchgehende Tür	350	* 27-150	CP1 54 15	208	259	300	368	428	492	555	621	695	774	0,142
		151-300	CP1 54 30	253	320	371	460	538	620	704	788	882	986	0,261
2 Türen 1380 unter	350	* 27-150	CP3 54 15	210	266	308	382	446	513	582	651	729	814	0,142
		151-300	CP3 54 30	269	342	399	496	581	670	760	853	956	1.070	0,261
2 Türen 780 unter	350	* 27-150	CP5 54 15	210	266	308	382	446	513	582	652	729	815	0,142
		151-300	CP5 54 30	269	342	399	496	581	670	760	853	956	1.070	0,261

 * EDELSTAHL Mindestbreite 33 mm
* GLAS Mindestbreite 65 mm
* LAMINAM Mindestbreite 40 mm

HOCHSCHRANK – H. 1900

Element	T. Korpus	B.	Code-Nr.	0	1	2	3	4	5	6	7	8	9	m ³
---------	-----------	----	----------	---	---	---	---	---	---	---	---	---	---	----------------

Hochschrank 1 Tür

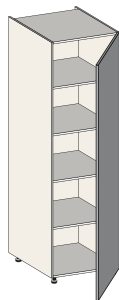

			0	1	2	3	4	5	6	7	8	9	
350	300	CA1 54 30	339	408	460	549	627	708	791	876	971	1.074	0,261
	450	CA1 54 45	375	459	524	633	729	829	933	1.036	1.152	1.280	0,380
	600	CA1 54 60	415	514	591	720	834	955	1.075	1.199	1.337	1.489	0,499
575	300	CA1 56 30	351	420	472	560	638	720	803	888	982	1.086	0,404
	450	CA1 56 45	388	470	536	644	741	841	944	1.048	1.164	1.291	0,588
	600	CA1 56 60	427	526	603	731	845	966	1.087	1.211	1.349	1.501	0,772

NICHT verfügbar:

Amica



Hochschrank 1+1 Türen – untere Tür H. 1380

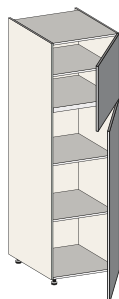

			0	1	2	3	4	5	6	7	8	9	
350	300	CA3 54 30	355	429	486	583	668	758	849	941	1.043	1.157	0,261
	450	CA3 54 45	406	498	569	690	797	909	1.022	1.137	1.266	1.408	0,380
	600	CA3 54 60	459	569	656	800	928	1.063	1.199	1.337	1.493	1.663	0,499
575	300	CA3 56 30	367	440	498	595	680	769	860	952	1.055	1.168	0,404
	450	CA3 56 45	417	509	581	702	808	920	1.034	1.149	1.278	1.419	0,588
	600	CA3 56 60	470	581	667	812	940	1.074	1.211	1.349	1.504	1.674	0,772

Hochschrank 1+1 Türen – untere Tür H. 780

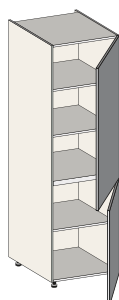

			0	1	2	3	4	5	6	7	8	9	
350	300	CA5 54 30	360	435	492	589	674	762	853	946	1.049	1.163	0,261
	450	CA5 54 45	411	503	575	696	802	914	1.027	1.143	1.272	1.413	0,380
	600	CA5 54 60	465	575	661	806	934	1.068	1.204	1.343	1.497	1.669	0,499
575	300	CA5 56 30	371	446	504	600	685	774	865	958	1.060	1.174	0,404
	450	CA5 56 45	422	514	587	707	813	926	1.038	1.155	1.283	1.425	0,588
	600	CA5 56 60	476	587	673	818	945	1.080	1.216	1.355	1.509	1.680	0,772

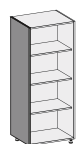

MEHRPREIS
1 ausgeführte
Abschlussseite für
Hochschrank H. 1900

T.	Dekor	Extra-Plus Dekor	Pergamena	Omnia Laminat	Fenix	Matte Lackierung	Hochglanz Lackierung	Calce Lackierung	Metalloptik Lackierung	Farbig lackierte Eiche	Holz mit durchgängigem Furnierbild
350	69	89	89	88	149	89	175	175	201	187	229
575	75	98	98	106	180	139	280	280	321	311	380
675	76	99	99	113	192	163	329	329	378	365	445

Element

T. Korpus

B.

Code-Nr.

0

1

2

3

4

5

6

7

8

9

m³

STORE oval-Titandraht

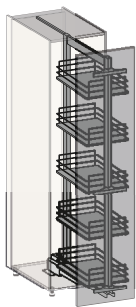

für Hochschrank T. 575 mit Tür H. 1900	300	C5C PE 63	703	0,404
für Hochschrank T. 575 mit Tür H. 1900	450	C5C PE 64	752	0,588
für Hochschrank T. 575 mit Tür H. 1900	600	C5C PE 66	825	0,772

DISPENSA Arena Pure antracite

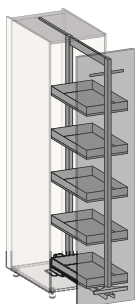

für Hochschrank T. 575 mit Tür H. 1900	300	C5C RE 63	1.118	0,404
für Hochschrank T. 575 mit Tür H. 1900	450	C5C RE 64	1.355	0,588
für Hochschrank T. 575 mit Tür H. 1900	600	C5C RE 66	1.388	0,772

TANDEM SOLO Arena Pure antracite

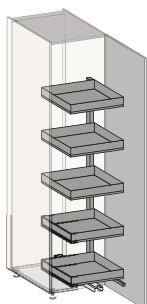

für Hochschrank T. 575 mit Tür H. 1900	600	C5C E6 66	1.535	0,772
--	------------	------------------	--------------	--------------

HOCHSCHRANK – H. 1900

Element

T. Korpus

B.

Code-Nr.

0

1

2

3

4

5

6

7

8

9

m³

Hochschrank 2 Türen

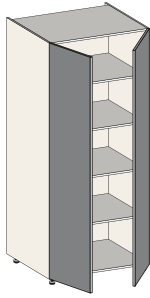

			0	1	2	3	4	5	6	7	8	9	
350	600	CA2 54 60	501	635	741	917	1.073	1.236	1.403	1.571	1.760	1.968	0,499
	900	CA2 54 90	590	754	883	1.102	1.294	1.495	1.700	1.908	2.140	2.397	0,736
	1200	CA2 54 96	769	966	1.119	1.378	1.607	1.846	2.090	2.337	2.613	2.918	0,973
575	600	CA2 56 60	513	646	752	928	1.084	1.248	1.415	1.582	1.771	1.979	0,772
	900	CA2 56 90	601	766	895	1.113	1.305	1.507	1.711	1.919	2.152	2.408	1,140
	1200	CA2 56 96	781	978	1.130	1.389	1.618	1.857	2.101	2.348	2.624	2.929	1,507

verfügbar:

Crea
Linea
Profili
Vela
Memo



Hochschrank 2+2 Türen – untere Türen H. 1380

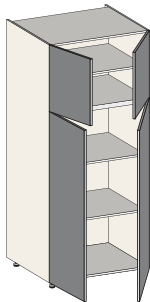

			0	1	2	3	4	5	6	7	8	9	
350	600	CA4 54 60	532	677	792	986	1.156	1.335	1.517	1.701	1.907	2.133	0,499
	900	CA4 54 90	649	831	975	1.216	1.429	1.653	1.880	2.110	2.368	2.652	0,736
	1200	CA4 54 96	838	1.058	1.231	1.520	1.776	2.045	2.317	2.594	2.904	3.244	0,973
575	600	CA4 56 60	544	689	804	997	1.167	1.347	1.528	1.712	1.918	2.145	0,772
	900	CA4 56 90	660	843	987	1.227	1.441	1.664	1.892	2.122	2.379	2.663	1,140
	1200	CA4 56 96	851	1.070	1.242	1.532	1.787	2.056	2.329	2.606	2.915	3.256	1,507

verfügbar:

Crea
Linea
Profili
Vela
Amica
Memo



Hochschrank 2+2 Türen – untere Türen H. 780

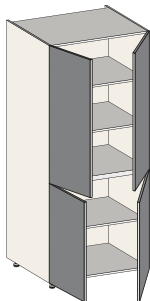

			0	1	2	3	4	5	6	7	8	9	
350	600	CA6 54 60	543	689	804	996	1.166	1.346	1.527	1.711	1.917	2.144	0,499
	900	CA6 54 90	659	842	986	1.227	1.440	1.663	1.891	2.121	2.378	2.662	0,736
	1200	CA6 54 96	849	1.068	1.241	1.531	1.787	2.055	2.328	2.605	2.914	3.256	0,973
575	600	CA6 56 60	554	700	815	1.007	1.178	1.357	1.539	1.723	1.929	2.155	0,772
	900	CA6 56 90	670	853	997	1.239	1.451	1.674	1.902	2.132	2.390	2.674	1,140
	1200	CA6 56 96	861	1.080	1.252	1.542	1.799	2.067	2.339	2.616	2.926	3.267	1,507

verfügbar:

Crea
Linea
Profili
Vela
Amica
Memo

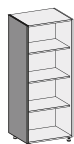

MEHRPREIS
1 ausgeführte
Abschlussseite für
Hochschrank H. 1900

T.	Dekor	Extra-Plus Dekor	Pergamena	Omnia Laminat	Fenix	Matte Lackierung	Hochglanz Lackierung	Calce Lackierung	Metalloptik Lackierung	Farbig lackierte Eiche	Holz mit durchgängigem Furnierbild
350	69	89	89	88	149	89	175	175	201	187	229
575	75	98	98	106	180	139	280	280	321	311	380
675	76	99	99	113	192	163	329	329	378	365	445

Element T. Korpus B. Code-Nr. **0** **1** **2** **3** **4** **5** **6** **7** **8** **9** m³

“DISBRIGO” Hochschrank 2 Türen und ausziehbarem Melamin Einlegeboden

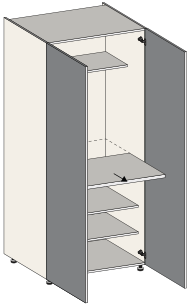

575	900	CD2 56 90	0	1	2	3	4	5	6	7	8	9	m³
	1200	CD2 56 96	975	1.142	1.272	1.489	1.681	1.883	2.088	2.297	2.528	2.784	1,140
			1.231	1.428	1.582	1.841	2.070	2.309	2.553	2.800	3.076	3.381	1,507

verfügbar:

Crea
Linea
Memo
Profili
Vela



Siehe erklärende technische Zeichnung auf Seite 72 des Handbuchs 2021

“BAR” Hochschrank 2 Türen

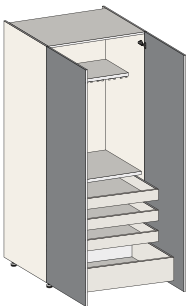

575	900	CDB 56 90	0	1	2	3	4	5	6	7	8	9	m³
	1200	CDB 56 96	2.119	2.294	2.424	2.643	2.835	3.036	3.241	3.449	3.681	3.938	1,140
			2.353	2.559	2.713	2.972	3.200	3.440	3.683	3.931	4.207	4.510	1,507



Serienmäßig mit Melaminrückwand, Glashalter- und Zwischenregal in Dekor Ausführung in den unten angegebenen Farben

verfügbar:

Crea
Linea
Memo
Profili
Vela



Siehe erklärende technische Zeichnung auf Seite 73 des Handbuchs 2021

Mehrprijs für Regale St. 40 bei “BAR” Hochschrank



Serienmäßige Ausführungen

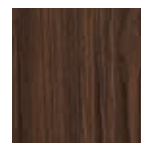

Larice Bistrot



Larice Nero



Rovere Badia

Ausführungen gegen Aufpreis

Laminat Extra	CZ2 BD	89
Laminat Omnia	CZ2 B1	89
Matte Lackierung	CZ2 B4	69
Hochglanz Lackierung	CZ2 B2	286
Calce Lackierung	CZ2 B6	286
Metalloptik Lackierung	CZ2 BM	368
Olmo Furnier	CZ2 B8	368

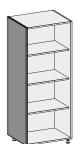

MEHRPREIS
1 ausgeführte
Abschlussseite für
Hochschrank H. 1900

T.	Dekor	Extra-Plus Dekor	Pergamena	Omnia Laminat	Fenix	Matte Lackierung	Hochglanz Lackierung	Calce Lackierung	Metalloptik Lackierung	Farbig lackierte Eiche	Holz mit durchgängigem Furnierfolia
350	69	89	89	88	149	89	175	175	201	187	229
575	75	98	98	106	180	139	280	280	321	311	380
675	76	99	99	113	192	163	329	329	378	365	445

HOCHSCHRANK – H. 1900

Element

T. Korpus

B.

Code-Nr.

0

1

2

3

4

5

6

7

8

9

m³

Hochschrank 2 asymmetrischen Türen

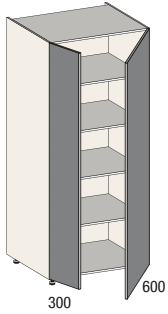

			0	1	2	3	4	5	6	7	8	9	
350	900	CB2 54 90	590	754	883	1.102	1.294	1.495	1.700	1.908	2.140	2.397	0,736
575	900	CB2 56 90	601	766	895	1.113	1.305	1.507	1.711	1.919	2.152	2.408	1,140

verfügbar:

Crea
Linea
Profili
Vela



Hochschrank 1 Tür + 2 Auszüge

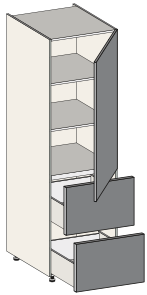

re

			0	1	2	3	4	5	6	7	8	9	
575	450	CC2 56 45	592	695	774	906	1.024	1.147	1.271	1.398	1.540	1.695	0,588
	600	CC2 56 60	652	776	872	1.033	1.174	1.323	1.473	1.627	1.799	1.987	0,772

Hochschrank 1 Tür + 2 Schubkästen + 1 Auszug

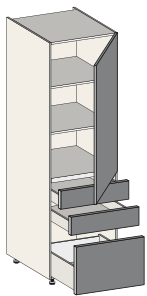

re

			0	1	2	3	4	5	6	7	8	9	
575	450	CC3 56 45	661	774	860	1.005	1.133	1.266	1.402	1.540	1.694	1.864	0,588
	600	CC3 56 60	727	864	968	1.144	1.300	1.463	1.628	1.796	1.984	2.192	0,772

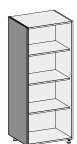

MEHRPREIS
1 ausgeführte
Abschlussseite für
Hochschrank H. 1900

T.	Dekor	Extra-Plus Dekor	Pergamena	Omnia Laminat	Fenix	Matte Lackierung	Hochglanz Lackierung	Calce Lackierung	Metalloptik Lackierung	Farbig lackierte Eiche	Holz mit durchgängigem Furnierbild
575	75	98	98	106	180	139	280	280	321	311	380
675	76	99	99	113	192	163	329	329	378	365	445

Element	T. Korpus	B.	Code-Nr.	0	1	2	3	4	5	6	7	8	9	m ³
---------	-----------	----	----------	----------	----------	----------	----------	----------	----------	----------	----------	----------	----------	----------------

Offener Abschluss-Hochschrank mit Trennwänden

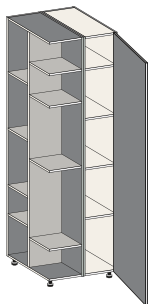

			0	1	2	3	4	5	6	7	8	9	
575	re 600	CMA 56 60D	984	1.090	1.167	1.296	1.411	1.531	1.653	1.776	1.914	2.067	0,772
	li 600	CMA 56 60S	984	1.090	1.167	1.296	1.411	1.531	1.653	1.776	1.914	2.067	0,772

Mehrpreis für offene Hochschrank mit Holztrennwänden in:

Plus Dekor oder Pergamena	81	–	–	–	–	–	–	–	–	–	–	–	–
matte Lackierung	206	62	–	–	–	–	–	–	–	–	–	–	–
Laminat oder Fenix	431	287	141	–	–	–	–	–	–	–	–	–	–
Hochglanz Lackierung oder Calce	592	476	333	189	–	–	–	–	–	–	–	–	–
Metalloptik Lack., farbige Eichenfurnier oder Holz	879	797	626	516	370	185	–	–	–	–	–	–	–

re



Sonderanfertigungen sind NICHT möglich
Front mit GERADEN KANTE an allen 4 SEITEN

NICHT verfügbar:

Murano
Materia

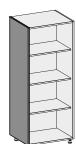

MEHRPREIS
1 ausgeführte
Abschlussseite für
Hochschrank H. 1900

T.	Dekor	Extra-Plus Dekor	Pergamena	Omnia Laminat	Fenix	Matte Lackierung	Hochglanz Lackierung	Calce Lackierung	Metalloptik Lackierung	Farbig lackierte Eiche	Holz mit durchgehendem Furnieröl
575	75	98	98	106	180	139	280	280	321	311	380
675	76	99	99	113	192	163	329	329	378	365	445

HOCHSCHRANK – H. 1900

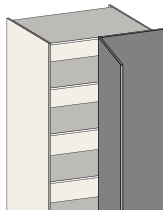
Element	T. Korpus	B.	Code-Nr.	0	1	2	3	4	5	6	7	8	9	m ³	
Eckhochschrank 1 Tür															
	Korpus 900 Tür 450	350	1100	CG1 54 45	635	819	965	1.211	1.428	1.655	1.886	2.122	2.383	2.673	0,894
	Korpus 900/1200 Tür 600	1250	CG1 54 60	772	973	1.132	1.397	1.632	1.879	2.129	2.384	2.667	2.981	1,013	
	Korpus 900 Tür 450	575	1100	CG1 56 45	646	830	976	1.222	1.440	1.666	1.898	2.133	2.394	2.684	1,385
	Korpus 900/1200 Tür 600	1250	CG1 56 60	783	984	1.143	1.409	1.643	1.891	2.140	2.395	2.678	2.992	1,569	
Mehrpreis für Ausfachungspaneel B. 651 – 900				26	51	72	108	139	172	205	239	276	318	-	

li

NICHT verfügbar:
Amica 

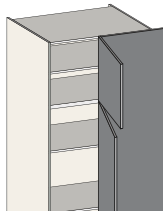
Hochschrank 1+1 Türen – untere Tür H. 1380															
	T. Korpus	B.	Code-Nr.	0	1	2	3	4	5	6	7	8	9	m ³	
	Korpus 900 Tür 450	350	1100	CG3 54 45	699	892	1.047	1.304	1.531	1.770	2.011	2.257	2.532	2.835	0,894
	Korpus 900/1200 Tür 600	1250	CG3 54 60	843	1.057	1.224	1.505	1.755	2.016	2.280	2.550	2.850	3.182	1,013	
	Korpus 900 Tür 450	575	1100	CG3 56 45	711	904	1.058	1.316	1.542	1.781	2.023	2.269	2.544	2.846	1,385
	Korpus 900/1200 Tür 600	1250	CG3 56 60	856	1.068	1.235	1.517	1.766	2.027	2.292	2.561	2.861	3.194	1,569	
Mehrpreis für Ausfachungspaneel B. 651 – 900				26	51	72	108	139	172	205	239	276	318	-	

li

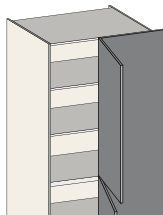
Hochschrank 1+1 Türen – untere Tür H. 780															
	T. Korpus	B.	Code-Nr.	0	1	2	3	4	5	6	7	8	9	m ³	
	Korpus 900 Tür 450	350	1100	CG5 54 45	707	902	1.055	1.312	1.540	1.778	2.021	2.267	2.540	2.844	0,894
	Korpus 900/1200 Tür 600	1250	CG5 54 60	852	1.065	1.233	1.515	1.763	2.024	2.289	2.559	2.859	3.190	1,013	
	Korpus 900 Tür 450	575	1100	CG5 56 45	719	913	1.066	1.324	1.551	1.789	2.032	2.278	2.552	2.855	1,385
	Korpus 900/1200 Tür 600	1250	CG5 56 60	864	1.076	1.244	1.526	1.774	2.036	2.300	2.570	2.870	3.202	1,569	
Mehrpreis für Ausfachungspaneel B. 651 – 900				26	51	72	108	139	172	205	239	276	318	-	

li

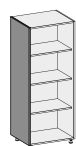
	MEHRPREIS 1 ausgeführte Abschlussseite für Hochschrank H. 1900	T.	Dekor	Extra-Plus Dekor	Pergamena	Omnia Laminat	Fenix	Matte Lackierung	Hochglanz Lackierung	Calce Lackierung	Metalloptik Lackierung	Farbig lackierte Eiche	Holz mit durchgängigem Furnierbild
	350	69	89	89	88	149	89	175	175	201	187	229	
	575	75	98	98	106	180	139	280	280	321	311	380	
	675	76	99	99	113	192	163	329	329	378	365	445	

Element

T. Korpus

B.

Code-Nr.

0

1

2

3

4

5

6

7

8

9

m³

GENIUS oval-Titandraht (n°2)

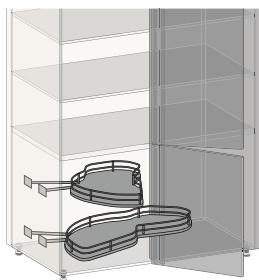

für Eck-Hochschrank mit Tür H. 780 B. 450 Korpus B.900 T. 575-675

C5C 3A 64

500

0,296

für Eck-Hochschrank mit Tür H. 780 B. 600 Korpus B.1200 T. 575-675

C5C 3A 66

536

0,346

COMPACT oval-Titandraht (n°2)

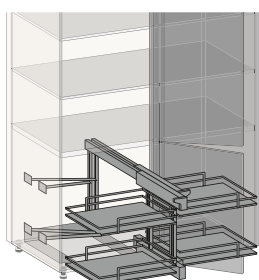

für Eck-Hochschrank mit Tür H. 780 B. 450 Korpus B.900 T. 575-675

C5C 8A 64

630

0,258

für Eck-Hochschrank mit Tür H. 780 B. 600 Korpus B.1200 T. 575-675

C5C 8A 66

670

0,342

LE MANS Arena Pure Antracite (n°2)

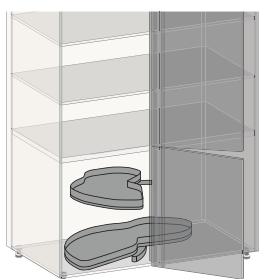

für Eck-Hochschrank mit Tür H. 780 B. 450 Korpus B.900 T. 575-675

C5C 4A 64

980

0,300

für Eck-Hochschrank mit Tür H. 780 B. 600 Korpus B.1200 T. 575-675

C5C 4A 66

1.083

0,335

MAGIC CORNER Arena Style Antracite

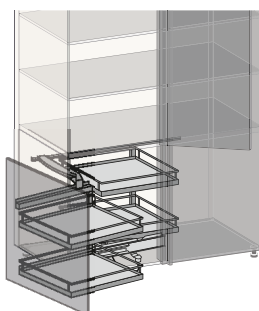

für Eck-Hochschrank mit Tür H. 780 B. 450 Korpus B.900 T. 575-675

C5C 6A 64

930

0,300

für Eck-Hochschrank mit Tür H. 780 B. 600 Korpus B.1200 T. 575-675

C5C 6A 66

953

0,300

BACKOFEN-HOCHSCHRANK – H. 1900

Element	T. Korpus	B.	Code-Nr.	0	1	2	3	4	5	6	7	8	9	m³
---------	-----------	----	----------	---	---	---	---	---	---	---	---	---	---	----

Backofen-Hochschrank 2 Türen - untere Tür H. 780

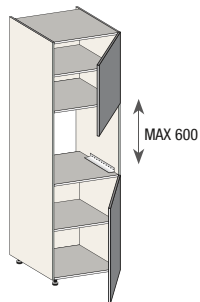

re

575	600	EA2 56 60	518	598	664	772	868	969	1.072	1.175	1.291	1.420	0,772
-----	-----	-----------	-----	-----	-----	-----	-----	-----	-------	-------	-------	-------	-------

Backofen-Hochschrank 1 Tür + 1 Schubkast+ 1 Tür H. 585

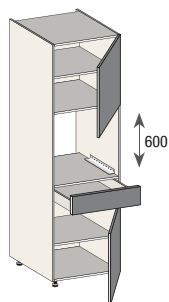

re

575	600	ECB 56 60	619	712	785	911	1.020	1.135	1.252	1.372	1.504	1.650	0,772
-----	-----	-----------	-----	-----	-----	-----	-------	-------	-------	-------	-------	-------	-------

Backofen-Hochschrank 1 Tür + 1 Schubkast+ 1 Auszug H. 585

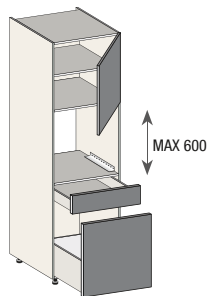

re

575	600	ECC 56 60	761	858	932	1.056	1.166	1.281	1.398	1.517	1.650	1.796	0,772
-----	-----	-----------	-----	-----	-----	-------	-------	-------	-------	-------	-------	-------	-------

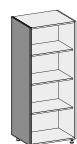

MEHRPREIS
1 ausgeführte
Abschlussseite für
Hochschrank H. 1900

T.	Dekor	Extra-Plus Dekor	Pergamena	Omnia Laminat	Fenix	Matte Lackierung	Hochglanz Lackierung	Calce Lackierung	Metalloptik Lackierung	Farbig lackierte Eiche	Holz mit durchgängigem Furnierbild
575	75	98	98	106	180	139	280	280	321	311	380
675	76	99	99	113	192	163	329	329	378	365	445

BACKOFEN-HOCHSCHRANK – H. 1900

Element	T. Korpus	B.	Code-Nr.	0	1	2	3	4	5	6	7	8	9	m ³
---------	-----------	----	----------	---	---	---	---	---	---	---	---	---	---	----------------

Backofen-Hochschrank 1 Tür+ 2 Auszüge

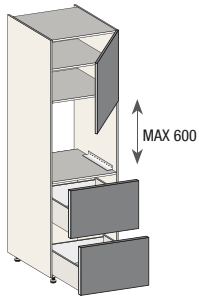

re

575	600	EC2 56 60	711	806	880	1.005	1.114	1.231	1.347	1.466	1.599	1.746	0,772
-----	-----	-----------	-----	-----	-----	-------	-------	-------	-------	-------	-------	-------	-------

Backofen-Hochschrank 1 Tür + 2 Schubkästen + 1 Auszug

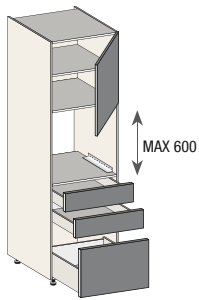

re

575	600	EC3 56 60	792	899	982	1.122	1.247	1.375	1.508	1.641	1.791	1.956	0,772
-----	-----	-----------	-----	-----	-----	-------	-------	-------	-------	-------	-------	-------	-------

Backofen-Hochschrank 2 Türen – untere Tür H. 910

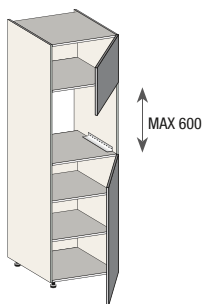

re

575	600	EA3 56 60	539	621	685	795	890	991	1.094	1.198	1.314	1.442	0,772
-----	-----	-----------	-----	-----	-----	-----	-----	-----	-------	-------	-------	-------	-------

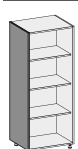

MEHRPREIS
1 ausgeführte
Abschlussseite für
Hochschrank H. 1900

T.	Dekor	Extra-Plus Dekor	Pergamena	Omnia Laminat	Fenix	Matte Lackierung	Hochglanz Lackierung	Calce Lackierung	Metalloptik Lackierung	Farbig lackierte Eiche	Holz mit durchgehendem Furnierfolia
575	75	98	98	106	180	139	280	280	321	311	380
675	76	99	99	113	192	163	329	329	378	365	445

BACKOFEN-HOCHSCHRANK – H. 1900

Element	T. Korpus	B.	Code-Nr.	0	1	2	3	4	5	6	7	8	9	m³
Backofen-Hochschrank + Mikrowelle 2 Türen – untere Tür H. 585														
				0	1	2	3	4	5	6	7	8	9	
	575	600	EMV 56 60	577	645	699	788	867	950	1.034	1.120	1.216	1.320	0,772

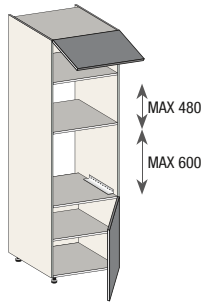

re

Backofen-Hochschrank + Mikrowelle 1 Tür + 1 Auszug H. 390														
				0	1	2	3	4	5	6	7	8	9	
	575	600	EMC 56 60	611	683	738	831	914	1.001	1.089	1.178	1.278	1.387	0,772

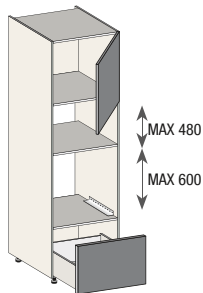

re

Eck-Hochschrank mit Backofen + 2 Türen – untere Tür H. 780														
				0	1	2	3	4	5	6	7	8	9	
	575	1250	EG3 56 60	1.022	1.210	1.357	1.604	1.822	2.050	2.284	2.520	2.783	3.074	1,569
	Mehrpreis für Ausfachungspaneel B. 651 – 900			26	51	72	108	139	172	205	239	276	318	-

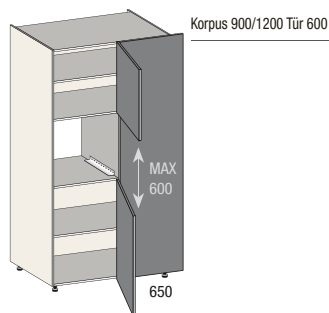

li

MEHRPREIS 1 ausgeführte Abschlussseite für Hochschrank H. 1900	T.	Dekor	Extra-Plus Dekor	Pergamena	Omnia Laminat	Fenix	Matte Lackierung	Hochglanz Lackierung	Calce Lackierung	Metalloptik Lackierung	Farbig lackierte Eiche	Holz mit durchgängigem Furnierbild
	575		75	98	98	106	180	139	280	280	321	311
675		76	99	99	113	192	163	329	329	378	365	445

KÜHLSCHRANK-HOCHSCHRANK – H. 1900

Element	T. Korpus	B.	Code-Nr.	0	1	2	3	4	5	6	7	8	9	m ³
---------	-----------	----	----------	----------	----------	----------	----------	----------	----------	----------	----------	----------	----------	----------------

Kühlschrank-Hochschrank 1 Tür

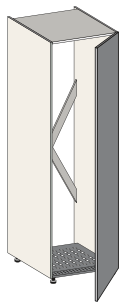

re

				0	1	2	3	4	5	6	7	8	9	
575	600	E1A 56 60		526	621	698	828	942	1.061	1.183	1.306	1.444	1.597	0,772



Beim Linea-Modell mit vertikalem Ergreifen können die freistehenden Kühl-Gefriergeräte nicht verwendet werden

NICHT verfügbar:
Amica 

Kühlschrank-Hochschrank 1+1 Türen – untere Tür H. 1380

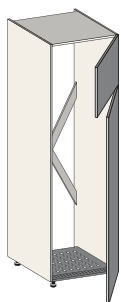

re

				0	1	2	3	4	5	6	7	8	9	
575	600	E2A 56 60		532	639	726	871	998	1.133	1.270	1.408	1.563	1.733	0,772

Kühlschrank-Hochschrank 1+1 Türen – untere Tür H. 780

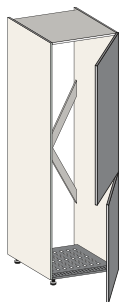

re

				0	1	2	3	4	5	6	7	8	9	
575	600	E2C 56 60		544	651	737	882	1.010	1.144	1.281	1.419	1.574	1.745	0,772

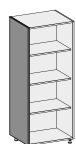

MEHRPREIS
1 ausgeführte
Abschlussseite für
Hochschrank H. 1900

T.	Dekor	Extra-Plus Dekor	Pergamena	Omnia Laminat	Fenix	Matte Lackierung	Hochglanz Lackierung	Calce Lackierung	Metalloptik Lackierung	Farbig lackierte Eiche	Holz mit durchgängigem Furnierfolia
575	75	98	98	106	180	139	280	280	321	311	380
675	76	99	99	113	192	163	329	329	378	365	445

HOCHSCHRÄNKE

Element	T. Korpus	B.	Code-Nr.	0	1	2	3	4	5	6	7	8	9	m ³
---------	-----------	----	----------	---	---	---	---	---	---	---	---	---	---	----------------

Offener Hochschrank St. 18 mit Freiraum für die Sanitärinstallation

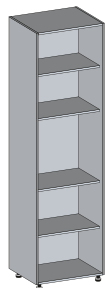

max			0	1	2	3	4	5	6	7	8	9	
377	150-300	CMG 64 30	445	521	631	837	920	1.055	1.245	1.395	1.561	1.745	0,297
	301-600	CMG 64 60	546	639	773	1.021	1.119	1.283	1.513	1.693	1.892	2.113	0,567
602	150-300	CMG 66 30	538	630	762	1.007	1.104	1.266	1.493	1.670	1.866	2.085	0,450
	301-600	CMG 66 60	657	767	926	1.220	1.334	1.531	1.802	2.013	2.247	2.507	0,859

Offener Hochschrank mit Glastrennwänden

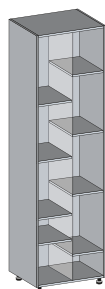

max			0	1	2	3	4	5	6	7	8	9	
377	450	CMV 64 45	1.369	1.402	1.478	1.622	1.682	1.774	1.909	2.017	2.138	2.271	0,432
	600	CMV 64 60	1.469	1.517	1.616	1.801	1.876	1.996	2.169	2.306	2.458	2.627	0,567



NICHT verfügbar lackiert
Sonderanfertigungen sind NICHT möglich
Komplett mit 2 LEDs an den Seitenwänden



SMART-Netzteil hinzufügen

Fester Teil für Hochschrank



			0	1	2	3	4	5	6	7	8	9		
Durchgehende Tür	350	* 27-150	CP1 64 15	219	273	316	389	453	520	589	658	736	821	0,152
		151-300	CP1 64 30	265	335	391	484	567	654	742	831	932	1.042	0,279
2 Türen 1380 unter	350	* 27-150	CP3 64 15	219	276	322	399	467	539	612	685	768	859	0,152
		151-300	CP3 64 30	277	354	415	516	606	702	797	895	1.003	1.124	0,279
2 Türen 780 unter	350	* 27-150	CP5 64 15	219	276	322	399	467	539	612	685	768	859	0,152
		151-300	CP5 64 30	277	354	415	516	606	702	797	895	1.003	1.124	0,279



* EDELSTAHL Mindestbreite 33 mm
* GLAS Mindestbreite 65 mm
* LAMINAM Mindestbreite 40 mm

HOCHSCHRANK – H. 2030

Element

T. Korpus

B.

Code-Nr.

0

1

2

3

4

5

6

7

8

9

m³

Hochschrank 1 Tür

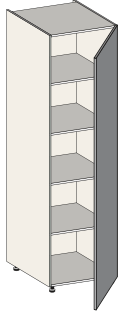

re

			0	1	2	3	4	5	6	7	8	9	
350	300	CA1 64 30	348	421	477	570	653	741	829	918	1.018	1.128	0,279
	450	CA1 64 45	386	475	543	659	760	867	976	1.087	1.210	1.346	0,405
	600	CA1 64 60	427	531	613	750	871	998	1.127	1.258	1.404	1.566	0,532
	693	CA1 64 69	620	736	826	976	1.110	1.249	1.390	1.535	1.695	1.872	0,611
	750	CA1 64 75	629	752	846	1.005	1.145	1.293	1.442	1.594	1.764	1.950	0,659
575	300	CA1 66 30	360	432	489	582	665	752	841	929	1.029	1.140	0,279
	450	CA1 66 45	398	486	554	670	772	879	988	1.098	1.221	1.357	0,405
	600	CA1 66 60	438	543	624	761	882	1.010	1.139	1.270	1.416	1.578	0,532
	693	CA1 66 69	631	748	837	988	1.121	1.260	1.402	1.547	1.707	1.884	0,611
	750	CA1 66 75	641	764	858	1.017	1.157	1.304	1.454	1.605	1.776	1.962	0,659

NICHT verfügbar:

Amica



Hochschrank 1+1 Türen – untere Tür H. 1380

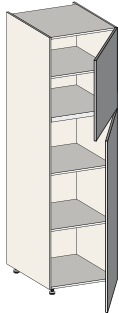

re

			0	1	2	3	4	5	6	7	8	9	
350	300	CA3 64 30	365	443	504	605	696	790	886	983	1.093	1.212	0,279
	450	CA3 64 45	416	513	589	716	828	946	1.066	1.188	1.324	1.473	0,405
	600	CA3 64 60	470	587	677	830	965	1.106	1.250	1.396	1.559	1.739	0,532
575	300	CA3 66 30	376	454	515	616	707	802	897	995	1.104	1.224	0,432
	450	CA3 66 45	428	524	600	728	840	958	1.078	1.199	1.335	1.485	0,628
	600	CA3 66 60	482	598	689	842	976	1.118	1.262	1.408	1.571	1.750	0,824

Hochschrank 1+1 Türen – untere Tür H. 780

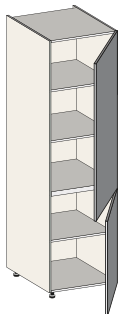

re

			0	1	2	3	4	5	6	7	8	9	
350	300	CA5 64 30	365	443	504	605	696	790	886	983	1.093	1.212	0,279
	450	CA5 64 45	416	513	589	716	828	946	1.066	1.188	1.324	1.473	0,405
	600	CA5 64 60	470	587	677	830	965	1.106	1.250	1.396	1.559	1.739	0,532
	750	CA5 64 75	647	784	890	1.068	1.226	1.390	1.558	1.728	1.918	2.128	0,659
575	300	CA5 66 30	376	454	515	616	707	802	897	995	1.104	1.224	0,432
	450	CA5 66 45	428	524	600	728	840	958	1.078	1.199	1.335	1.485	0,628
	600	CA5 66 60	482	598	689	842	976	1.118	1.262	1.408	1.571	1.750	0,824
	750	CA5 66 75	659	796	902	1.080	1.237	1.402	1.570	1.740	1.930	2.139	1,020

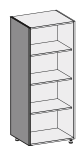

MEHRPREIS
1 ausgeführte
Abschlussseite für
Hochschrank H. 2030

T.	Dekor	Extra-Plus Dekor	Pergamena	Omnia Laminat	Fenix	Matte Lackierung	Hochglanz Lackierung	Calce Lackierung	Metalloptik Lackierung	Farbig lackierte Eiche	Holz mit durchgängigem Furnierbild
350	73	95	95	94	157	96	186	186	214	200	244
575	78	102	102	112	189	149	298	298	343	333	406
675	80	104	104	120	203	175	350	350	404	391	476

Element

T. Korpus

B.

Code-Nr.

0

1

2

3

4

5

6

7

8

9

m³

STORE oval-Titandraht

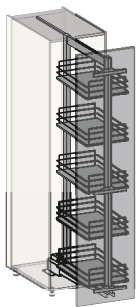

für Hochschrank T. 575 mit Tür H. 2030	300	C5C PF 63	703	0,432
für Hochschrank T. 575 mit Tür H. 2030	450	C5C PF 64	752	0,628
für Hochschrank T. 575 mit Tür H. 2030	600	C5C PF 66	825	0,824

DISPENSA Arena Pure antracite

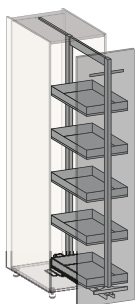

für Hochschrank T. 575 mit Tür H. 2030	300	C5C RF 63	1.133	0,432
für Hochschrank T. 575 mit Tür H. 2030	450	C5C RF 64	1.369	0,628
für Hochschrank T. 575 mit Tür H. 2030	600	C5C RF 66	1.403	0,824

TANDEM SOLO Arena Pure antracite

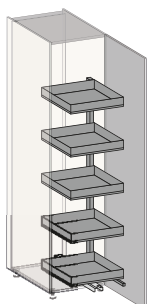

für Hochschrank T. 575 mit Tür H. 2030	600	C5C E6 66	1.535	0,824
--	------------	------------------	--------------	-------

HOCHSCHRANK – H. 2030

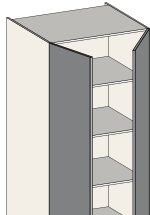
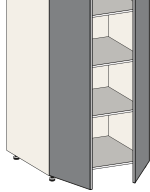
Element	T. Korpus	B.	Code-Nr.	0	1	2	3	4	5	6	7	8	9	m ³
Hochschrank 2 Türen														
	350	600	CA2 64 60	516	657	768	957	1.122	1.296	1.472	1.651	1.852	2.072	0,532
		900	CA2 64 90	606	780	918	1.149	1.352	1.566	1.784	2.004	2.251	2.522	0,785
		1200	CA2 64 96	788	996	1.159	1.434	1.676	1.930	2.188	2.451	2.743	3.066	1,039
	575	600	CA2 66 60	528	668	780	968	1.134	1.308	1.484	1.663	1.863	2.084	0,824
		900	CA2 66 90	619	791	929	1.160	1.364	1.578	1.795	2.016	2.262	2.533	1,217
		1200	CA2 66 96	800	1.007	1.171	1.446	1.687	1.941	2.200	2.462	2.754	3.077	1,609

verfügbar:

- Crea
- Linea
- Profili
- Vela
- Memo



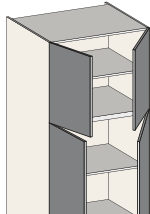
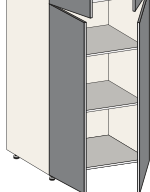

Hochschrank 2+2 Türen – untere Türen H. 1380														
				0	1	2	3	4	5	6	7	8	9	
	350	600	CA4 64 60	546	700	821	1.026	1.205	1.395	1.587	1.781	1.999	2.239	0,532
		900	CA4 64 90	665	857	1.009	1.263	1.488	1.724	1.963	2.206	2.477	2.777	0,785
		1200	CA4 64 96	858	1.088	1.270	1.576	1.845	2.128	2.415	2.707	3.033	3.391	1,039
	575	600	CA4 66 60	559	712	833	1.037	1.217	1.406	1.599	1.793	2.010	2.251	0,824
		900	CA4 66 90	677	868	1.020	1.274	1.500	1.735	1.975	2.217	2.489	2.789	1,217
		1200	CA4 66 96	869	1.099	1.281	1.587	1.856	2.139	2.427	2.719	3.044	3.403	1,609

verfügbar:

- Crea
- Linea
- Profili
- Vela
- Amica
- Memo

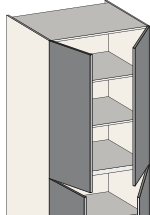

Hochschrank 2+2 Türen – untere Türen H. 780														
				0	1	2	3	4	5	6	7	8	9	
	350	600	CA6 64 60	546	700	821	1.026	1.205	1.395	1.587	1.781	1.999	2.239	0,532
		900	CA6 64 90	665	857	1.009	1.263	1.488	1.724	1.963	2.206	2.477	2.777	0,785
		1200	CA6 64 96	858	1.088	1.270	1.576	1.845	2.128	2.415	2.707	3.033	3.391	1,039
	575	600	CA6 66 60	559	712	833	1.037	1.217	1.406	1.599	1.793	2.010	2.251	0,824
		900	CA6 66 90	677	868	1.020	1.274	1.500	1.735	1.975	2.217	2.489	2.789	1,217
		1200	CA6 66 96	869	1.099	1.281	1.587	1.856	2.139	2.427	2.719	3.044	3.403	1,609

verfügbar:

- Crea
- Linea
- Profili
- Vela
- Amica
- Memo

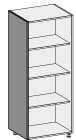

	T.	Dekor	Extra-Plus Dekor	Pergamena	Omnia Laminat	Fenix	Matte Lackierung	Hochglanz Lackierung	Calce Lackierung	Metalloptik Lackierung	Farbig lackierte Eiche	Holz mit durchgängigem Furnierbild
	350	73	95	95	94	157	96	186	186	214	200	244
	575	78	102	102	112	189	149	298	298	343	333	406
	675	80	104	104	120	203	175	350	350	404	391	476

Element T. Korpus B. Code-Nr. **0** **1** **2** **3** **4** **5** **6** **7** **8** **9** m³

“DISBRIGO” Hochschrank 2 Türen und ausziehbarem Melamin Einlegeboden

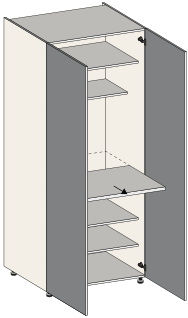

575	900	CD2 66 90	0	1	2	3	4	5	6	7	8	9	1,217
	1200	CD2 66 96	1.252	1.463	1.626	1.901	2.142	2.397	2.655	2.918	3.210	3.533	1.609

verfügbar:

Crea
Linea
Memo
Profili
Vela



Siehe erklärende technische Zeichnung auf Seite 72 des Handbuchs 2021

BAR Hochschrank 2 Türen

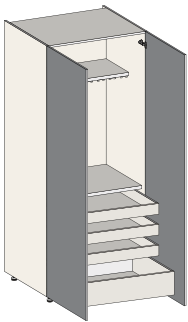

575	900	CDB 66 90	0	1	2	3	4	5	6	7	8	9	1,217
	1200	CDB 66 96	2.376	2.593	2.757	3.031	3.273	3.527	3.786	4.048	4.340	4.663	1.609



Serienmäßig mit Melaminrückwand, Glashalter- und Zwischenregal in Dekor Ausführung in den unten angegebenen Farben

verfügbar:

Crea
Crystal
Linea
Memo
Profili
Vela



Siehe erklärende technische Zeichnung auf Seite 73 des Handbuchs 2021

Mehrpreis für Regale St. 40 bei “BAR” Hochschrank



Serienmäßige Ausführungen

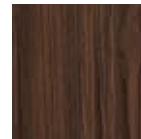

Larice Bistrot



Larice Nero



Rovere Badia

Ausführungen gegen Aufpreis

Laminat Extra	CZ2 BD	89
Laminat Omnia	CZ2 B1	89
Matte Lackierung	CZ2 B4	69
Hochglanz Lackierung	CZ2 B2	286
Calce Lackierung	CZ2 B6	286
Metalloptik Lackierung	CZ2 BM	368
Olmo Furnier	CZ2 B8	368

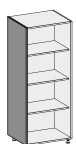

MEHRRPREIS
1 ausgeführte
Abschlussseite für
Hochschrank H. 2030

T.	Dekor	Extra-Plus Dekor	Pergamena	Omnia Laminat	Fenix	Matte Lackierung	Hochglanz Lackierung	Calce Lackierung	Metalloptik Lackierung	Farbig lackierte Eiche	Holz mit durchgehendem Furnierfolia
350	73	95	95	94	157	96	186	186	214	200	244
575	78	102	102	112	189	149	298	298	343	333	406
675	80	104	104	120	203	175	350	350	404	391	476

HOCHSCHRANK – H. 2030

Element

T. Korpus

B.

Code-Nr.

0

1

2

3

4

5

6

7

8

9

m³

Hochschrank 2 asymmetrischen Türen

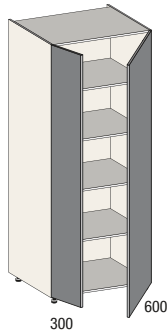

			0	1	2	3	4	5	6	7	8	9	
350	900	CB2 64 90	606	780	918	1.149	1.352	1.566	1.784	2.004	2.251	2.522	0,785
575	900	CB2 66 90	619	791	929	1.160	1.364	1.578	1.795	2.016	2.262	2.533	1,217

verfügbar:

Crea
Linea
Profili
Vela



Hochschrank 1 Tür + 2 Auszüge

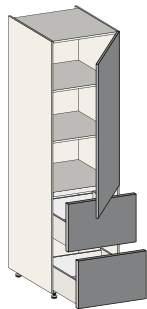

re

			0	1	2	3	4	5	6	7	8	9	
575	450	CC2 66 45	597	705	788	927	1.050	1.179	1.310	1.443	1.592	1.755	0,628
	600	CC2 66 60	659	789	889	1.057	1.205	1.362	1.519	1.680	1.860	2.057	0,824

Hochschrank 1 Tür + 2 Schubkästen + 1 Auszug

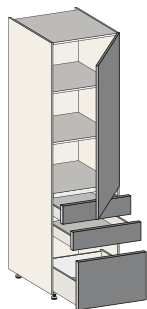

re

			0	1	2	3	4	5	6	7	8	9	
575	450	CC3 66 45	667	784	874	1.026	1.159	1.298	1.441	1.585	1.746	1.924	0,628
	600	CC3 66 60	735	875	986	1.168	1.331	1.502	1.674	1.850	2.046	2.262	0,824

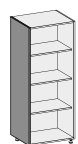

MEHRPREIS
1 ausgeführte
Abschlussseite für
Hochschrank H. 2030

T.	Dekor	Extra-Plus Dekor	Pergamena	Omnia Laminat	Fenix	Matte Lackierung	Hochglanz Lackierung	Calce Lackierung	Metalloptik Lackierung	Farbig lackierte Eiche	Holz mit durchgängigem Furnierbild
575	78	102	102	112	189	149	298	298	343	333	406
675	80	104	104	120	203	175	350	350	404	391	476

Element T. Korpus B. Code-Nr. **0** **1** **2** **3** **4** **5** **6** **7** **8** **9** m³

Hochschrank 1 ausziehbare Tür 3 Auszüge mit 2 Innenschubkästen

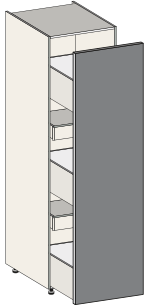

			0	1	2	3	4	5	6	7	8	9	
575	450	CCE 66 45	744	836	905	1.021	1.122	1.229	1.339	1.449	1.572	1.708	0,628
	600	CCE 66 60	792	900	982	1.120	1.241	1.367	1.497	1.628	1.774	1.935	0,824
	693	CCE 66 69	857	976	1.066	1.217	1.349	1.489	1.631	1.774	1.935	2.113	0,946

NICHT verfügbar:
Linea
Amica



Offener Abschluss-Hochschrank mit Trennwänden

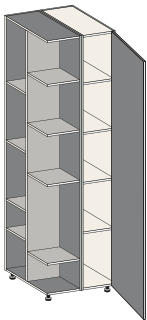

			0	1	2	3	4	5	6	7	8	9	
575	re 600	CMA 66 60D	1.011	1.124	1.205	1.342	1.463	1.590	1.719	1.850	1.996	2.159	0,824
	li 600	CMA 66 60S	1.011	1.124	1.205	1.342	1.463	1.590	1.719	1.850	1.996	2.159	0,824

Mehrpreis für offene Hochschrank mit Holztrennwänden in:

Plus Dekor oder Pergamena	86	–	–	–	–	–	–	–	–	–	–	–	–
matte Lackierung	215	64	–	–	–	–	–	–	–	–	–	–	–
Laminat oder Fenix	451	301	151	–	–	–	–	–	–	–	–	–	–
Hochglanz Lackierung oder Calce	650	499	349	199	–	–	–	–	–	–	–	–	–
Metalloptik Lack., farbige Eichenfurnier oder Holz	917	839	691	537	383	193	–	–	–	–	–	–	–

re



Sonderanfertigungen sind NICHT möglich
Front mit GERADEN KANTE an allen 4 SEITEN

NICHT verfügbar:
Murano
Materia

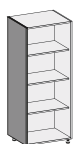

MEHRPREIS
1 ausgeführte
Abschlussseite für
Hochschrank H. 2030

T.	Dekor	Extra-Plus Dekor	Pergamena	Omnia Laminat	Fenix	Matte Lackierung	Hochglanz Lackierung	Calce Lackierung	Metalloptik Lackierung	Farbig lackierte Eiche	Holz mit durchgehendem Furnierfolie
575	78	102	102	112	189	149	298	298	343	333	406
675	80	104	104	120	203	175	350	350	404	391	476

HOCHSCHRANK – H. 2030

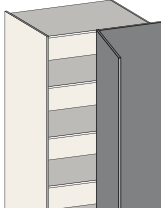
Element	T. Korpus	B.	Code-Nr.	0	1	2	3	4	5	6	7	8	9	m ³	
Eckhochschrank 1 Tür															
	Korpus 900 Tür 450	350	1100	CG1 64 45	652	848	1.003	1.264	1.493	1.734	1.979	2.229	2.506	2.813	0,954
	Korpus 900/1200 Tür 600		1250	CG1 64 60	790	1.004	1.172	1.455	1.703	1.964	2.230	2.500	2.800	3.133	1,081
	Korpus 900 Tür 450	575	1100	CG1 66 45	664	859	1.014	1.275	1.504	1.746	1.991	2.240	2.517	2.824	1,478
	Korpus 900/1200 Tür 600		1250	CG1 66 60	803	1.015	1.183	1.466	1.715	1.976	2.241	2.512	2.812	3.144	1,674
Mehrpreis für Ausfachungspaneel B. 651 – 900					29	57	81	120	155	191	229	266	308	355	-

li

NICHT verfügbar:
Amica 

Hochschrank 1+1 Türen – untere Tür H. 1380

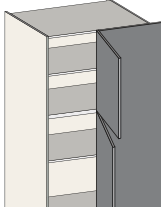
	T. Korpus	B.	Code-Nr.	0	1	2	3	4	5	6	7	8	9	m ³	
	Korpus 900 Tür 450	350	1100	CG3 64 45	716	921	1.083	1.356	1.596	1.848	2.105	2.366	2.655	2.976	0,954
	Korpus 900/1200 Tür 600		1250	CG3 64 60	863	1.088	1.265	1.563	1.825	2.101	2.382	2.666	2.983	3.334	1,081
	Korpus 900 Tür 450	575	1100	CG3 66 45	728	933	1.095	1.367	1.608	1.860	2.116	2.377	2.667	2.988	1,478
	Korpus 900/1200 Tür 600		1250	CG3 66 60	874	1.099	1.277	1.574	1.837	2.113	2.393	2.677	2.995	3.345	1,674
Mehrpreis für Ausfachungspaneel B. 651 – 900					29	57	81	120	155	191	229	266	308	355	-

li

Hochschrank 1+1 Türen – untere Tür H. 780

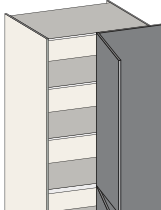
	T. Korpus	B.	Code-Nr.	0	1	2	3	4	5	6	7	8	9	m ³	
	Korpus 900 Tür 450	350	1100	CG5 64 45	716	921	1.083	1.356	1.596	1.848	2.105	2.366	2.655	2.976	0,954
	Korpus 900/1200 Tür 600		1250	CG5 64 60	863	1.088	1.265	1.563	1.825	2.101	2.382	2.666	2.983	3.334	1,081
	Korpus 900 Tür 450	575	1100	CG5 66 45	728	933	1.095	1.367	1.608	1.860	2.116	2.377	2.667	2.988	1,478
	Korpus 900/1200 Tür 600		1250	CG5 66 60	874	1.099	1.277	1.574	1.837	2.113	2.393	2.677	2.995	3.345	1,674
Mehrpreis für Ausfachungspaneel B. 651 – 900					29	57	81	120	155	191	229	266	308	355	-

li

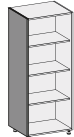
	T.	Dekor	Extra-Plus Dekor	Pergamena	Omnia Laminat	Fenix	Matte Lackierung	Hochglanz Lackierung	Calce Lackierung	Metalloptik Lackierung	Farbig lackierte Eiche	Holz mit durchgängigem Furnierbild
	350	73	95	95	94	157	96	186	186	214	200	244
	575	78	102	102	112	189	149	298	298	343	333	406
	675	80	104	104	120	203	175	350	350	404	391	476

Element

T. Korpus

B.

Code-Nr.

0

1

2

3

4

5

6

7

8

9

m³

GENIUS oval-Titandraht (n°2)

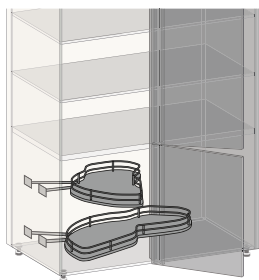

für Eck-Hochschrank mit Tür H. 780 B. 450 Korpus B.900 T. 575-675

C5C 3A 64

500

0,296

für Eck-Hochschrank mit Tür H. 780 B. 600 Korpus B.1200 T. 575-675

C5C 3A 66

536

0,346

COMPACT oval-Titandraht (n°2)

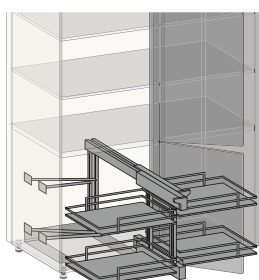

für Eck-Hochschrank mit Tür H. 780 B. 450 Korpus B.900 T. 575-675

C5C 8A 64

630

0,258

für Eck-Hochschrank mit Tür H. 780 B. 600 Korpus B.1200 T. 575-675

C5C 8A 66

670

0,342

LE MANS Arena Pure Antracite (n°2)

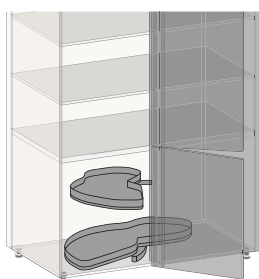

für Eck-Hochschrank mit Tür H. 780 B. 450 Korpus B.900 T. 575-675

C5C 4A 64

980

0,300

für Eck-Hochschrank mit Tür H. 780 B. 600 Korpus B.1200 T. 575-675

C5C 4A 66

1.083

0,335

MAGIC CORNER Arena Style Antracite

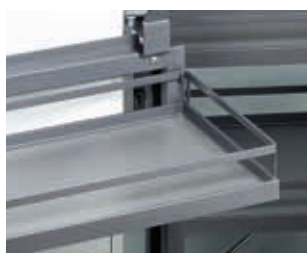
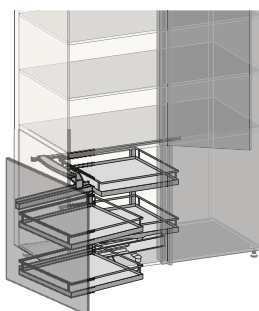

für Eck-Hochschrank mit Tür H. 780 B. 450 Korpus B.900 T. 575-675

C5C 6A 64

930

0,300

für Eck-Hochschrank mit Tür H. 780 B. 600 Korpus B.1200 T. 575-675

C5C 6A 66

953

0,300

BACKOFEN-HOCHSCHRANK – H. 2030

Element

T. Korpus

B.

Code-Nr.

0

1

2

3

4

5

6

7

8

9

m³

Backofen-Hochschrank 2 Türen - untere Tür H. 780

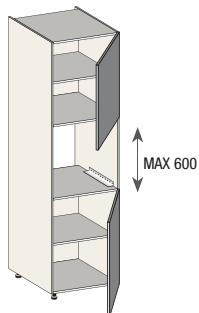

re

			0	1	2	3	4	5	6	7	8	9	
575	600	EA2 66 60	524	597	654	750	835	923	1.014	1.106	1.209	1.321	0,824
	750	EA2 66 75	644	741	818	948	1.061	1.181	1.303	1.427	1.565	1.717	1,181

Backofen-Hochschrank 1 Tür + 1 Schubkast+ 1 Tür H. 585

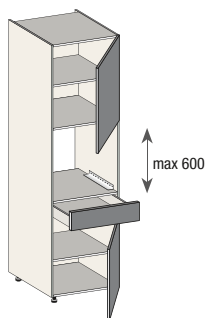

re

			0	1	2	3	4	5	6	7	8	9	
575	600	ECB 66 60	630	729	807	940	1.057	1.179	1.304	1.431	1.571	1.726	0,824

Backofen-Hochschrank 1 Tür + 1 Schubkast+ 1 Auszug H. 585

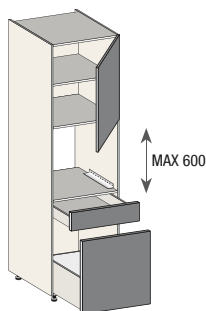

re

			0	1	2	3	4	5	6	7	8	9	
575	600	ECC 66 60	773	875	953	1.086	1.203	1.325	1.449	1.576	1.717	1.872	0,824

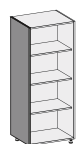

MEHRPREIS
1 ausgeführte
Abschlussseite für
Hochschrank H. 2030

T.	Dekor	Extra-Plus Dekor	Pergamena	Omnia Laminat	Fenix	Matte Lackierung	Hochglanz Lackierung	Calce Lackierung	Metalloptik Lackierung	Farbig lackierte Eiche	Holz mit durchgängigem Furnierbild
575	78	102	102	112	189	149	298	298	343	333	406
675	80	104	104	120	203	175	350	350	404	391	476

BACKOFEN-HOCHSCHRANK – H. 2030

Element	T. Korpus	B.	Code-Nr.	0	1	2	3	4	5	6	7	8	9	m ³
---------	-----------	----	----------	---	---	---	---	---	---	---	---	---	---	----------------

Backofen-Hochschrank 1 Tür+ 2 Auszüge

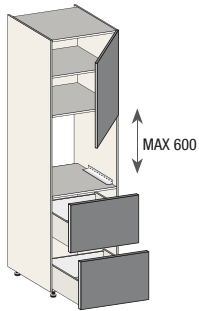

re

575	600	EC2 66 60	722	823	903	1.035	1.151	1.274	1.398	1.525	1.665	1.822	0,824
-----	-----	-----------	-----	-----	-----	-------	-------	-------	-------	-------	-------	-------	-------

Backofen-Hochschrank 1 Tür + 2 Schubkästen + 1 Auszug

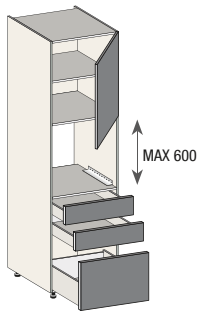

re

575	600	EC3 66 60	804	917	1.004	1.152	1.282	1.419	1.558	1.700	1.857	2.032	0,824
-----	-----	-----------	-----	-----	-------	-------	-------	-------	-------	-------	-------	-------	-------

Backofen-Hochschrank 2 Türen - untere Tür H. 910

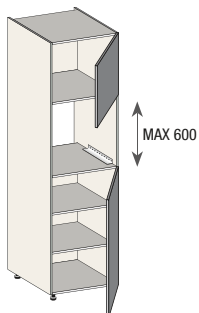

re

575	600	EA3 66 60	568	656	726	842	945	1.053	1.163	1.274	1.398	1.536	0,824
-----	-----	-----------	-----	-----	-----	-----	-----	-------	-------	-------	-------	-------	-------

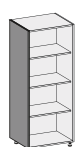

MEHRPREIS
1 ausgeführte
Abschlussseite für
Hochschrank H. 2030

T.	Dekor	Extra-Plus Dekor	Pergamena	Omnia Laminat	Fenix	Matte Lackierung	Hochglanz Lackierung	Calce Lackierung	Metalloptik Lackierung	Farbig lackierte Eiche	Holz mit durchgehendem Furnierfolie
575	78	102	102	112	189	149	298	298	343	333	406
675	80	104	104	120	203	175	350	350	404	391	476

BACKOFEN-HOCHSCHRANK – H. 2030

Element	T. Korpus	B.	Code-Nr.	0	1	2	3	4	5	6	7	8	9	m³
---------	-----------	----	----------	---	---	---	---	---	---	---	---	---	---	----

Hochschrank für Backofen + Mikrowelle 2 Türen – untere H. 585

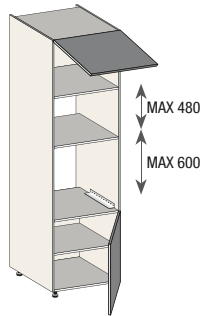

re

575	600	EMV 66 60	590	664	721	819	904	995	1.086	1.179	1.282	1.397	0,824
-----	-----	-----------	-----	-----	-----	-----	-----	-----	-------	-------	-------	-------	-------

Hochschrank für Backofen + Mikrowelle 1 Tür + 1 Auszug H. 390

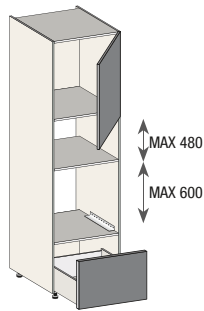

re

575	600	EMC 66 60	623	700	760	861	951	1.044	1.140	1.236	1.344	1.464	0,824
-----	-----	-----------	-----	-----	-----	-----	-----	-------	-------	-------	-------	-------	-------

Hängender Hochschrank über Elektrogerät gestellt

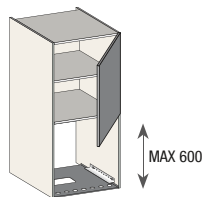

re

575	600	ETA 66 60	580	623	656	710	758	808	859	912	969	1.034	0,824
-----	-----	-----------	-----	-----	-----	-----	-----	-----	-----	-----	-----	-------	-------

verfügbar:
Crea
Linea
Profili
Vela

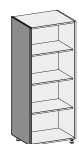

MEHRPREIS
1 ausgeführte
Abschlussseite für
Hochschrank H. 2030

T.	Dekor	Extra-Plus Dekor	Pergamena	Omnia Laminat	Fenix	Matte Lackierung	Hochglanz Lackierung	Calce Lackierung	Metalloptik Lackierung	Farbig lackierte Eiche	Holz mit durchgängigem Furnierbild
575	78	102	102	112	189	149	298	298	343	333	406
675	80	104	104	120	203	175	350	350	404	391	476

BACKOFEN-HOCHSCHRANK – H. 2030

Element	T. Korpus	B.	Code-Nr.	0	1	2	3	4	5	6	7	8	9	m ³
---------	-----------	----	----------	----------	----------	----------	----------	----------	----------	----------	----------	----------	----------	----------------

Backofen-Hochschrank 2+1 Türen - untere Tür H. 780

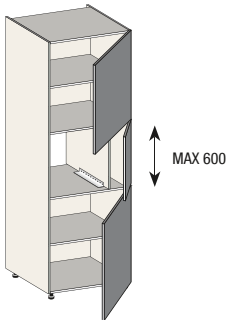

				0	1	2	3	4	5	6	7	8	9	
575	750	EA4 66 75		769	886	978	1.130	1.266	1.409	1.554	1.701	1.864	2.045	1,181

re

NICHT verfügbar:
Amica

Hochschrank für versteckten Ofen 1 Tür

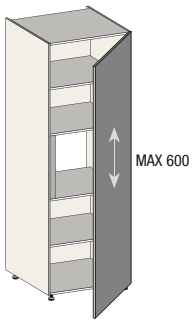

				0	1	2	3	4	5	6	7	8	9	
675	750	ES1 67 75		1.048	1.182	1.277	1.435	1.576	1.723	1.872	2.025	2.194	2.381	1,181

Die Tür MUSS offen bleiben, wenn Sie die Haushaltsgeräte benutzen.
NICHT für Geräte geeignet, die Dampf nach außen abgeben

re

NICHT verfügbar:
Amica

Hochschrank für versteckten Ofen + Mikrowelle 1 Tür

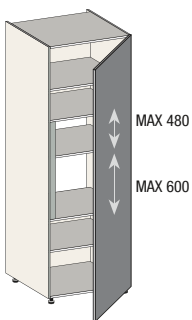

				0	1	2	3	4	5	6	7	8	9	
675	750	ESM 67 75		965	1.098	1.193	1.351	1.492	1.639	1.789	1.941	2.110	2.298	1,181

Die Tür MUSS offen bleiben, wenn Sie die Haushaltsgeräte benutzen.
NICHT für Geräte geeignet, die Dampf nach außen abgeben

re

NICHT verfügbar:
Amica

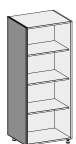

MEHRPREIS
1 ausgeführte
Abschlussseite für
Hochschrank H. 2030

T.	Dekor	Extra-Plus Dekor	Pergamena	Omnia Laminat	Fenix	Matte Lackierung	Hochglanz Lackierung	Calce Lackierung	Metalloptik Lackierung	Farbig lackierte Eiche	Holz mit durchgängigem Furnierfolia
575	78	102	102	112	189	149	298	298	343	333	406
675	80	104	104	120	203	175	350	350	404	391	476

BACKOFEN-HOCHSCHRANK – H. 2030

Eck-Hochschrank mit Backofen + 2 Türen – untere Tür H. 780

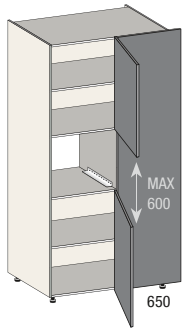

Korpus 900/1200 Tür 600

575	1250	EG3 66 60	0	1	2	3	4	5	6	7	8	9	
			1.037	1.234	1.390	1.653	1.883	2.125	2.372	2.623	2.901	3.210	1.674
Mehrpreis für Ausfachungspaneel B. 651 – 900			29	57	81	120	155	191	229	266	308	355	-

li

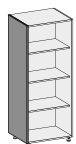

MEHRPREIS
1 ausgeführte
Abschlussseite für
Hochschrank H. 2030

T.	Dekor	Extra-Plus Dekor	Pergamena	Omnia Laminat	Fenix	Matte Lackierung	Hochglanz Lackierung	Calce Lackierung	Metalloptik Lackierung	Farbig lackierte Eiche	Holz mit durchgängigem Furnierbild
575	78	102	102	112	189	149	298	298	343	333	406
675	80	104	104	120	203	175	350	350	404	391	476

KÜHLSCHRANK-HOCHSCHRANK – H. 2030

Element	T. Korpus	B.	Code-Nr.	0	1	2	3	4	5	6	7	8	9	m ³
---------	-----------	----	----------	---	---	---	---	---	---	---	---	---	---	----------------

Kühlschrank-Hochschrank 1 Tür

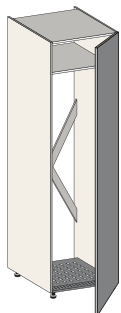

re

575	600	E1A 66 60	0	1	2	3	4	5	6	7	8	9	0,824
	750	E1A 66 75	537	638	720	857	979	1.105	1.234	1.365	1.512	1.673	1,020

NICHT verfügbar:
Amica 

Kühlschrank-Hochschrank 1+1 Türen – untere Tür H. 1380

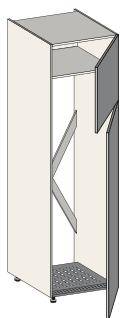

re

575	600	E2A 66 60	0	1	2	3	4	5	6	7	8	9	0,824
			544	657	748	900	1.035	1.176	1.320	1.466	1.630	1.809	0,824

Kühlschrank-Hochschrank 1+1 Türen – untere Tür H. 780

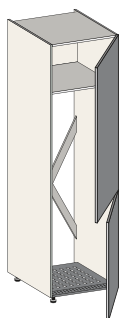

re

575	600	E2C 66 60	0	1	2	3	4	5	6	7	8	9	0,824
	750	E2C 66 75	531	642	730	881	1.013	1.152	1.294	1.436	1.596	1.773	1,020

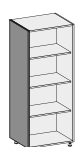

MEHRPREIS
1 ausgeführte
Abschlussseite für
Hochschrank H. 2030

T.	Dekor	Extra-Plus Dekor	Pergamena	Omnia Laminat	Fenix	Matte Lackierung	Hochglanz Lackierung	Calce Lackierung	Metalloptik Lackierung	Farbig lackierte Eiche	Holz mit durchgehendem Furnieröl
575	78	102	102	112	189	149	298	298	343	333	406
675	80	104	104	120	203	175	350	350	404	391	476

HOCHSCHRÄNKE

HOCHSCHRANK MIT SEITLICH VERSENKBAREN TÜREN – H. 2030

Element	T. Korpus	B.	Code-Nr.	0	1	2	3	4	5	6	7	8	9	m ³
---------	-----------	----	----------	---	---	---	---	---	---	---	---	---	---	----------------

Hochschrank mit seitlich versenkbaren Türen für Haushaltsgerät

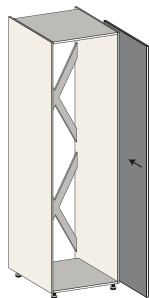

äußere	675	696	CR0 67 69	0	1	2	3	4	5	6	7	8	9	1,099
--------	-----	-----	-----------	---	---	---	---	---	---	---	---	---	---	-------



Sonderanfertigungen sind NICHT möglich
Abschlussseiten St. 22 oder St. 26
Sie können auf kein Element übergreifen

re

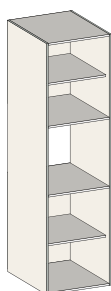

innere	575	600	CR1 P6 60	0	1	2	3	4	5	6	7	8	9	0,824
--------	-----	-----	-----------	---	---	---	---	---	---	---	---	---	---	-------



NICHT geeignet für Kühlschrank mit selbsttragende Scharniere

Backofen-
Hochschrank

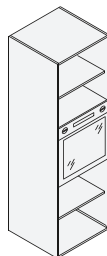

Hochschrank für
Backofen + Mikrowelle

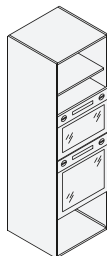

Kühlschrank-
Hochschrank

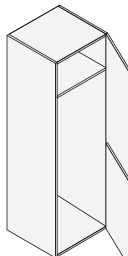

NICHT verfügbar:

Murano
Materia
Amica



Hochschrank mit seitlich versenkbaren Türen zum Einsetzen von Unter- und Oberschränken

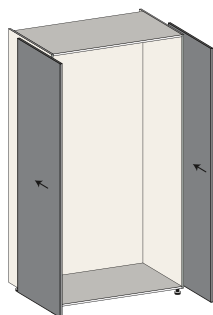

675	1392	CRT 67 R9	0	1	2	3	4	5	6	7	8	9	2,153
-----	------	-----------	---	---	---	---	---	---	---	---	---	---	-------

Mehrpreis für Rückwand in Ausführung der Tür	411	411	463	891	891	1.107	1.107	1.107	1.107	1.107	1.107	1.107	-	-
---	-----	-----	-----	-----	-----	-------	-------	-------	-------	-------	-------	-------	---	---



Sonderanfertigungen sind NICHT möglich
Abschlussseiten St. 22 oder St. 26
Sie können auf kein Element übergreifen

NICHT verfügbar:

Murano
Materia
Amica



HOCHSCHRANK MIT SEITLICH VERSENKBAREN TÜREN – H. 2030

Element	T. Korpus	B.	Code-Nr.	0	1	2	3	4	5	6	7	8	9	m ³
---------	-----------	----	----------	---	---	---	---	---	---	---	---	---	---	----------------

Ausgestatteter Hochschrank mit seitlich versenkbaren Türen

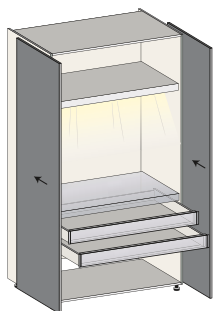

	0	1	2	3	4	5	6	7	8	9	
675 1392 CRA 67 R9	4.760	5.043	5.222	5.523	5.789	6.069	6.351	6.640	6.961	7.316	2,153
Mehrpreis für Rückwand in Ausführung der Tür	411	411	463	891	891	1.107	1.107	1.107	1.107	-	-

Sonderanfertigungen sind NICHT möglich
Abschlussseiten St. 22 oder St. 26
Sie können auf kein Element übergreifen

SMART-Netzteil hinzufügen

NICHT verfügbar:
Murano
Materia
Amica

Super ausgestatteter Hochschrank für Backöfen mit seitlich versenkbaren Türen

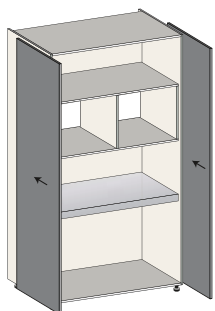

	0	1	2	3	4	5	6	7	8	9	
675 1392 CRC 67 R9	4.164	4.438	4.617	4.919	5.185	5.464	5.748	6.035	6.357	6.711	2,153
Mehrpreis für Rückwand in Ausführung der Tür	411	411	463	891	891	1.107	1.107	1.107	1.107	-	-

Sonderanfertigungen sind NICHT möglich
Abschlussseiten St. 22 oder St. 26
Sie können auf kein Element übergreifen

SMART-Netzteil hinzufügen

NICHT verfügbar:
Murano
Materia
Amica

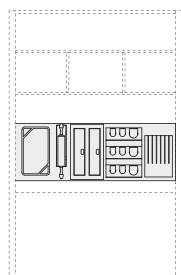

ausgestattete Rückwand **C7C RS** **846**

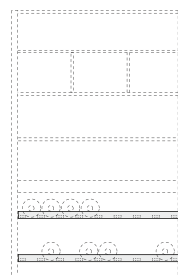

Flaschengestell **C7C RB** **267**

SMART Stromversorgung



48 W Stromversorgung max 8 Anschlüsse	CEA S5	74	0,001
90 W Stromversorgung max 8 Anschlüsse	CEA S9	105	0,001

Element	T. Korpus	B.	Code-Nr.	0	1	2	3	4	5	6	7	8	9	m ³
---------	-----------	----	----------	---	---	---	---	---	---	---	---	---	---	----------------

Offener Hochschrank St. 18 mit Freiraum für die Sanitärinstallation

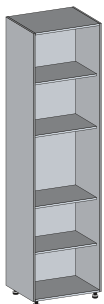

max			0	1	2	3	4	5	6	7	8	9	
377	150-300	CMG 74 30	459	538	654	869	957	1.097	1.295	1.450	1.623	1.814	0,316
	301-600	CMG 74 60	562	658	797	1.055	1.157	1.327	1.564	1.749	1.954	2.182	0,603
602	150-300	CMG 76 30	555	651	789	1.044	1.147	1.316	1.550	1.733	1.937	2.162	0,478
	301-600	CMG 76 60	676	790	956	1.260	1.380	1.584	1.864	2.082	2.323	2.591	0,913

Offener Hochschrank mit Glastrennwänden

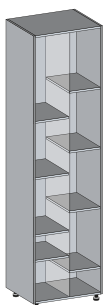

max			0	1	2	3	4	5	6	7	8	9	
377	450	CMV 74 45	1.386	1.421	1.504	1.658	1.724	1.822	1.964	2.079	2.207	2.348	0,459
	600	CMV 74 60	1.485	1.538	1.643	1.839	1.919	2.047	2.229	2.372	2.532	2.709	0,603



NICHT verfügbar lackiert
Sonderanfertigungen sind NICHT möglich
Komplett mit 2 LEDs an den Seitenwänden



SMART-Netzteil hinzufügen

Fester Teil für Hochschrank

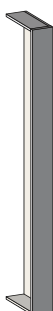

			0	1	2	3	4	5	6	7	8	9		
Durchgehende Tür	350	* 27-150	CP1 74 15	219	276	322	399	467	538	611	684	766	857	0,162
		151-300	CP1 74 30	265	338	398	497	584	676	771	865	971	1.088	0,296
2 Türen 1380 unter	350	* 27-150	CP3 74 15	219	279	328	409	481	557	634	712	798	895	0,162
		151-300	CP3 74 30	277	358	422	529	624	723	825	927	1.042	1.168	0,296
2 Türen 780 unter	350	* 27-150	CP5 74 15	219	279	328	409	481	557	634	712	798	895	0,162
		151-300	CP5 74 30	277	358	422	529	624	723	825	927	1.042	1.168	0,296



* EDELSTAHL Mindestbreite 33 mm
* GLAS Mindestbreite 65 mm
* LAMINAM Mindestbreite 40 mm

HOCHSCHRANK – H. 2160

Element

T. Korpus

B.

Code-Nr.

0

1

2

3

4

5

6

7

8

9

m³

Hochschrank 1 Tür

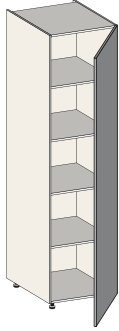

re

			0	1	2	3	4	5	6	7	8	9	
350	300	CA1 74 30	358	434	493	592	680	772	866	960	1.066	1.183	0,296
	450	CA1 74 45	397	490	562	684	792	905	1.020	1.137	1.267	1.411	0,431
	600	CA1 74 60	438	549	635	780	907	1.042	1.179	1.317	1.472	1.642	0,566
	693	CA1 74 69	631	754	849	1.009	1.149	1.296	1.446	1.599	1.768	1.955	0,649
	750	CA1 74 75	642	771	871	1.038	1.187	1.342	1.501	1.661	1.840	2.037	0,700
575	300	CA1 76 30	369	445	505	604	691	783	877	972	1.078	1.195	0,459
	450	CA1 76 45	408	501	574	696	804	917	1.032	1.149	1.279	1.423	0,668
	600	CA1 76 60	451	560	646	791	919	1.053	1.190	1.328	1.484	1.654	0,876
	693	CA1 76 69	643	766	860	1.020	1.160	1.308	1.457	1.610	1.779	1.967	1,005
	750	CA1 76 75	653	782	882	1.050	1.198	1.354	1.512	1.672	1.852	2.048	1,085

NICHT verfügbar:

Amica



Hochschrank 1+1 Türen – untere Tür H. 1380

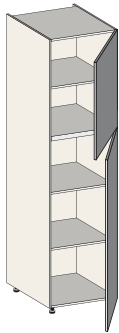

re

			0	1	2	3	4	5	6	7	8	9	
350	300	CA3 74 30	373	455	520	627	721	821	922	1.025	1.140	1.266	0,296
	450	CA3 74 45	426	528	607	742	860	983	1.110	1.237	1.381	1.538	0,431
	600	CA3 74 60	482	604	699	860	1.002	1.150	1.302	1.455	1.626	1.815	0,566
575	300	CA3 76 30	385	467	531	638	733	833	934	1.036	1.151	1.278	0,459
	450	CA3 76 45	437	539	619	753	872	995	1.121	1.249	1.393	1.549	0,668
	600	CA3 76 60	493	615	711	872	1.013	1.162	1.313	1.466	1.638	1.826	0,876

Hochschrank 1+1 Türen – untere Tür H. 780

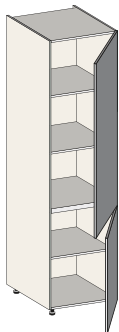

re

			0	1	2	3	4	5	6	7	8	9	
350	300	CA5 74 30	373	455	520	627	721	821	922	1.025	1.140	1.266	0,296
	450	CA5 74 45	426	528	607	742	860	983	1.110	1.237	1.381	1.538	0,431
	600	CA5 74 60	475	589	679	828	960	1.099	1.241	1.383	1.544	1.720	0,566
	750	CA5 74 75	660	804	914	1.102	1.267	1.440	1.616	1.795	1.994	2.215	0,700
575	300	CA5 76 30	385	467	531	638	733	833	934	1.036	1.151	1.278	0,459
	450	CA5 76 45	437	539	619	753	872	995	1.121	1.249	1.393	1.549	0,668
	600	CA5 76 60	486	600	690	840	972	1.111	1.252	1.395	1.556	1.732	0,876
	750	CA5 76 75	672	815	926	1.113	1.279	1.451	1.627	1.807	2.006	2.226	1,085

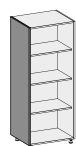

MEHRPREIS
1 ausgeführte
Abschlussseite für
Hochschrank H. 2160

T.	Dekor	Extra-Plus Dekor	Pergamena	Omnia Laminat	Fenix	Matte Lackierung	Hochglanz Lackierung	Calce Lackierung	Metalloptik Lackierung	Farbig lackierte Eiche	Holz mit durchgängigem Furnierbild
350	76	99	99	98	165	102	199	199	229	213	260
575	82	107	107	118	200	157	316	316	364	355	432
675	84	109	109	126	213	185	371	371	427	416	506

Element

T. Korpus

B.

Code-Nr.

0

1

2

3

4

5

6

7

8

9

m³

STORE oval-Titandraht

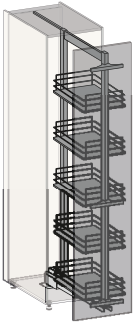

für Hochschrank T. 575 mit Tür H. 2160	300	C5C PG 63	703	0,459
für Hochschrank T. 575 mit Tür H. 2160	450	C5C PG 64	752	0,668
für Hochschrank T. 575 mit Tür H. 2160	600	C5C PG 66	825	0,876

DISPENSA Arena Pure antracite

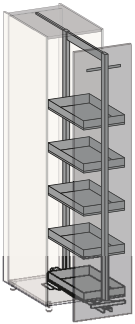

für Hochschrank T. 575 mit Tür H. 2160	300	C5C RG 63	1.133	0,459
für Hochschrank T. 575 mit Tür H. 2160	450	C5C RG 64	1.369	0,668
für Hochschrank T. 575 mit Tür H. 2160	600	C5C RG 66	1.403	0,876

TANDEM SOLO Arena Pure antracite

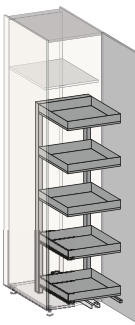

für Hochschrank T. 575 mit Tür H. 2160	600	C5C E6 66	1.535	0,876
--	------------	------------------	--------------	-------

HOCHSCHRANK – H. 2160

Element

T. Korpus

B.

Code-Nr.

0

1

2

3

4

5

6

7

8

9

m³

Hochschrank 2 Türen

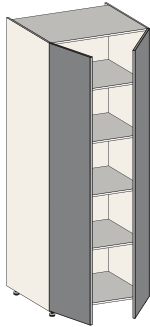

			0	1	2	3	4	5	6	7	8	9	
350	600	CA2 74 60	523	673	791	990	1.165	1.349	1.536	1.726	1.938	2.171	0,566
	900	CA2 74 90	618	800	945	1.190	1.405	1.632	1.862	2.095	2.355	2.643	0,835
	1200	CA2 74 96	802	1.020	1.194	1.484	1.739	2.008	2.280	2.558	2.867	3.209	1,104
575	600	CA2 76 60	541	690	808	1.007	1.182	1.366	1.554	1.743	1.955	2.188	0,876
	900	CA2 76 90	635	818	963	1.208	1.423	1.649	1.879	2.113	2.372	2.660	1,293
	1200	CA2 76 96	819	1.037	1.211	1.501	1.756	2.025	2.298	2.575	2.884	3.226	1,710

verfügbar:

Crea
Linea
Profili
Vela
Memo



Hochschrank 2+2 Türen – untere Türen H. 1380

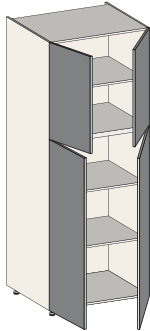

			0	1	2	3	4	5	6	7	8	9	
350	600	CA4 74 60	553	716	844	1.059	1.249	1.448	1.650	1.855	2.084	2.337	0,566
	900	CA4 74 90	676	877	1.036	1.304	1.541	1.788	2.040	2.297	2.582	2.897	0,835
	1200	CA4 74 96	871	1.112	1.304	1.625	1.908	2.206	2.507	2.814	3.157	3.534	1,104
575	600	CA4 76 60	572	734	861	1.076	1.266	1.465	1.668	1.872	2.101	2.354	0,876
	900	CA4 76 90	693	895	1.053	1.321	1.558	1.806	2.057	2.314	2.599	2.914	1,293
	1200	CA4 76 96	888	1.129	1.321	1.642	1.925	2.223	2.524	2.831	3.174	3.551	1,710

verfügbar:

Crea
Linea
Profili
Vela
Amica
Memo



Hochschrank 2+2 Türen – untere Türen H. 780

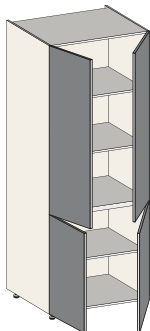

			0	1	2	3	4	5	6	7	8	9	
350	600	CA6 74 60	553	716	844	1.059	1.249	1.448	1.650	1.855	2.084	2.337	0,566
	900	CA6 74 90	676	877	1.036	1.304	1.541	1.788	2.040	2.297	2.582	2.897	0,835
	1200	CA6 74 96	871	1.112	1.304	1.625	1.908	2.206	2.507	2.814	3.157	3.534	1,104
575	600	CA6 76 60	572	734	861	1.076	1.266	1.465	1.668	1.872	2.101	2.354	0,876
	900	CA6 76 90	693	895	1.053	1.321	1.558	1.806	2.057	2.314	2.599	2.914	1,293
	1200	CA6 76 96	888	1.129	1.321	1.642	1.925	2.223	2.524	2.831	3.174	3.551	1,710

verfügbar:

Crea
Linea
Profili
Vela
Amica
Memo

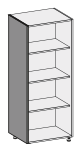

MEHRPREIS
1 ausgeführte
Abschlussseite für
Hochschrank H. 2160

T.	Dekor	Extra-Plus Dekor	Pergamena	Omnia Laminat	Fenix	Matte Lackierung	Hochglanz Lackierung	Calce Lackierung	Metalloptik Lackierung	Farbig lackierte Eiche	Holz mit durchgängigem Furnierbild
350	76	99	99	98	165	102	199	199	229	213	260
575	82	107	107	118	200	157	316	316	364	355	432
675	84	109	109	126	213	185	371	371	427	416	506

Element	T. Korpus	B.	Code-Nr.	0	1	2	3	4	5	6	7	8	9	m ³
---------	-----------	----	----------	----------	----------	----------	----------	----------	----------	----------	----------	----------	----------	----------------

“DISBRIGO” Hochschrank 2 Türen und ausziehbarem Melamin Einlegeboden

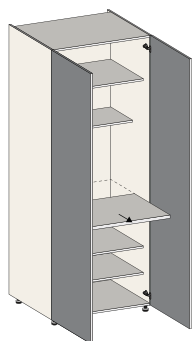

575	900	CD2 76 90	0	1	2	3	4	5	6	7	8	9	1,293
	1200	CD2 76 96	1.015	1.203	1.348	1.593	1.808	2.034	2.264	2.498	2.758	3.045	1,710

verfügbar:

Crea
Linea
Memo
Profili
Vela



Siehe erklärende technische Zeichnung auf Seite 72 des Handbuchs 2021

BAR Hochschrank 2 Türen

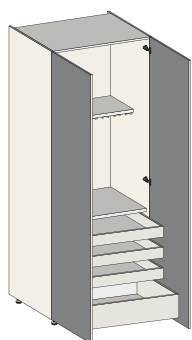

575	900	CDB 76 90	0	1	2	3	4	5	6	7	8	9	1,293
	1200	CDB 76 96	2.161	2.355	2.501	2.745	2.961	3.187	3.417	3.650	3.911	4.199	1,710



Serienmäßig mit Melaminrückwand, Glashalter- und Zwischenregal in Dekor Ausführung in den unten angegebenen Farben

verfügbar:

Crea
Crystal
Linea
Memo
Profili
Vela



Siehe erklärende technische Zeichnung auf Seite 73 des Handbuchs 2021

Mehrpreis für Regale St. 40 bei “BAR” Hochschrank



Serienmäßige Ausführungen

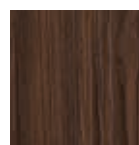

Larice Bistrot



Larice Nero



Rovere Badia

Ausführungen gegen Aufpreis

Laminat Extra	CZ2 BD	89
Laminat Omnia	CZ2 B1	89
Matte Lackierung	CZ2 B4	69
Hochglanz Lackierung	CZ2 B2	286
Calce Lackierung	CZ2 B6	286
Metalloptik Lackierung	CZ2 BM	368
Olmo Furnier	CZ2 B8	368

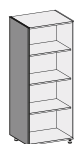

MEHRRPREIS
1 ausgeführte
Abschlussseite für
Hochschrank H. 2160

T.	Dekor	Extra-Plus Dekor	Pergamena	Omnia Laminat	Fenix	Matte Lackierung	Hochglanz Lackierung	Calce Lackierung	Metalloptik Lackierung	Farbig lackierte Eiche	Holz mit durchgehendem Furnierfolia
350	76	99	99	98	165	102	199	199	229	213	260
575	82	107	107	118	200	157	316	316	364	355	432
675	84	109	109	126	213	185	371	371	427	416	506

HOCHSCHRANK – H. 2160

Element

T. Korpus

B.

Code-Nr.

0

1

2

3

4

5

6

7

8

9

m³

Hochschrank 2 asymmetrische Türen

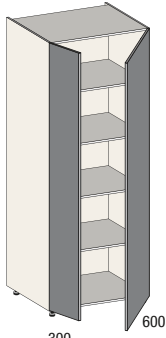

300

600

verfügbar:

Crea
Linea
Profili
Vela



			0	1	2	3	4	5	6	7	8	9	
350	900	CB2 74 90	623	806	951	1.196	1.411	1.638	1.868	2.101	2.361	2.648	0,835
575	900	CB2 76 90	635	818	963	1.208	1.423	1.649	1.879	2.113	2.372	2.660	1,293

Hochschrank 1 Tür + 2 Auszüge

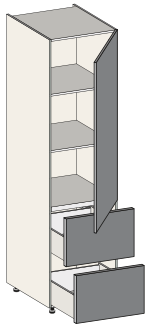

re

			0	1	2	3	4	5	6	7	8	9	
575	450	CC2 76 45	607	720	807	953	1.081	1.217	1.354	1.493	1.649	1.820	0,668
	600	CC2 76 60	670	806	911	1.087	1.242	1.405	1.571	1.739	1.926	2.133	0,876

Hochschrank 1 Tür + 2 Schubkästen + 1 Auszug

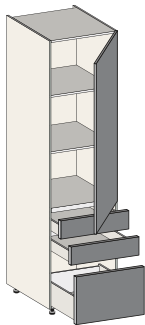

re

			0	1	2	3	4	5	6	7	8	9	
575	450	CC3 76 45	677	799	894	1.051	1.190	1.336	1.485	1.635	1.803	1.988	0,668
	600	CC3 76 60	746	892	1.007	1.198	1.367	1.544	1.725	1.908	2.113	2.338	0,876

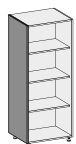

MEHRPREIS
1 ausgeführte
Abschlussseite für
Hochschrank H. 2160

T.	Dekor	Extra-Plus Dekor	Pergamena	Omnia Laminat	Fenix	Matte Lackierung	Hochglanz Lackierung	Calce Lackierung	Metalloptik Lackierung	Farbig lackierte Eiche	Holz mit durchgängigem Furnierbild
575	82	107	107	118	200	157	316	316	364	355	432
675	84	109	109	126	213	185	371	371	427	416	506

Element T. Korpus B. Code-Nr. **0** **1** **2** **3** **4** **5** **6** **7** **8** **9** m³

Hochschrank 1 ausziehbare Tür 3 Auszüge mit 2 Innenschubkästen

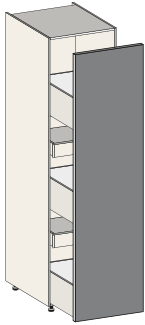

			0	1	2	3	4	5	6	7	8	9	
575	450	CCE 76 45	754	851	925	1.047	1.155	1.267	1.382	1.498	1.630	1.773	0,668
	600	CCE 76 60	804	918	1.004	1.149	1.278	1.411	1.548	1.687	1.841	2.011	0,876
	693	CCE 76 69	868	995	1.089	1.248	1.388	1.536	1.686	1.838	2.008	2.194	1,005

NICHT verfügbar:

Linea
Amica



Offene Abschluss-Hochschrank mit Trennwänden

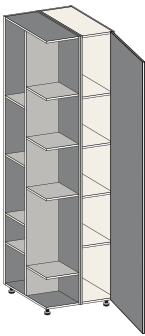

			0	1	2	3	4	5	6	7	8	9	
575	re 600	CMA 76 60D	1.038	1.156	1.243	1.388	1.516	1.650	1.786	1.925	2.079	2.251	0,876
	li 600	CMA 76 60S	1.038	1.156	1.243	1.388	1.516	1.650	1.786	1.925	2.079	2.251	0,876

Mehrpreis für offene Hochschrank mit Holztrennwänden in:

Plus Dekor oder Pergamena	92	–	–	–	–	–	–	–	–	–	–	–	–
matte Lackierung	223	66	–	–	–	–	–	–	–	–	–	–	–
Laminat oder Fenix	472	315	157	–	–	–	–	–	–	–	–	–	–
Hochglanz Lackierung oder Calce	679	522	364	207	–	–	–	–	–	–	–	–	–
Metalloptik Lack., farbige Eichenfurnier oder Holz	956	878	729	575	421	232	–	–	–	–	–	–	–

re



Front mit GERADEN KANTE an allen 4 SEITEN
Sonderanfertigungen sind NICHT möglich

NICHT verfügbar:

Murano
Materia

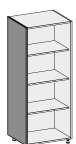

MEHRPREIS
1 ausgeführte
Abschlussseite für
Hochschrank H. 2160

T.	Dekor	Extra-Plus Dekor	Pergamena	Omnia Laminat	Fenix	Matte Lackierung	Hochglanz Lackierung	Calce Lackierung	Metalloptik Lackierung	Farbig lackierte Eiche	Holz mit durchgehendem Furnierfolie
575	82	107	107	118	200	157	316	316	364	355	432
675	84	109	109	126	213	185	371	371	427	416	506

HOCHSCHRANK – H. 2160

Element	T. Korpus	B.	Code-Nr.	0	1	2	3	4	5	6	7	8	9	m ³	
Eckhochschrank 1 Tür															
	Korpus 900 Tür 450	350	1100	CG1 74 45	664	871	1.034	1.310	1.553	1.808	2.067	2.330	2.624	2.947	1,015
	Korpus 900/1200 Tür 600	1250	CG3 74 60	805	1.029	1.208	1.505	1.769	2.045	2.325	2.611	2.928	3.280	1,149	
	Korpus 900 Tür 450	575	1100	CG1 76 45	682	888	1.051	1.327	1.570	1.825	2.084	2.347	2.642	2.965	1,571
	Korpus 900/1200 Tür 600	1250	CG1 76 60	822	1.047	1.225	1.523	1.786	2.062	2.343	2.628	2.945	3.297	1,780	
Mehrpreis für Ausfachungspaneel B. 651 – 900					32	63	89	132	171	211	252	294	340	391	-

li

NICHT verfügbar:

Amica

Hochschrank 1+1 Türen – untere Tür H. 1380

	T. Korpus	B.	Code-Nr.	0	1	2	3	4	5	6	7	8	9	m ³	
	Korpus 900 Tür 450	350	1100	CG3 74 45	728	944	1.116	1.402	1.656	1.922	2.192	2.467	2.773	3.110	1,015
	Korpus 900/1200 Tür 600	1250	CG3 74 60	876	1.113	1.300	1.613	1.891	2.180	2.476	2.776	3.111	3.480	1,149	
	Korpus 900 Tür 450	575	1100	CG3 76 45	746	961	1.133	1.419	1.673	1.939	2.209	2.484	2.790	3.127	1,571
	Korpus 900/1200 Tür 600	1250	CG3 76 60	894	1.130	1.317	1.631	1.908	2.198	2.493	2.793	3.128	3.497	1,780	
Mehrpreis für Ausfachungspaneel B. 651 – 900					32	63	89	132	171	211	252	294	340	391	-

li

Hochschrank 1+1 Türen – untere Tür H. 780

	T. Korpus	B.	Code-Nr.	0	1	2	3	4	5	6	7	8	9	m ³	
	Korpus 900 Tür 450	350	1100	CG5 74 45	728	944	1.116	1.402	1.656	1.922	2.192	2.467	2.773	3.110	1,015
	Korpus 900/1200 Tür 600	1250	CG5 74 60	876	1.113	1.300	1.613	1.891	2.180	2.476	2.776	3.111	3.480	1,149	
	Korpus 900 Tür 450	575	1100	CG5 76 45	746	961	1.133	1.419	1.673	1.939	2.209	2.484	2.790	3.127	1,571
	Korpus 900/1200 Tür 600	1250	CG5 76 60	894	1.130	1.317	1.631	1.908	2.198	2.493	2.793	3.128	3.497	1,780	
Mehrpreis für Ausfachungspaneel B. 651 – 900					32	63	89	132	171	211	252	294	340	391	-

li

	MEHRPREIS 1 ausgeführte Abschlussseite für Hochschrank H. 2160	T.	Dekor	Extra-Plus Dekor	Pergamena	Omnia Laminat	Fenix	Matte Lackierung	Hochglanz Lackierung	Calce Lackierung	Metalloptik Lackierung	Farbig lackierte Eiche	Holz mit durchgängigem Furnierbild
		350	76	99	99	98	165	102	199	199	229	213	260
		575	82	107	107	118	200	157	316	316	364	355	432
		675	84	109	109	126	213	185	371	371	427	416	506

Element

T. Korpus

B.

Code-Nr.

0

1

2

3

4

5

6

7

8

9

m³

GENIUS oval-Titandraht (n°2)

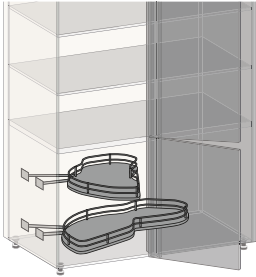

für Eck-Hochschrank mit Tür H. 780 B. 450 Korpus B.900 T. 575-675

C5C 3A 64

500

0,296

für Eck-Hochschrank mit Tür H. 780 B. 600 Korpus B.1200 T. 575-675

C5C 3A 66

536

0,346

COMPACT oval-Titandraht (n°2)

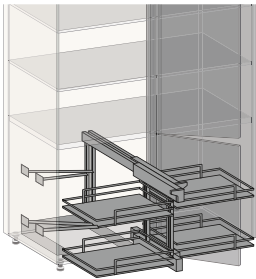

für Eck-Hochschrank mit Tür H. 780 B. 450 Korpus B.900 T. 575-675

C5C 8A 64

630

0,258

für Eck-Hochschrank mit Tür H. 780 B. 600 Korpus B.1200 T. 575-675

C5C 8A 66

670

0,342

LE MANS Arena Pure Antracite (n°2)

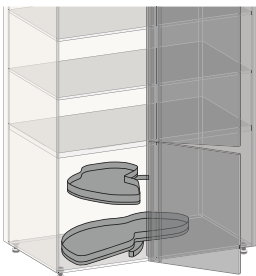

für Eck-Hochschrank mit Tür H. 780 B. 450 Korpus B.900 T. 575-675

C5C 4A 64

980

0,300

für Eck-Hochschrank mit Tür H. 780 B. 600 Korpus B.1200 T. 575-675

C5C 4A 66

1.083

0,335

MAGIC CORNER Arena Style Antracite

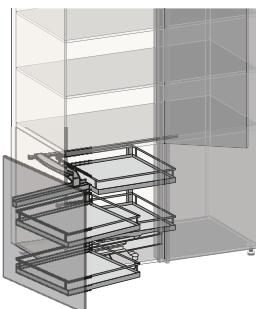

für Eck-Hochschrank mit Tür H. 780 B. 450 Korpus B.900 T. 575-675

C5C 6A 64

930

0,300

für Eck-Hochschrank mit Tür H. 780 B. 600 Korpus B.1200 T. 575-675

C5C 6A 66

953

0,300

BACKOFEN-HOCHSCHRANK – H. 2160

Element	T. Korpus	B.	Code-Nr.	0	1	2	3	4	5	6	7	8	9	m³
---------	-----------	----	----------	---	---	---	---	---	---	---	---	---	---	----

Backofen-Hochschrank 2 Türen – untere Tür H. 780

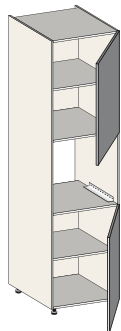

re

575	600	EA2 76 60	539	633	707	831	941	1.057	1.174	1.293	1.426	1.572	0,876
	750	EA2 76 75	656	758	840	976	1.097	1.224	1.352	1.482	1.628	1.789	1,256

Backofen-Hochschrank 1 Tür + 1 Schubkast+ 1 Tür H. 585

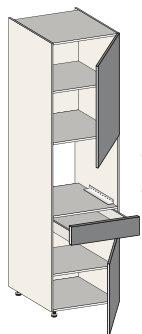

re

575	600	ECB 76 60	642	746	829	969	1.094	1.222	1.355	1.488	1.638	1.803	0,876
-----	-----	-----------	-----	-----	-----	-----	-------	-------	-------	-------	-------	-------	-------

Backofen-Hochschrank 1 Tür + 1 Schubkast+ 1 Auszug H. 585

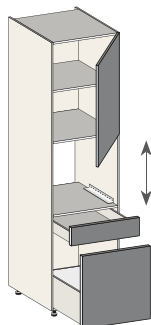

re

575	600	ECC 76 60	784	891	975	1.116	1.239	1.369	1.501	1.634	1.784	1.948	0,876
-----	-----	-----------	-----	-----	-----	-------	-------	-------	-------	-------	-------	-------	-------

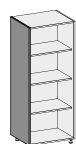

MEHRPREIS
1 ausgeführte
Abschlussseite für
Hochschrank H. 2160

T.	Dekor	Extra-Plus Dekor	Pergamena	Omnia Laminat	Fenix	Matte Lackierung	Hochglanz Lackierung	Calce Lackierung	Metalloptik Lackierung	Farbig lackierte Eiche	Holz mit durchgängigem Furnierbild
575	82	107	107	118	200	157	316	316	364	355	432
675	84	109	109	126	213	185	371	371	427	416	506

BACKOFEN-HOCHSCHRANK – H. 2160

Element	T. Korpus	B.	Code-Nr.	0	1	2	3	4	5	6	7	8	9	m ³
---------	-----------	----	----------	----------	----------	----------	----------	----------	----------	----------	----------	----------	----------	----------------

Backofen-Hochschrank 1 Tür+ 2 Auszüge

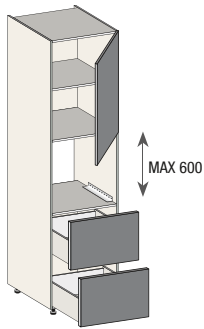

re

				0	1	2	3	4	5	6	7	8	9	
575	600	EC2 76 60		735	841	923	1.064	1.188	1.318	1.449	1.584	1.732	1.898	0,876

Backofen-Hochschrank 1 Tür + 2 Schubkästen + 1 Auszug

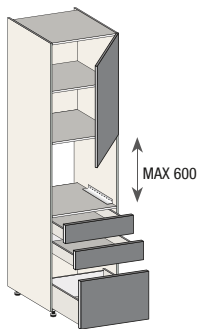

re

				0	1	2	3	4	5	6	7	8	9	
575	600	EC3 76 60		815	934	1.026	1.182	1.319	1.463	1.610	1.758	1.924	2.108	0,876

Backofen-Hochschrank 2 Türen - untere Tür H. 910

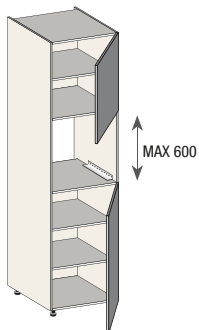

re

				0	1	2	3	4	5	6	7	8	9	
575	600	EA3 76 60		580	673	746	872	981	1.097	1.213	1.333	1.465	1.612	0,876

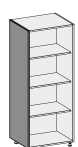

MEHRPREIS
1 ausgeführte
Abschlussseite für
Hochschrank H. 2160

T.	Dekor	Extra-Plus Dekor	Pergamena	Omnia Laminat	Fenix	Matte Lackierung	Hochglanz Lackierung	Calce Lackierung	Metalloptik Lackierung	Farbig lackierte Eiche	Holz mit durchgehendem Furnierfolia
575	82	107	107	118	200	157	316	316	364	355	432
675	84	109	109	126	213	185	371	371	427	416	506

BACKOFEN-HOCHSCHRANK – H. 2160

Element

T. Korpus

B.

Code-Nr.

0 **1** **2** **3** **4** **5** **6** **7** **8** **9** m³

Hochschrank für Backofen + Mikrowelle 2 Türen – untere Tür H. 585

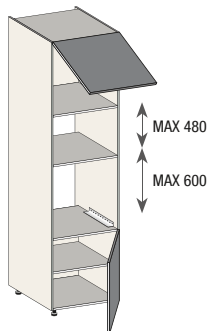

re

575	600	EMV 76 60	0	1	2	3	4	5	6	7	8	9	0,876
			619	698	761	866	958	1.056	1.155	1.255	1.367	1.490	

Hochschrank für Backofen + Mikrowelle 1 Tür + 1 Auszug H. 390

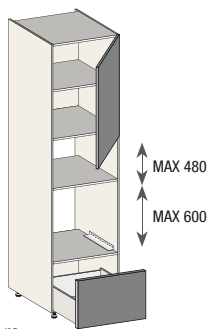

re

575	600	EMC 76 60	0	1	2	3	4	5	6	7	8	9	0,876
			641	723	788	897	992	1.094	1.196	1.301	1.417	1.544	

Hängender Hochschrank über Elektrogerät gestellt

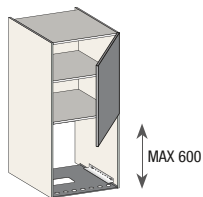

re

575	600	ETA 76 60	0	1	2	3	4	5	6	7	8	9	0,876
			421	468	505	567	622	680	738	798	865	937	

verfügbar:

Crea
Linea
Profili
Vela

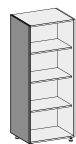

MEHRPREIS
1 ausgeführte
Abschlussseite für
Hochschrank H. 2160

T.	Dekor	Extra-Plus Dekor	Pergamena	Omnia Laminat	Fenix	Matte Lackierung	Hochglanz Lackierung	Calce Lackierung	Metalloptik Lackierung	Farbig lackierte Eiche	Holz mit durchgängigem Furnierbild
575	82	107	107	118	200	157	316	316	364	355	432
675	84	109	109	126	213	185	371	371	427	416	506

BACKOFEN-HOCHSCHRANK – H. 2160

Element	T. Korpus	B.	Code-Nr.	0	1	2	3	4	5	6	7	8	9	m ³
---------	-----------	----	----------	----------	----------	----------	----------	----------	----------	----------	----------	----------	----------	----------------

Backofen-Hochschrank 2+1 Türen - untere Tür H. 780

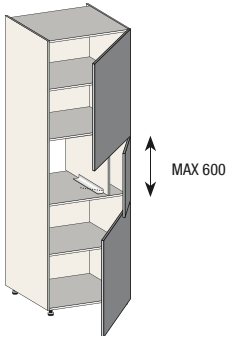

re

				0	1	2	3	4	5	6	7	8	9	
675	750	EA4 76 75		781	903	998	1.159	1.302	1.451	1.602	1.756	1.929	2.117	1,256

Hochschrank für versteckten Ofen 1 Tür

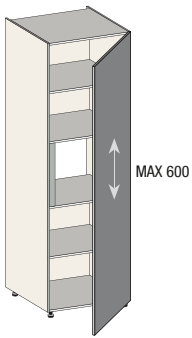

re

				0	1	2	3	4	5	6	7	8	9	
675	750	ES1 77 75		1.199	1.343	1.443	1.611	1.758	1.915	2.072	2.232	2.412	2.609	1,256



Die Tür MUSS offen bleiben, wenn Sie die Haushaltsgeräte benutzen.
NICHT für Geräte geeignet, die Dampf nach außen abgeben

NICHT verfügbar:
Amica 

Hochschrank für versteckten Ofen + Mikrowelle 1 Tür

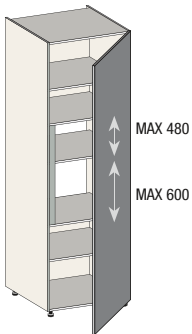

re

				0	1	2	3	4	5	6	7	8	9	
675	750	ESM 77 75		1.283	1.427	1.526	1.694	1.842	1.998	2.156	2.316	2.496	2.693	1,256



Die Tür MUSS offen bleiben, wenn Sie die Haushaltsgeräte benutzen.
NICHT für Geräte geeignet, die Dampf nach außen abgeben

NICHT verfügbar:
Amica 

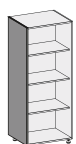

MEHRPREIS
1 ausgeführte
Abschlussseite für
Hochschrank H. 2160

T.	Dekor	Extra-Plus Dekor	Pergamena	Omnia Laminat	Fenix	Matte Lackierung	Hochglanz Lackierung	Calce Lackierung	Metalloptik Lackierung	Farbig lackierte Eiche	Holz mit durchgehendem Furnierfolia
575	82	107	107	118	200	157	316	316	364	355	432
675	84	109	109	126	213	185	371	371	427	416	506

BACKOFEN-HOCHSCHRANK – H. 2160

T. Korpus B. Code-Nr. **0** **1** **2** **3** **4** **5** **6** **7** **8** **9** m³

Eck-Hochschrank mit Backofen + 2 Türen – untere Tür H. 780

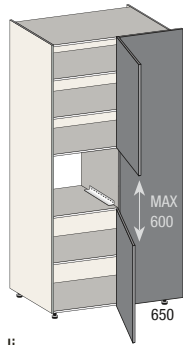

Korpus 900/1200 Tür 600

575	1250	EG3 76 60	0	1	2	3	4	5	6	7	8	9	m³
			1.071	1.235	1.364	1.579	1.770	1.969	2.171	2.378	2.607	2.861	1.780
Mehrpreis für Ausfachungspaneel B. 651 – 900			32	63	89	132	171	211	252	294	340	391	-

li

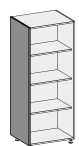

MEHRPREIS
1 ausgeführte
Abschlussseite für
Hochschrank H. 2160

T.	Dekor	Extra-Plus Dekor	Pergamena	Omnia Laminat	Fenix	Matte Lackierung	Hochglanz Lackierung	Calce Lackierung	Metalloptik Lackierung	Farbig lackierte Eiche	Holz mit durchgehendem Furnierbild
575	82	107	107	118	200	157	316	316	364	355	432
675	84	109	109	126	213	185	371	371	427	416	506

KÜHLSCHRANK-HOCHSCHRANK – H. 2160

Element	T. Korpus	B.	Code-Nr.	0	1	2	3	4	5	6	7	8	9	m ³
---------	-----------	----	----------	---	---	---	---	---	---	---	---	---	---	----------------

Kühlschrank-Hochschrank 1 Tür

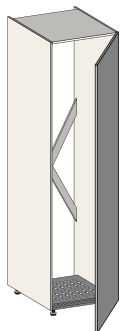

re

575	600	E1A 76 60	0	1	2	3	4	5	6	7	8	9	0,876
	750	E1A 76 75	547	656	742	887	1.014	1.149	1.286	1.425	1.579	1.749	1.085

NICHT verfügbar:
Amica

Kühlschrank-Hochschrank 1+1 Türen – untere Tür H. 1380

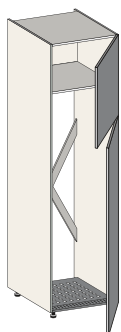

re

575	600	E2A 76 60	0	1	2	3	4	5	6	7	8	9	0,876
			554	674	769	930	1.072	1.220	1.371	1.525	1.696	1.885	

Kühlschrank-Hochschrank 1+1 Türen – untere Tür H. 780

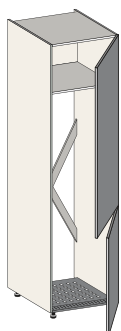

re

575	600	E2C 76 60	0	1	2	3	4	5	6	7	8	9	0,876
	750	E2C 76 75	534	652	748	907	1.049	1.198	1.349	1.502	1.673	1.862	1.085

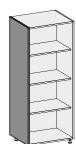

MehrpriS
1 ausgeführte
Abschlussseite für
Hochschrank H. 2160

T.	Dekor	Extra-Plus Dekor	Pergamena	Omnia Laminat	Fenix	Matte Lackierung	Hochglanz Lackierung	Calce Lackierung	Metalloptik Lackierung	Farbig lackierte Eiche	Holz mit durchgehendem Furnieröl
575	82	107	107	118	200	157	316	316	364	355	432
675	84	109	109	126	213	185	371	371	427	416	506

HOCHSCHRÄNKE

HOCHSCHRANK MIT SEITLICH VERSENKBAREN TÜREN – H. 2160

Element

T. Korpus

B.

Code-Nr.

0

1

2

3

4

5

6

7

8

9

m³

Hochschrank mit seitlich versenkbaren Türen für Haushaltsgerät

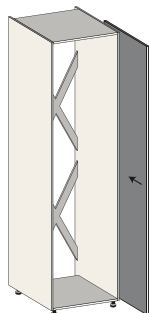

äußere

675

696

CR0 77 69

1.481

1.616

1.711

1.870

2.010

2.157

2.307

2.460

2.629

2.816

1,169



Sonderanfertigungen sind NICHT möglich
Abschlussseiten St. 22 oder St. 26
Sie können auf kein Element übergreifen

re

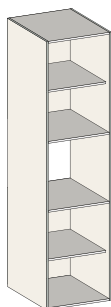

innere

575

600

CR1 R6 60

0

1

2

3

4

5

6

7

8

9

0,876



NICHT geeignet für Kühlschrank mit selbsttragende Scharniere

Backofen-
Hochschrank

Hochschrank für
Backofen + Mikrowelle

Kühlschrank-
Hochschrank

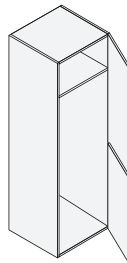
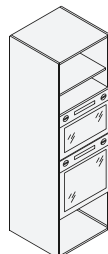
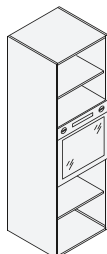

NICHT verfügbar:

Murano
Materia
Amica



Hochschrank mit seitlich versenkbaren Türen zum Einsetzen von Unter- und Oberschränken

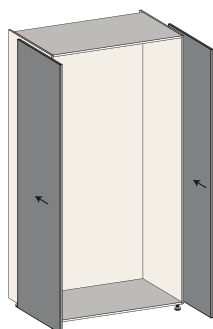

675

1392

CRT 77 R9

0

1

2

3

4

5

6

7

8

9

2,289

Mehrpr. für Rückwand in
Ausführung der Tür

411

411

463

891

891

1.107

1.107

1.107

1.107

-

-



Sonderanfertigungen sind NICHT möglich
Abschlussseiten St. 22 oder St. 26
Sie können auf kein Element übergreifen

NICHT verfügbar:

Murano
Materia
Amica



HOCHSCHRANK MIT SEITLICH VERSENKBAREN TÜREN – H. 2160

Element	T. Korpus	B.	Code-Nr.	0	1	2	3	4	5	6	7	8	9	m ³
---------	-----------	----	----------	---	---	---	---	---	---	---	---	---	---	----------------

Ausgestatteter Hochschrank mit seitlich versenkbaren Türen

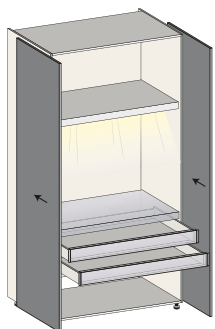

675	1392	CRA 77 R9	0	1	2	3	4	5	6	7	8	9	2,289
			4.789	5.083	5.273	5.591	5.872	6.166	6.466	6.770	7.110	7.484	

Mehrpr. für Rückwand in Ausführung der Tür	0	1	2	3	4	5	6	7	8	9	
	411	411	463	891	891	1.107	1.107	1.107	1.107	-	-

Sonderanfertigungen sind NICHT möglich
Abschlussseiten St. 22 oder St. 26
Sie können auf kein Element übergreifen

SMART-Netzteil hinzufügen

NICHT verfügbar:
Murano
Materia
Amica

Super ausgestatteter Hochschrank für Backöfen mit seitlich versenkbaren Türen

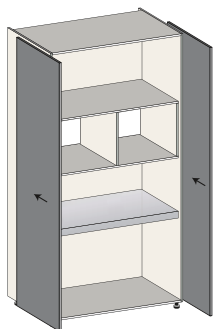

675	1392	CRC 77 R9	0	1	2	3	4	5	6	7	8	9	2,289
			4.199	4.485	4.675	4.993	5.274	5.568	5.868	6.172	6.511	6.886	

Mehrpr. für Rückwand in Ausführung der Tür	0	1	2	3	4	5	6	7	8	9	
	411	411	463	891	891	1.107	1.107	1.107	1.107	-	-

Sonderanfertigungen sind NICHT möglich
Abschlussseiten St. 22 oder St. 26
Sie können auf kein Element übergreifen

SMART-Netzteil hinzufügen

NICHT verfügbar:
Murano
Materia
Amica

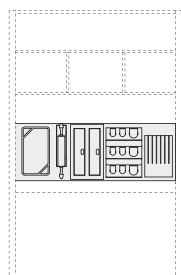

ausgestattete Rückwand **C7C RS** 846

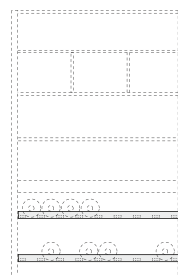

Flaschengestell **C7C RB** 267

SMART Stromversorgung



48 W Stromversorgung max 8 Anschlüsse	CEA S5	74	0,001
90 W Stromversorgung max 8 Anschlüsse	CEA S9	105	0,001

Element	T. Korpus	B.	Code-Nr.	0	1	2	3	4	5	6	7	8	9	m ³
---------	-----------	----	----------	---	---	---	---	---	---	---	---	---	---	----------------

Offener Hochschrank St. 18 mit Freiraum für die Sanitärinstallation

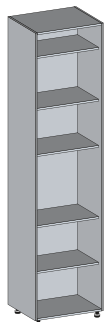

max			0	1	2	3	4	5	6	7	8	9	
377	150-300	CMG 84 30	503	591	720	958	1.057	1.212	1.429	1.600	1.788	1.998	0,335
	301-600	CMG 84 60	619	726	881	1.167	1.282	1.471	1.732	1.935	2.161	2.412	0,639
602	150-300	CMG 86 30	607	713	866	1.148	1.262	1.448	1.705	1.906	2.128	2.375	0,507
	301-600	CMG 86 60	744	871	1.055	1.393	1.526	1.751	2.061	2.300	2.566	2.860	0,968

Fester Teil für Hochschrank

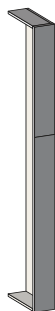

			0	1	2	3	4	5	6	7	8	9		
Durchgehende Tür	350	* 27-150	CP1 84 15	238	300	348	430	501	577	653	731	818	914	0,171
		151-300	CP1 84 30	286	365	428	532	624	722	820	920	1.032	1.156	0,314
2 Türen 1380 unter	350	* 27-150	CP3 84 15	238	304	354	440	516	596	676	759	850	951	0,171
		151-300	CP3 84 30	299	384	452	565	664	768	875	983	1.103	1.236	0,314
2 Türen 780 unter	350	* 27-150	CP5 84 15	252	317	369	454	530	611	691	774	865	966	0,171
		151-300	CP5 84 30	314	399	466	580	679	783	890	998	1.118	1.251	0,314



- * EDELSTAHL Mindestbreite 33 mm
- * GLAS Mindestbreite 65 mm
- * LAMINAM Mindestbreite 40 mm

HOCHSCHRANK – H. 2290

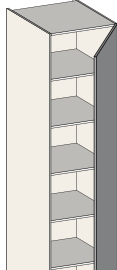
Element	T. Korpus	B.	Code-Nr.	0	1	2	3	4	5	6	7	8	9	m ³
Hochschrank 1 Tür														
	350	300	CA1 84 30	412	493	555	660	752	850	949	1.049	1.160	1.283	0,314
		450	CA1 84 45	454	552	629	758	872	990	1.112	1.235	1.372	1.524	0,457
		600	CA1 84 60	499	615	706	859	994	1.135	1.279	1.425	1.588	1.768	0,599
		750	CA1 84 75	736	872	978	1.155	1.310	1.474	1.640	1.809	1.998	2.206	0,742
	575	300	CA1 86 30	423	505	567	672	764	861	960	1.060	1.172	1.295	0,486
		450	CA1 86 45	466	564	641	769	883	1.002	1.124	1.247	1.383	1.535	0,707
		600	CA1 86 60	511	627	718	871	1.005	1.147	1.290	1.436	1.600	1.779	0,928
		750	CA1 86 75	748	883	989	1.166	1.321	1.486	1.651	1.820	2.009	2.217	1,149

re

NICHT verfügbar:
Amica 

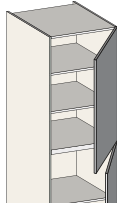
Hochschrank 1+1 Türen – untere Tür H. 1380														
				0	1	2	3	4	5	6	7	8	9	
	350	300	CA3 84 30	400	486	554	667	767	872	978	1.086	1.206	1.339	0,314
		450	CA3 84 45	458	565	649	789	913	1.043	1.175	1.310	1.459	1.625	0,457
		600	CA3 84 60	518	645	745	913	1.061	1.218	1.377	1.538	1.717	1.915	0,599
	575	300	CA3 86 30	412	498	566	679	779	883	989	1.097	1.218	1.350	0,486
450		CA3 86 45	469	576	660	800	925	1.055	1.187	1.321	1.471	1.636	0,707	
600		CA3 86 60	529	657	757	925	1.073	1.229	1.388	1.549	1.728	1.926	0,928	

re

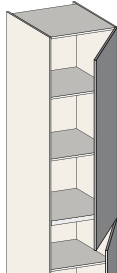
Hochschrank 1+1 Türen – untere Tür H. 780														
				0	1	2	3	4	5	6	7	8	9	
	350	300	CA5 84 30	414	501	568	682	781	886	992	1.101	1.220	1.354	0,314
		450	CA5 84 45	472	578	662	803	927	1.057	1.189	1.324	1.474	1.639	0,457
		600	CA5 84 60	531	659	760	928	1.076	1.233	1.390	1.551	1.731	1.930	0,599
		750	CA5 84 75	749	899	1.015	1.212	1.385	1.566	1.750	1.938	2.147	2.378	0,742
	575	300	CA5 86 30	426	513	580	693	792	897	1.004	1.112	1.232	1.365	0,486
		450	CA5 86 45	483	590	674	814	938	1.068	1.201	1.335	1.486	1.650	0,707
		600	CA5 86 60	543	670	772	940	1.088	1.244	1.402	1.563	1.742	1.941	0,928
		750	CA5 86 75	760	911	1.027	1.224	1.396	1.578	1.762	1.949	2.159	2.390	1,149

re

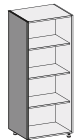
	MEHRPREIS 1 ausgeführte Abschlussseite für Hochschrank H. 2290												
	T.	Dekor	Extra-Plus Dekor	Pergamena	Omnia Laminat	Fenix	Matte Lackierung	Hochglanz Lackierung	Calce Lackierung	Metalloptik Lackierung	Farbig lackierte Eiche	Holz mit durchgängigem Furnierbild	
	350	80	104	104	103	174	108	210	210	241	226	276	
	575	85	111	111	124	209	166	336	336	386	375	458	
675	87	113	113	131	224	196	394	394	453	441	538		

Element

T. Korpus

B.

Code-Nr.

0

1

2

3

4

5

6

7

8

9

m³

STORE oval-Titandraht

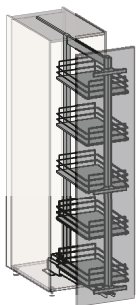

für Hochschrank T. 575 mit Tür H. 2030	300	C5C PF 63	703	0,432
für Hochschrank T. 575 mit Tür H. 2030	450	C5C PF 64	752	0,628
für Hochschrank T. 575 mit Tür H. 2030	600	C5C PF 66	825	0,824

DISPENSA Arena Pure antracite

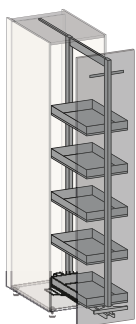

für Hochschrank T. 575 mit Tür H. 2290	300	C5C RH 63	1.133	0,486
für Hochschrank T. 575 mit Tür H. 2290	450	C5C RH 64	1.369	0,707
für Hochschrank T. 575 mit Tür H. 2290	600	C5C RH 66	1.403	0,928

TANDEM SOLO Arena Pure antracite

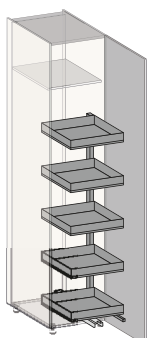

für Hochschrank T. 575 mit Tür H. 2290	600	C5C E6 66	1.535	0,928
--	------------	------------------	--------------	--------------

HOCHSCHRANK – H. 2290

Element	T. Korpus	B.	Code-Nr.	0	1	2	3	4	5	6	7	8	9	m ³
---------	-----------	----	----------	---	---	---	---	---	---	---	---	---	---	----------------

Hochschrank 2 Türen

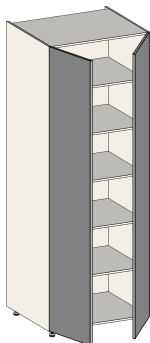

				0	1	2	3	4	5	6	7	8	9	
350	600	CA2 84 60		621	780	905	1.114	1.300	1.493	1.691	1.891	2.114	2.361	0,599
	900	CA2 84 90		720	914	1.068	1.325	1.553	1.792	2.033	2.279	2.554	2.858	0,885
	1200	CA2 84 96		929	1.160	1.342	1.648	1.918	2.201	2.489	2.781	3.106	3.466	1,170
575	600	CA2 86 60		638	797	922	1.132	1.317	1.510	1.708	1.908	2.131	2.378	0,928
	900	CA2 86 90		738	932	1.086	1.342	1.570	1.809	2.050	2.297	2.571	2.875	1,370
	1200	CA2 86 96		946	1.178	1.359	1.665	1.935	2.218	2.506	2.798	3.123	3.483	1,812

verfügbar:

Crea
Linea
Profili
Vela
Memo



Hochschrank 2+2 Türen – untere Türen H. 1380

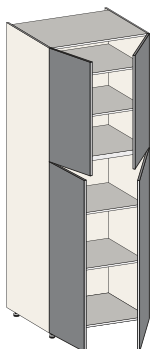

				0	1	2	3	4	5	6	7	8	9	
350	600	CA4 84 60		597	767	902	1.127	1.327	1.535	1.748	1.964	2.205	2.470	0,599
	900	CA4 84 90		726	937	1.105	1.387	1.634	1.895	2.160	2.429	2.728	3.059	0,885
	1200	CA4 84 96		948	1.202	1.402	1.739	2.036	2.347	2.663	2.985	3.344	3.740	1,170
575	600	CA4 86 60		614	784	919	1.144	1.344	1.553	1.765	1.981	2.222	2.487	0,928
	900	CA4 86 90		744	955	1.122	1.404	1.651	1.912	2.177	2.446	2.745	3.076	1,370
	1200	CA4 86 96		965	1.219	1.419	1.756	2.053	2.364	2.681	3.003	3.361	3.757	1,812

verfügbar:

Crea
Linea
Profili
Vela
Amica
Memo



Hochschrank 2+2 Türen – untere Türen H. 780

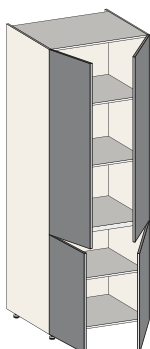

				0	1	2	3	4	5	6	7	8	9	
350	600	CA6 84 60		626	796	930	1.156	1.356	1.565	1.778	1.994	2.234	2.500	0,599
	900	CA6 84 90		754	966	1.134	1.416	1.663	1.924	2.188	2.458	2.757	3.088	0,885
	1200	CA6 84 96		976	1.231	1.431	1.768	2.064	2.376	2.693	3.015	3.374	3.770	1,170
575	600	CA6 86 60		643	813	948	1.173	1.373	1.582	1.795	2.011	2.252	2.517	0,928
	900	CA6 86 90		772	983	1.151	1.433	1.680	1.941	2.206	2.475	2.774	3.105	1,370
	1200	CA6 86 96		994	1.248	1.448	1.785	2.082	2.393	2.711	3.033	3.391	3.787	1,812

verfügbar:

Crea
Linea
Profili
Vela
Amica
Memo

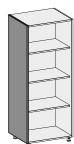

MEHRPREIS
1 ausgeführte
Abschlussseite für
Hochschrank H. 2290

T.	Dekor	Extra-Plus Dekor	Pergamena	Omnia Laminat	Fenix	Matte Lackierung	Hochglanz Lackierung	Calce Lackierung	Metalloptik Lackierung	Farbig lackierte Eiche	Holz mit durchgängigem Furnierbild
350	80	104	104	103	174	108	210	210	241	226	276
575	85	111	111	124	209	166	336	336	386	375	458
675	87	113	113	131	224	196	394	394	453	441	538

Element T. Korpus B. Code-Nr. **0** **1** **2** **3** **4** **5** **6** **7** **8** **9** m³

“DISBRIGO” Hochschrank 2 Türen und ausziehbarem Melamin Einlegeboden

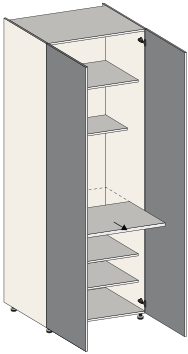

575	900	CD2 86 90	0	1	2	3	4	5	6	7	8	9	
	1200	CD2 86 96	1.172	1.369	1.521	1.779	2.007	2.246	2.487	2.734	3.008	3.312	1,370
			1.472	1.705	1.887	2.192	2.462	2.745	3.033	3.325	3.650	4.010	1,812

verfügbar:

Crea
Linea
Memo
Profili
Vela



Siehe erklärende technische Zeichnung auf Seite 72 des Handbuchs 2021

“BAR” Hochschrank 2 Türen

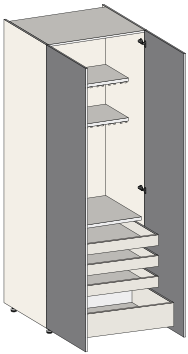

575	900	CDB 86 90	0	1	2	3	4	5	6	7	8	9	
	1200	CDB 86 96	2.482	2.689	2.843	3.100	3.327	3.566	3.809	4.055	4.330	4.632	1,370
			2.635	2.874	3.057	3.361	3.632	3.915	4.202	4.494	4.820	5.180	1,812



Serienmäßig mit Melaminrückwand, Glashalter- und Zwischenregal in Dekor Ausführung in den unten angegebenen Farben

verfügbar:

Crea
Linea
Memo
Profili
Vela



Siehe erklärende technische Zeichnung auf Seite 73 des Handbuchs 2021

Mehrpreis für Regale St. 40 bei “BAR” Hochschrank



Serienmäßige Ausführungen

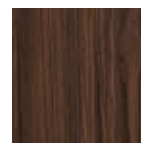

Larice Bistrot



Larice Nero



Rovere Badia

Ausführungen gegen Aufpreis

Laminat Extra	CZ2 BD	89
Laminat Omnia	CZ2 B1	89
Matte Lackierung	CZ2 B4	69
Hochglanz Lackierung	CZ2 B2	286
Calce Lackierung	CZ2 B6	286
Metalloptik Lackierung	CZ2 BM	368
Olmo Furnier	CZ2 B8	368

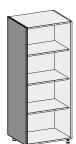

MEHRPREIS
1 ausgeführte
Abschlussseite für
Hochschrank H. 2290

T.	Dekor	Extra-Plus Dekor	Pergamena	Omnia Laminat	Fenix	Matte Lackierung	Hochglanz Lackierung	Calce Lackierung	Metalloptik Lackierung	Farbig lackierte Eiche	Holz mit durchgängigem Furnieröl
350	80	104	104	103	174	108	210	210	241	226	276
575	85	111	111	124	209	166	336	336	386	375	458
675	87	113	113	131	224	196	394	394	453	441	538

HOCHSCHRANK – H. 2290

Element

T. Korpus

B.

Code-Nr.

0

1

2

3

4

5

6

7

8

9

m³

Hochschrank 2 asymmetrische Türen

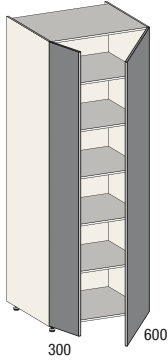

			0	1	2	3	4	5	6	7	8	9	
350	900	CB2 84 90	726	920	1.074	1.331	1.558	1.797	2.039	2.285	2.560	2.864	0,885
575	900	CB2 86 90	738	932	1.086	1.342	1.570	1.809	2.050	2.297	2.571	2.875	1,370

verfügbar:

Crea
Linea
Profili
Vela



Hochschrank 1 Tür + 2 Auszüge

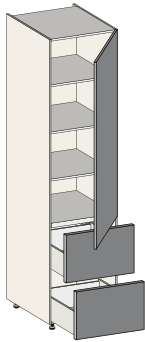

re

			0	1	2	3	4	5	6	7	8	9	
575	450	CC2 86 45	653	772	863	1.014	1.149	1.290	1.434	1.580	1.742	1.922	0,707
	600	CC2 86 60	720	861	971	1.155	1.317	1.487	1.661	1.837	2.032	2.248	0,928

Hochschrank 1 Tür + 2 Schubkästen + 1 Auszug

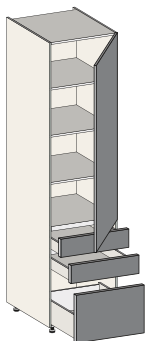

re

			0	1	2	3	4	5	6	7	8	9	
575	450	CC3 86 45	722	851	949	1.113	1.258	1.410	1.565	1.722	1.898	2.091	0,707
	600	CC3 86 60	796	949	1.067	1.267	1.443	1.627	1.815	2.006	2.218	2.453	0,928

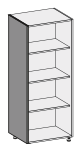

MEHRPREIS
1 ausgeführte
Abschlussseite für
Hochschrank H. 2290

T.	Dekor	Extra-Plus Dekor	Pergamena	Omnia Laminat	Fenix	Matte Lackierung	Hochglanz Lackierung	Calce Lackierung	Metalloptik Lackierung	Farbig lackierte Eiche	Holz mit durchgängigem Furnierbild
575	85	111	111	124	209	166	336	336	386	375	458
675	87	113	113	131	224	196	394	394	453	441	538

HOCHSCHRANK – H. 2290

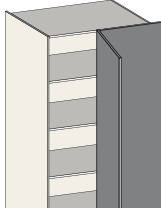
Element	T. Korpus	B.	Code-Nr.	0	1	2	3	4	5	6	7	8	9	m ³	
Eckhochschrank 1 Tür															
	Korpus 900 Tür 450	350	1100	CG1 84 45	744	961	1.135	1.425	1.681	1.950	2.223	2.500	2.809	3.151	1,075
	Korpus 900/1200 Tür 600	1250	CG1 84 60	911	1.148	1.335	1.649	1.926	2.217	2.513	2.813	3.149	3.518	1,218	
	Korpus 900 Tür 450	575	1100	CG1 86 45	761	979	1.152	1.442	1.699	1.968	2.240	2.517	2.827	3.168	1,665
	Korpus 900/1200 Tür 600	1250	CG1 86 60	928	1.165	1.352	1.666	1.944	2.234	2.530	2.830	3.166	3.535	1,886	
Mehrpreis für Ausfachungspaneel B. 651 – 900					36	71	100	149	192	238	284	330	383	440	-

li

NICHT verfügbar:

Amica 

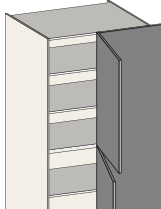
Eckhochschrank 1+1 Türen – untere Tür H. 1380															
	T. Korpus	B.	Code-Nr.	0	1	2	3	4	5	6	7	8	9	m ³	
	Korpus 900 Tür 450	350	1100	CG3 84 45	777	1.005	1.186	1.487	1.754	2.033	2.317	2.606	2.928	3.283	1,075
	Korpus 900/1200 Tür 600	1250	CG3 84 60	951	1.201	1.397	1.726	2.017	2.323	2.634	2.949	3.299	3.688	1,218	
	Korpus 900 Tür 450	575	1100	CG3 86 45	796	1.022	1.203	1.504	1.771	2.050	2.335	2.623	2.945	3.301	1,665
	Korpus 900/1200 Tür 600	1250	CG3 86 60	969	1.218	1.415	1.743	2.034	2.340	2.651	2.966	3.317	3.705	1,886	
Mehrpreis für Ausfachungspaneel B. 651 – 900					36	71	100	149	192	238	284	330	383	440	-

li

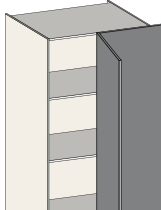
Eckhochschrank 1+1 Türen – untere Tür H. 780															
	T. Korpus	B.	Code-Nr.	0	1	2	3	4	5	6	7	8	9	m ³	
	Korpus 900 Tür 450	350	1100	CG5 84 45	794	1.020	1.199	1.502	1.768	2.048	2.332	2.621	2.943	3.298	1,075
	Korpus 900/1200 Tür 600	1250	CG5 84 60	965	1.216	1.411	1.741	2.032	2.338	2.648	2.964	3.314	3.703	1,218	
	Korpus 900 Tür 450	575	1100	CG5 86 45	811	1.037	1.217	1.519	1.785	2.065	2.349	2.638	2.960	3.315	1,665
	Korpus 900/1200 Tür 600	1250	CG5 86 60	983	1.233	1.428	1.758	2.049	2.355	2.666	2.981	3.332	3.720	1,886	
Mehrpreis für Ausfachungspaneel B. 651 – 900					36	71	100	149	192	238	284	330	383	440	-

li

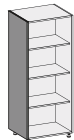
	Mehrpri	T.	Dekor	Extra-Plus Dekor	Pergamena	Omnia Laminat	Fenix	Matte Lackierung	Hochglanz Lackierung	Calce Lackierung	Metalloptik Lackierung	Farbig lackierte Eiche	Holz mit durchgängigem Furnierbild
	1 ausgeführte Abschlussseite für Hochschrank H. 2290	350	80	104	104	103	174	108	210	210	241	226	276
		575	85	111	111	124	209	166	336	336	386	375	458
		675	87	113	113	131	224	196	394	394	453	441	538

Element

T. Korpus

B.

Code-Nr.

0

1

2

3

4

5

6

7

8

9

m³

GENIUS oval-Titandraht (n°2)

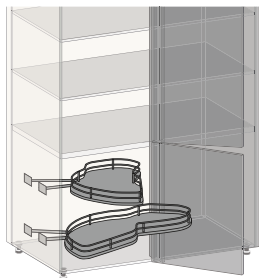

für Eck-Hochschrank mit Tür H. 780 B. 450 Korpus B.900 T. 575-675

C5C 3A 64

500

0,296

für Eck-Hochschrank mit Tür H. 780 B. 600 Korpus B.1200 T. 575-675

C5C 3A 66

536

0,346

COMPACT oval-Titandraht (n°2)

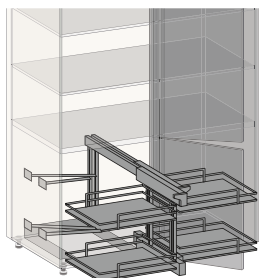

für Eck-Hochschrank mit Tür H. 780 B. 450 Korpus B.900 T. 575-675

C5C 8A 64

630

0,258

für Eck-Hochschrank mit Tür H. 780 B. 600 Korpus B.1200 T. 575-675

C5C 8A 66

670

0,342

LE MANS Arena Pure Antracite (n°2)

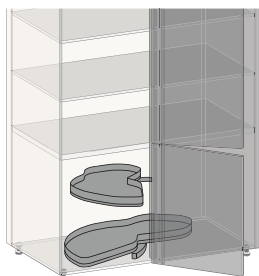

für Eck-Hochschrank mit Tür H. 780 B. 450 Korpus B.900 T. 575-675

C5C 4A 64

980

0,300

für Eck-Hochschrank mit Tür H. 780 B. 600 Korpus B.1200 T. 575-675

C5C 4A 66

1.083

0,335

MAGIC CORNER Arena Style Antracite

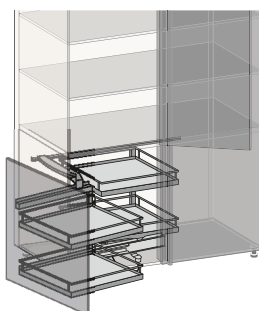

für Eck-Hochschrank mit Tür H. 780 B. 450 Korpus B.900 T. 575-675

C5C 6A 64

930

0,300

für Eck-Hochschrank mit Tür H. 780 B. 600 Korpus B.1200 T. 575-675

C5C 6A 66

953

0,300

BACKOFEN-HOCHSCHRANK – H. 2290

Element

T. Korpus

B.

Code-Nr.

0

1

2

3

4

5

6

7

8

9

m³

Backofen-Hochschrank 2 Türen - untere Tür H. 780

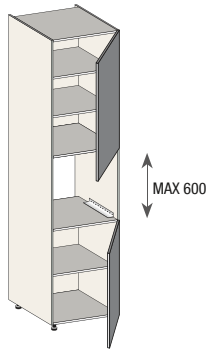

re

			0	1	2	3	4	5	6	7	8	9	
575	600	EA2 86 60	581	680	758	890	1.007	1.129	1.255	1.380	1.521	1.677	0,928
	750	EA2 86 75	718	827	913	1.057	1.183	1.317	1.452	1.590	1.743	1.912	1,330

Backofen-Hochschrank 1 Tür + 1 Schubkast H. 195 + 1 Tür H. 585

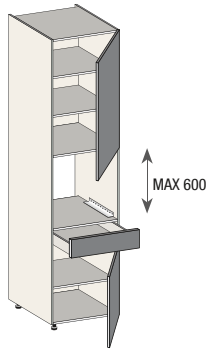

re

			0	1	2	3	4	5	6	7	8	9	
575	600	ECB 86 60	682	794	881	1.029	1.159	1.296	1.435	1.577	1.734	1.908	0,928

Backofen-Hochschrank 1 Tür + 1 Schubkast H. 195 + 1 Auszug H. 585

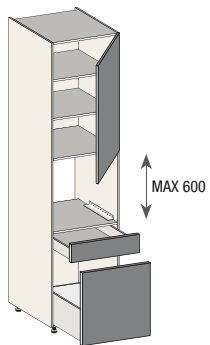

re

			0	1	2	3	4	5	6	7	8	9	
575	600	ECC 86 60	826	938	1.027	1.174	1.305	1.442	1.581	1.723	1.880	2.054	0,928

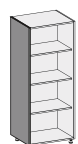

MEHRPREIS
1 ausgeführte
Abschlussseite für
Hochschrank H. 2290

T.	Dekor	Extra-Plus Dekor	Pergamena	Omnia Laminat	Fenix	Matte Lackierung	Hochglanz Lackierung	Calce Lackierung	Metalloptik Lackierung	Farbig lackierte Eiche	Holz mit durchgängigem Furnierbild
575	85	111	111	124	209	166	336	336	386	375	458
675	87	113	113	131	224	196	394	394	453	441	538

BACKOFEN-HOCHSCHRANK – H. 2290

Element	T. Korpus	B.	Code-Nr.	0	1	2	3	4	5	6	7	8	9	m ³
---------	-----------	----	----------	---	---	---	---	---	---	---	---	---	---	----------------

Backofen-Hochschrank 1 Tür+ 2 Auszüge

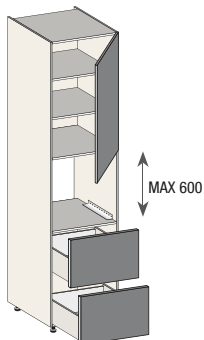

re

575	600	EC2 86 60	775	888	976	1.124	1.255	1.392	1.531	1.671	1.830	2.003	0,928
-----	-----	-----------	-----	-----	-----	-------	-------	-------	-------	-------	-------	-------	-------

Backofen-Hochschrank 1 Tür + 2 Schubkästen H. 195 + 1 Auszug

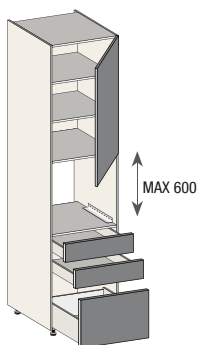

re

575	600	EC3 86 60	857	981	1.079	1.242	1.386	1.538	1.691	1.847	2.022	2.214	0,928
-----	-----	-----------	-----	-----	-------	-------	-------	-------	-------	-------	-------	-------	-------

Backofen-Hochschrank 2 Türen – untere Tür H. 910

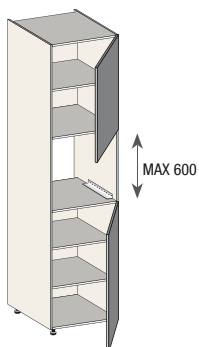

re

575	600	EA3 86 60	592	691	769	902	1.019	1.141	1.266	1.392	1.533	1.688	0,928
-----	-----	-----------	-----	-----	-----	-----	-------	-------	-------	-------	-------	-------	-------

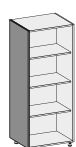

MEHRPREIS
1 ausgeführte
Abschlussseite für
Hochschrank H. 2290

T.	Dekor	Extra-Plus Dekor	Pergamena	Omnia Laminat	Fenix	Matte Lackierung	Hochglanz Lackierung	Calce Lackierung	Metalloptik Lackierung	Farbig lackierte Eiche	Holz mit durchgängigem Furnierfolia
575	85	111	111	124	209	166	336	336	386	375	458
675	87	113	113	131	224	196	394	394	453	441	538

BACKOFEN-HOCHSCHRANK – H. 2290

Element T. Korpus B. Code-Nr. **0** **1** **2** **3** **4** **5** **6** **7** **8** **9** m³

Hochschrank für Backofen + Mikrowelle 2 Türen – untere Tür H. 585

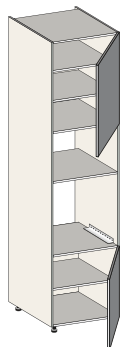

re

575	600	EMT 86 60	0	1	2	3	4	5	6	7	8	9	0,928
			634	719	787	899	998	1.103	1.210	1.317	1.438	1.570	

Hochschrank für Backofen + Mikrowelle 1 Tür + 1 Auszug H. 390

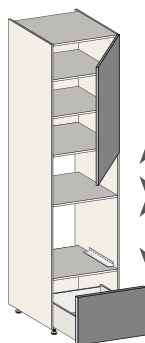

re

575	600	EMC 86 60	0	1	2	3	4	5	6	7	8	9	0,928
			685	777	850	971	1.079	1.190	1.305	1.421	1.551	1.694	

Hängender Hochschrank über Elektrogerät gestellt

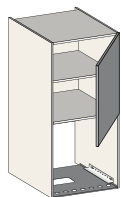

re

575	600	ETA 86 60	0	1	2	3	4	5	6	7	8	9	0,928
			476	529	570	641	702	767	833	899	974	1.057	

verfügbar:

Crea
Linea
Profili
Vela

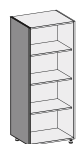

MEHRPREIS
1 ausgeführte
Abschlussseite für
Hochschrank H. 2290

T.	Dekor	Extra-Plus Dekor	Pergamena	Omnia Laminat	Fenix	Matte Lackierung	Hochglanz Lackierung	Calce Lackierung	Metalloptik Lackierung	Farbig lackierte Eiche	Holz mit durchgängigem Furnierbild
575	85	111	111	124	209	166	336	336	386	375	458
675	87	113	113	131	224	196	394	394	453	441	538

BACKOFEN-HOCHSCHRANK – H. 2290

Element	T. Korpus	B.	Code-Nr.	0	1	2	3	4	5	6	7	8	9	m ³
---------	-----------	----	----------	----------	----------	----------	----------	----------	----------	----------	----------	----------	----------	----------------

Backofen-Hochschrank 2+1 Türen - untere Tür H. 780

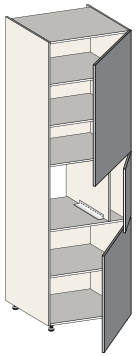

re

				0	1	2	3	4	5	6	7	8	9	
575	750	EA4 86 75		849	978	1.079	1.247	1.395	1.551	1.709	1.870	2.049	2.248	1.330

Hochschrank für versteckten Ofen 1 Tür

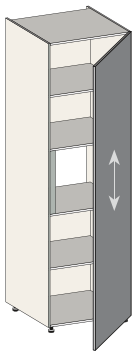

re

				0	1	2	3	4	5	6	7	8	9	
675	750	ES1 87 75		1.334	1.485	1.589	1.766	1.923	2.086	2.253	2.422	2.611	2.819	1.330



Die Tür MUSS offen bleiben, wenn Sie die Haushaltsgeräte benutzen.
NICHT für Geräte geeignet, die Dampf nach außen abgeben

NICHT verfügbar:
Amica 

Hochschrank für versteckten Ofen + Mikrowelle 1 Tür

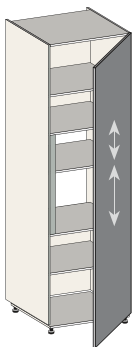

re

				0	1	2	3	4	5	6	7	8	9	
675	750	ESM 87 75		1.360	1.512	1.618	1.794	1.950	2.114	2.280	2.450	2.638	2.846	1.330



Die Tür MUSS offen bleiben, wenn Sie die Haushaltsgeräte benutzen.
NICHT für Geräte geeignet, die Dampf nach außen abgeben

NICHT verfügbar:
Amica 

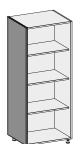

MEHRPREIS
1 ausgeführte
Abschlussseite für
Hochschrank H. 2290

T.	Dekor	Extra-Plus Dekor	Pergamena	Omnia Laminat	Fenix	Matte Lackierung	Hochglanz Lackierung	Calce Lackierung	Metalloptik Lackierung	Farbig lackierte Eiche	Holz mit durchgehendem Furnierrolle
575	85	111	111	124	209	166	336	336	386	375	458
675	87	113	113	131	224	196	394	394	453	441	538

BACKOFEN-HOCHSCHRANK – H. 2290

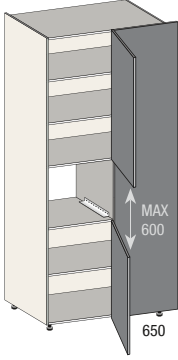
Element	T. Korpus	B.	Code-Nr.	0	1	2	3	4	5	6	7	8	9	m ³	
Eck-Hochschrank mit Backofen + 2 Türen – untere Tür H. 780															
	Korpus 900/1200 Tür 600	575	1250	EG3 86 60	1.142	1.364	1.540	1.833	2.092	2.364	2.640	2.921	3.235	3.580	1,886
	Mehrpreis für Ausfachungspaneel B. 651 – 900				36	71	100	149	192	238	284	330	383	440	-

li

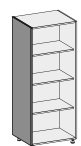

MEHRPREIS
1 ausgeführte
Abschlussseite für
Hochschrank H. 2290

T.	Dekor	Extra-Plus Dekor	Pergamena	Omnia Laminat	Fenix	Matte Lackierung	Hochglanz Lackierung	Calce Lackierung	Metalloptik Lackierung	Farbig lackierte Eiche	Holz mit durchgängigem Furnierbild
575	85	111	111	124	209	166	336	336	386	375	458
675	87	113	113	131	224	196	394	394	453	441	538

KÜHLSCHRANK-HOCHSCHRANK – H. 2290

Element	T. Korpus	B.	Code-Nr.	0	1	2	3	4	5	6	7	8	9	m³
---------	-----------	----	----------	---	---	---	---	---	---	---	---	---	---	----

Kühlschrank-Hochschrank 1 Tür

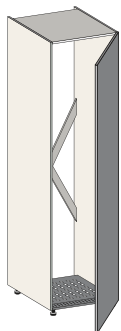

re

575	600	E1A 86 60	599	713	804	957	1.091	1.233	1.377	1.523	1.686	1.865	0,928
750	E1A 86 75	707	840	945	1.122	1.278	1.442	1.608	1.777	1.965	2.174	1,149	

NICHT verfügbar:
Amica 

Kühlschrank-Hochschrank 1+1 Türen – untere Tür H. 1380

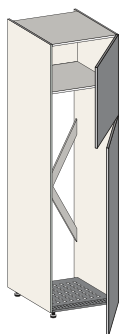

re

575	600	E2A 86 60	596	721	821	989	1.137	1.294	1.452	1.612	1.792	1.991	0,928
-----	-----	-----------	-----	-----	-----	-----	-------	-------	-------	-------	-------	-------	-------

Kühlschrank-Hochschrank 1+1 Türen – untere Tür H. 780

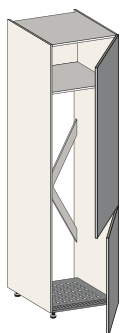

re

575	600	E2C 86 60	569	693	794	961	1.110	1.266	1.425	1.586	1.765	1.963	0,928
750	E2C 86 75	642	787	904	1.099	1.273	1.454	1.639	1.826	2.034	2.266	1,149	

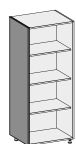

MEHRPREIS
1 ausgeführte
Abschlussseite für
Hochschrank H. 2290

T.	Dekor	Extra-Plus Dekor	Pergamena	Omnia Laminat	Fenix	Matte Lackierung	Hochglanz Lackierung	Calce Lackierung	Metalloptik Lackierung	Farbig lackierte Eiche	Holz mit durchgehendem Furnieröl
575	85	111	111	124	209	166	336	336	386	375	458
675	87	113	113	131	224	196	394	394	453	441	538

HOCHSCHRANK MIT SEITLICH VERSENKBAREN TÜREN – H. 2290

Element	T. Korpus	B.	Code-Nr.	0	1	2	3	4	5	6	7	8	9	m ³
---------	-----------	----	----------	----------	----------	----------	----------	----------	----------	----------	----------	----------	----------	----------------

Hochschrank mit seitlich versenkbaren Türen für Haushaltsgerät

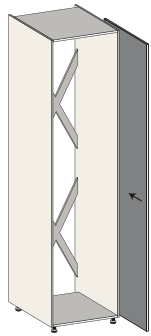

äußere

675	696	CR0 87 69	0	1	2	3	4	5	6	7	8	9	1,238
			1.797	1.942	2.042	2.210	2.358	2.513	2.671	2.831	3.011	3.209	



Sonderanfertigungen sind NICHT möglich
Abschlussseiten St. 22 oder St. 26
Sie können auf kein Element übergreifen

re

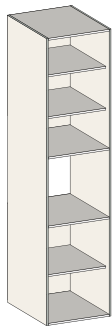

innere

575	600	CR1 S6 60	0	1	2	3	4	5	6	7	8	9	0,928
			713	713	713	713	713	713	713	713	713	713	



NICHT geeignet für Kühlschrank mit selbsttragende Scharniere

Backofen-
Hochschrank

Hochschrank für
Backofen + Mikrowelle

Kühlschrank-
Hochschrank

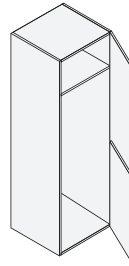
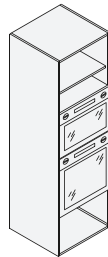
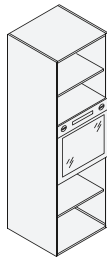

NICHT verfügbar:

Murano
Materia
Amica



Hochschrank mit seitlich versenkbaren Türen zum Einsetzen von Unter- und Oberschränken

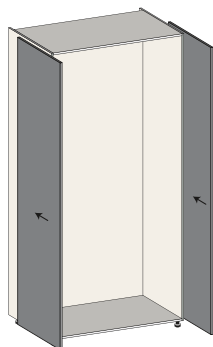

675	1392	CRT 87 R9	0	1	2	3	4	5	6	7	8	9	2,425
			3.637	3.928	4.129	4.463	4.760	5.070	5.387	5.707	6.065	6.460	

Mehrpr. für Rückwand in
Ausführung der Tür

411	411	463	891	891	1.107	1.107	1.107	1.107	1.107	-	-
-----	-----	-----	-----	-----	-------	-------	-------	-------	-------	---	---



Sonderanfertigungen sind NICHT möglich
Abschlussseiten St. 22 oder St. 26
Sie können auf kein Element übergreifen

NICHT verfügbar:

Murano
Materia
Amica



HOCHSCHRANK MIT SEITLICH VERSENKBAREN TÜREN – H. 2290

Element	T. Korpus	B.	Code-Nr.	0	1	2	3	4	5	6	7	8	9	m ³
---------	-----------	----	----------	---	---	---	---	---	---	---	---	---	---	----------------

Ausgestatteter Hochschrank mit seitlich versenkbaren Türen

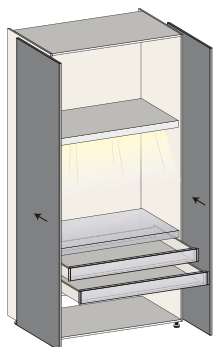

675	1392	CRA 87 R9	0	1	2	3	4	5	6	7	8	9	2,425
			5.419	5.736	5.936	6.272	6.568	6.879	7.194	7.515	7.873	8.269	

Mehrpr. für Rückwand in Ausführung der Tür	0	1	2	3	4	5	6	7	8	9	
	411	411	463	891	891	1.107	1.107	1.107	1.107	-	-

Sonderanfertigungen sind NICHT möglich
Abschlussseiten St. 22 oder St. 26
Sie können auf kein Element übergreifen

SMART-Netzteil hinzufügen

NICHT verfügbar:

Murano
Materia
Amica



Super ausgestatteter Hochschrank für Backöfen mit seitlich versenkbaren Türen

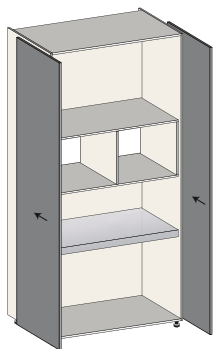

675	1392	CRC 87 R9	0	1	2	3	4	5	6	7	8	9	2,425
			4.829	5.138	5.337	5.673	5.970	6.280	6.596	6.917	7.275	7.669	

Mehrpr. für Rückwand in Ausführung der Tür	0	1	2	3	4	5	6	7	8	9	
	411	411	463	891	891	1.107	1.107	1.107	1.107	-	-

Sonderanfertigungen sind NICHT möglich
Abschlussseiten St. 22 oder St. 26
Sie können auf kein Element übergreifen

SMART-Netzteil hinzufügen

NICHT verfügbar:

Murano
Materia
Amica

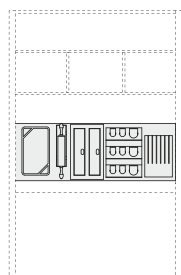

ausgestattete Rückwand **C7C RS** 846

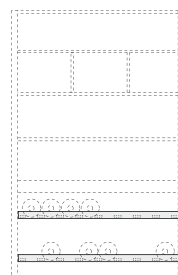

Flaschengestell **C7C RB** 267

SMART Stromversorgung



48 W Stromversorgung max 8 Anschlüsse	CEA S5	74	0,001
90 W Stromversorgung max 8 Anschlüsse	CEA S9	105	0,001

HOCHSCHRÄNKE – C_abina H. 2240

Element

T. Korpus

B.

Code-Nr.

0

1

2

3

4

5

6

7

8

9

m³

Hochschrank mit versenkbarem Mechanismus H. 2240

			0	1	2	3	4	5	6	7	8	9	
708	2056	CQC 6C 64	8.610	9.345	9.857	10.715	11.472	12.268	13.077	13.898	14.813	15.824	3,637
	2656	CQC 6C 66	9.191	10.115	10.778	11.890	12.872	13.902	14.950	16.013	17.199	18.508	4,683

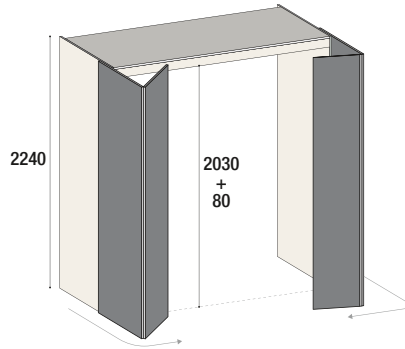

Sonderanfertigungen sind NICHT möglich

Melamin Offener Hochschrank auszurüsten

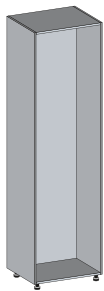

			0	1	2	3	4	5	6	7	8	9	
575	600	CM0 66 60	506	506	506	506	506	506	506	506	506	506	0,908

Melamin Offener Hochschrank für Backofen

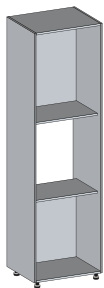

			0	1	2	3	4	5	6	7	8	9	
575	600	CM1 66 60	506	506	506	506	506	506	506	506	506	506	0,908

Backofen + Mikrowelle

575	600	CM2 66 60	506	506	506	506	506	506	506	506	506	506	0,908
------------	------------	------------------	-----	-----	-----	-----	-----	-----	-----	-----	-----	-----	-------

HOCHSCHRÄNKE – C_abina H. 2370

Element

T. Korpus

B.

Code-Nr.

0

1

2

3

4

5

6

7

8

9

m³

Hochschrank mit versenkbarem Mechanismus H. 2370

			0	1	2	3	4	5	6	7	8	9	
708	2056	CQC 7C 64	8.691	9.469	10.015	10.932	11.742	12.591	13.455	14.332	15.310	16.390	3,845
	2656	CQC 7C 66	9.300	10.295	11.016	12.226	13.294	14.415	15.554	16.711	18.001	19.425	4,951

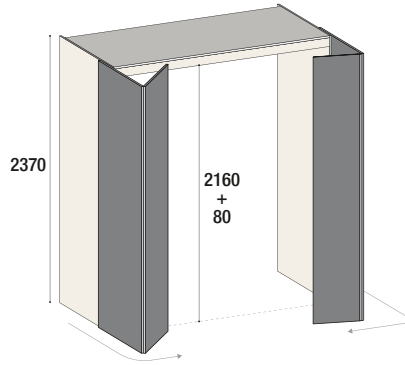

Sonderanfertigungen sind NICHT möglich

Melamin Offener Hochschrank auszurüsten

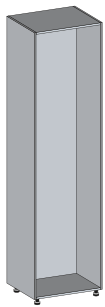

			0	1	2	3	4	5	6	7	8	9	
575	600	CM0 76 60	552	552	552	552	552	552	552	552	552	552	0,960

Melamin Offener Hochschrank für Backofen

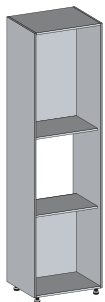

			0	1	2	3	4	5	6	7	8	9	
575	600	CM1 76 60	552	552	552	552	552	552	552	552	552	552	0,960

Backofen + Mikrowelle

575	600	CM2 76 60	552	552	552	552	552	552	552	552	552	552	0,960
------------	------------	------------------	-----	-----	-----	-----	-----	-----	-----	-----	-----	-----	-------

Element	T. Korpus	B.	Code-Nr.	0	1	2	3	4	5	6	7	8	9	m ³
---------	-----------	----	----------	---	---	---	---	---	---	---	---	---	---	----------------

Hochschrank H. 2370 1 bodenstehende durchgehende Tür

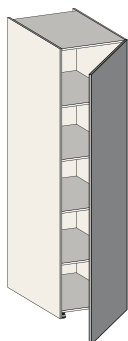

re

708	600	CQA 7C 60	0	1	2	3	4	5	6	7	8	9	
	664	CQA 7C 66	822	997	1.134	1.364	1.566	1.778	1.994	2.214	2.458	2.728	1,161
			875	1.104	1.283	1.586	1.853	2.133	2.418	2.707	3.030	3.386	1,272

€ Mögliche Maßänderungen der Front beinhalten den Zuschlag CZ518 = 600 € pro Stück

Hochschrank H. 2370 1 bodenstehende durchgehende Tür für versteckten Backofen

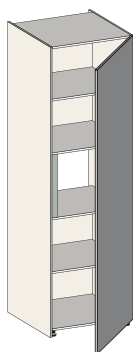

re

708	664	CQF 7C 66	0	1	2	3	4	5	6	7	8	9	
			1.140	1.367	1.548	1.850	2.117	2.398	2.683	2.972	3.295	3.650	1,279

Backofen + Mikrowelle

708	664	CQG 7C 66	0	1	2	3	4	5	6	7	8	9	
			1.168	1.396	1.577	1.879	2.146	2.427	2.712	3.000	3.322	3.679	1,279

€ Mögliche Maßänderungen der Front beinhalten den Zuschlag CZ518 = 600 € pro Stück

Kühlschrank-Hochschrank H. 2370 1 bodenstehende Tür

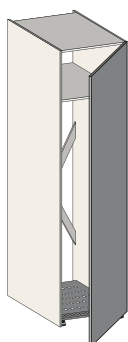

re

708	600	CQE 7C 60	0	1	2	3	4	5	6	7	8	9	
	664	CQE 7C 66	959	1.133	1.270	1.498	1.701	1.914	2.129	2.348	2.593	2.862	1,161
			1.090	1.318	1.497	1.800	2.068	2.347	2.632	2.921	3.244	3.600	1,279

€ Mögliche Maßänderungen der Front beinhalten den Zuschlag CZ518 = 600 € pro Stück

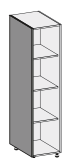

MEHRRPREIS 1
ausgeführte
Abschlussseite für
Hochschrank H. 2370

T.	Dekor	Extra-Plus Dekor	Pergamena	Omnia Laminat	Fenix	Matte Lackierung	Hochglanz Lackierung	Calce Lackierung	Metalloptik Lackierung	Farbig lackierte Eiche	Holz mit durchgehendem Furnierfolia
708	105	137	137	159	271	237	477	477	549	534	651

HOCHSCHRANK – C_scrigno H. 2030

Element

T. Korpus

B.

Code-Nr.

Durchsichtiges
Glas

Fumè Glas

Estríado Glas

m³

Hochschrank 1 Tür

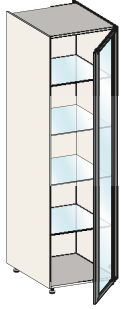

re

Korpus	T. Korpus	B.	Code-Nr.	Durchsichtiges Glas	Fumè Glas	Estríado Glas	m ³
Melamin Korpus	350	450	CV1 64 45	1.003	1.003	1.121	0,405
		600	CV1 64 60	1.090	1.090	1.257	0,532
	575	450	CV1 66 45	1.014	1.014	1.133	0,628
		600	CV1 66 60	1.102	1.102	1.268	0,824
Matt lackierter Korpus	350	450	CV1 64 45P	1.303	1.303	1.421	0,405
		600	CV1 64 60P	1.410	1.410	1.577	0,532
	350	450	CV1 66 45P	1.314	1.314	1.433	0,628
		600	CV1 66 60P	1.421	1.421	1.588	0,824
Hochglanz lackierter Korpus	350	450	CV1 64 45L	1.456	1.456	1.595	0,405
		600	CV1 64 60L	1.615	1.615	1.800	0,532
	575	450	CV1 66 45L	1.467	1.467	1.607	0,628
		600	CV1 66 60L	1.626	1.626	1.811	0,824
Olmo furnierter Korpus	350	450	CV1 64 45E	1.659	1.659	1.799	0,405
		600	CV1 64 60E	1.868	1.868	2.053	0,532
	575	450	CV1 66 45E	1.671	1.671	1.810	0,628
		600	CV1 66 60E	1.879	1.879	2.064	0,824



Glaseinlegenböden

Hochschrank 2 Türen

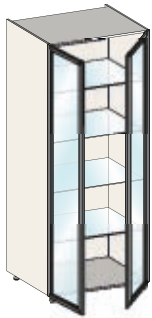

Korpus	T. Korpus	B.	Code-Nr.	Durchsichtiges Glas	Fumè Glas	Estríado Glas	m ³
Melamin Korpus	350	900	CV2 64 90	1.745	1.745	2.023	0,785
		1200	CV2 64 96	1.933	1.933	2.303	1,039
	575	900	CV2 66 90	1.756	1.756	2.034	1,217
		1200	CV2 66 96	1.945	1.945	2.315	1,609
Matt lackierter Korpus	350	900	CV2 64 90P	2.200	2.200	2.478	0,785
		1200	CV2 64 96P	2.464	2.464	2.835	1,039
	575	900	CV2 66 90P	2.211	2.211	2.490	1,217
		1200	CV2 66 96P	2.476	2.476	2.846	1,609
Hochglanz lackierter Korpus	350	900	CV2 64 90L	2.507	2.507	2.785	0,785
		1200	CV2 64 96L	2.875	2.875	3.245	1,039
	575	900	CV2 66 90L	2.519	2.519	2.797	1,217
		1200	CV2 66 96L	2.887	2.887	3.257	1,609
Olmo furnierter Korpus	350	900	CV2 64 90E	2.861	2.861	3.140	0,785
		1200	CV2 64 96E	3.329	3.329	3.700	1,039
	575	900	CV2 66 90E	2.873	2.873	3.151	1,217
		1200	CV2 66 96E	3.341	3.341	3.711	1,609



Glaseinlegenböden

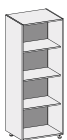

MEHRPREIS
für ausgeführte Rückwand auf Melamin Korpus

B.	Matte Lackierung	Hochglanz Lackierung	Calce Lackierung	Metalloptik Lackierung	Holz
450	175	284	284	327	288
600	223	368	368	423	373
900	318	537	537	617	544
1200	414	705	705	811	716

HOCHSCHRANK – C_scrigno H. 2160

Element	T. Korpus	B.	Code-Nr.	Durchsichtiges Glas	Fumè Glas	Estriado Glas	m ³
---------	-----------	----	----------	---------------------	-----------	---------------	----------------

Hochschrank 1 Tür

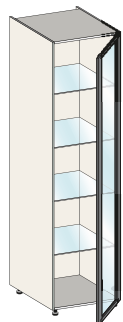

re

Melamin Korpus	350	450	CV1 74 45	980	980	1.128	0,431	
		600	CV1 74 60	1.055	1.055	1.251	0,566	
	575	450	CV1 76 45	991	991	1.140	0,668	
		600	CV1 76 60	1.066	1.066	1.263	0,876	
	Matt lackierter Korpus	350	450	CV1 74 45P	1.343	1.343	1.492	0,431
			600	CV1 74 60P	1.458	1.458	1.655	0,566
575		450	CV1 76 45P	1.355	1.355	1.503	0,668	
		600	CV1 76 60P	1.470	1.470	1.666	0,876	
Hochglanz lackierter Korpus		350	450	CV1 74 45L	1.507	1.507	1.655	0,431
			600	CV1 74 60L	1.677	1.677	1.873	0,566
	575	450	CV1 76 45L	1.518	1.518	1.666	0,668	
		600	CV1 76 60L	1.688	1.688	1.885	0,876	
	Olmo furnierter Korpus	350	450	CV1 74 45E	1.719	1.719	1.868	0,431
			600	CV1 74 60E	1.942	1.942	2.139	0,566
575		450	CV1 76 45E	1.731	1.731	1.879	0,668	
		600	CV1 76 60E	1.954	1.954	2.151	0,876	



Glaseinlegenböden

Hochschrank 2 Türen

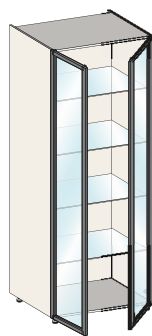

Melamin Korpus	350	900	CV2 74 90	1.754	1.754	2.049	0,835	
		1200	CV2 74 96	1.988	1.988	2.383	1,104	
	575	900	CV2 76 90	1.765	1.765	2.061	1,293	
		1200	CV2 76 96	2.000	2.000	2.394	1,710	
	Matt lackierter Korpus	350	900	CV2 74 90P	2.238	2.238	2.533	0,835
			1200	CV2 74 96P	2.554	2.554	2.949	1,104
575		900	CV2 76 90P	2.249	2.249	2.545	1,293	
		1200	CV2 76 96P	2.566	2.566	2.960	1,710	
Hochglanz lackierter Korpus		350	900	CV2 74 90L	2.566	2.566	2.861	0,835
			1200	CV2 74 96L	2.990	2.990	3.384	1,104
	575	900	CV2 76 90L	2.577	2.577	2.873	1,293	
		1200	CV2 76 96L	3.002	3.002	3.396	1,710	
	Olmo furnierter Korpus	350	900	CV2 74 90E	2.939	2.939	3.235	0,835
			1200	CV2 74 96E	3.471	3.471	3.865	1,104
575		900	CV2 76 90E	2.951	2.951	3.246	1,293	
		1200	CV2 76 96E	3.482	3.482	3.877	1,710	



Glaseinlegenböden



MEHRPREIS
für ausgeführte Rückwand auf Melamin Korpus

B.	Matte Lackierung	Hochglanz Lackierung	Calce Lackierung	Metalloptik Lackierung	Holz
450	184	301	301	345	304
600	235	390	390	448	395
900	337	569	569	654	577
1200	438	748	748	860	759

HOCHSCHRANK – C_scrigno

Element T. Korpus B. Code-Nr. **0** **1** **2** **3** **4** **5** **6** **7** **8** **9** m³

Internes Schubladenelement für C_scrigno Hochschrank 1 Schubkasten + 2 Auszügen

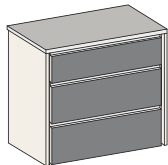

525	900	MC3 75 90	0	1	2	3	4	5	6	7	8	9	
			1.035	1.097	1.162	1.267	1.362	1.461	1.561	1.662	1.776	1.901	0,422
	1200	MC3 75 96	1.243	1.333	1.421	1.570	1.701	1.839	1.979	2.122	2.279	2.455	0,558

verfügbar:

Crea
Linea
Memo



Internes Schubladenelement für C_scrigno Hochschrank 1 Schubkasten + 1 Auszug

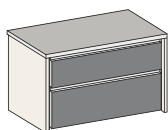

525	900	MC2 55 90	0	1	2	3	4	5	6	7	8	9	
			986	1.022	1.064	1.133	1.194	1.258	1.324	1.390	1.464	1.546	0,316
	1200	MC2 55 96	1.079	1.134	1.193	1.289	1.375	1.466	1.558	1.651	1.755	1.870	0,417

verfügbar:

Crea
Linea
Memo



Anwendungsbeispiel von Innenschubladenelement

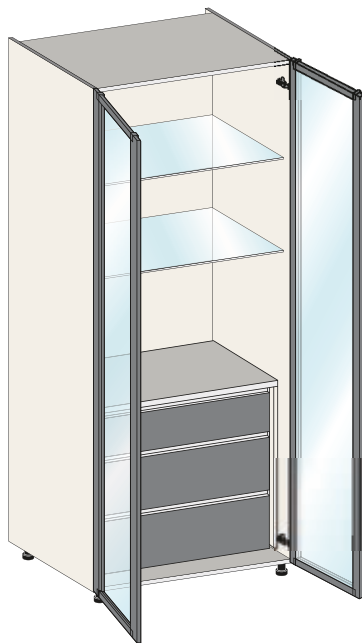

HERVORSTEHENDES ELEMENT

Element T. Korpus B. Code-Nr. **0** **1** **2** **3** **4** **5** **6** **7** **8** **9** m³

Hervorstehendes Element H. 530

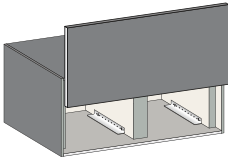

			0	1	2	3	4	5	6	7	8	9	
645	* 693	MES 57 07	888	1.117	1.296	1.599	1.865	2.146	2.430	2.720	3.042	3.397	0,285
	1416	MES 57 14	1.188	1.520	1.784	2.225	2.615	3.025	3.441	3.863	4.334	4.854	0,571
	2139	MES 57 21	1.242	1.674	2.021	2.602	3.114	3.654	4.200	4.755	5.375	6.059	0,856

Sonderanfertigungen sind NICHT möglich
B. 2139 mit Front St. 18 mm
* Öffnung durch Servo-Drive NICHT möglich

verfügbar:
Monoliti
Monoliti gola

Das Monoliti hervorstehende Element H. 520 hat die Funktion, Haushaltsgeräte wie Backofen, Mikrowelle und Kaffeemaschine von max H. 480 mm darin einzuschließen.
Die Tür MUSS offen bleiben, wenn Sie die Haushaltsgeräte benutzen.
NICHT für Geräte geeignet, die Dampf nach außen abgeben

Stützender Hochschrank für hervorstehendes Element H. 1110

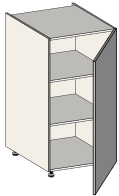

			0	1	2	3	4	5	6	7	8	9	
575	600	CAM S6 60	380	449	500	588	666	748	829	913	1.007	1.111	0,456
	693	CAM S6 69	419	498	559	661	752	846	943	1.041	1.150	1.271	0,523

Sonderanfertigungen sind NICHT möglich

re

verfügbar:
Monoliti
Monoliti gola

Aufsatzschrank für hervorstehendes Element H. 390

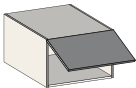

			0	1	2	3	4	5	6	7	8	9	
575	600	CTS 36 60	232	263	286	324	359	396	431	469	511	557	0,168
	693	CTS 36 69	251	288	315	361	401	444	488	531	581	635	0,193

Sonderanfertigungen sind NICHT möglich

verfügbar:
Monoliti
Monoliti gola

Aufsatzschrank für hervorstehendes Element H. 520

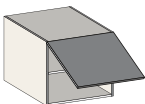

			0	1	2	3	4	5	6	7	8	9	
575	600	CTS 56 60	259	296	323	370	412	455	499	544	593	649	0,220
	693	CTS 56 69	283	325	359	414	462	513	565	618	676	741	0,253

Sonderanfertigungen sind NICHT möglich

verfügbar:
Monoliti
Monoliti gola



MEHRPREIS 1
ausgeführte
Abschlussseite für
Hochschrank

T.	H.	Dekor	Extra-Plus Dekor	Pergamena	Omnia Laminat	Fenix	Matte Lackierung	Hochglanz Lackierung	Calce Lackierung	Metalloptik Lackierung	Farbig lackierte Eiche	Farbig lackierte Holz mit durchgängigem Furnierbild
575	1110	61	80	80	84	141	101	203	203	233	227	276
	390	30	38	38	37	64	41	70	70	81	73	73
	520	35	46	46	45	77	47	86	86	99	88	102

HOCHSCHRÄNKE

Abschlussseiten – für Hochschränke

Element

Code-Nr.

Abschlussseite – für Hochschrank St. 12

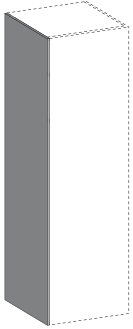

li

T. 350 + Tür	für Front H. 1380	AFT 12 13..
	für Front H. 1900	AFT 12 19..
	für Front H. 2030	AFT 12 20..
	für Front H. 2160	AFT 12 21..
	für Front H. 2290	AFT 12 23..
T. 575 + Tür	für Front H. 1380	AFT 15 13..
	für Front H. 1900	AFT 15 19..
	für Front H. 2030	AFT 15 20..
	für Front H. 2160	AFT 15 21..
	für Front H. 2290	AFT 15 23..
T. 675 + Tür	für Front H. 1380	AFT 17 13..
	für Front H. 1900	AFT 17 19..
	für Front H. 2030	AFT 17 20..
	für Front H. 2160	AFT 17 21..
	für Front H. 2290	AFT 17 23..



NICHT in der Nähe der Abschluss-Griffmulde verwendbar

Abschlussseite – für Hochschrank St. 22

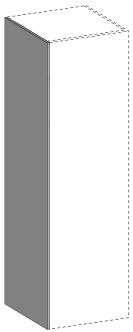

li

T. 350 + Tür	für Front H. 1380	AFT 32 13..
	für Front H. 1900	AFT 32 19..
	für Front H. 2030	AFT 32 20..
	für Front H. 2160	AFT 32 21..
	für Front H. 2290	AFT 32 23..
T. 575 + Tür	für Front H. 1380	AFT 35 13..
	für Front H. 1900	AFT 35 19..
	für Front H. 2030	AFT 35 20..
	für Front H. 2160	AFT 35 21..
	für Front H. 2290	AFT 35 23..
T. 675 + Tür	für Front H. 1380	AFT 37 13..
	für Front H. 1900	AFT 37 19..
	für Front H. 2030	AFT 37 20..
	für Front H. 2160	AFT 37 21..
	für Front H. 2290	AFT 37 23..

Dekor	Dekor Extra	Dekor Plus	Pergamena	Tecc Lackierung	Omnia Laminat	Fenix	Matte Lackierung	Hochglanz Lackierung	Calce Lackierung	Metalloptik Lackierung	Farbig lackierte Eiche	Holz	Terre	Glas	Decor Glas	Edelstahl	m ³
.01	.04	.02	.20	.3E	.10	.16	.31	.33	.32	.34	.44	.40	.28	.93/5	.97	.69	
72	-	118	118	-	200	291	115	230	230	266	209	297	-	627	627	478	0,028
98	-	158	158	-	267	389	146	300	300	345	271	391	-	834	834	633	0,037
104	-	169	169	-	285	414	153	317	317	365	288	414	-	884	884	672	0,039
110	-	179	179	-	301	439	161	335	335	384	304	438	-	936	936	711	0,042
116	-	189	189	-	319	462	169	352	352	405	319	461	-	988	988	749	0,044
116	-	189	189	-	319	465	169	353	353	407	320	461	-	989	989	750	0,042
155	-	253	253	-	427	622	217	465	465	534	419	611	-	1.318	1.318	997	0,056
167	-	268	268	-	453	661	230	492	492	566	444	650	-	1.401	1.401	1.058	0,060
176	-	286	286	-	481	699	243	520	520	598	469	687	-	1.484	1.484	1.120	0,063
185	-	301	301	-	508	739	255	549	549	630	496	723	-	1.565	1.565	1.185	0,067
136	-	220	220	-	370	541	192	407	407	468	368	535	-	1.149	1.149	871	0,048
182	-	294	294	-	498	725	250	537	537	619	485	710	-	1.533	1.533	1.159	0,065
193	-	313	313	-	529	771	266	569	569	656	514	753	-	1.631	1.631	1.231	0,069
205	-	334	334	-	561	817	278	601	601	692	543	797	-	1.727	1.727	1.303	0,073
216	-	352	352	-	592	863	293	634	634	729	572	841	-	1.823	1.823	1.374	0,077

HOCHSCHRÄNKE

.01	.04	.02	.20	.3E	.10	.16	.31	.33	.32	.34	.44	.40	.28	.93/5	.97	.69	
94	123	123	123	123	213	304	117	231	231	267	247	331	567	-	-	507	0,034
127	166	166	166	166	286	408	148	302	302	347	324	437	752	-	-	670	0,046
136	176	176	176	176	304	432	156	320	320	368	343	462	799	-	-	712	0,049
143	186	186	186	186	322	459	163	338	338	390	362	489	845	-	-	752	0,052
151	198	198	198	198	339	485	173	355	355	409	382	515	892	-	-	795	0,055
151	198	198	198	198	340	485	173	355	355	409	382	515	894	-	-	796	0,052
202	265	265	265	265	455	651	222	469	469	539	504	684	1.189	-	-	1.057	0,070
216	282	282	282	282	485	692	235	498	498	572	534	727	1.264	-	-	1.122	0,074
229	298	298	298	298	514	734	247	526	526	603	564	768	1.337	-	-	1.188	0,079
240	315	315	315	315	543	775	260	554	554	636	595	811	1.411	-	-	1.254	0,083
176	230	230	230	230	397	567	197	411	411	473	442	598	1.038	-	-	923	0,060
236	308	308	308	308	532	759	255	542	542	623	582	795	1.383	-	-	1.229	0,080
251	328	328	328	328	566	807	270	574	574	660	619	843	1.470	-	-	1.305	0,085
266	347	347	347	347	599	856	285	608	608	698	653	892	1.556	-	-	1.380	0,091
281	367	367	367	367	633	903	300	641	641	737	689	941	1.642	-	-	1.458	0,096

Abschlussseiten – für Hochschränke

Element

Code-Nr.

Matte
Lackierung

Hochglanz
Lackierung

Farbig lackierte
Eiche

Holz mit
durchgängigem
Furnierbild

m³

Abschlussseite – für Hochschrank St. 26

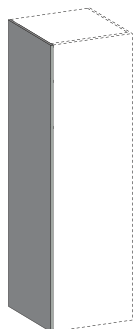

li

			..31	..33	..44	..41	
T. 350 + Tür	für Front H. 1380	AFT 42 13..	159	276	363	527	0,037
	für Front H. 1900	AFT 42 19..	206	362	478	698	0,049
	für Front H. 2030	AFT 42 20..	217	383	507	742	0,053
	für Front H. 2160	AFT 42 21..	229	405	536	783	0,056
	für Front H. 2290	AFT 42 23..	240	426	566	827	0,059
T. 575 + Tür	für Front H. 1380	AFT 45 13..	240	424	564	826	0,056
	für Front H. 1900	AFT 45 19..	313	561	748	1.098	0,075
	für Front H. 2030	AFT 45 20..	331	595	795	1.166	0,080
	für Front H. 2160	AFT 45 21..	350	628	840	1.234	0,085
	für Front H. 2290	AFT 45 23..	368	662	886	1.303	0,089
T. 675 + Tür	für Front H. 1380	AFT 47 13..	275	490	653	958	0,064
	für Front H. 1900	AFT 47 19..	361	650	867	1.277	0,086
	für Front H. 2030	AFT 47 20..	382	689	921	1.355	0,092
	für Front H. 2160	AFT 47 21..	403	728	974	1.435	0,097
	für Front H. 2290	AFT 47 23..	424	768	1.027	1.515	0,103

Element

Code-Nr.

Matte
Lackierung

Hochglanz
Lackierung

Calce
Lackierung

Metalloptik
Lackierung

Holz

m³

Abschlussseite – für Hochschrank St. 40

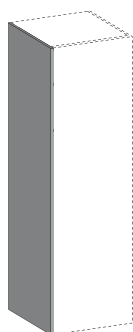

li

			..31	..33	..33	..34	..40	
T. 350 + Tür	für Front H. 1380	AFT 52 13..	193	321	321	352	475	0,046
	für Front H. 1900	AFT 52 19..	258	427	427	490	629	0,062
	für Front H. 2030	AFT 52 20..	273	453	453	521	667	0,066
	für Front H. 2160	AFT 52 21..	289	478	478	551	707	0,070
	für Front H. 2290	AFT 52 23..	304	505	505	555	745	0,074
T. 575 + Tür	für Front H. 1380	AFT 55 13..	305	506	506	555	746	0,070
	für Front H. 1900	AFT 55 19..	405	675	675	775	992	0,094
	für Front H. 2030	AFT 55 20..	429	716	716	823	1.053	0,100
	für Front H. 2160	AFT 55 21..	454	758	758	873	1.116	0,106
	für Front H. 2290	AFT 55 23..	480	802	802	879	1.176	0,112
T. 675 + Tür	für Front H. 1380	AFT 57 13..	353	589	589	646	866	0,080
	für Front H. 1900	AFT 57 19..	470	784	784	903	1.155	0,108
	für Front H. 2030	AFT 57 20..	499	835	835	960	1.226	0,115
	für Front H. 2160	AFT 57 21..	529	883	883	1.017	1.297	0,122
	für Front H. 2290	AFT 57 23..	558	933	933	1.024	1.370	0,129

Abschlussseiten – für C_abina

Element	Code-Nr.	Pergamena	Omnia Laminat	Fenix	Matte Lackierung	Hochglanz Lackierung	Calce Lackierung	Metalloptik Lackierung	Farbig lackierte Etéche	Holz	Terre	m ³	
		..20	..10	..16	..31	..33	..32	..34	..44	..40	..28		
T. 708 + Tür	für Front H. 2240	AFT 3Q Q1..	-	605	864	289	616	616	708	-	902	1.572	0,099
	für Front H. 2370	AFT 3Q Q2..	-	641	914	304	650	650	746	-	953	1.663	0,104

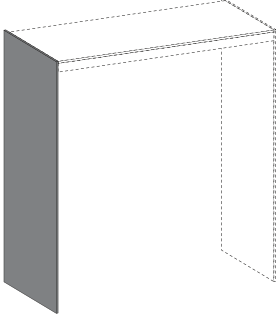

li

› Stützen für Arbeitsplatten	198
› Installationshinweise	199
› Arbeitsplatten aus Base Laminat	200
› Arbeitsplatten aus Laminat Plus	202
› Arbeitsplatten aus Laminat Omnia	204
› Arbeitsplatten aus Unicolor Omnia	206
› Arbeitsplatten aus Omnia stratificato	208
› Arbeitsplatten aus Fenix Laminat mit Unicolor Kante	210
› Arbeitsplatten aus Fenixcolor	212
› Arbeitsplatten aus Fenix stratificato	214
› Arbeitsplatten aus Base Agglomerat	216
› Arbeitsplatten aus Deluxe Agglomerat	218
› Arbeitsplatten aus Marmor	220
› Arbeitsplatten aus Laminam	222
› Arbeitsplatten aus Terre	224
› Arbeitsplatten aus Corian	226
› Glasarbeitsplatten	230
› Arbeitsplatten aus Edelstahl	232
› Griffmulde für Unterschrank	236
› Griffmulde für Hochschrank	238
› Sockel	240
› Aufsatzleiste	242

STÜTZEN FÜR ARBEITSPLETTEN

Element

Code-Nr.

Preis

Stütze für Arbeitsplatte

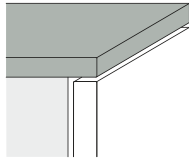
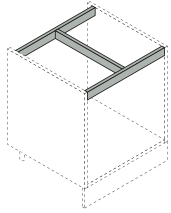

für Unterschrank T.575 ohne Griffmulde	C5T 01	24
für Kochfeld–Unterschrank T.575 ohne Griffmulde	C4T 01	24
für Unterschrank T.675 ohne Griffmulde	C5T 03	24
für Kochfeld–Unterschrank T.675 ohne Griffmulde	C4T 03	24

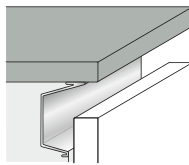

für Unterschrank T.575 mit Griffmulde "L"	C5T 05	24
für Kochfeld–Unterschrank T.575 mit Griffmulde "L"	C4T 05	24
für Unterschrank T.675 mit Griffmulde "L"	C5T 07	24
für Kochfeld–Unterschrank T.675 mit Griffmulde "L"	C4T 07	24

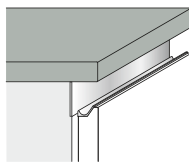

für Unterschrank T.575 mit flacher Griffmulde T.8	C5T 09	24
für Kochfeld–Unterschrank T.575 mit flacher Griffmulde T.8	C4T 09	24
für Unterschrank T.675 mit flacher Griffmulde T.8	C5T 11	24
für Kochfeld–Unterschrank T.675 mit flacher Griffmulde piatta T.8	C4T 11	24

Aufstellung der LÖCHER für Kochfeld und Spüle auf der Arbeitsplatte

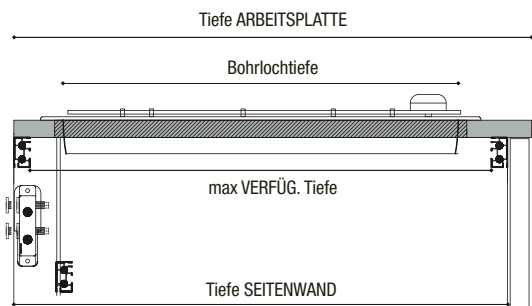

Mindestabstand zwischen Rückwand/
Aufsatzleiste und Gasherd: 70 mm

Modelle:

Crea
Linea
Monoliti
Profili
Vela

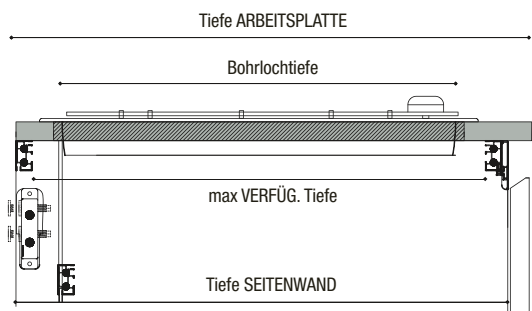

Mindestabstand zwischen Rückwand/
Aufsatzleiste und Gasherd: 70 mm

Modelle:

Tecna
Petra
Monoliti gola
Murano
Materia
Presa

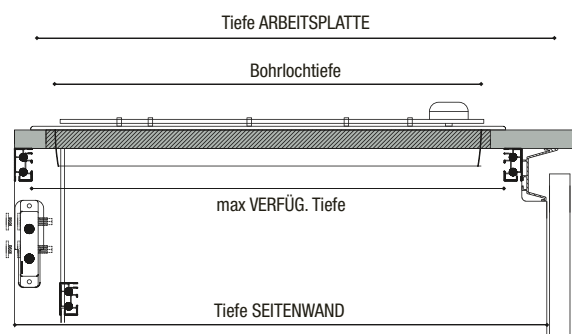

Mindestabstand zwischen Rückwand/
Aufsatzleiste und Gasherd: 70 mm

Modelle:

Goccia



Arbeitsplatte nach Model:	Tiefe SEITENWAND	Tiefe ARBEITSPLATTE	MAX verfüg. Tiefe	Max. Bohrlochtiefe auf Abdeckplatte für lehnenflächenbündig	Tiefe SEITENWAND	Tiefe ARBEITSPLATTE	MAX verfüg. Tiefe	Max. Bohrlochtiefe auf Abdeckplatte für lehnenflächenbündig
Crea	575	603	537	493	675	703	637	593
Goccia	575	603	510	466	675	703	610	566
Linea	575	603	537	493	675	703	637	593
Tecna	575	603	526	482	675	703	626	582
Petra	575	603	526	482	675	703	626	582
Amica	575	603	537	493	675	703	637	593
Memo	575	603	537	493	675	703	637	593
Monoliti	575	603	537	493	675	703	637	593
Monoliti gola	575	603	526	482	675	703	626	582
Murano	575	603	526	482	675	703	626	582
Materia	575	603	526	482	675	703	626	582
Presa	575	616	526	482	675	716	626	582
Profili	575	607	537	493	675	707	637	593
Vela	575	607	537	493	675	707	637	593



Von der MAX. VERFÜGBAREN Tiefe, die Abmessungen der verschiedenen Festhaken Systemen subtrahieren, unter Berücksichtigung auch aller Hähnen und/oder Rückwände.



Die maximale Tiefe der Bohrung für lehnen- und flächenbündigen Spülen oder Kochfelder muss durch Subtrahieren 44 mm (empfohlen) aus der "MAX. VERFÜGBARE Tiefe" berechnet werden; für Unterbauspülen subtrahieren von 54 bis 110 mm (abhängig von der Art der Festhaken Systemen).



Bei Unterbauspülen in den Arbeitsplatten St.12 aus Laminat, Unicolor, Fenix Laminat, Fenix Unicolor und Glas von der MAX VERFÜGBAREN Tiefe 70 mm abziehen. Mindestens 60 mm Seitenwand für Glasarbeitsplatten.

ARBEITSPLATTE AUS BASE LAMINAT

Element

Code-Nr.

Preis pro Lm

m³

Arbeitsplatte mit gerader Kante St. 19

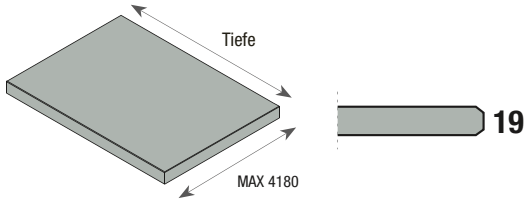

sichtbare Vorderkante

für Unterschränke mit Seitenwand T. 575	BT1 206 1B	116	0,040
für Unterschränke mit Seitenwand T. 675	BT1 207 1B	141	0,047
für Unterschränke mit Seitenwand T. 775	BT1 208 1B	161	0,053

sichtbare Vorderkante + Hinterkante

für Unterschränke mit Seitenwand T. 575/675	BT1 227 1B	175	0,048
für Unterschränke mit Seitenwand T. 575+350	BT1 230 1B	252	0,066
für Unterschränke mit Seitenwand T. 575+575	BT1 232 1B	283	0,080



Ausführung an sichtbaren Kanten
HINZUFÜGEN

Mehrpriese für Arbeitsplatten

	Nr. 1 sichtbare Kante als Vorderkante ausgeführt - pro Lm	CZB 3B	10
--	---	---------------	----

	Eckverbindung	CZB 23	31
--	---------------	---------------	----

	Ausschnitt für Kochfeld/Spüle	CZB 02	47
--	-------------------------------	---------------	----

	Ausschnitt für Armatur	CZB 04	14
--	------------------------	---------------	----

	Nicht rechteckiger Ausschnitt	CZB 01	70
--	-------------------------------	---------------	----

	Ausschnitt	CZB 11	82
--	------------	---------------	----

	Aussparung auf der Rückseite mit Kante	CZB 33	38
--	--	---------------	----

	Aussparung mit ausgeführter Kante	CZB 34	176
--	-----------------------------------	---------------	-----

	45° Endkante	CZB 24	50
--	--------------	---------------	----

	Abgerundete Endkante	CZB 25	124
--	----------------------	---------------	-----

€ 2 Löcher über der Arbeitsplatte bereits im Preis der Arbeitsplatte mit sichtbarer Vorderkante enthalten, für Unterschränke mit Seitenwand T. 575 St. 20 mm und gerader Kante, wenn die Kochfelder/Spülen bei Meson's Cucine gekauft werden

ARBEITSPLATTE AUS BASE LAMINAT

Element

St.

Code-Nr.

Preis

m³

Abschlussseite

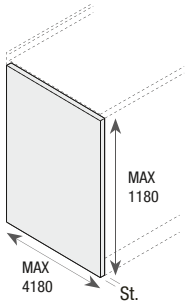

2 ausgeführte Seiten	pro Qm	19	BF1 202 1B	277	0,087
----------------------	--------	----	------------	-----	-------

- Ausführung an sichtbaren Kanten HINZUFÜGEN
- verrechnete Mindest 0,3 m²

Rückwand

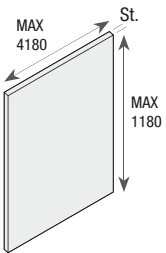

1 ausgeführte Seite	pro Qm	19	BS1 201 1B	242	0,087
---------------------	--------	----	------------	-----	-------

- Ausführung an sichtbaren Kanten HINZUFÜGEN
- verrechnete Mindest 0,3 m²

Rückwand-Aufsatzleiste

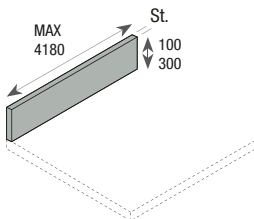

1 ausgeführte Seite H. 100	pro Lm	19	BS1 21A 1B	46	0,087
1 ausgeführte Seite H. 300	pro Lm	19	BS1 23A 1B	107	0,087

- verrechnete Mindest 1 ml

Mehrpreise für Seitenwand

	Sichtbare Kante – pro Lm	CZB 3B	10
--	--------------------------	--------	----

	Paar von Füßen	CZB 17	19
--	----------------	--------	----

	Nicht rechtwinkliger Ausschnitt	CZB 01	70
--	---------------------------------	--------	----

	Ausschnitt	CZB 11	82
--	------------	--------	----

Mehrpreise für Rückwand

	Sichtbare Kante – pro Lm	CZB 3B	10
--	--------------------------	--------	----

	Ausschnitt für Steckdose	CZB 51	28
--	--------------------------	--------	----

	Nicht rechtwinkliger Ausschnitt	CZB 01	70
--	---------------------------------	--------	----

	Ausschnitt	CZB 11	82
--	------------	--------	----

	Aussparung auf der Rückseite mit Kante	CZB 33	38
--	--	--------	----

	Aussparung mit ausgeführter Kante	CZB 34	176
--	-----------------------------------	--------	-----

ARBEITSPLATTE AUS PLUS LAMINAT

Element

Code-Nr.

Preis pro Lm

m³

Arbeitsplatte mit gerader Kante St. 19

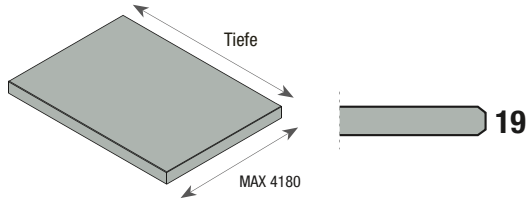

sichtbare Vorderkante

für Unterschränke mit Seitenwand T. 575	BT1 206 1P	163	0,040
für Unterschränke mit Seitenwand T. 675	BT1 207 1P	197	0,047
für Unterschränke mit Seitenwand T. 775	BT1 208 1P	209	0,053

sichtbare Vorderkante + Hinterkante

für Unterschränke mit Seitenwand T. 575/675	BT1 227 1P	242	0,048
für Unterschränke mit Seitenwand T. 575+350	BT1 230 1P	344	0,066
für Unterschränke mit Seitenwand T. 575+575	BT1 232 1P	385	0,080



Ausführung an sichtbaren Kanten
HINZUFÜGEN

Mehrpriese für Arbeitsplatten

	Nr. 1 sichtbare Kante als Vorderkante ausgeführt - pro Lm	CZB 3B	10		Eckverbindung	CZB 23	31
	Ausschnitt für Kochfeld/Spüle	CZB 02	47		Ausschnitt für Armatur	CZB 04	14
	Nicht rechteckiger Ausschnitt	CZB 01	70		Ausschnitt	CZB 11	82
	Aussparung auf der Rückseite mit Kante	CZB 33	38		Aussparung mit ausgeführter Kante	CZB 34	176
	45° Endkante	CZB 24	50		Abgerundete Endkante	CZB 25	124

ARBEITSPLATTE AUS PLUS LAMINAT

Element

St.

Code-Nr.

Preis

m³

Abschlussseite

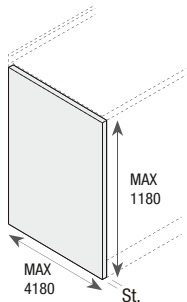

2 ausgeführte Seiten pro Qm **19** BF1 202 1P 398 0,087



Ausführung an sichtbaren Kanten
HINZUFÜGEN



verrechnete Mindest 0,3 m²

Rückwand

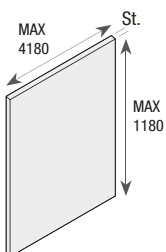

1 ausgeführte Seite pro Qm **19** BS1 201 1P 307 0,087



Ausführung an sichtbaren Kanten
HINZUFÜGEN



verrechnete Mindest 0,3 m²

Rückwand-Aufsatzleiste

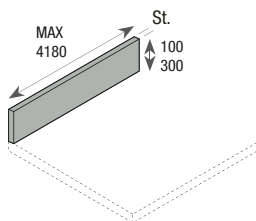

1 ausgeführte Seite H. 100 pro Lm **19** BS1 21A 1P 105 0,087

1 ausgeführte Seite H. 300 pro Lm **19** BS1 23A 1P 152 0,087



verrechnete Mindest 1 ml

Mehrpreise für Seitenwand



Sichtbare Kante – pro Lm

CZB 3B

10



Paar von Füßen

CZB 17

19



Nicht rechtwinkliger Ausschnitt

CZB 01

70



Ausschnitt

CZB 11

82

Mehrpreise für Rückwand



Sichtbare Kante – pro Lm

CZB 3B

10

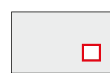

Ausschnitt für Steckdose

CZB 51

28

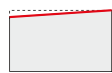

Nicht rechtwinkliger Ausschnitt

CZB 01

70



Ausschnitt

CZB 11

82



Ausparung auf der Rückseite
mit Kante

CZB 33

38

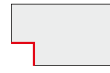

Ausparung mit ausgeführter
Kante

CZB 34

176

ARBEITSPLATTE AUS OMNIA LAMINAT

Element

Code-Nr.

Preis pro Lm

m³

Arbeitsplatte mit gerader Kante St. 12

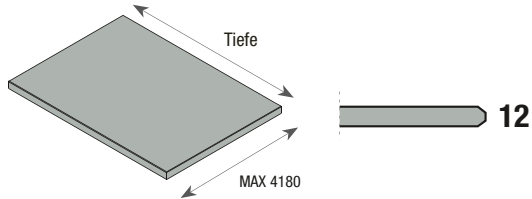

NICHT geeignet für Eckzusammensetzungen

sichtbare Vorderkante + Seitenkanten

für Unterschränke mit Seitenwand T. 575	BT1 106 10	167	0,035
für Unterschränke mit Seitenwand T. 675	BT1 107 10	198	0,041
für Unterschränke mit Seitenwand T. 775	BT1 108 10	217	0,046

4 sichtbare Kanten

für Unterschränke mit Seitenwand T. 575/675	BT1 127 10	275	0,042
für Unterschränke mit Seitenwand T. 575+350	BT1 130 10	359	0,057
für Unterschränke mit Seitenwand T. 575+575	BT1 132 10	388	0,069

Arbeitsplatte mit gerader Kante St. 20

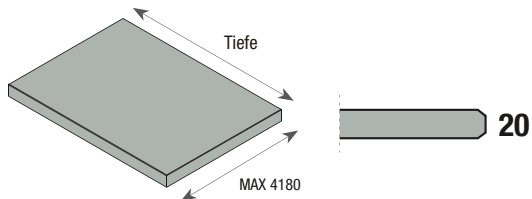

sichtbare Vorderkante + Seitenkanten

für Unterschränke mit Seitenwand T. 575	BT1 206 10	145	0,040
für Unterschränke mit Seitenwand T. 675	BT1 207 10	167	0,047
für Unterschränke mit Seitenwand T. 775	BT1 208 10	186	0,053

4 sichtbare Kanten

für Unterschränke mit Seitenwand T. 575/675	BT1 227 10	239	0,048
für Unterschränke mit Seitenwand T. 575+350	BT1 230 10	308	0,066
für Unterschränke mit Seitenwand T. 575+575	BT1 232 10	331	0,080

Arbeitsplatte mit gerader Kante St. 40

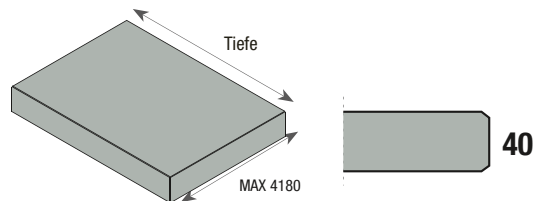

sichtbare Vorderkante + Seitenkanten

für Unterschränke mit Seitenwand T. 575	BT1 406 10	156	0,054
für Unterschränke mit Seitenwand T. 675	BT1 407 10	183	0,062
für Unterschränke mit Seitenwand T. 775	BT1 408 10	208	0,071

4 sichtbare Kanten

für Unterschränke mit Seitenwand T. 575/675	BT1 427 10	256	0,064
für Unterschränke mit Seitenwand T. 575+350	BT1 430 10	332	0,088
für Unterschränke mit Seitenwand T. 575+575	BT1 432 10	358	0,107

Arbeitsplatte mit 30° Kante St. 22

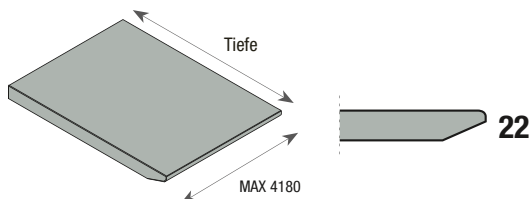

sichtbare Vorderkante + Seitenkanten

für Unterschränke mit Seitenwand T. 575	BT1 T06 10	271	0,042
für Unterschränke mit Seitenwand T. 675	BT1 T07 10	298	0,048
für Unterschränke mit Seitenwand T. 775	BT1 T08 10	324	0,055

4 sichtbare Kanten

für Unterschränke mit Seitenwand T. 575/675	BT1 T27 10	482	0,050
für Unterschränke mit Seitenwand T. 575+350	BT1 T30 10	590	0,068
für Unterschränke mit Seitenwand T. 575+575	BT1 T32 10	627	0,083

Mehrpreise für Arbeitsplatten

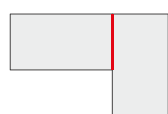

Eckverbindung

CZL 23

32



Ausschnitt für Kochfeld/Spüle

CZL 02

47



Ausschnitt für Unterbau

CZL 05

296









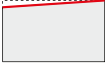
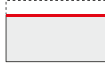

Ausschnitt für flächenbündigen Einbau

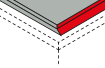
CZL 03

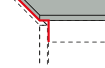
124

Mehrpreise für Arbeitsplatten

	Nicht rechteckiger Ausschnitt	CZL 01	115		Ausschnitt	CZL 11	85
	Aussparung auf der Rückseite mit Kante	CZL 33	94		Aussparung mit ausgeführter Kante	CZL 34	270
	Geneigte Seitenkante 30° pro lm	CZL 30	140		45° Endkante	CZL 24	70
	Abschlussseite Monoliti	CZL R1	39		Abgerundete Endkante	CZL 25	140
	Rückwand Monoliti pro lm	CZL R0	49		Ausschnitt für Armatur	CLZ 04	18

Element

St.

Code-Nr.

Preis

m³

Abschlussseite

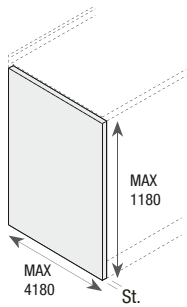

2 ausgeführte Seiten	pro Qm	12	BF1 102 10	330	0,079
4 sichtbare Kanten	pro Qm	20	BF1 202 10	342	0,088
	pro Qm	40	BF1 402 10	366	0,110

€ verrechnete Mindest 0,3 m²

Rückwand

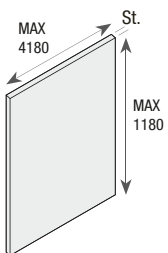

2 ausgeführte Seiten	pro Qm	12	BS1 102 10	332	0,079
4 sichtbare Kanten	pro Qm	20	BS1 202 10	355	0,088

€ verrechnete Mindest 0,3 m²

Rückwand-Aufsatzleiste

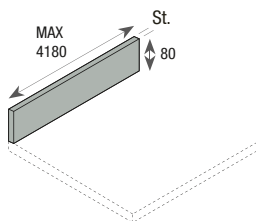

1 ausgeführte Seite H. 80	pro Lm	20	BS1 20A 10	60	0,088
---------------------------	--------	----	------------	----	-------

€ verrechnete Mindest 1 ml

Mehrpreise für Rückwand

	Ausschnitt für Steckdose	CZL 51	35		Aussparung mit ausgeführter Kante	CZL 34	270
					Aussparung auf der Rückseite mit Kante	CZL 33	94

ARBEITSPLATTE AUS OMNIA UNICOLOR

Element

Code-Nr.

Preis pro Lm

m³

Arbeitsplatte mit gerader Kante St. 12

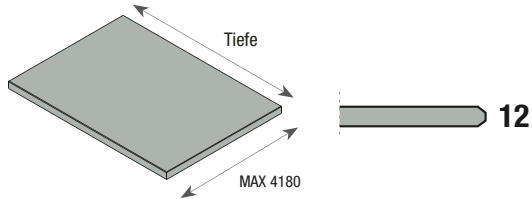

NICHT geeignet für Eckzusammensetzungen

sichtbare Vorderkante + Seitenkanten

für Unterschränke mit Seitenwand T. 575	BT1 106 11	268	0,035
für Unterschränke mit Seitenwand T. 675	BT1 107 11	316	0,041
für Unterschränke mit Seitenwand T. 775	BT1 108 11	339	0,046

4 sichtbare Kanten

für Unterschränke mit Seitenwand T. 575/675	BT1 127 11	426	0,042
für Unterschränke mit Seitenwand T. 575+350	BT1 130 11	549	0,057
für Unterschränke mit Seitenwand T. 575+575	BT1 132 11	590	0,069

Arbeitsplatte mit gerader Kante St. 20

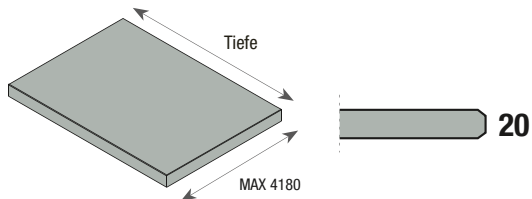

sichtbare Vorderkante + Seitenkanten

für Unterschränke mit Seitenwand T. 575	BT1 206 11	268	0,040
für Unterschränke mit Seitenwand T. 675	BT1 207 11	316	0,047
für Unterschränke mit Seitenwand T. 775	BT1 208 11	339	0,053

4 sichtbare Kanten

für Unterschränke mit Seitenwand T. 575/675	BT1 227 11	426	0,048
für Unterschränke mit Seitenwand T. 575+350	BT1 230 11	549	0,066
für Unterschränke mit Seitenwand T. 575+575	BT1 232 11	590	0,080

Arbeitsplatte mit gerader Kante St. 40

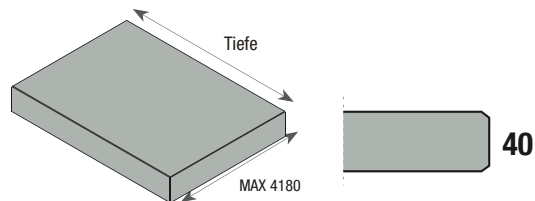

sichtbare Vorderkante + Seitenkanten

für Unterschränke mit Seitenwand T. 575	BT1 406 11	276	0,054
für Unterschränke mit Seitenwand T. 675	BT1 407 11	323	0,062
für Unterschränke mit Seitenwand T. 775	BT1 408 11	365	0,071

4 sichtbare Kanten

für Unterschränke mit Seitenwand T. 575/675	BT1 427 11	449	0,064
für Unterschränke mit Seitenwand T. 575+350	BT1 430 11	573	0,088
für Unterschränke mit Seitenwand T. 575+575	BT1 432 11	615	0,107

Arbeitsplatte mit 30° Kante St. 22

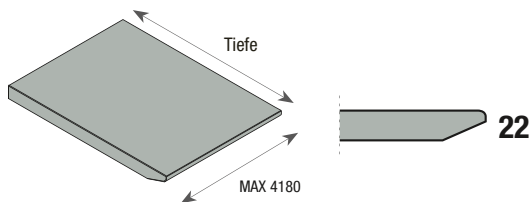









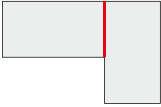

sichtbare Vorderkante + Seitenkanten

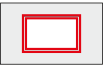
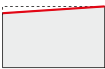
für Unterschränke mit Seitenwand T. 575	BT1 T06 11	389	0,042
für Unterschränke mit Seitenwand T. 675	BT1 T07 11	439	0,048
für Unterschränke mit Seitenwand T. 775	BT1 T08 11	469	0,055

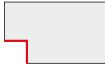
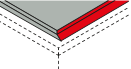
4 sichtbare Kanten

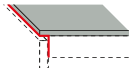
für Unterschränke mit Seitenwand T. 575/675	BT1 T27 11	589	0,050
für Unterschränke mit Seitenwand T. 575+350	BT1 T30 11	712	0,068
für Unterschränke mit Seitenwand T. 575+575	BT1 T32 11	754	0,083

Mehrpreise für Arbeitsplatten

	Eckverbindung	CZL 23	32		Ausschnitt für Kochfeld/Spüle	CZL 02	47
	Ausschnitt für Unterbau	CZL 05	296		Ausschnitt für flächenbündigen Einbau	CZL 03	124
	Nicht rechteckiger Ausschnitt	CZL 01	115		Ausschnitt	CZL 11	85
	Aussparung auf der Rückseite mit Kante	CZL 33	94		Aussparung mit ausgeführter Kante	CZL 34	270
	Geneigte Seitenkante 30° pro lm	CZL 30	140		45° Endkante	CZL 24	70
	Abschlussseite Monoliti	CZL R1	39		Abgerundete Endkante	CZL 25	140
	Rückwand Monoliti pro lm	CZL R0	49		Ausschnitt für Armatur	CLZ 04	18

Element	Code-Nr.	Preis	m ³
---------	----------	-------	----------------

Integriertes Waschbecken aus Unicolor

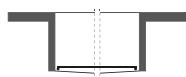

B. 340 x T. 400 H. 200	C1L L01	1.004	0,044
B. 400 x T. 400 H. 200	C1L L02	1.004	0,051
B. 500 x T. 400 H. 200	C1L L03	1.074	0,062
B. 740 x T. 400 H. 200	C1L L04	1.283	0,084

Integriertes Waschbecken aus Edelstahl mit ausgesetzter Kante



B. 340 x T. 400 H. 195	C1L L11	1.037	0,044
B. 400 x T. 400 H. 195	C1L L12	1.067	0,051
B. 500 x T. 400 H. 195	C1L L13	1.124	0,062
B. 740 x T. 400 H. 195	C1L L14	1.283	0,084

ARBEITSPLATTE AUS STRATIFICATO OMNIA

Element

Code-Nr.

Kat.A

Kat.B

m³

Arbeitsplatte mit gerader Kante St. 12

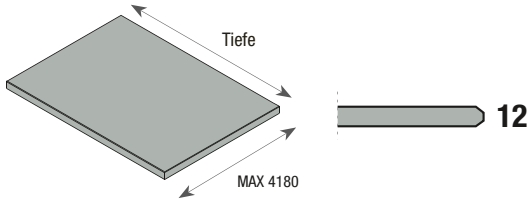

NICHT geeignet für Eckzusammensetzungen

sichtbare Vorderkante + Seitenkanten

		_10	_11	
für Unterschränke mit Seitenwand T. 575	BT2 106_	239	392	0,035
für Unterschränke mit Seitenwand T. 675	BT2 107_	314	535	0,041
für Unterschränke mit Seitenwand T. 775	BT2 108_	352	595	0,046

4 sichtbare Kanten

		_10	_11	
für Unterschränke mit Seitenwand T. 575/675	BT2 127_	336	566	0,042
für Unterschränke mit Seitenwand T. 575+350	BT2 130_	489	826	0,057
für Unterschränke mit Seitenwand T. 575+575	BT2 132_	544	918	0,069

Mehrpriese für Arbeitsplatten

	Eckverbindung	CZS 23	32		Ausschnitt für Kochfeld/Spüle	CZS 02	70
	Ausschnitt für Unterbau	CZS 05	131		Ausschnitt für flächenbündigen Einbau	CZS 03	116
	Nicht rechteckiger Ausschnitt	CZS 01	112		Ausschnitt	CZS 11	67
	Aussparung auf der Rückseite	CZS 33	50		Sichtbare Aussparung	CZS 34	62
	45° Endkante	CZS 24	57		Abgerundete Endkante	CZS 25	57
	Ausschnitt für Armatur	CZS 04	23				

ARBEITSPLATTE AUS STRATIFICATO OMNIA

Element	St.	Code-Nr.	Kat.A	Kat.B	m³
---------	-----	----------	-------	-------	----

Abschlussseite

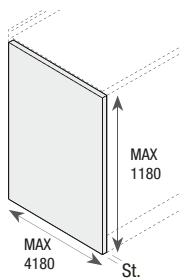

			_10	_11		
2 ausgeführte Seiten	pro Qm	12	BF2 102_	454	741	0,079
4 sichtbare Kanten						

€ verrechnete Mindest 0,3 m²

Rückwand

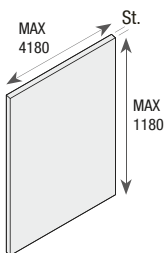

			_10	_11		
2 ausgeführte Seiten	pro Qm	12	BS2 102_	454	741	0,079
4 sichtbare Kanten						

€ verrechnete Mindest 0,3 m²

Mehrpreise für Rückwand

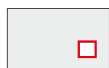

Ausschnitt für Steckdose

CZS 51

60

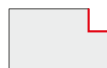

Aussparung auf der Rückseite

CZS 33

50

Sichtbare Aussparung

CZS 34

62

Element	Code-Nr.	Preis	m³
---------	----------	-------	----

Integriertes Waschbecken aus Unicolor

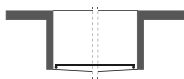

B. 340 x T. 400 H. 200	C1L L01	1.004	0,044
B. 400 x T. 400 H. 200	C1L L02	1.004	0,051
B. 500 x T. 400 H. 200	C1L L03	1.074	0,062
B. 740 x T. 400 H. 200	C1L L04	1.283	0,084

Integriertes Waschbecken aus Edelstahl mit ausgesetzter Kante

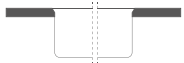

B. 340 x T. 400 H. 195	C1L L11	1.037	0,044
B. 400 x T. 400 H. 195	C1L L12	1.067	0,051
B. 500 x T. 400 H. 195	C1L L13	1.124	0,062
B. 740 x T. 400 H. 195	C1L L14	1.283	0,084

ARBEITSPLATTE AUS LAMINAT FENIX mit UNICOLOR Kante

Element

Code-Nr.

Preis pro Lm

m³

Arbeitsplatte mit gerader Kante St. 12

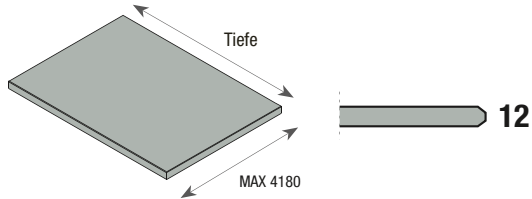

NICHT geeignet für Eckzusammensetzungen

sichtbare Vorderkante + Seitenkanten

für Unterschränke mit Seitenwand T. 575	BT1 106 16	227	0,035
für Unterschränke mit Seitenwand T. 675	BT1 107 16	275	0,041
für Unterschränke mit Seitenwand T. 775	BT1 108 16	323	0,046

4 sichtbare Kanten

für Unterschränke mit Seitenwand T. 575/675	BT1 127 16	365	0,042
für Unterschränke mit Seitenwand T. 575+350	BT1 130 16	490	0,057
für Unterschränke mit Seitenwand T. 575+575	BT1 132 16	531	0,069

Arbeitsplatte mit gerader Kante St. 20

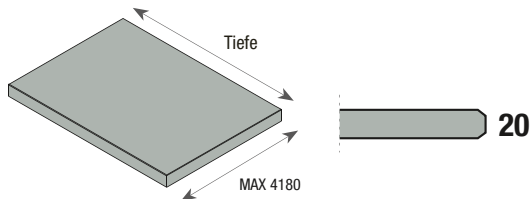

sichtbare Vorderkante + Seitenkanten

für Unterschränke mit Seitenwand T. 575	BT1 206 16	175	0,040
für Unterschränke mit Seitenwand T. 675	BT1 207 16	206	0,047
für Unterschränke mit Seitenwand T. 775	BT1 208 16	237	0,053

4 sichtbare Kanten

für Unterschränke mit Seitenwand T. 575/675	BT1 227 16	294	0,048
für Unterschränke mit Seitenwand T. 575+350	BT1 230 16	383	0,066
für Unterschränke mit Seitenwand T. 575+575	BT1 232 16	413	0,080

Arbeitsplatte mit gerader Kante St. 40

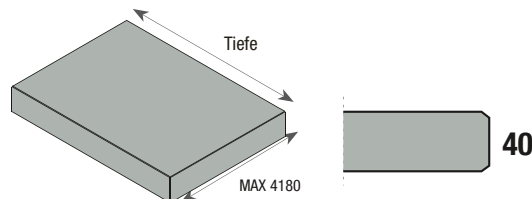

sichtbare Vorderkante + Seitenkanten

für Unterschränke mit Seitenwand T. 575	BT1 406 16	189	0,054
für Unterschränke mit Seitenwand T. 675	BT1 407 16	223	0,062
für Unterschränke mit Seitenwand T. 775	BT1 408 16	259	0,071

4 sichtbare Kanten

für Unterschränke mit Seitenwand T. 575/675	BT1 427 16	312	0,064
für Unterschränke mit Seitenwand T. 575+350	BT1 430 16	404	0,088
für Unterschränke mit Seitenwand T. 575+575	BT1 432 16	435	0,107

Arbeitsplatte mit 30° Kante St. 22

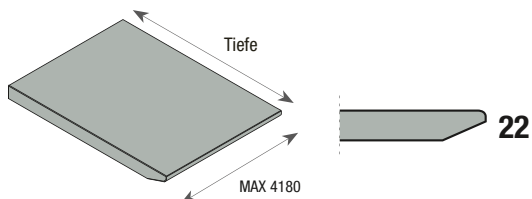

sichtbare Vorderkante + Seitenkanten

für Unterschränke mit Seitenwand T. 575	BT1 T06 16	305	0,042
für Unterschränke mit Seitenwand T. 675	BT1 T07 16	340	0,048
für Unterschränke mit Seitenwand T. 775	BT1 T08 16	377	0,055

4 sichtbare Kanten

für Unterschränke mit Seitenwand T. 575/675	BT1 T27 16	538	0,050
für Unterschränke mit Seitenwand T. 575+350	BT1 T30 16	664	0,068
für Unterschränke mit Seitenwand T. 575+575	BT1 T32 16	706	0,083

Mehrpreise für Arbeitsplatten

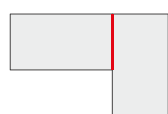

Eckverbindung

CZL 23

32



Ausschnitt für Kochfeld/Spüle

CZL 02

47



Ausschnitt für Unterbau

CZL 05

296









Ausschnitt für flächenbündigen Einbau

CZL 03

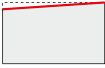
124

ARBEITSPLATTE AUS LAMINAT FENIX mit UNICOLOR Kante

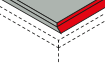
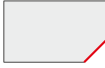
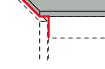
Mehrpreise für Arbeitsplatten

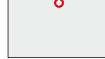
	Nicht rechteckiger Ausschnitt	CZL 01	115		Ausschnitt	CZL 11	85
	Aussparung auf der Rückseite mit Kante	CZL 33	94		Aussparung mit ausgeführter Kante	CZL 34	270
	Geneigte Seitenkante 30° pro lm	CZL 30	140		45° Endkante	CZL 24	70
	Abschlussseite Monoliti	CZL R1	39		Abgerundete Endkante	CZL 25	140
	Rückwand Monoliti pro lm	CZL R0	49		Ausschnitt für Armatur	CLZ 04	18

Element

St.

Code-Nr.

Preis

m³

Abschlussseite

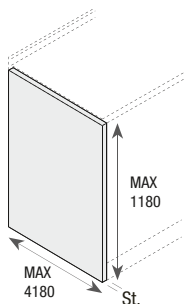

2 ausgeführte Seiten	pro Qm	12	BF1 102 16	520	0,079
4 sichtbare Kanten	pro Qm	20	BF1 202 16	531	0,088
	pro Qm	40	BF1 402 16	546	0,110

€ verrechnete Mindest 0,3 m²

Rückwand

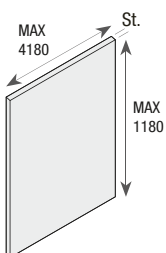

2 ausgeführte Seiten	pro Qm	12	BS1 102 16	498	0,079
4 sichtbare Kanten	pro Qm	20	BS1 202 16	507	0,088

€ verrechnete Mindest 0,3 m²

Rückwand-Aufsatzleiste

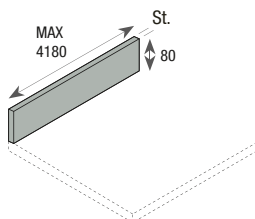

1 ausgeführte Seite H. 80	pro Lm	20	BS1 20A 16	71	0,088
---------------------------	--------	----	------------	----	-------

€ verrechnete Mindest 1 ml

Mehrpreise für Rückwand

	Ausschnitt für Steckdose	CZL 51	35		Aussparung mit ausgeführter Kante	CZL 34	270
					Aussparung auf der Rückseite mit Kante	CZL 33	94

ARBEITSPLATTE AUS FENIXCOLOR

Element

Code-Nr.

Preis pro Lm

m³

Arbeitsplatte mit gerader Kante St. 12

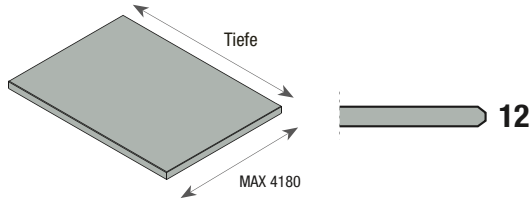

NICHT geeignet für Eckzusammensetzungen

sichtbare Vorderkante + Seitenkanten

für Unterschränke mit Seitenwand T. 575	BT1 106 17	394	0,035
für Unterschränke mit Seitenwand T. 675	BT1 107 17	466	0,041
für Unterschränke mit Seitenwand T. 775	BT1 108 17	537	0,046

4 sichtbare Kanten

für Unterschränke mit Seitenwand T. 575/675	BT1 127 17	598	0,042
für Unterschränke mit Seitenwand T. 575+350	BT1 130 17	780	0,057
für Unterschränke mit Seitenwand T. 575+575	BT1 132 17	842	0,069

Arbeitsplatte mit gerader Kante St. 20

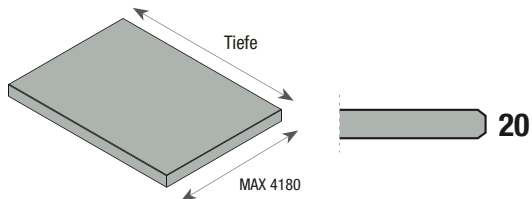

sichtbare Vorderkante + Seitenkanten

für Unterschränke mit Seitenwand T. 575	BT1 206 17	394	0,040
für Unterschränke mit Seitenwand T. 675	BT1 207 17	466	0,047
für Unterschränke mit Seitenwand T. 775	BT1 208 17	537	0,053

4 sichtbare Kanten

für Unterschränke mit Seitenwand T. 575/675	BT1 227 17	598	0,048
für Unterschränke mit Seitenwand T. 575+350	BT1 230 17	780	0,066
für Unterschränke mit Seitenwand T. 575+575	BT1 232 17	842	0,080

Arbeitsplatte mit gerader Kante St. 40

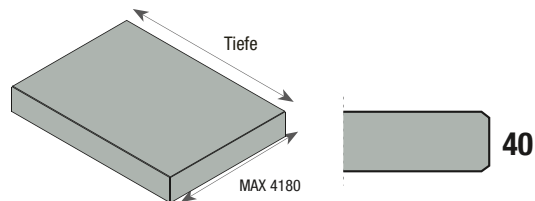

sichtbare Vorderkante + Seitenkanten

für Unterschränke mit Seitenwand T. 575	BT1 406 17	352	0,054
für Unterschränke mit Seitenwand T. 675	BT1 407 17	417	0,062
für Unterschränke mit Seitenwand T. 775	BT1 408 17	458	0,071

4 sichtbare Kanten

für Unterschränke mit Seitenwand T. 575/675	BT1 427 17	558	0,064
für Unterschränke mit Seitenwand T. 575+350	BT1 430 17	719	0,088
für Unterschränke mit Seitenwand T. 575+575	BT1 432 17	773	0,107

Arbeitsplatte mit 30° Kante St. 22

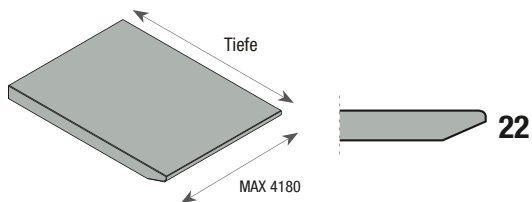











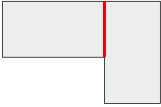

sichtbare Vorderkante + Seitenkanten

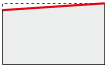
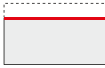
für Unterschränke mit Seitenwand T. 575	BT1 T06 17	516	0,042
für Unterschränke mit Seitenwand T. 675	BT1 T07 17	591	0,048
für Unterschränke mit Seitenwand T. 775	BT1 T08 17	667	0,055

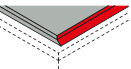
4 sichtbare Kanten

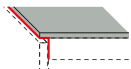
für Unterschränke mit Seitenwand T. 575/675	BT1 T27 17	906	0,050
für Unterschränke mit Seitenwand T. 575+350	BT1 T30 17	945	0,068
für Unterschränke mit Seitenwand T. 575+575	BT1 T32 17	1.006	0,083

Mehrpreise für Arbeitsplatten

	Eckverbindung	CZL 23	32		Ausschnitt für Kochfeld/Spüle	CZL 02	47
	Ausschnitt für Unterbau	CZL 05	296		Ausschnitt für flächenbündigen Einbau	CZL 03	124
	Nicht rechtwinkliger Ausschnitt	CZL 01	115		Ausschnitt	CZL 11	85
	Aussparung auf der Rückseite mit Kante	CZL 33	94		Aussparung mit ausgeführter Kante	CZL 34	270
	Geneigte Seitenkante 30° pro lm	CZL 30	140		45° Endkante	CZL 24	70
	Abschlussseite Monoliti	CZL R1	39		Abgerundete Endkante	CZL 25	140
	Rückwand Monoliti pro lm	CZL R0	49		Ausschnitt für Armatur	CLZ 04	18

Element	Code-Nr.	Preis	m ³
---------	----------	-------	----------------

Integriertes Waschbecken aus Fenixcolor

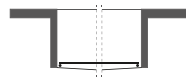

B. 340 x T. 400 H. 200	C1L L51	1.041	0,044
B. 400 x T. 400 H. 200	C1L L52	1.041	0,051
B. 500 x T. 400 H. 200	C1L L53	1.116	0,062
B. 740 x T. 400 H. 200	C1L L54	1.340	0,088

Integriertes Waschbecken aus Edelstahl mit ausgesetzter Kante

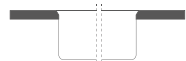

B. 340 x T. 400 H. 195	C1L L11	1.037	0,044
B. 400 x T. 400 H. 195	C1L L12	1.067	0,051
B. 500 x T. 400 H. 195	C1L L13	1.124	0,062
B. 740 x T. 400 H. 195	C1L L14	1.283	0,084

Integriertes Waschbecken aus Fenixcolor

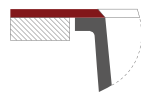

B. 500 x T. 400 H. 215	C1L L73	1.263	0,067
B. 720 x T. 400 H. 215	C1L L74	1.370	0,093

ARBEITSPLATTE AUS STRATIFICATO FENIX

Element

Code-Nr.

Preis pro Lm

m³

Arbeitsplatte mit gerader Kante St. 12

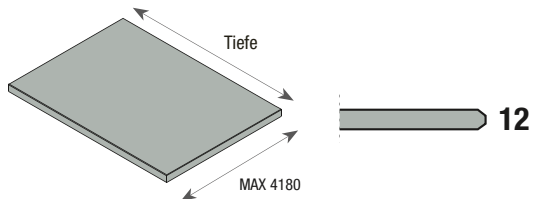

NICHT geeignet für Eckzusammensetzungen

sichtbare Vorderkante + Seitenkanten

für Unterschränke mit Seitenwand T. 575	BT2 106 16	455	0,035
für Unterschränke mit Seitenwand T. 675	BT2 107 16	642	0,041
für Unterschränke mit Seitenwand T. 775	BT2 108 16	716	0,046

4 sichtbare Kanten

für Unterschränke mit Seitenwand T. 575/675	BT2 127 16	685	0,042
für Unterschränke mit Seitenwand T. 575+350	BT2 130 16	998	0,057
für Unterschränke mit Seitenwand T. 575+575	BT2 132 16	1.111	0,069

Mehrpriese für Arbeitsplatten

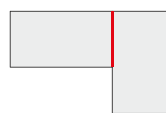

Eckverbindung

CZS 23

32



Ausschnitt für Kochfeld/Spüle

CZS 02

70

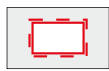

Ausschnitt für Unterbau

CZS 05

131



Ausschnitt für flächenbündigen Einbau

CZS 03

116



Nicht rechteckiger Ausschnitt

CZS 01

112

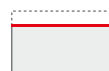

Ausschnitt

CZS 11

67

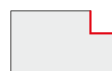

Aussparung auf der Rückseite

CZS 33

50



Sichtbare Aussparung

CZS 34

62

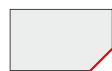

45° Endkante

CZS 24

57

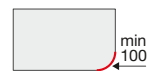

Abgerundete Endkante

CZS 25

57



Ausschnitt für Armatur

CZS 04

23

ARBEITSPLATTE AUS STRATIFICATO FENIX

Element	St.	Code-Nr.	Preis	m ³
---------	-----	----------	-------	----------------

Abschlussseite

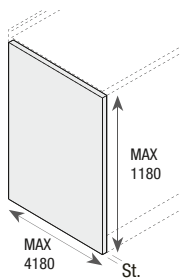

2 ausgeführte Seiten				
4 sichtbare Kanten	pro Qm	12	BF2 102 16	896 0,079

€ verrechnete Mindest 0,3 m²

Rückwand

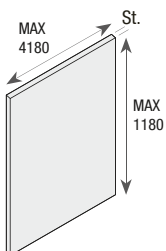

2 ausgeführte Seiten				
4 sichtbare Kanten	pro Qm	12	BS2 102 16	896 0,079

€ verrechnete Mindest 0,3 m²

Mehrpreise für Rückwand

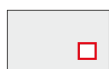

Ausschnitt für Steckdose

CZS 51

60

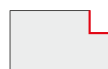

Aussparung auf der Rückseite

CZS 33

50

Sichtbare Aussparung

CZS 34

62

Element	Code-Nr.	Preis	m ³
---------	----------	-------	----------------

Integriertes Waschbecken aus Fenixcolor

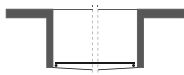

B. 340 x T. 400 H. 200	C1L L51	1.041	0,044
B. 400 x T. 400 H. 200	C1L L52	1.041	0,051
B. 500 x T. 400 H. 200	C1L L53	1.116	0,062
B. 740 x T. 400 H. 200	C1L L54	1.340	0,088

Integriertes Waschbecken aus Edelstahl mit ausgestellter Kante

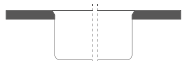

B. 340 x T. 400 H. 195	C1L L11	1.037	0,044
B. 400 x T. 400 H. 195	C1L L12	1.067	0,051
B. 500 x T. 400 H. 195	C1L L13	1.124	0,062
B. 740 x T. 400 H. 195	C1L L14	1.283	0,084

Integriertes Waschbecken aus Fenixcolor

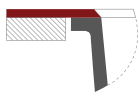

B. 500 x T. 400 H. 215	C1L L73	1.263	0,067
B. 720 x T. 400 H. 215	C1L L74	1.370	0,093

ARBEITSPLATTE AUS BASE AGGLOMERAT

Element

Code-Nr.

QF Hochglanz

QF Seta

EX Hochglanz

EX Seta

m³

Arbeitsplatte mit gerader Kante St. 20

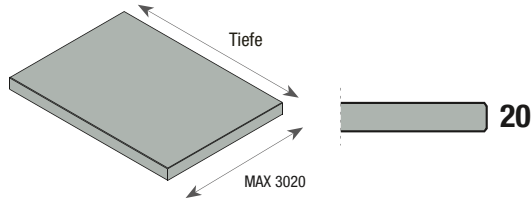

Seitliche Ausführungen HINZUFÜGEN

sichtbare Vorderkante

		_QL	_OS	_EL	_ES	
* für Unterschränke mit Seitenwand T. 575	BTZ 206_	302	373	420	491	0,048
für Unterschränke mit Seitenwand T. 675	BTZ 207_	484	564	645	726	0,066
für Unterschränke mit Seitenwand T. 775	BTZ 208_	536	624	720	808	0,080

sichtbare Vorderkante + Hinterkante

		_QL	_OS	_EL	_ES	
für Unterschränke mit Seitenwand T. 575/675	BTZ 227_	526	627	697	798	0,040
für Unterschränke mit Seitenwand T. 575+350	BTZ 230_	708	838	958	1.088	0,047
für Unterschränke mit Seitenwand T. 575+575	BTZ 232_	773	914	1.050	1.193	0,053

* Inklusive Aufsatzleiste H. 60 mm

Arbeitsplatte mit 30° Kante St. 20

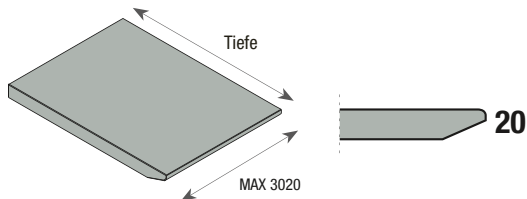

Seitliche Ausführungen HINZUFÜGEN

sichtbare Vorderkante

		_QL	_OS	_EL	_ES	
* für Unterschränke mit Seitenwand T. 575	BTZ T06_	449	519	566	636	0,048
für Unterschränke mit Seitenwand T. 675	BTZ T07_	612	691	773	853	0,066
für Unterschränke mit Seitenwand T. 775	BTZ T08_	664	752	848	936	0,080

sichtbare Vorderkante + Hinterkante

		_QL	_OS	_EL	_ES	
für Unterschränke mit Seitenwand T. 575/675	BTZ T27_	782	882	952	1.053	0,040
für Unterschränke mit Seitenwand T. 575+350	BTZ T30_	964	1.095	1.213	1.344	0,047
für Unterschränke mit Seitenwand T. 575+575	BTZ T32_	1.028	1.171	1.306	1.448	0,053

* Inklusive Aufsatzleiste H. 60 mm

Mehrpriese für Arbeitsplatten

	Gerade SEITLICHE Ausführung – pro Lm	CZZ 3B	25
--	--------------------------------------	---------------	----

	30° Geneigte SEITLICHE Ausführung – pro Lm	CZZ 30	137
--	--	---------------	-----

	Ausschnitt für Kochfeld/Spüle	CZZ 02	86
--	-------------------------------	---------------	----

	Ausschnitt für Unterbau	CZZ 03	308
--	-------------------------	---------------	-----

	Ausschnitt für flächenbündigen Einbau	CZZ 05	274
--	---------------------------------------	---------------	-----

	Ausschnitt für Armatur	CZZ 04	19
--	------------------------	---------------	----

	Nicht rechteckiger Ausschnitt	CZZ 01	59
--	-------------------------------	---------------	----

	Ausschnitt	CZZ 11	63
--	------------	---------------	----

	Aussparung auf der Rückseite	CZZ 33	65
--	------------------------------	---------------	----

	Sichtbare Aussparung	CZZ 34	223
--	----------------------	---------------	-----

	45° Endkante	CZZ 24	69
--	--------------	---------------	----

	Abgerundete Endkante	CZZ 25	120
--	----------------------	---------------	-----

	Aussparung auf Seitenwand/ Rückwand Monoliti – pro Lm	CZZ RM	95
--	---	---------------	----

	Untere Oberflächenausf. – pro qm	CZZ A1	158
--	----------------------------------	---------------	-----



2 Löcher über der Arbeitsplatte bereits im Preis der Arbeitsplatte mit sichtbarer Vorderkante enthalten, für Unterschränke mit Seitenwand T. 575 St. 20 mm oder 27° und gerader Kante, wenn die Kochfelder/Spülen bei Meson's Cucine gekauft werden



750 mm Gaskochfelder erfordern möglicherweise spezielle Löcher

ARBEITSPLATTE AUS BASE AGGLOMERAT

Element	St.	Code-Nr.	QF Hochglanz	QF Seta	EX Hochglanz	EX Seta	m ³
---------	-----	----------	--------------	---------	--------------	---------	----------------

Abschlussseite St. 20

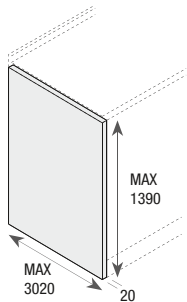

				_OL	_OS	_EL	_ES	
1 ausgeführte Seite	pro Qm	20	BFZ 201_	790	826	1.032	1.067	0,088



Ausführung an sichtbaren Kanten HINZUFÜGEN



verrechnete Mindest 0,3 m²

Rückwand St. 20

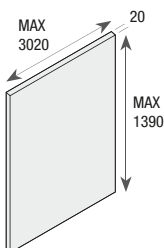

				_OL	_OS	_EL	_ES	
1 ausgeführte Seite	pro Qm	20	BSZ 201_	719	830	941	1.072	0,088



Mindestabstand zum Gas-Kochfeld 70 mm

Ausführung an sichtbaren Kanten HINZUFÜGEN



verrechnete Mindest 0,3 m²

Aufsatzleiste für Arbeitsplatte St. 20

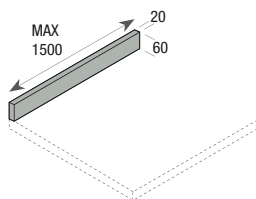

				_OL	_OS	_EL	_ES	
pro Lm	20	BAZ 20A_		60	78	86	105	0,008



verrechnete Mindest 1 ml



Bereits im Preis der Arbeitsplatte mit sichtbarer Vorderkante enthalten, für Unterschränke mit Seitenwand T. 575 St. 20 mm und gerader oder 27° Kante.

Mehrpriese für Seitenwand und Rückwand



Sichtbare Kante auf Seitenwand
– pro Lm

CZZ 3B

25



Ausschnitt für Steckdose

CZZ 51

34



Sichtbare Kante auf Rückwand
– pro Lm

CZZ 3B

25



Aussparung auf der Rückseite

CZZ 33

65

Sichtbare Aussparung

CZZ 34

223

ARBEITSPLATTE AUS DELUXE AGGLOMERAT

Element

Code-Nr.

Impero Hochglanz	Impero Seta	Concrete Hochglanz	Concrete Seta	Serena Hochglanz	Serena Seta	m ³
------------------	-------------	--------------------	---------------	------------------	-------------	----------------

Arbeitsplatte mit gerader Kante St. 12

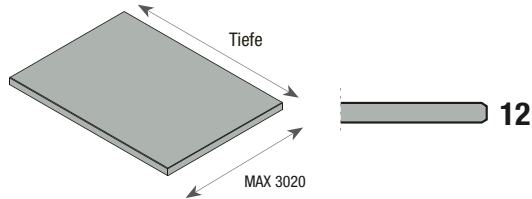

Seitliche Ausführungen HINZUFÜGEN

sichtbare Vorderkante

		_ML	_MS	_YL	_YS	_RL	_RS	
für Unterschränke mit Seitenwand T. 575	BTZ 106 _	-	-	-	-	677	735	0,042
für Unterschränke mit Seitenwand T. 675	BTZ 107 _	-	-	-	-	904	983	0,057
für Unterschränke mit Seitenwand T. 775	BTZ 108 _	-	-	-	-	1.014	1.106	0,069

sichtbare Vorderkante + Hinterkante

		_ML	_MS	_YL	_YS	_RL	_RS	
für Unterschränke mit Seitenwand T. 575/675	BTZ 127 _	-	-	-	-	995	1.080	0,035
für Unterschränke mit Seitenwand T. 575+350	BTZ 130 _	-	-	-	-	1.385	1.509	0,041
für Unterschränke mit Seitenwand T. 575+575	BTZ 132 _	-	-	-	-	1.524	1.662	0,046

Arbeitsplatte mit gerader Kante St. 20

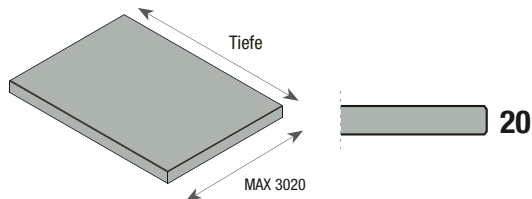

Seitliche Ausführungen HINZUFÜGEN

sichtbare Vorderkante

		_ML	_MS	_YL	_YS	_RL	_RS	
für Unterschränke mit Seitenwand T. 575	BTZ 206 _	500	570	558	604	806	876	0,048
für Unterschränke mit Seitenwand T. 675	BTZ 207 _	699	779	737	802	1.083	1.181	0,066
für Unterschränke mit Seitenwand T. 775	BTZ 208 _	781	869	826	898	1.219	1.331	0,080

sichtbare Vorderkante + Hinterkante

		_ML	_MS	_YL	_YS	_RL	_RS	
für Unterschränke mit Seitenwand T. 575/675	BTZ 227 _	753	854	819	887	1.186	1.290	0,040
für Unterschränke mit Seitenwand T. 575+350	BTZ 230 _	1.040	1.171	1.128	1.226	1.663	1.815	0,047
für Unterschränke mit Seitenwand T. 575+575	BTZ 232 _	1.142	1.285	1.239	1.348	1.833	2.001	0,053

Arbeitsplatte mit 30° Kante St. 20

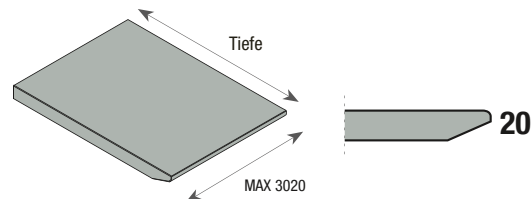

Seitliche Ausführungen HINZUFÜGEN

sichtbare Vorderkante

		_ML	_MS	_YL	_YS	_RL	_RS	
für Unterschränke mit Seitenwand T. 575	BTZ T06 _	628	698	741	785	988	1.058	0,048
für Unterschränke mit Seitenwand T. 675	BTZ T07 _	827	906	920	983	1.265	1.363	0,066
für Unterschränke mit Seitenwand T. 775	BTZ T08 _	909	997	1.009	1.081	1.402	1.513	0,080

sichtbare Vorderkante + Hinterkante

		_ML	_MS	_YL	_YS	_RL	_RS	
für Unterschränke mit Seitenwand T. 575/675	BTZ T27 _	1.010	1.110	1.183	1.251	1.550	1.655	0,040
für Unterschränke mit Seitenwand T. 575+350	BTZ T30 _	1.296	1.426	1.493	1.590	2.026	2.179	0,047
für Unterschränke mit Seitenwand T. 575+575	BTZ T32 _	1.397	1.540	1.602	1.797	2.198	2.366	0,053

Mehrpreise für Arbeitsplatten

	Gerade SEITLICHE Ausführung – pro Lm	CZZ 3B	25		30° Gekante SEITLICHE Ausführung – pro Lm	CZZ 30	137
	Ausschnitt für Kochfeld/Spüle	CZZ 02	86		Ausschnitt für Unterbau	CZZ 03	308
	Ausschnitt für flächenbündigen Einbau	CZZ 05	274		Ausschnitt für Armatur	CZZ 04	19
	Nicht rechteckiger Ausschnitt	CZZ 01	59		Ausschnitt	CZZ 11	63
	Aussparung auf der Rückseite	CZZ 33	65		Sichtbare Aussparung	CZZ 34	223
	45° Endkante	CZZ 24	69		Abgerundete Endkante	CZZ 25	120



750 mm Gaskochfelder erfordern möglicherweise spezielle Löcher

ARBEITSPLATTE AUS DELUXE AGGLOMERAT

Mehrpriese für Arbeitsplatten

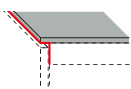

Aussparung auf Seitenwand/
Rückwand Monoliti – pro Lm

CZZ RM

95

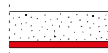

Untere Oberflächenausf. – pro qm

CZZ A1

158

Element

St. Code-Nr.

Impero
Hochglanz

Impero
Seta

Concrete
Hochglanz

Concrete
Seta

Serena
Hochglanz

Serena
Seta

m³

Abschlussseite

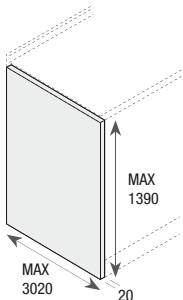

1 ausgeführte
Seite

	pro Qm	12	BFZ 101_	_ML	_MS	_YL	_YS	_RL	_RS	
	pro Qm	20	BFZ 201_	1.111	1.148	1.104	1.199	1.622	1.769	0,088



Ausführung an sichtbaren Kanten HINZUFÜGEN



verrechnete Mindest 0,3 m²

Rückwand

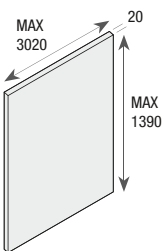

1 ausgeführte
Seite

	pro Qm	12	BSZ 101_	_ML	_MS	_YL	_YS	_RL	_RS	
	pro Qm	20	BSZ 201_	1.041	1.171	1.107	1.203	1.625	1.772	0,088



Mindestabstand zum Gas-Kochfeld 70 mm

Ausführung an sichtbaren Kanten HINZUFÜGEN



verrechnete Mindest 0,3 m²

Aufsatzleiste für Arbeitsplatte St. 20

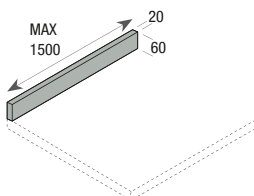

	pro Lm	20	BAZ 20A_	_ML	_MS	_YL	_YS	_RL	_RS	
				94	113	104	114	155	171	0,008



verrechnete Mindest 1 ml

Mehrpriese für Seitenwand und Rückwand

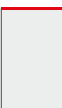

Sichtbare Kante auf Seitenwand
– pro Lm

CZZ 3B

25



Ausschnitt für Steckdose

CZZ 51

34



Sichtbare Kante auf Rückwand
– pro Lm

CZZ 3B

25



Aussparung auf der Rückseite

CZZ 33

65

Sichtbare Aussparung

CZZ 34

223

ARBEITSPLATTE AUS MARMOR

Element

Code-Nr.

Blanco Carrara Hochglanz	Pietra Grey Hochglanz	Collemandina Hochglanz	Portoro Imperiale Hochglanz	Calacatta Vagli Oro Hochglanz	m ³
--------------------------	-----------------------	------------------------	-----------------------------	-------------------------------	----------------

Arbeitsplatte mit gerader Kante St. 20

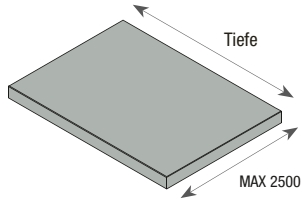

Seitliche Ausführungen HINZUFÜGEN

sichtbare Vorderkante

		_CL	_JL	_DL	_KL	_FL	
für Unterschränke mit Seitenwand T. 575	BTM 206_	381	436	624	1.222	1.420	0,048
für Unterschränke mit Seitenwand T. 675	BTM 207_	452	516	734	1.429	1.658	0,066
für Unterschränke mit Seitenwand T. 775	BTM 208_	505	578	827	1.618	1.879	0,080

sichtbare Vorderkante + Hinterkante

		_CL	_JL	_DL	_KL	_FL	
für Unterschränke mit Seitenwand T. 575/675	BTM 227_	495	564	796	1.534	1.778	0,040
für Unterschränke mit Seitenwand T. 575+350	BTM 230_	681	781	1.118	2.195	2.550	0,047
für Unterschränke mit Seitenwand T. 575+575	BTM 232_	746	858	1.233	2.431	2.826	0,053

Arbeitsplatte mit gerader Kante St. 30

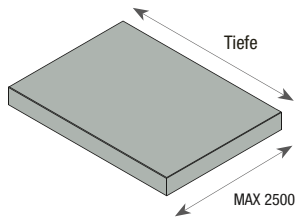

Seitliche Ausführungen HINZUFÜGEN

sichtbare Vorderkante

		_CL	_JL	_DL	_KL	_FL	
für Unterschränke mit Seitenwand T. 575	BTM 306_	482	537	787	1.630	1.918	0,056
für Unterschränke mit Seitenwand T. 675	BTM 307_	569	634	923	1.902	2.237	0,077
für Unterschränke mit Seitenwand T. 775	BTM 308_	638	712	1.042	2.156	2.538	0,093

sichtbare Vorderkante + Hinterkante

		_CL	_JL	_DL	_KL	_FL	
für Unterschränke mit Seitenwand T. 575/675	BTM 327_	620	689	997	2.036	2.392	0,047
für Unterschränke mit Seitenwand T. 575+350	BTM 330_	863	963	1.411	2.926	3.445	0,055
für Unterschränke mit Seitenwand T. 575+575	BTM 332_	949	1.060	1.559	3.244	3.821	0,062

Arbeitsplatte mit 30° Kante St. 20

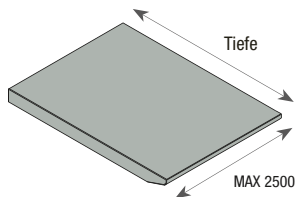

Seitliche Ausführungen HINZUFÜGEN

sichtbare Vorderkante

		_CL	_JL	_DL	_KL	_FL	
für Unterschränke mit Seitenwand T. 575	BTM T06_	519	574	761	1.360	1.558	0,048
für Unterschränke mit Seitenwand T. 675	BTM T07_	590	654	872	1.567	1.796	0,066
für Unterschränke mit Seitenwand T. 775	BTM T08_	643	716	965	1.756	2.017	0,080

sichtbare Vorderkante + Hinterkante

		_CL	_JL	_DL	_KL	_FL	
für Unterschränke mit Seitenwand T. 575/675	BTM T27_	771	840	1.071	1.810	2.054	0,040
für Unterschränke mit Seitenwand T. 575+350	BTM T30_	956	1.057	1.394	2.470	2.826	0,047
für Unterschränke mit Seitenwand T. 575+575	BTM T32_	1.022	1.134	1.509	2.707	3.102	0,053

Mehrpreise für Arbeitsplatten

	Gerade SEITLICHE Ausführung – pro Lm	CZZ 3B	25
--	--------------------------------------	---------------	----

	30° Gekante SEITLICHE Ausführung – pro Lm	CZZ 30	137
--	---	---------------	-----

	Ausschnitt für Kochfeld/Spüle	CZZ 02	86
--	-------------------------------	---------------	----

	Ausschnitt für Unterbau	CZZ 03	308
--	-------------------------	---------------	-----

	Ausschnitt für flächenbündigen Einbau	CZZ 05	274
--	---------------------------------------	---------------	-----

	Ausschnitt für Armatur	CZZ 04	19
--	------------------------	---------------	----

	Nicht rechteckiger Ausschnitt	CZZ 01	59
--	-------------------------------	---------------	----

	Ausschnitt	CZZ 11	63
--	------------	---------------	----

	Aussparung auf der Rückseite	CZZ 33	65
--	------------------------------	---------------	----

	Sichtbare Aussparung	CZZ 34	223
--	----------------------	---------------	-----

	45° Endkante	CZZ 24	69
--	--------------	---------------	----

	Abgerundete Endkante	CZZ 25	120
--	----------------------	---------------	-----



750 mm Gaskochfelder erfordern möglicherweise spezielle Löcher

Mehrpreise für Arbeitsplatten

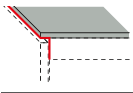

Aussparung auf Seitenwand/
Rückwand Monoliti – pro Lm

CZZ RM

95

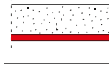

Untere Oberflächenausf. – pro qm

CZZ A1

158

Element

St.

Code-Nr.

Blanco Carrara Hochglanz	Pietra Grey Hochglanz	Collemarina Hochglanz	Portoro Imperiale Hochglanz	Calacatta Vagli Oro Hochglanz	m ³
--------------------------	-----------------------	-----------------------	-----------------------------	-------------------------------	----------------

Abschlussseite

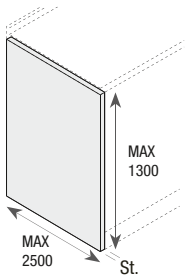

				_CL	_JL	_DL	_KL	_FL	
1 ausgeführte Seite	pro Qm	20	BFM 201_	659	750	1.052	2.018	2.336	0,088
	pro Qm	30	BFM 301_	823	913	1.314	2.674	3.140	0,099
2 ausgeführte Seiten	pro Qm	20	BFM 202_	750	840	1.142	2.108	2.427	0,088
	pro Qm	30	BFM 302_	913	1.003	1.405	2.763	3.229	0,099



Ausführung an sichtbaren Kanten
HINZUFÜGEN



verrechnete Mindest 0,3 m²

Rückwand

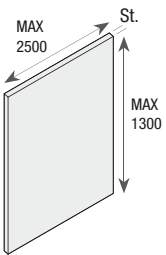

				_CL	_JL	_DL	_KL	_FL	
1 ausgeführte Seite	pro Qm	20	BSM 201_	569	659	961	1.927	2.246	0,088



Ausführung an sichtbaren Kanten
HINZUFÜGEN



verrechnete Mindest 0,3 m²

Aufsatzleiste für Arbeitsplatte St. 20

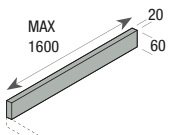

				_CL	_JL	_DL	_KL	_FL	
pro Lm	BAM 20A_	69	78	118	254	301	0,008		



verrechnete Mindest 1 ml

Mehrpreise für Seitenwand und Rückwand



Sichtbare Kante auf Seitenwand
– pro Lm

CZZ 3B

25



Ausschnitt für Steckdose

CZZ 51

34

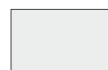

Sichtbare Kante auf Rückwand
– pro Lm

CZZ 3B

25

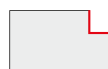

Aussparung auf der Rückseite

CZZ 33

65

Sichtbare Aussparung

CZZ 34

223

ARBEITSPLATTE AUS LAMINAM

Element

B. Code-Nr.

LAPIS

DECOR

m³

Arbeitsplatte mit gerader Kante St. 12

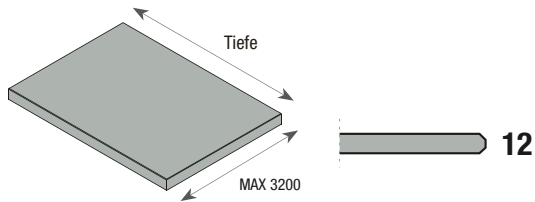

sichtbare Vorderkante + Seitenkanten

		⊥	∨	
für Unterschränke mit Seitenwand T. 575	BTL 106 L_	644	674	0,042
für Unterschränke mit Seitenwand T. 675	BTL 107 L_	739	773	0,057
für Unterschränke mit Seitenwand T. 775	BTL 108 L_	830	868	0,069

4 sichtbare Kanten

		⊥	∨	
für Unterschränke mit Seitenwand T. 575/675	BTL 127 L_	682	712	0,035
für Unterschränke mit Seitenwand T. 575+350	BTL 130 L_	777	807	0,041
für Unterschränke mit Seitenwand T. 575+575	BTL 132 L_	868	906	0,046

Arbeitsplatte mit gerader Kante St. 40

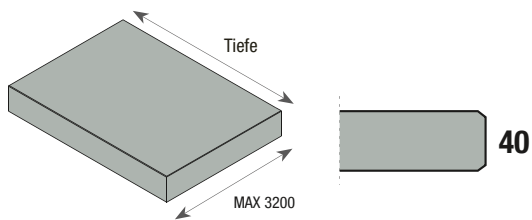

sichtbare Vorderkante + Seitenkanten

		⊥	∨	
für Unterschränke mit Seitenwand T. 575	BTL 406 L_	1.152	1.183	0,064
für Unterschränke mit Seitenwand T. 675	BTL 407 L_	1.279	1.309	0,088
für Unterschränke mit Seitenwand T. 775	BTL 408 L_	1.401	1.439	0,107

4 sichtbare Kanten

		⊥	∨	
für Unterschränke mit Seitenwand T. 575/675	BTL 427 L_	1.496	1.527	0,054
für Unterschränke mit Seitenwand T. 575+350	BTL 430 L_	1.623	1.653	0,062
für Unterschränke mit Seitenwand T. 575+575	BTL 432 L_	1.748	1.787	0,071

Arbeitsplatte mit gerader Kante St. 48 mit Nut

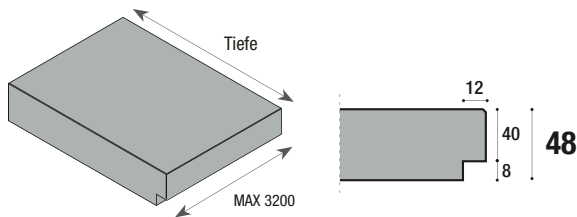

sichtbare Vorderkante + Seitenkanten

		⊥	∨	
für Unterschränke mit Seitenwand T. 575	BTL E06 L_	1.305	1.336	0,071
für Unterschränke mit Seitenwand T. 675	BTL E07 L_	1.442	1.473	0,097
für Unterschränke mit Seitenwand T. 775	BTL E08 L_	1.573	1.577	0,118

4 sichtbare Kanten

		⊥	∨	
für Unterschränke mit Seitenwand T. 575/675	BTL E27 L_	1.745	1.776	0,059
für Unterschränke mit Seitenwand T. 575+350	BTL E30 L_	1.879	1.910	0,069
für Unterschränke mit Seitenwand T. 575+575	BTL E32 L_	2.013	2.052	0,078

Arbeitsplatte Block H 308 mit integriertem Spülbecken

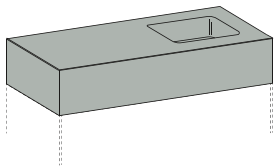

sichtbare Vorderkante

		⊥	∨	
für Unterschränke mit Seitenwand T. 575 re 1800	BTL B18 L_D	5.121	5.221	0,411
für Unterschränke mit Seitenwand T. 575 li 1800	BTL B18 L_S	5.121	5.221	0,411

Mehrpreise für Arbeitsplatten

	Ausschnitt für Kochfeld/Spüle	CZP 02	80
--	-------------------------------	--------	----

	Ausschnitt für Unterbau	CZP 05	333
--	-------------------------	--------	-----

	Ausschnitt für flächenbündigen Einbau	CZP 03	333
--	---------------------------------------	--------	-----

	Ausschnitt für Armatur	CZP04	27
--	------------------------	-------	----

	Nicht rechteckiger Ausschnitt	CZP 01	33
--	-------------------------------	--------	----

	Vorbereitung für Stützfuß	CZP 41	765
--	---------------------------	--------	-----

	Aussparung auf der Rückseite	CZP 33	53
--	------------------------------	--------	----

	Sichtbare Aussparung	CZP 34	133
--	----------------------	--------	-----

750 mm Gaskochfelder erfordern möglicherweise spezielle Löcher
Auf Ausschnitte und Aussparungen mit Eckradius 5 mm.
Mindestabstand zwischen Loch und Kante oder zwischen Loch und Loch: 50 mm

ARBEITSPLATTE AUS LAMINAM

Element	St.	Code-Nr.	LAPIS	DECOR	m ³
---------	-----	----------	-------	-------	----------------

Abschlussseite

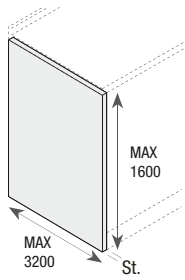

				_L	_V	
1 ausgeführte Seite	pro Qm	12	BFL 101 L_	1.173	1.221	0,079
4 sichtbare Kanten	pro Qm	40	BFL 401 L_	2.719	2.814	0,110
2 ausgeführte Seiten						
4 sichtbare Kanten	pro Qm	40	BFL 402 L_	3.378	4.054	0,110

€ verrechnete Mindest 0,3 m²

Rückwand

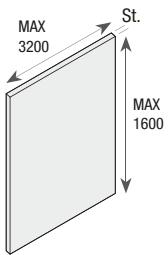

				_L	_V	
1 ausgeführte Seite						
4 sichtbare Kanten	pro Qm	12	BSL 101 L_	1.018	1.072	0,079
mit Melamin Unterstüzung 1 ausgeführte Seite						
4 sichtbare Kanten	pro Qm	16+5	BSL 2T1 L_	879	927	0,089

€ verrechnete Mindest 0,3 m²

Aufsatzleiste für Arbeitsplatte St. 12

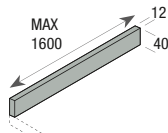

			_L	_V		
			BAP 10A L_	112	118	0,008

€ verrechnete Mindest 1 ml

Mehrpreise für Rückwand



Ausschnitt für Steckdose

CZP 51

50

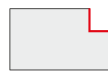

Aussparung auf der Rückseite

CZP 33

53

Sichtbare Aussparung

CZP 34

133

Integriertes Waschbecken aus Edelstahl H. 200 mit Laminam beschichtet

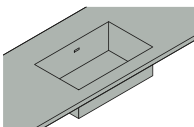

				_L	_V	
B. 340 x T. 380 H. 200			C1P L1_	1.723	1.723	0,042
B. 400 x T. 380 H. 200			C1P L2_	1.723	1.723	0,049
B. 450 x T. 380 H. 200			C1P L3_	1.723	1.723	0,054
B. 700 x T. 380 H. 200			C1P L4_	2.105	2.105	0,080

Feste Front für Unterschrank H. 265 St. 12

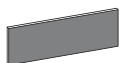

				_L	_V	
600	BSL F60 L_	201	212	0,018		
750	BSL F75 L_	251	265	0,022		
900	BSL F90 L_	302	319	0,026		
1050	BSL F93 L_	353	370	0,030		
1200	BSL F96 L_	403	424	0,035		

ARBEITSPLATTE AUS TERRE

Element

Code-Nr.

Preis pro Lm

m³

Arbeitsplatte mit gerader Kante St. 12

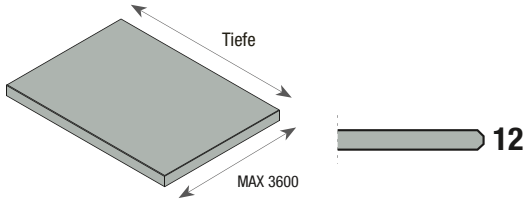

sichtbare Vorderkante + Seitenkanten

für Unterschränke mit Seitenwand T. 575	BTT 106 28	377	0,042
für Unterschränke mit Seitenwand T. 675	BTT 107 28	431	0,057
für Unterschränke mit Seitenwand T. 775	BTT 108 28	486	0,069

4 sichtbare Kanten

für Unterschränke mit Seitenwand T. 575/675	BTT 127 28	396	0,035
für Unterschränke mit Seitenwand T. 575+350	BTT 130 28	589	0,041
für Unterschränke mit Seitenwand T. 575+575	BTT 132 28	713	0,046

Arbeitsplatte mit gerader Kante St. 20

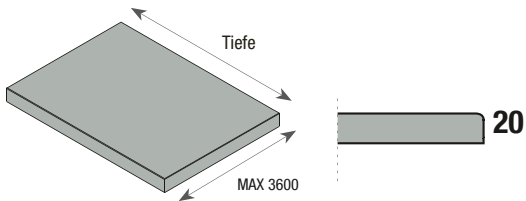

sichtbare Vorderkante + Seitenkanten

für Unterschränke mit Seitenwand T. 575	BTT 206 28	389	0,048
für Unterschränke mit Seitenwand T. 675	BTT 207 28	446	0,066
für Unterschränke mit Seitenwand T. 775	BTT 208 28	503	0,080

4 sichtbare Kanten

für Unterschränke mit Seitenwand T. 575/675	BTT 227 28	409	0,040
für Unterschränke mit Seitenwand T. 575+350	BTT 230 28	608	0,047
für Unterschränke mit Seitenwand T. 575+575	BTT 232 28	737	0,053

Arbeitsplatte mit gerader Kante St. 40

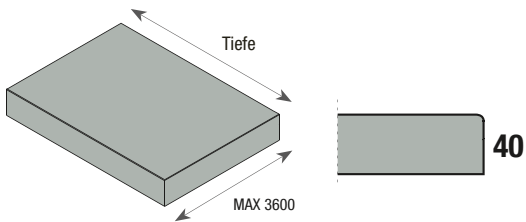

sichtbare Vorderkante + Seitenkanten

für Unterschränke mit Seitenwand T. 575	BTT 406 28	400	0,064
für Unterschränke mit Seitenwand T. 675	BTT 407 28	459	0,088
für Unterschränke mit Seitenwand T. 775	BTT 408 28	519	0,107

4 sichtbare Kanten

für Unterschränke mit Seitenwand T. 575/675	BTT 427 28	421	0,054
für Unterschränke mit Seitenwand T. 575+350	BTT 430 28	628	0,062
für Unterschränke mit Seitenwand T. 575+575	BTT 432 28	760	0,071

Mehrpriese für Arbeitsplatten



Ausschnitt für Kochfeld/Spüle

CZT 02

46



Ausschnitt für Unterbau

CZT 05

175



Ausschnitt für flächenbündigen Einbau

CZT 03

175



Ausschnitt für Armatur

CZT 04

25

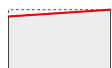

Nicht rechtwinkliger Ausschnitt

CZT 01

33



Ausschnitt

CZT 11

33



Aussparung auf der Rückseite

CZT 33

50



Sichtbare Aussparung

CZT 34

50

Element

St.

Code-Nr.

Preis

m³

Abschlussseite

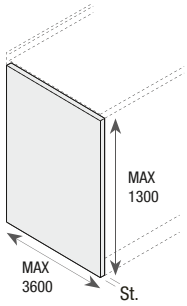

1 ausgeführte Seite	pro Qm	12	BFT 101 28	447	0,079
4 sichtbare Kanten	pro Qm	20	BFT 201 28	462	0,088
	pro Qm	40	BFT 401 28	477	0,110
2 ausgeführte Seiten	pro Qm	12	BFT 102 28	928	0,079
4 sichtbare Kanten	pro Qm	20	BFT 202 28	956	0,088
	pro Qm	40	BFT 402 28	983	0,110

€ verrechnete Mindest 0,3 m²

Rückwand

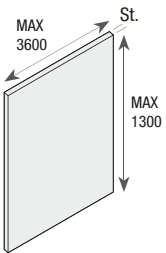

1 ausgeführte Seite	pro Qm	12	BST 101 28	462	0,079
4 sichtbare Kanten	pro Qm	20	BST 201 28	477	0,088
	pro Qm	40	BST 401 28	492	0,110
2 ausgeführte Seiten	pro Qm	12	BST 102 28	956	0,079
4 sichtbare Kanten	pro Qm	20	BST 202 28	983	0,088
	pro Qm	40	BST 402 28	1010	0,110

€ verrechnete Mindest 0,3 m²

Mehrpreise für Rückwand



Aussparung auf der Rückseite

CZT 33

50

Sichtbare Aussparung

CZT 34

50



Ausschnitt für Steckdose

CZT 51

25

ARBEITSPLATTE AUS CORIAN

Element

Code-Nr.

Preis pro Lm

m³

Arbeitsplatte mit gerader Kante St. 12

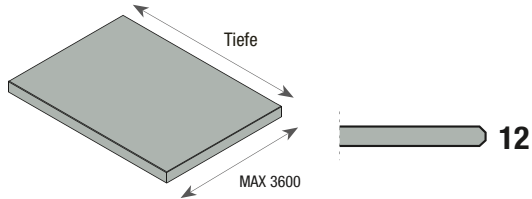

sichtbare Vorderkante + Seitenkanten

für Unterschränke mit Seitenwand T. 575	BTH 106 54	814	0,042
für Unterschränke mit Seitenwand T. 675	BTH 107 54	935	0,057
für Unterschränke mit Seitenwand T. 775	BTH 108 54	1.055	0,069

4 sichtbare Kanten

für Unterschränke mit Seitenwand T. 575/675	BTH 127 54	898	0,035
für Unterschränke mit Seitenwand T. 575+350	BTH 130 54	1.410	0,041
für Unterschränke mit Seitenwand T. 575+575	BTH 132 54	1.561	0,046

Arbeitsplatte mit gerader Kante St. 20

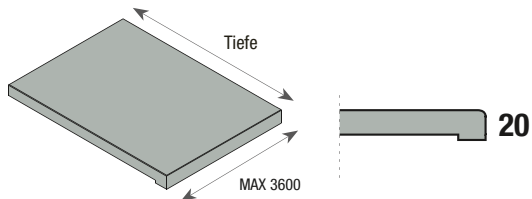

sichtbare Vorderkante + Seitenkanten

für Unterschränke mit Seitenwand T. 575	BTH 206 54	1.159	0,048
für Unterschränke mit Seitenwand T. 675	BTH 207 54	1.293	0,066
für Unterschränke mit Seitenwand T. 775	BTH 208 54	1.426	0,080

4 sichtbare Kanten

für Unterschränke mit Seitenwand T. 575/675	BTH 227 54	1.352	0,040
für Unterschränke mit Seitenwand T. 575+350	BTH 230 54	1.817	0,047
für Unterschränke mit Seitenwand T. 575+575	BTH 232 54	1.983	0,053

Arbeitsplatte mit 30° Kante St. 20

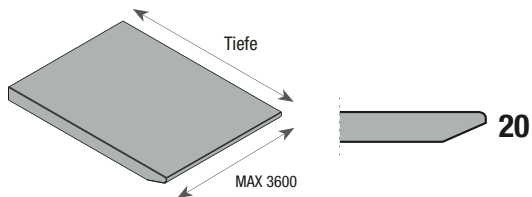

sichtbare Vorderkante + Seitenkanten

für Unterschränke mit Seitenwand T. 575	BTH T06 54	1.263	0,050
für Unterschränke mit Seitenwand T. 675	BTH T07 54	1.396	0,068
für Unterschränke mit Seitenwand T. 775	BTH T08 54	1.530	0,083

4 sichtbare Kanten

für Unterschränke mit Seitenwand T. 575/675	BTH T27 54	1.559	0,042
für Unterschränke mit Seitenwand T. 575+350	BTH T30 54	2.024	0,048
für Unterschränke mit Seitenwand T. 575+575	BTH T32 54	2.190	0,055

Arbeitsplatte mit gerader Kante St. 48

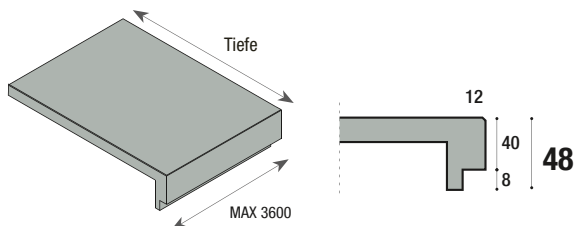

sichtbare Vorderkante + Seitenkanten

für Unterschränke mit Seitenwand T. 575	BTH E06 54	1.321	0,071
für Unterschränke mit Seitenwand T. 675	BTH E07 54	1.462	0,097
für Unterschränke mit Seitenwand T. 775	BTH E08 54	1.601	0,118

4 sichtbare Kanten

für Unterschränke mit Seitenwand T. 575/675	BTH E27 54	1.525	0,059
für Unterschränke mit Seitenwand T. 575+350	BTH E30 54	2.014	0,069
für Unterschränke mit Seitenwand T. 575+575	BTH E32 54	2.231	0,078

Mehrpreise für Arbeitsplatten

	Ausschnitt für Kochfeld/Spüle	CZH 02	94
--	-------------------------------	---------------	----

	Untere Oberflächenausf. – pro qm	CZH A1	291
--	----------------------------------	---------------	-----

	Ausschnitt für Unterbau	CZH 05	163
--	-------------------------	---------------	-----

	Ausschnitt für Armatur	CZH 04	94
--	------------------------	---------------	----

750 mm Gaskochfelder erfordern möglicherweise spezielle Löcher

Mehrpriese für Arbeitsplatten

	Nicht rechteckiger Ausschnitt	CZH 01	46
---	-------------------------------	--------	----

	Ausschnitt	CZH 11	46
---	------------	--------	----

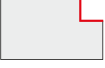
	Aussparung auf der Rückseite	CZH 33	98
	Sichtbare Aussparung	CZH 34	228

	Geneigte Seitenkante 30° pro lm	CZH 30	121
---	---------------------------------	--------	-----

	Abschlussseite Monoliti	CZH R1	85
---	-------------------------	--------	----

	Rückwand Monoliti pro lm	CZH R0	121
--	--------------------------	--------	-----

	Leim 50ml	C1H 54	85
--	-----------	--------	----

	Lötsatz	C1H 56	178
--	---------	--------	-----

Element	St.	Code-Nr.	Preis	m ³
---------	-----	----------	-------	----------------

Abschlussseite

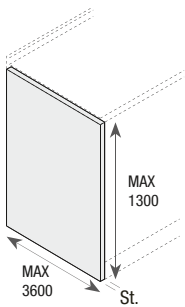

1 ausgeführte Seite	pro Qm	12	BFH 101 54	1.272	0,079
4 sichtbare Kanten	pro Qm	20	BFH 201 54	1.664	0,088
	pro Qm	40	BFH 401 54	2.047	0,110
2 ausgeführte Seiten	pro Qm	12	BFH 102 54	1.272	0,079
4 sichtbare Kanten	pro Qm	20	BFH 202 54	2.199	0,088
	pro Qm	40	BFH 402 54	3.118	0,110

€ verrechnete Mindest 0,3 m²

Rückwand

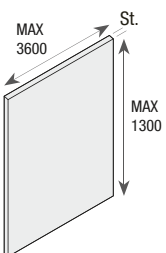

1 ausgeführte Seite	pro Qm	12	BSH 101 54	1.272	0,079
4 sichtbare Kanten	pro Qm	20	BSH 201 54	1.664	0,088
	pro Qm	40	BSH 401 54	2.047	0,110
2 ausgeführte Seiten	pro Qm	12	BSH 102 54	1.272	0,079
4 sichtbare Kanten	pro Qm	20	BSH 202 54	2.199	0,088
	pro Qm	40	BSH 402 54	3.118	0,110

€ verrechnete Mindest 0,3 m²

Rückwand-Aufsatzleiste

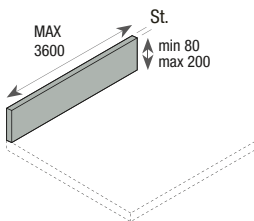

1 ausgeführte Seite	pro Lm	12	BSH 10A 54	311	0,079
	pro Lm	20	BSH 20A 54	603	0,088

€ verrechnete Mindest 1 ml

Mehrpriese für Rückwand

	Ausschnitt für Steckdose	CZH 51	94
---	--------------------------	--------	----

	Aussparung auf der Rückseite	CZH 33	98
	Sichtbare Aussparung	CZH 34	228

ARBEITSPLATTE AUS CORIAN

Element

Code-Nr.

Preis

m³

Spülbecken mit abgerundetem Becken auf Arbeitsplatte verschweißt – Ausführung: weiss

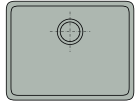

B. 160 H. 140 T. 350	C1H M10	664	0,016
B. 267 H. 167 T. 318	C1H M20	669	0,026
B. 399 H. 208 T. 399	C1H M30	796	0,052
B. 440 H. 200 T. 340	C1H M40	827	0,048

Spülbecken mit abgerundetem Becken auf Arbeitsplatte verschweißt – Ausführung: weiss

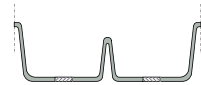
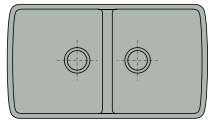

B. 734 H. 227 T. 423	C1H M50	1.216	0,106
----------------------	----------------	-------	-------

Spülbecken mit rechteckigem Becken auf Arbeitsplatte verschweißt – Ausführung: weiss

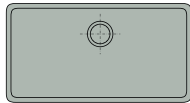

B. 400 H. 176 T. 400	C1H M60	873	0,048
B. 700 H. 176 T. 400	C1H M70	946	0,079

Element

Code-Nr.

Hochglanz Glas	Geätzt Glas	Decor Glas	m ³
-------------------	----------------	------------	----------------

Arbeitsplatte mit gerader Kante St. 12

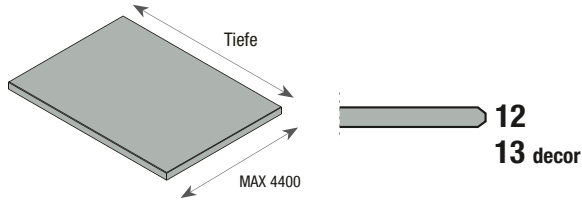

sichtbare Vorderkante + Seitenkanten

		_3	_9	_8	
für Unterschränke mit Seitenwand T. 575	BTV 106 3_	588	651	715	0,079
für Unterschränke mit Seitenwand T. 675	BTV 107 3_	660	734	808	0,079
für Unterschränke mit Seitenwand T. 775	BTV 108 3_	733	817	902	0,079

4 sichtbare Kanten

		_3	_9	_8	
für Unterschränke mit Seitenwand T. 575/675	BTV 127 3_	692	772	851	0,079
für Unterschränke mit Seitenwand T. 575+350	BTV 130 3_	945	1.061	1.176	0,079
für Unterschränke mit Seitenwand T. 575+575	BTV 132 3_	1.036	1.165	1.293	0,079

Mehrpriese für Arbeitsplatten

	Ausschnitt für Kochfeld/Spüle	CZV 02	89		Ausschnitt für Unterbau	CZV 05	132
	Ausschnitt für flächenbündigen Einbau	CZV 03	398		Ausschnitt für Armatur	CZV 04	19
	Nicht rechteckiger Ausschnitt	CZV 01	115		Ausschnitt	CZV 11	42
	Aussparung auf der Rückseite	CZV 33	89		Sichtbare Aussparung	CZV 34	89

Auf Ausschnitte und Aussparungen mit Eckradius 10 mm.
Auf Ausschnitte und Aussparungen mit Eckradius 15 mm.
Ausschnitten für flächenbündigen Einbau sind auf Decor Glas Arbeitsplatten NICHT möglich

Mindestens 60 mm Seitenwand für Löcher
750 mm Gaskochfelder erfordern möglicherweise spezielle Löcher

Element

St. Code-Nr.

Hochglanz x Glas	Geätzttem x Glas	Decor Glas	m ³
------------------------	------------------------	------------	----------------

Abschlussseite

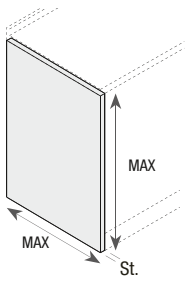

1 ausgeführte Seite

4 sichtbare Kanten	pro Qm	12	BFV 101 3_	904	1.007	956	0,079
			Max. B.	4380	4380	3180	
			Max. H.	1380	1380	1380	

€ verrechnete Mindest 0,3 m²

Rückwand

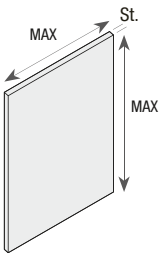

1 ausgeführte Seite

	pro Qm	12	BSV 101 3_	863	966	1.070	0,079
--	--------	----	------------	-----	-----	-------	-------

mit Melamin Unterstützung 1 ausgeführte Seite

	18+4	BSV 2T1 3_	451	503	526	0,090
			4380 x 1380	4380 x 1380	3180 x 1380	

Mindesthöhe 200 mm
Höhe 80-200 mm mit Mehrpreis

€ verrechnete Mindest 0,3 m²

Mehrpreise für Rückwand

	Ausschnitt für Steckdose	CZV 51	89
--	--------------------------	--------	----

	Aussparung auf der Rückseite	CZV 33	89
	Sichtbare Aussparung	CZV 34	89

	Rückwand H. 80-200 mm	CZV 58	42
--	-----------------------	--------	----

Auf Ausschnitte und Aussparungen mit Eckradius 10 mm.

ARBEITSPLATTE AUS EDELSTAHL AX

Element

Code-Nr.

Satin

Vintage

m³

Arbeitsplatte mit gerader Kante St. 13

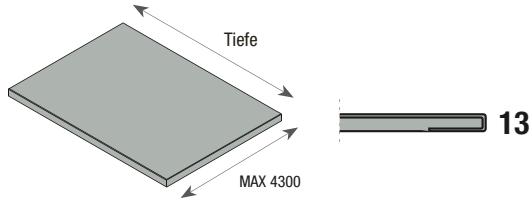

sichtbare Vorderkante + Seitenkanten

		69	68	
für Unterschränke mit Seitenwand T. 575	BTA 106_	486	611	0,042
für Unterschränke mit Seitenwand T. 675	BTA 107_	581	731	0,057
für Unterschränke mit Seitenwand T. 775	BTA 108_	676	851	0,069

4 sichtbare Kanten

		69	68	
für Unterschränke mit Seitenwand T. 575/675	BTA 127_	581	731	0,035
für Unterschränke mit Seitenwand T. 575+350	BTA 130_	843	1.068	0,041
für Unterschränke mit Seitenwand T. 575+575	BTA 132_	937	1.188	0,046

Arbeitsplatte mit gerader Kante St. 20

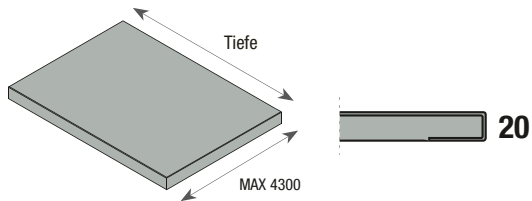

sichtbare Vorderkante + Seitenkanten

		69	68	
für Unterschränke mit Seitenwand T. 575	BTA 206_	486	611	0,048
für Unterschränke mit Seitenwand T. 675	BTA 207_	581	731	0,066
für Unterschränke mit Seitenwand T. 775	BTA 208_	676	851	0,080

4 sichtbare Kanten

		69	68	
für Unterschränke mit Seitenwand T. 575/675	BTA 227_	581	731	0,040
für Unterschränke mit Seitenwand T. 575+350	BTA 230_	843	1.068	0,047
für Unterschränke mit Seitenwand T. 575+575	BTA 232_	937	1.188	0,053

Arbeitsplatte mit gerader Kante St. 40

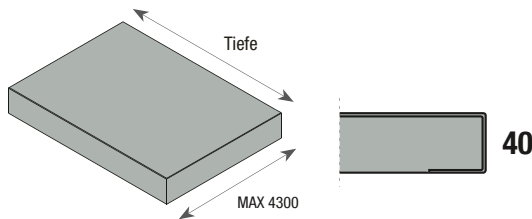

sichtbare Vorderkante + Seitenkanten

		69	68	
für Unterschränke mit Seitenwand T. 575	BTA 406_	486	611	0,064
für Unterschränke mit Seitenwand T. 675	BTA 407_	581	731	0,088
für Unterschränke mit Seitenwand T. 775	BTA 408_	676	851	0,107

4 sichtbare Kanten

		69	68	
für Unterschränke mit Seitenwand T. 575/675	BTA 427_	581	731	0,054
für Unterschränke mit Seitenwand T. 575+350	BTA 430_	843	1.068	0,062
für Unterschränke mit Seitenwand T. 575+575	BTA 432_	937	1.188	0,071

Arbeitsplatte mit gerader Kante St. 60

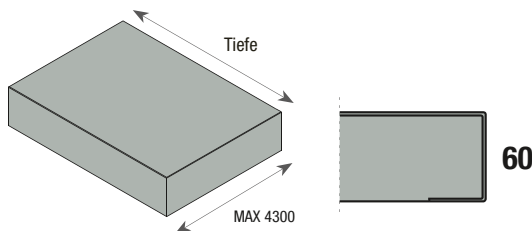

sichtbare Vorderkante + Seitenkanten

		69	68	
für Unterschränke mit Seitenwand T. 575	BTA 606_	549	692	0,081
für Unterschränke mit Seitenwand T. 675	BTA 607_	656	829	0,110
für Unterschränke mit Seitenwand T. 775	BTA 608_	764	965	0,134

4 sichtbare Kanten

		69	68	
für Unterschränke mit Seitenwand T. 575/675	BTA 627_	656	829	0,067
für Unterschränke mit Seitenwand T. 575+350	BTA 630_	955	1.214	0,078
für Unterschränke mit Seitenwand T. 575+575	BTA 632_	1.063	1.350	0,089

Aufsatzleiste für Arbeitsplatte St. 20

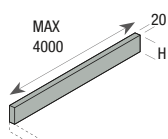

		69	68	
pro Lm – Zuschlag für verschweißte Aufsatzleiste für Arbeitsplatte, H. 20-60 mm	CZA A0	36	–	0,008
pro Lm – nicht verschweißte H.30-200 mm	BAA 20 A_	136	177	0,017

€ verrechnete Mindest 1 ml

Mehrpriese für Arbeitsplatten

	Ausschnitt für Kochfeld/Spüle	CZA 02	110		Ausschnitt für Armatur	CZA 04	31
	Verschweißung von Kochfeld/Spüle	CZA 15	589		Untere Oberflächenausf. Satiniert pro qm	CZA A1	321
	Nicht rechtwinkliger Ausschnitt	CZA 01	97		Untere Oberflächenausf. Vintage pro qm	CZA A2	442
	Aussparung auf der Rückseite	CZA 33	110		Ausschnitt	CZA 11	42
	* 45° Verbindung	CZA 22	123		Sichtbare Aussparung	CZA 34	439
	* 90° Verbindung	CZA 23	177		Einteilige Ecke	CZA 21	1.819



* Nicht erhältlich für 13 mm Dicke

Element	St.	Code-Nr.	Satin	Vintage	m ³
---------	-----	----------	-------	---------	----------------

Abschlussseite

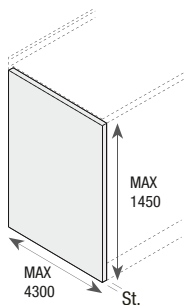

€ verrechnete Mindest 0,3 m²

1 ausgeführte Seite	pro Qm	13	BFA 101_	645	785	0,080	
	4 sichtbare Kanten	pro Qm	20	BFA 201_	645	785	0,088
		pro Qm	40	BFA 401_	645	785	0,110
		pro Qm	60	BFA 601_	645	785	0,132
2 ausgeführte Seiten	pro Qm	13	BFA 102_	1.749	2.188	0,080	
	4 sichtbare Kanten	pro Qm	20	BFA 202_	1.749	2.188	0,088
		pro Qm	40	BFA 402_	1.749	2.188	0,110
		pro Qm	60	BFA 602_	1.749	2.188	0,132

Rückwand

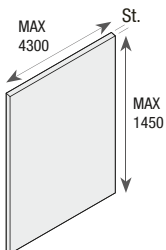

€ verrechnete Mindest 0,3 m²

1 ausgeführte Seite	pro Qm	13	BSA 101_	415	635	0,080
	4 sichtbare Kanten	pro Qm	20	BSA 201_	415	635
2 ausgeführte Seiten	pro Qm	13	BSA 102_	830	1.270	0,080
	4 sichtbare Kanten	pro Qm	20	BSA 202_	830	1.270

Mehrpriese für Rückwand

	Ausschnitt für Steckdose	CZA 51	54		Aussparung auf der Rückseite	CZA 33	110
					Sichtbare Aussparung	CZA 34	439

ARBEITSPLATTE AUS EDELSTAHL BZ

Element

Code-Nr.

Satin

Ice

m³

Arbeitsplatte mit gerader Kante St. 6

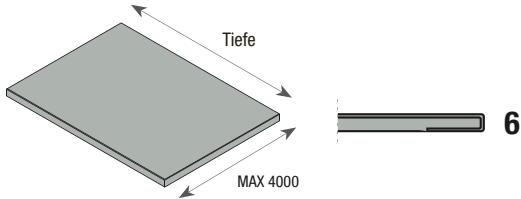

Max Tiefe 1200 mm

sichtbare Vorderkante + Seitenkanten

		_69	_67	
für Unterschränke mit Seitenwand T. 575	BTB X06_	1.786	–	0,031
für Unterschränke mit Seitenwand T. 675	BTB X07_	1.837	–	0,036
für Unterschränke mit Seitenwand T. 775	BTB X08_	1.926	–	0,041

4 sichtbare Kanten

		_69	_67	
für Unterschränke mit Seitenwand T. 575/675	BTB X27_	1.926	–	0,037
für Unterschränke mit Seitenwand T. 575+350	BTB X30_	2.025	–	0,050
für Unterschränke mit Seitenwand T. 575+575	BTB X32_	2.025	–	0,061

Arbeitsplatte mit gerader Kante St. 20

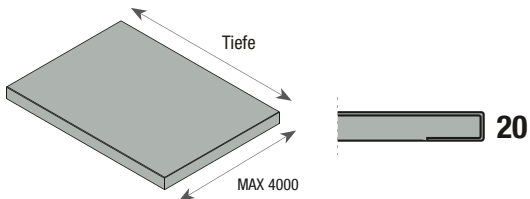

sichtbare Vorderkante + Seitenkanten

		_69	_67	
für Unterschränke mit Seitenwand T. 575	BTB 206_	672	745	0,040
für Unterschränke mit Seitenwand T. 675	BTB 207_	722	814	0,047
für Unterschränke mit Seitenwand T. 775	BTB 208_	845	953	0,053

4 sichtbare Kanten

		_69	_67	
für Unterschränke mit Seitenwand T. 575/675	BTB 227_	845	953	0,048
für Unterschränke mit Seitenwand T. 575+350	BTB 230_	889	1.034	0,066
für Unterschränke mit Seitenwand T. 575+575	BTB 232_	889	1.034	0,080

Arbeitsplatte mit gerader Kante St. 40

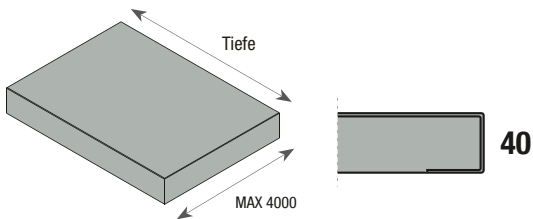

sichtbare Vorderkante + Seitenkanten

		_69	_67	
für Unterschränke mit Seitenwand T. 575	BTB 406_	672	745	0,054
für Unterschränke mit Seitenwand T. 675	BTB 407_	722	814	0,062
für Unterschränke mit Seitenwand T. 775	BTB 408_	845	953	0,071

4 sichtbare Kanten

		_69	_67	
für Unterschränke mit Seitenwand T. 575/675	BTB 427_	845	953	0,064
für Unterschränke mit Seitenwand T. 575+350	BTB 430_	889	1.034	0,088
für Unterschränke mit Seitenwand T. 575+575	BTB 432_	889	1.034	0,107



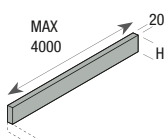

Aufsatzleiste für Arbeitsplatte St. 20





verrechnete Mindest 1 ml

		_69	_67	
pro Lm – Zuschlag für verschweißte Aufsatzleiste für Arbeitsplatte, H. 20-100 mm	CZX A0	67	–	0,012
pro Lm – nicht verschweißht H.50-100 mm	BAB 20 A_	154	173	0,012

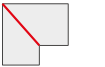
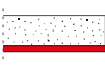
Mehrpreise für Arbeitsplatten

	Ausschnitt für Kochfeld/Spüle	CZX 02	64
	Ausschnitt für flächenbündigen Einbau	CZX 03	245
	Nicht rechtwinkliger Ausschnitt	CZX 01	67
	Aussparung auf der Rückseite	CZX 33	113
	* 45° Verbindung	CZX 22	103
	Untere Oberflächenausf. Satiniert pro qm	CZX A1	380
	Untere Oberflächenausf. ICE pro qm	CZX A2	520

	Ausschnitt für Armatur	CZX 04	21
	Verschweißung von Kochfeld/Spüle	CZX 15	251
	Ausschnitt	CZX 11	42
	Sichtbare Aussparung	CZX 34	260
	90° Verbindung	CZX 23	72

 * Nicht erhältlich für 6 mm Dicke

Element	St.	Code-Nr.	Satin	Ice	m ³
---------	-----	----------	-------	-----	----------------

Abschlussseite

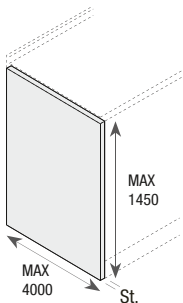

 verrechnete Mindest 0,3 m²

				_69	_67	
1 ausgeführte Seite	pro Qm	20	BFB 201_	909	1.111	0,088
2 sichtbare Kanten	pro Qm	40	BFB 401_	909	1.111	0,110
2 ausgeführte Seiten	pro Qm	6	BFB X02_	2.025	–	0,073
2 sichtbare Kanten	pro Qm	20	BFB 202_	1.037	1.406	0,088
	pro Qm	40	BFB 402_	1.037	1.406	0,110

Rückwand

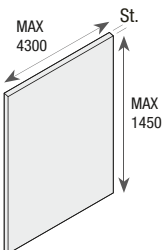

 verrechnete Mindest 0,3 m²

				_69	_67	
1 ausgeführte Seite	pro Qm	20	BSB 201_	414	534	0,088
4 sichtbare Kanten						

Mehrpreise für Rückwand

	Ausschnitt für Steckdose	CZX 51	48
---	--------------------------	---------------	----

	Aussparung auf der Rückseite	CZX 33	113
	Sichtbare Aussparung	CZX 34	260

GRIFFMULDEN FÜR UNTERSCHRANK

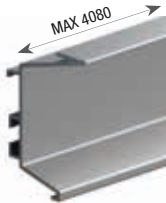
Element	Code-Nr.	Matte Lackierung	Hochglanz Lackierung	Calce Lackierung	Metalloptik Lackierung	m ³
Obere Griffmulde "Incavo"						
		..31	..33	..32	..34	
pro Lm	BGJ 000 ..	53	53	53	64	0,004

Element	Code-Nr.	Matte Lackierung	Hochglanz Lackierung	Calce Lackierung	Metalloptik Lackierung	m ³
Obere Innenwinkelstück 90°						
		..31	..33	..32	..34	
	BGX J02 ..	102	102	102	114	-

Element	Code-Nr.	Matte Lackierung	Hochglanz Lackierung	Calce Lackierung	Metalloptik Lackierung	m ³
Obere Außenwinkelstück 90°						
		..31	..33	..32	..34	
	BGX J01 ..	47	47	47	59	-

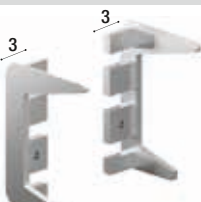
Element	Code-Nr.	Matte Lackierung	Hochglanz Lackierung	Calce Lackierung	Metalloptik Lackierung	m ³
Obere Abschluss-Abdeckkappe						
		..31	..33	..32	..34	
re	BGX J03 ..	28	28	28	39	-
li	BGX J04 ..	28	28	28	39	-

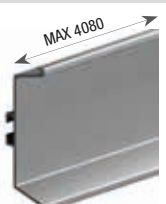
Element	Code-Nr.	Matte Lackierung	Hochglanz Lackierung	Calce Lackierung	Metalloptik Lackierung	m ³
Mittlere Griffmulde "Incavo"						
		..31	..33	..32	..34	
pro Lm	BGK 000 ..	58	58	58	69	0,004

Element	Code-Nr.	Matte Lackierung	Hochglanz Lackierung	Calce Lackierung	Metalloptik Lackierung	m ³
Mittlere geschlossene Abschluss-Abdeckkappe						
		..31	..33	..32	..34	
re	BGX K03 ..	28	28	28	39	-
li	BGX K04 ..	28	28	28	39	-

GRIFFMULDEN FÜR UNTERSCHRANK

Element

Code-Nr.

Matte
Lackierung

Hochglanz
Lackierung

Calce
Lackierung

Metalloptik
Lackierung

m³

Flache Griffmulde 8 mm



		..31	..33	..32	..34	
pro Lm	BGF 000 ..	52	52	52	63	0,002

Obere Außenwinkelstück 90°



		..31	..33	..32	..34	
	BGX F01 ..	29	29	29	40	-

Obere Abschluss-Abdeckkappe



		..31	..33	..32	..34	
re	BGX F03 ..	24	24	24	36	-
li	BGX F04 ..	24	24	24	36	-

Mittlere Abschluss-Abdeckkappe



		..31	..33	..32	..34	
re	BGX G03 ..	24	24	24	36	-
li	BGX G04 ..	24	24	24	36	-

ARBEITSPLETTEN UND ZUBEHÖR

GRIFFMULDEN FÜR HOCHSCHRANK

Element

H.

Code-Nr.

Matte
Lackierung

Hochglanz
Lackierung

Calce
Lackierung

Metaloptik
Lackierung

m³

Zwischengriffmulde "C"

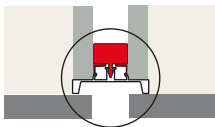

		..31	..33	..32	..34	
990	BG0 099 ..	64	64	64	76	0,004
1380	BG0 138 ..	74	74	74	90	0,006
1900	BG0 190 ..	98	98	98	120	0,008
2030	BG0 203 ..	100	100	100	123	0,009
2160	BG0 216 ..	104	104	104	129	0,009
2290	BG0 229 ..	107	107	107	133	0,010
2420	BG0 242 ..	110	110	110	138	0,010
2550	BG0 255 ..	113	113	113	143	0,011
2680	BG0 268 ..	116	116	116	147	0,012
2810	BG0 281 ..	120	120	120	152	0,012

Abschluss-Griffmulde "L"

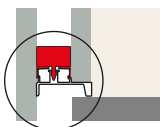

		..31	..33	..32	..34	
990	BG1 099 ..	68	68	68	79	0,003
1380	BG1 138 ..	78	78	78	94	0,005
1900	BG1 190 ..	104	104	104	125	0,007
2030	BG1 203 ..	107	107	107	130	0,007
2160	BG1 216 ..	110	110	110	136	0,007
2290	BG1 229 ..	114	114	114	140	0,008
2420	BG1 242 ..	117	117	117	145	0,008
2550	BG1 255 ..	121	121	121	151	0,009
2680	BG1 268 ..	124	124	124	155	0,009
2810	BG1 281 ..	129	129	129	161	0,010

Passstück für Ofen H. 580

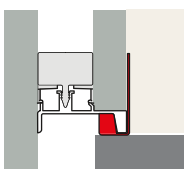
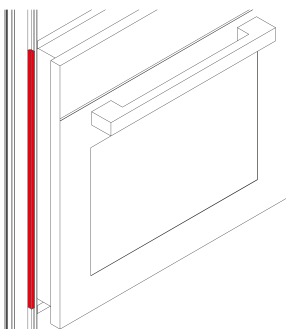

Nero

H. 580

C7B G6

41

0,001

GRIFFMULDEN FÜR HOCHSCHRANK

Element

H.

Code-Nr.

Matte
Lackierung

Hochglanz
Lackierung

Galce
Lackierung

Metalloptik
Lackierung

m³

Flache Zwischengriffmulde

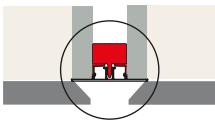

		..31	..33	..32	..34	
390	BG5 039 ..	51	51	51	55	0,001
520	BG5 052 ..	54	54	54	60	0,002
990	BG5 099 ..	67	67	67	78	0,003
1110	BG5 111 ..	70	70	70	83	0,004
1380	BG5 138 ..	77	77	77	93	0,005
1900	BG5 190 ..	101	101	101	123	0,007
2030	BG5 203 ..	105	105	105	128	0,007
2160	BG5 216 ..	108	108	108	133	0,007
2290	BG5 229 ..	112	112	112	138	0,008
2420	BG5 242 ..	115	115	115	143	0,008
2550	BG5 255 ..	118	118	118	148	0,009
2680	BG5 268 ..	122	122	122	153	0,009
2810	BG5 281 ..	125	125	125	158	0,010

Flache Abschluss-Griffmulde

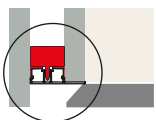

		..31	..33	..32	..34	
390	BG6 039 ..	49	49	49	54	0,001
520	BG6 052 ..	53	53	53	59	0,001
990	BG6 099 ..	64	64	64	76	0,003
1110	BG6 111 ..	67	67	67	79	0,003
1380	BG6 138 ..	74	74	74	90	0,004
1900	BG6 190 ..	95	95	95	117	0,005
2030	BG6 203 ..	99	99	99	122	0,006
2160	BG6 216 ..	102	102	102	128	0,006
2290	BG6 229 ..	106	106	106	132	0,006
2420	BG6 242 ..	108	108	108	136	0,007
2550	BG6 255 ..	112	112	112	141	0,007
2680	BG6 268 ..	115	115	115	146	0,007
2810	BG6 281 ..	117	117	117	150	0,008

Quadratische Flache Abschluss-Griffmulde

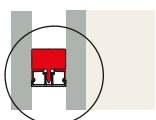

		..31	..33	..32	..34	
2030	BG8 203 ..	123	123	123	146	0,004
2160	BG8 216 ..	125	125	125	151	0,004
2290	BG8 229 ..	129	129	129	155	0,005

ARBEITSPLETTEN UND
ZUBEHÖR

SOCKEL

Element	H.	Code-Nr.	Platin Eloxiiert	Perla Eloxiiert	Champagne Eloxiiert	Omnia Laminat	Matte Lackierung	Hochglanz Lackierung	Calce Lackierung	Metalloptik Lackierung	m ³
Sockel											
			..6P	..6G	..6C	..10	..31	..33	..32	..34	
pro Lm	80	BZC 080 ..	35	35	35	46	46	46	46	58	0,004
pro Lm	100	BZC 100 ..	-	-	-	48	48	48	48	60	0,005
pro Lm	120	BZC 120 ..	-	-	-	51	51	51	51	62	0,006

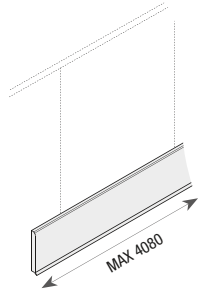

Abdeckkappe 90°											
			..6P	..6G	..6C	..10	..31	..33	..32	..34	
pro Lm	80	BZX T08 ..	-	-	-	17	17	17	17	29	-
pro Lm	100	BZX T10 ..	-	-	-	17	17	17	17	29	-
pro Lm	120	BZX T12 ..	-	-	-	17	17	17	17	29	-

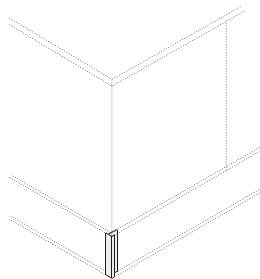

Linear Gelenk											
			..6P	..6G	..6C	..10	..31	..33	..32	..34	
pro Lm	80	BZX G08 ..	-	-	-	17	17	17	17	29	-
pro Lm	100	BZX G10 ..	-	-	-	17	17	17	17	29	-
pro Lm	120	BZX G12 ..	-	-	-	17	17	17	17	29	-

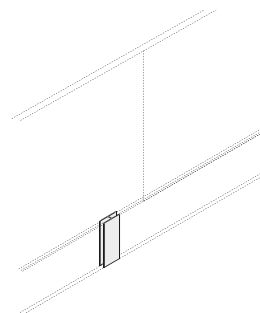

Gelenkwinkelstück											
			..6P	..6G	..6C	..10	..31	..33	..32	..34	
pro Lm	80	BZX S08 ..	-	-	-	17	17	17	17	29	-
pro Lm	100	BZX S10 ..	-	-	-	17	17	17	17	29	-
pro Lm	120	BZX S12 ..	-	-	-	17	17	17	17	29	-

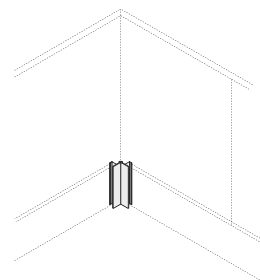

Element	Code-Nr.	Preis	m ³
Paar Magnethaken für Sockel			



Packung mit 2 Stücken	BZX M00 01	9	-
-----------------------	------------	---	---

Es wird empfohlen, eine Packung (2 Stück) für jeden laufenden Meter Sockel oder für jedes Sockelstück mit einer Länge von weniger als einem Meter zu verwenden.

AUFSATZLEISTE

Element

Code-Nr.

Platin Eloxier

Perla Eloxier

0 Chimico Eloxier

m³

Aufsatzleiste 30x30

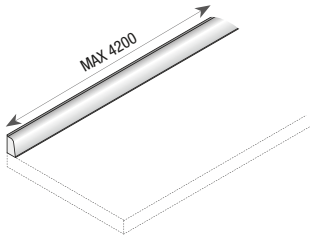

		..6P	..6G	..60	
pro Lm	BAL 30A ..	-	-	28	0,002

Zubehörpackung für Aufsatzleiste 30x30



		..6P	..6G	..60	
pro Lm	BAL A3A 00	-	-	7	-

Aufsatzleiste 10x20

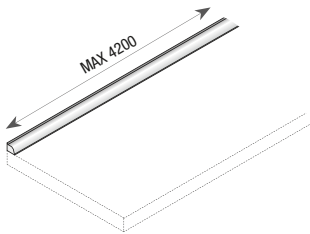

		..6P	..6G	..60	
pro Lm	BAL 20A ..	28	28	-	0,002

Zubehörpackung für Aufsatzleiste 10x20



		..6P	..6G	..60	
pro Lm	BAL A2A 00	7	7	-	-

› <i>Paneele als Rückwand verwendet</i>	244
› <i>Borde</i>	246
› <i>Wandverkleidung</i>	248
› <i>Contengo System</i>	252
› <i>Meson's Design Hauben</i>	256
› <i>Halbinselement</i>	258
› <i>Halbinselement Stützen</i>	261
› <i>Stützfüße</i>	264
› <i>Zubehör für Halbinselement</i>	266
› <i>Schiebearbeitsplatten</i>	267
› <i>Tische</i>	270
› <i>Creo Seitenwand System</i>	276

PANEELE ALS RÜCKWAND VERWENDET

Element

Code-Nr.

Ausführungspaneel 1 Seite

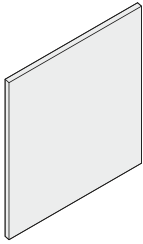

St. 12 pro Qm BS_101..

Max. B.
Max. H.

St. 22 pro Qm BS_L01..

Max. B.
Max. H.

St. 26 pro Qm BS_M01..

Max. B.
Max. H.

€ verrechnete Mindest 0,3 m²

Ausführungspaneel 1 Seite

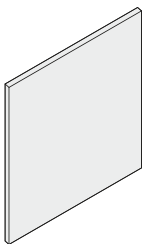

St. 12 pro Qm BS_102..

Max. B.
Max. H.

St. 22 pro Qm BS_L02..

Max. B.
Max. H.

St. 26 pro Qm BS_M02..

Max. B.
Max. H.

€ verrechnete Mindest 0,3 m²

Paneel aus Dekor

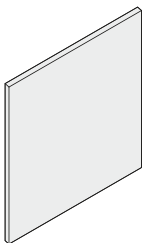

St. 18 pro Qm BS0 S02 02

Max. B.
Max. H.

€ verrechnete Mindest 0,3 m²

Mehrpreise

Ausschnitt für Steckdose	CZL 51	35
Aussparung	CZE 34	170
45° Abschluß-Paneel Presa	CZE T4	46

Melamin	Dekor	Dekor Extra	Dekor Plus	Pergamena	Tecc Lackierung	Omnia Laminat	Fenix	Matte Lackierung	Hochglanz Lackierung	Calce Lackierung	Metalloptik Lackierung	Farbig lackierte Eiche	Holz	Holz mit durchgängigem Furnierbild	Terre	m ³
_0.02	_0.01	_0.04	_0.03	_4.20	_K.3E	_1.10	_1.16	_K.31	_K.33	_K.32	_K.34	_E.44	_E.40	_E.41	_T.28	
-	-	-	-	-	-	-	-	181	319	319	366	-	-	-	462	0,062
-	-	-	-	-	-	-	-	3500 x 1200	3500 x 1200	3500 x 1200	3500 x 1200	-	-	-	3730 x 1180	
-	-	-	-	-	206	-	-	185	324	324	373	-	-	-	477	0,062
-	-	-	-	-	2780 x 1200	-	-	2670 x 1200	2670 x 1200	2670 x 1200	2670 x 1200	-	-	-	3080 x 1180	
-	-	-	-	-	-	-	-	213	352	352	405	-	-	-	-	0,062
-	-	-	-	-	-	-	-	3500 x 1200	3500 x 1200	3500 x 1200	3500 x 1200	-	-	-	-	

_0.02	_0.01	_0.04	_0.03	_4.20	_K.3E	_1.10	_1.16	_K.31	_K.33	_K.32	_K.34	_E.44	_E.40	_E.41	_T.28	
-	151	-	197	197	-	332	498	238	480	480	551	501	560	746	956	0,062
-	2050 x 2780	-	2780 x 2050	1200 x 2780	-	1180 x 4180	4180 x 1180	3500 x 1200	3500 x 1200	3500 x 1200	3500 x 1200	2980 x 1180	2980 x 1180	2980 x 1180	3730 x 1180	
-	158	206	206	206	-	355	507	244	484	484	558	518	591	-	983	0,062
-	2050 x 2780	2050 x 2780	2780 x 2050	1200 x 2780	-	1180 x 4180	4180 x 1180	2670 x 1200	2670 x 1200	2670 x 1200	2670 x 1200	2980 x 1180	2980 x 1180	-	3080 x 1180	
-	-	-	-	-	-	-	-	271	513	513	590	569	650	821	-	0,062
-	-	-	-	-	-	-	-	3500 x 1200	3500 x 1200	3500 x 1200	3500 x 1200	3010 x 1180	2980 x 1180	2980 x 1180	-	

_0.02	_0.01	_0.04	_0.03	_4.20	_K.3E	_1.10	_1.16	_K.31	_K.33	_K.32	_K.34	_E.44	_E.40	_E.41	_T.28	
84	-	-	-	-	-	-	-	-	-	-	-	-	-	-	-	0,062
4180 x 1180	-	-	-	-	-	-	-	-	-	-	-	-	-	-	-	

Element

Code-Nr.

Bord mit versenkbaren Stützen T. 250

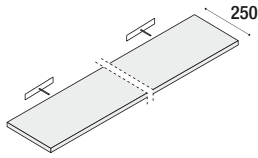

MAX Belastbarkeit 13 Kg. pro Laufmeter
NICHT geeignet für Gipskartonwände
MIN Tiefe 160 mm

verrechnete Mindest 0,5 ml

St. 22	pro Lm	BMM 225 .. Max. B.
St. 30	pro Lm	BMM 325 .. Max. B.
St. 40	pro Lm	BMM 425 .. Max. B.
St. 60	pro Lm	BMM 625 .. Max. B.

Bord mit versenkbaren Stützen T. 375

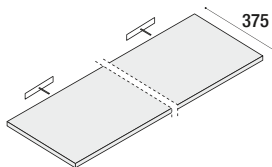

MAX Belastbarkeit 13 Kg. pro Laufmeter
NICHT geeignet für Gipskartonwände

verrechnete Mindest 0,5 ml

St. 22	pro Lm	BMM 238 .. Max. B.
St. 30	pro Lm	BMM 338 .. Max. B.
St. 40	pro Lm	BMM 438 .. Max. B.
St. 60	pro Lm	BMM 638 .. Max. B.

Bord

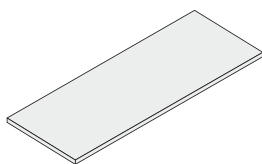

MAX Belastbarkeit 13 Kg. pro Laufmeter
NICHT geeignet für Gipskartonwände

verrechnete Mindest 0,3 m²

St. 12	pro Qm	BME 100 .. Max. B. Max. H.
St. 22	pro Qm	BME 200 .. Max. B. Max. H.
St. 30	pro Qm	BME 300 .. Max. B. Max. H.
St. 40	pro Qm	BME 400 .. Max. B. Max. H.
St. 60	pro Qm	BME 600 .. Max. B. Max. H.

Mehrpreise

Tiefenreduzierung	CZL 11	85
Nicht rechtwinklig	CZL 01	115

Fräsen für LED	CZ5 6L	24
----------------	--------	----

Dekor	Dekor Extra	Dekor Plus	Omnia Laminat	Fenix	Matte Lackierung	Hochglanz Lackierung	Calce Lackierung	Metalloptik Lackierung	Farbig lackierte Eiche	Holz	Holz mit durchgängigem Furnierbild	Terre	Massivholz	m ³
# ..01	◇ ..04	..03	..10	..16	..31	..33	..32	..34	..44	* ..40	..41	..28	● ..49	
54	78	78	190	232	75	122	122	143	122	138	–	253	–	0,062
2780	2780	2780	4180	4180	2670	2670	2670	2670	2980	2980	–	3080	–	
–	–	–	150	197	87	137	137	156	137	–	–	261	–	0,062
	–	–	4180	4180	2670	2670	2670	2670	2980	–	–	4180	–	
92	108	–	–	–	100	153	153	174	–	178	–	266	–	0,062
2780	2780	–	–	–	2670	2670	2670	2670	–	2980	–	4180	–	
–	–	–	178	233	161	210	210	242	210	223	259	269	304	0,062
	–	–	4180	4180	2670	2670	2670	2670	2980	2980	2980	4180	2500	
# ..01	◇ ..04	..03	..10	..16	..31	..33	..32	..34	..44	* ..40	..41	..28	● ..49	
68	105	105	219	275	102	177	177	204	177	202	–	359	–	0,062
2780	2780	2780	4180	4180	2670	2670	2670	2670	2980	2980	–	3080	–	
–	–	–	179	240	108	182	182	209	182	–	–	368	–	0,062
	–	–	4180	4180	2670	2670	2670	2670	2980	–	–	4180	–	
106	147	–	–	–	138	215	215	244	–	246	–	375	–	0,062
2780	2780	–	–	–	2670	2670	2670	2670	–	2980	–	4180	–	
–	–	–	213	278	223	299	299	345	299	319	373	380	409	0,062
	–	–	4180	4180	2670	2670	2670	2670	2980	2980	2980	4180	2500	
# ..01	◇ ..04	..03	..10	..16	..31	..33	..32	..34	..44	* ..40	..41	..28	● ..49	
132	–	190	370	509	221	419	419	482	419	477	657	821	–	0,062
2780 x 2050	–	2780 x 2050	4180 x 2050	4180 x 2050	3500 x 1200	3500 x 1200	3500 x 1200	3500 x 1200	2980 x 1180	3500 x 1200	3500 x 1200	3730 x 1180	–	
144	204	204	370	509	233	429	429	495	429	495	677	848	–	0,062
2780 x 2050	2780 x 2050	2780 x 2050	4180 x 2050	4180 x 2050	2670 x 1200	2670 x 1200	2670 x 1200	2670 x 1200	2980 x 1180	3500 x 1200	3500 x 1200	3080 x 1180	–	
–	–	–	382	516	270	468	468	538	468	–	–	863	–	0,062
	–	–	4180 x 2050	4180 x 2050	4180 x 980	4180 x 980	4180 x 980	4180 x 980	2980 x 1180	–	–	4180 x 1180	–	
246	311	–	–	–	307	518	518	596	–	576	–	875	–	0,062
2780 x 2050	2780 x 2050	–	–	–	4180 x 980	4180 x 980	4180 x 980	4180 x 980	–	2980 x 1180	–	4180 x 1180	–	
–	–	–	439	573	490	688	688	790	688	739	881	889	1.135	0,062
	–	–	4180 x 1180	4180 x 1180	4180 x 980	4180 x 980	4180 x 980	4180 x 980	2980 x 1180	2980 x 1180	2980 x 1180	4180 x 1180	2500 x 1250	



St. 40 mm AUSSCHLIESSLICH aus Legno Dekor

* St. 40 mm AUSSCHLIESSLICH aus Olmo Furnier

◇ Extra Dekor St. 36 mm

● Massivholz St. 51 mm

WANDVERKLEIDUNG

Element

H. Code-Nr.

Bodenstehende Paneel St. 22

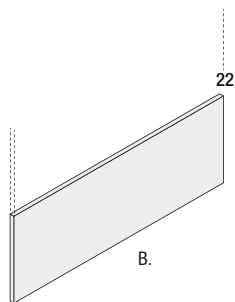

für Sockel H. 80	pro Lm	290	BB_P29..
	pro Lm	420	BB_P42..
	pro Lm	550	BB_P55..
			Max. B.

für Sockel H. 80	pro Lm	330	BB_P33..
	pro Lm	460	BB_P46..
	pro Lm	590	BB_P59..
			Max. B.

€ verrechnete Mindest 0,5 m²

Zwischen- und Abschluss-Paneel St. 22

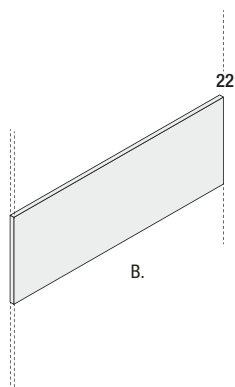

	pro Lm	116	BB_P12..
	pro Lm	246	BB_P25..
	pro Lm	376	BB_P38..
	pro Lm	506	BB_P51..
			Max. B.

€ verrechnete Mindest 0,5 m²

Bord St. 12 T. 250

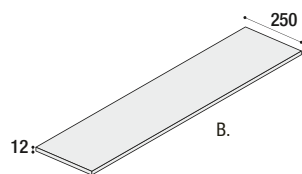

	pro Lm	BB_M25 ..
		Max. B.

€ verrechnete Mindest 0,5 m²

Mehrpriese

Tiefenreduzierung	CZL 11	85
Nicht rechtwinklig	CZL 01	115

Dekor	Dekor Extra	Dekor Plus	Pergamena	Tecc Lackierung	Omnia Laminat	Fenix	Matte Lackierung	Hochglanz Lackierung	Calce Lackierung	Metalloptik Lackierung	Farbig lackierte Eiche	Holz	Holz mit durchgängigem Furnierbild	m ³
_0..01	_0..04	_0..03	_4..20	_K..3E	_1..10	_1..16	_K..31	_K..33	_K..32	_K..34	_E..44	_E..40	_E..41	
64	87	87	87	87	98	138	95	148	148	171	174	174	306	0,022
79	113	113	113	113	127	185	116	197	197	227	244	244	385	0,031
94	137	137	137	137	156	232	146	245	245	282	316	316	465	0,041
2780	2780	2780	2780	2780	4180	4180	2670	2670	2670	2670	2980	2980	2980	
69	95	95	95	95	107	152	102	163	163	189	174	174	331	0,025
84	120	120	120	120	136	199	128	212	212	244	244	244	411	0,034
98	145	145	145	145	166	246	150	258	258	296	316	316	489	0,044
2780	2780	2780	2780	2780	4180	4180	2670	2670	2670	2670	2980	2980	2980	

Dekor	Dekor Extra	Dekor Plus	Pergamena	Tecc Lackierung	Omnia Laminat	Fenix	Matte Lackierung	Hochglanz Lackierung	Calce Lackierung	Metalloptik Lackierung	Farbig lackierte Eiche	Holz	Holz mit durchgängigem Furnierbild	m ³
_0..01	_0..04	_0..03	_4..20	_K..3E	_1..10	_1..16	_K..31	_K..33	_K..32	_K..34	_E..44	_E..40	_E..41	
45	55	55	55	55	59	75	67	78	78	90	78	78	200	0,010
60	79	79	79	79	87	122	87	132	132	153	150	150	279	0,019
74	105	105	105	105	117	169	113	181	181	208	221	221	359	0,028
90	129	129	129	129	146	216	138	230	230	265	292	292	438	0,038
2780	2780	2780	2780	2780	4180	4180	2670	2670	2670	2670	2980	2980	2980	

Dekor	Dekor Extra	Dekor Plus	Pergamena	Tecc Lackierung	Omnia Laminat	Fenix	Matte Lackierung	Hochglanz Lackierung	Calce Lackierung	Metalloptik Lackierung	Farbig lackierte Eiche	Holz	Holz mit durchgängigem Furnierbild	m ³
_0..01	_0..04	_0..03	_4..20	_K..3E	_1..10	_1..16	_K..31	_K..33	_K..32	_K..34	_E..44	_E..40	_E..41	
64	-	78	-	-	131	174	112	163	163	189	197	197	246	0,014
2780	-	2780	-	-	4180	4180	2670	2670	2670	2670	2980	2980	2980	

Element

Code-Nr.

Preis

m³

Obere Abschluss-Profil

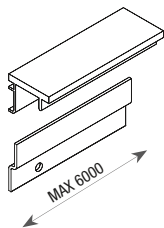

Matte Lackierung	pro Lm	BB9 F00 31	68	0,003
Hochglanz Lackierung	pro Lm	BB9 F00 33	68	0,003
Calce Lackierung	pro Lm	BB9 F00 32	68	0,003
Metalloptik Lackierung	pro Lm	BB9 F00 34	79	0,003
Gebeiztes Aluminium	pro Lm	BB9 F00 00	36	0,003

Zwischenprofil

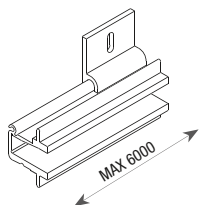

pro Lm	BB9 F10 60	37	0,003
--------	------------	----	-------

Bodenstehende untere Profil

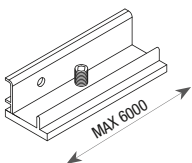

pro Lm	BB9 F21 60	33	0,003
--------	------------	----	-------

Aufgehängte untere Profil

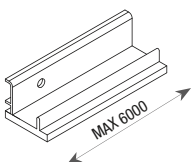

pro Lm	BB9 F20 60	33	0,003
--------	------------	----	-------

Element

Code-Nr.

Preis

m³

Seitliches Abschluss-Profil



Matte Lackierung	pro Lm	BB9 F60 31	62	0,003
Hochglanz Lackierung	pro Lm	BB9 F60 33	62	0,003
Calce Lackierung	pro Lm	BB9 F60 32	62	0,003
Metalloptik Lackierung	pro Lm	BB9 F60 34	74	0,003
Gebeiztes Aluminium	pro Lm	BB9 F60 00	30	0,003

Abdeckkappe für Zwischenprofil

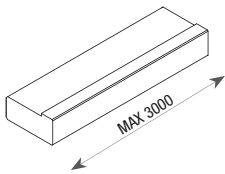

Matte Lackierung	pro Lm	BBK C00 31	52	0,003
Hochglanz Lackierung	pro Lm	BBK C00 33	68	0,003
Calce Lackierung	pro Lm	BBK C00 32	68	0,003
Metalloptik Lackierung	pro Lm	BBK C00 34	77	0,003

Element

B.

Code-Nr.

Preis

m³

Offener Oberschrank H. 266

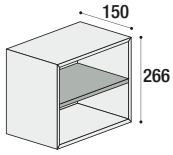

Fenix Grigio	300	CCC 06	179	0,016
Fenix Bianco Kos	300	CCC 11	179	0,016

Offener Oberschrank H. 266

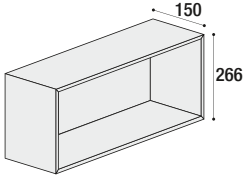

Fenix Grigio	600	CCC 02	228	0,030
Fenix Bianco Kos	600	CCC 12	228	0,030

Offener Oberschrank H. 531

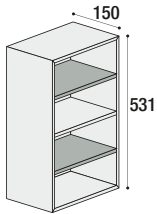

Fenix Grigio	300	CCC 07	306	0,030
Fenix Bianco Kos	300	CCC 13	306	0,030

Offener Oberschrank H. 531

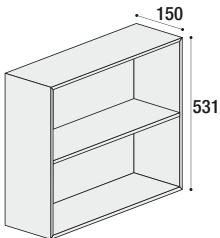

Fenix Grigio	600	CCC 04	315	0,058
--------------	------------	--------	-----	-------

Offener Oberschrank H. 531

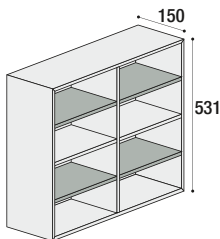

Fenix Grigio m/Buche Einlegeboden	600	CCC 05	336	0,058
-----------------------------------	------------	--------	-----	-------

Aufsatzleiste für aufgesetzte Elemente

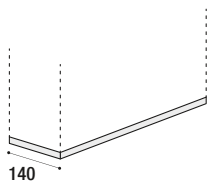

Fenix Grigio	pro Lm	CCC 91	24	0,007
Fenix Bianco Kos	pro Lm	CCC 92	24	0,007

Element

B. Code-Nr.

Preis

m³

Aufgesetztes Element H. 277

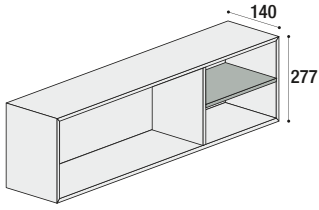

Fenix Grigio m/Buche Einlegeboden	908	CCC 21	294	0,044
-----------------------------------	------------	--------	-----	-------

Aufgesetztes Element H. 277

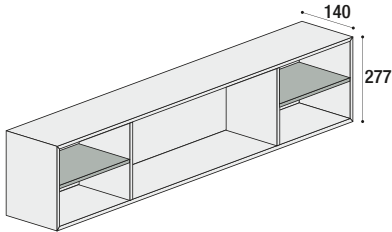

Fenix Grigio m/Buche Einlegeboden	1207	CCC 22	373	0,058
-----------------------------------	-------------	--------	-----	-------

Offener Oberschrank H. 133

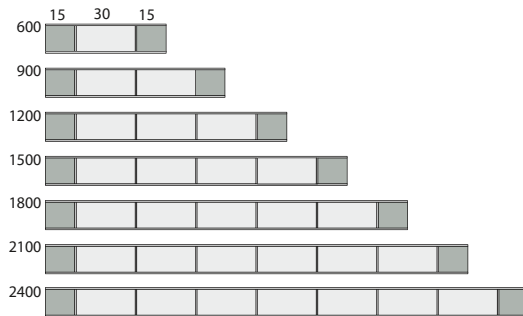
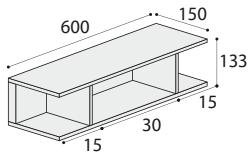

Fenix Grigio	600	CCC 30	238	0,016
Fenix Bianco Kos	600	CCC 40	238	0,016
Fenix Grigio	900	CCC 31	323	0,024
Fenix Bianco Kos	900	CCC 41	323	0,024
Fenix Grigio	1200	CCC 32	352	0,032
Fenix Bianco Kos	1200	CCC 42	352	0,032
Fenix Grigio	1500	CCC 33	430	0,040
Fenix Bianco Kos	1500	CCC 43	430	0,040
Fenix Grigio	1800	CCC 34	459	0,047
Fenix Bianco Kos	1800	CCC 44	459	0,047
Fenix Grigio	2100	CCC 35	514	0,055
Fenix Bianco Kos	2100	CCC 45	514	0,055
Fenix Grigio	2400	CCC 36	542	0,063
Fenix Bianco Kos	2400	CCC 46	542	0,063

Schublade



Fenix Grigio	283	CCC 50	127	0,007
Fenix Bianco Kos	283	CCC 51	127	0,007

Gewürzregal mit 3 Behältern



Buche	283	CCC 53	74	0,007
-------	------------	--------	----	-------

Element

B.

Code-Nr.

Preis

m³

Gewürzregal mit 9 Behältern



Fenix Grigio	283	CCC 60	152	0,014
Fenix Bianco Kos	283	CCC 61	152	0,014

Küchenrollenhalter



Graue Metall	283	CCC 55	63	0,014
--------------	------------	---------------	----	-------

Frischhaltefolie Halter



Edelstahl	400	CCC 56	292	0,016
-----------	------------	---------------	-----	-------

Messerhalter



Vertikale Buche	283	CCC 58	155	0,022
Horizontal Buche	350	CCC 57	155	0,026

Abtropffläche



Edelstahl	584	CCC 59	121	0,005
-----------	------------	---------------	-----	-------

Element

B.



Code-Nr.

Preis

m³

Haube Maestrale



Dekor	900	EK8 M03	1.990	0,316
Dekor	1200	EK8 M04	2.121	0,418
Dekor Plus	900	EK8 M1C	2.014	0,316
Dekor Plus	1200	EK8 M1D	2.174	0,418
Pergamena	900	EK8 M1E	2.014	0,316
Pergamena	1200	EK8 M1F	2.174	0,418
Omnia Laminat	900	EK8 M17	2.348	0,316
Omnia Laminat	1200	EK8 M18	2.562	0,418
Fenix	900	EK8 M05	2.512	0,316
Fenix	1200	EK8 M06	2.757	0,418
Matte Lackierung	900	EK8 M07	2.014	0,316
Matte Lackierung	1200	EK8 M08	2.174	0,418
Hochglanz Lackierung	900	EK8 M09	2.126	0,316
Hochglanz Lackierung	1200	EK8 M10	2.324	0,418
Calce Lackierung	900	EK8 M1A	2.126	0,316
Calce Lackierung	1200	EK8 M1B	2.324	0,418
Metalloptik Lackierung	900	EK8 M19	2.126	0,316
Metalloptik Lackierung	1200	EK8 M20	2.324	0,418
Farbig lackierte Eiche	900	EK8 M11	2.146	0,316
Farbig lackierte Eiche	1200	EK8 M12	2.320	0,418
Holz	900	EK8 M13	2.459	0,316
Holz	1200	EK8 M14	2.684	0,418
Feste Höhe 820  Edelstahl	900	EK8 M01	1.693	0,316
Feste Höhe 820  Edelstahl	1200	EK8 M02	1.878	0,418

Haube Maestrale für Inselement



Feste Höhe 820+520  Edelstahl	1200	EK8 M22	2.237	0,523
--	------	---------	-------	-------

Element

B.



Code-Nr.

Preis

m³

Haube Libeccio für Inselement



Dekor	900	EK8 M63	1.903	0,213	
Dekor	1200	EK8 M64	1.937	0,213	
Dekor Plus	900	EK8 M7C	1.914	0,523	
Dekor Plus	1200	EK8 M7D	1.947	0,523	
Pergamena	900	EK8 M7E	1.914	0,523	
Pergamena	1200	EK8 M7F	1.947	0,523	
Omnia Laminat	900	EK8 M78	2.149	0,213	
Omnia Laminat	1200	EK8 M79	2.183	0,213	
Fenix	900	EK8 M65	2.268	0,213	
Fenix	1200	EK8 M66	2.300	0,213	
Matte Lackierung	900	EK8 M67	1.914	0,213	
Matte Lackierung	1200	EK8 M68	1.947	0,213	
Hochglanz Lackierung	900	EK8 M69	1.994	0,213	
Hochglanz Lackierung	1200	EK8 M70	2.027	0,213	
Calce Lackierung	900	EK8 M7A	1.994	0,523	
Calce Lackierung	1200	EK8 M7B	2.027	0,523	
Metalloptik Lackierung	900	EK8 M80	1.994	0,523	
Metalloptik Lackierung	1200	EK8 M81	2.027	0,523	
Farbig lackierte Eiche	900	EK8 M71	1.991	0,213	
Farbig lackierte Eiche	1200	EK8 M72	2.024	0,213	
Holz	900	EK8 M73	2.328	0,213	
Holz	1200	EK8 M74	2.361	0,213	
Feste Höhe 730 	Edelstahl	900	EK8 M61	1.626	0,213
Feste Höhe 730 	Edelstahl	1200	EK8 M62	1.659	0,213

Haube Scirocco für Inselement



Dekor	1240	EK8 M44	2.494	0,523	
Dekor Plus	1200	EK8 M5D	2.464	0,523	
Pergamena	1200	EK8 M5F	2.464	0,523	
Omnia Laminat	1240	EK8 M58	3.237	0,523	
Fenix	1240	EK8 M46	3.586	0,523	
Matte Lackierung	1240	EK8 M48	2.464	0,523	
Hochglanz Lackierung	1240	EK8 M50	2.588	0,523	
Calce Lackierung	1200	EK8 M5B	2.588	0,523	
Metalloptik Lackierung	1200	EK8 M60	2.588	0,523	
Farbig lackierte Eiche	1240	EK8 M52	2.551	0,523	
Holz	1240	EK8 M54	3.322	0,523	
Feste Höhe 1240 	Edelstahl	1240	EK8 M42	2.331	0,523

HALBINSELEMENT

Element	Code-Nr.	Dekor	Dekor Extra	Base Laminat	Plus Laminat	Omnia Laminat	Fenix	Farbig lackierte Eiche	Holz	Holz mit durchgängigem Furnierbild	Terre	Massivholz	m ³
Arbeitsplatte für Halbinselement													
	St. 40 pro Qm BP_4PP ..	#_0.01 248	◇_0.04 285	_1..1B 339	_1..1P 506	_1..10 435	_1..16 631	_E..44 -	*_E..40 759	_E..41 -	_T..28 630	_E..49 -	0,110
	Max. B.	2780 x 2050	2800 x 2070	4180 x 1180	4180 x 1180	4180 x 1180	4180 x 1180	-	2980 x 1180	-	2980 x 1180	-	-
	Max. T.	-	-	-	-	-	-	-	-	-	-	-	-
	St. 60 pro Qm BP_6PP ..	-	-	-	-	511	557	562	634	890	725	-	0,110
	Max. B.	-	-	-	-	4180 x 1180	4180 x 1180	4180 x 1180	2980 x 1180	2980 x 1180	2980 x 1180	-	-
Max. T.	-	-	-	-	-	-	-	-	-	-	-	-	
St. 100 pro Qm BP_XPP ..	-	-	-	-	669	-	-	-	-	-	-	-	0,165
Max. B.	-	-	-	-	3980 x 980	-	-	-	-	-	-	-	-
Max. T.	-	-	-	-	-	-	-	-	-	-	-	-	-
St. 51 pro Qm BP_6PP ..	-	-	-	-	-	-	-	-	-	-	-	877	0,110
Max. B.	-	-	-	-	-	-	-	-	-	-	-	2500 x 1250	-
Max. T.	-	-	-	-	-	-	-	-	-	-	-	-	-

Bei Längen über 1700 mm die Stützstange C81 10 und C81 20 hinzufügen, siehe S. 266

verrechnete Mindest 0,3 m²

Element	Code-Nr.	Dekor	Dekor Extra	Base Laminat	Plus Laminat	Omnia Laminat	Fenix	Farbig lackierte Eiche	Holz	Holz mit durchgängigem Furnierbild	Terre	Massivholz	m ³
Seitenwand für Halbinselement													
	St. 40 pro Qm BP_4PF ..	#_0.01 267	◇_0.04 307	_1..1B 368	_1..1P 535	_1..10 414	_1..16 612	_E..44 -	*_E..40 759	_E..41 -	_T..28 662	_E..49 -	0,110
	Max. H.	2780 x 2050	2780 x 2070	4180 x 1180	4180 x 1180	4180 x 1180	4180 x 1180	-	2980 x 1180	-	2980 x 1180	-	-
	Max. T.	-	-	-	-	-	-	-	-	-	-	-	-
	St. 60 pro Qm BP_6PF ..	-	-	-	-	490	536	595	666	919	757	-	0,110
	Max. H.	-	-	-	-	4180 x 1180	4180 x 1180	4180 x 1180	2980 x 1180	2980 x 1180	2980 x 1180	-	-
Max. T.	-	-	-	-	-	-	-	-	-	-	-	-	
St. 51 pro Qm BP_6PF ..	-	-	-	-	-	-	-	-	-	-	-	1,074	0,110
Max. H.	-	-	-	-	-	-	-	-	-	-	-	1250 x 2500	-
Max. T.	-	-	-	-	-	-	-	-	-	-	-	-	-

verrechnete Mindest 0,3 m²

Mehrpriese

	Nicht rechtwinkliger Ausschnitt auf Laminat	CZL 01	115		Ausschnitt auf laminat	CZL 34	270
	Nicht rechtwinkliger Ausschnitt auf Fenix	CZL 01	115		Ausschnitt auf Fenix	CZL 34	270
	Nicht rechtwinkliger Ausschnitt auf Farbig lackierten Eiche	CZE 01	69		Ausschnitt auf Farbig lackierten Eiche	CZE 34	170
	Nicht rechtwinkliger Ausschnitt auf Holz	CZE 01	69		Ausschnitt auf Holz	CZE 34	170

St. 40 mm AUSSCHLISSLICH aus Legno Dekor
 * St. 40 mm AUSSCHLISSLICH aus Olmo Furnier
 ◇ Extra Dekor St. 36 mm

SNACKTHEKENPLATTE

Element	Code-Nr.	Dekor	Dekor Extra	Base Laminat	Plus Laminat	Omnia Laminat	Fenix	Farbig lackierte Eiche	Holz	Holz mit durchgängigem Furnierfolie	Terre	Massivholz	m ³
---------	----------	-------	-------------	--------------	--------------	---------------	-------	------------------------	------	-------------------------------------	-------	------------	----------------

Snacktheke

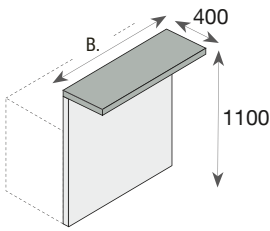

		_0.01	_0.04	_1.1B	_1.1P	_1.10	_1.16	_E.44	_E.40	_E.41	_T.28	_E.49	
St. 60	pro Lm BP_6S0 ..	-	-	-	-	867	1.052	936	1.235	1.383	1.093	-	0,152
	Max. B.	-	-	-	-	4180	4180	2980	2980	2980	3080	-	
St. 51	pro Lm BP_6S0 ..	-	-	-	-	-	-	-	-	-	-	1.596	0,152
	Max. B.	-	-	-	-	-	-	-	-	-	-	2500	

€ verrechnete Mindest 0,5 m²

Vorspringende Snackthekenplatte max T. 400

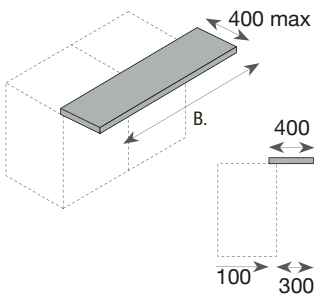

		#_0.01	◇_0.04	_1.1B	_1.1P	_1.10	_1.16	_E.44	★_E.40	_E.41	_T.28	_E.49	
St. 40	pro Lm BP_4B0 ..	159	183	223	331	319	453	-	340	-	277	-	0,047
	Max. B.	4180	2800	3030	4180	4180	4180	-	2980	-	4180	-	
St. 60	pro Lm BP_6B0 ..	-	-	-	-	377	390	338	362	491	340	-	0,047
	Max. B.	-	-	-	-	4180	4180	2980	2980	2980	4180	-	
St. 51	pro Lm BP_6B0 ..	-	-	-	-	-	-	-	-	-	-	447	0,047
	Max. B.	-	-	-	-	-	-	-	-	-	-	2780	

€ verrechnete Mindest 0,5 m²

Vorspringende Snackthekenplatte max T. 600

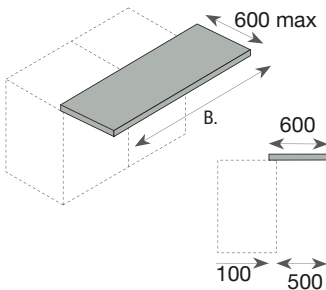

		#_0.01	◇_0.04	_1.1B	_1.1P	_1.10	_1.16	_E.44	★_E.40	_E.41	_T.28	_E.49	
St. 40	pro Lm BP_4B1 ..	177	204	230	348	346	482	-	481	-	394	-	0,068
	Max. B.	4180	2800	3030	4180	4180	4180	-	2980	-	4180	-	
St. 60	pro Lm BP_6B1 ..	-	-	-	-	406	417	507	462	623	469	-	0,068
	Max. B.	-	-	-	-	4180	4180	2980	2980	2980	4180	-	
St. 51	pro Lm BP_6B1 ..	-	-	-	-	-	-	-	-	-	-	534	0,068
	Max. B.	-	-	-	-	-	-	-	-	-	-	2780	

€ verrechnete Mindest 0,5 m²

GENEIGTE vorspringende Snackthekenplatte max T. 400

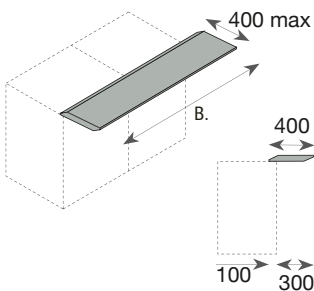

		_0.01	_0.04	_1.1B	_1.1P	_1.10	_1.16	_E.44	_E.40	_E.41	_T.28	_E.49	
St. 40	pro Lm BP_4C0 ..	288	-	-	-	409	452	417	465	616	466	-	0,047
	Max. B.	4180	-	-	-	4180	4180	2980	2980	2980	3080	-	



Nur kombinierbar mit Arbeitsplatten St. 12 mm
NICHT in der Tiefe reduzierbar

€ verrechnete Mindest 0,5 m²



St. 40 mm AUSSCHLIESSLICH aus Legno Dekor

★ St. 40 mm AUSSCHLIESSLICH aus Olmo Furnier

◇ Extra Dekor St. 36 mm

HALBINSELELEMENT

RICHTUNG DER MASERUNG

Massivholz

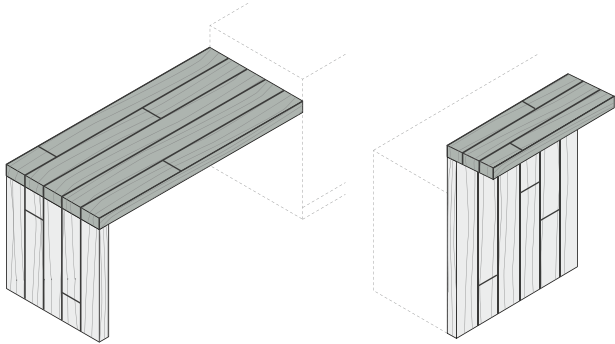

Farbig lackierte Eiche

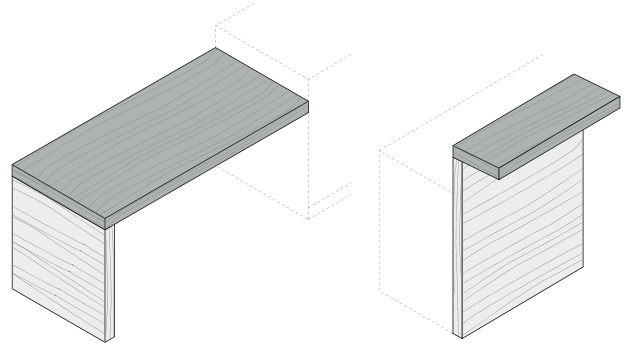

Rovere Nodato Furnier

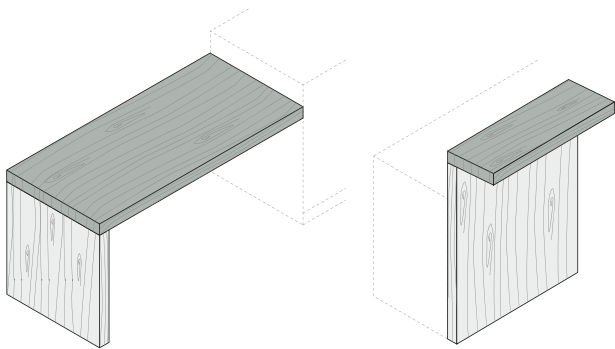

Olmo Furnier
Rovere Termotrattato Furnier
Noce tecnico und Olmo Sbiancato Furnier

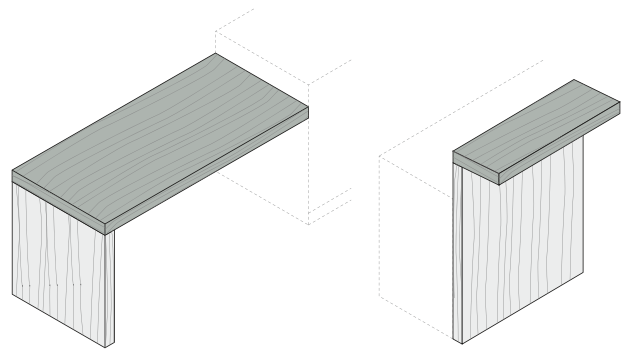

HALTERUNGEN FÜR HALBINSELELEMENT

Element

Code-Nr.

Preis

m³

Halterung aus Aluminium

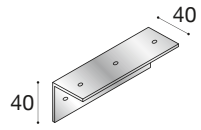

pro Lm C81 00 28 0,016

Seitliche Halterung für vorspringende Halbinselement T. 425



C80 10 118 0,003

Mehrpreis für die Reduzierung der Halterung CZ5 44 64 -

Hintere Halterung für vorspringende Halbinselement



re C80 20 93 0,003

li C80 30 93 0,003

BEISPIEL: VERWENDUNG VON STÜTZHALTERUNGEN

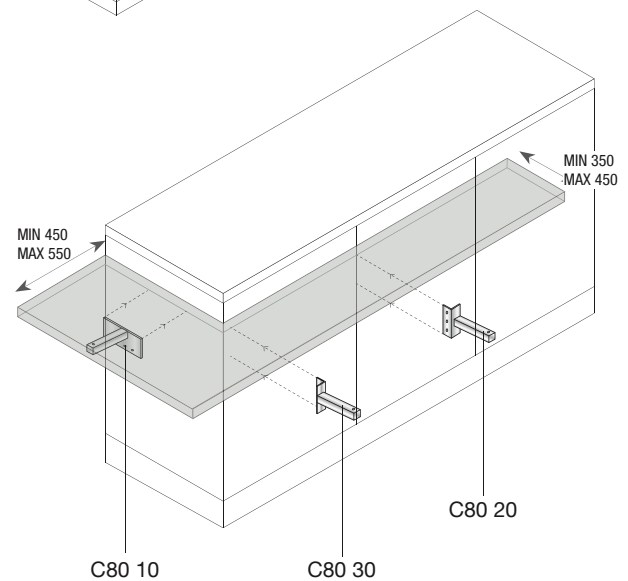
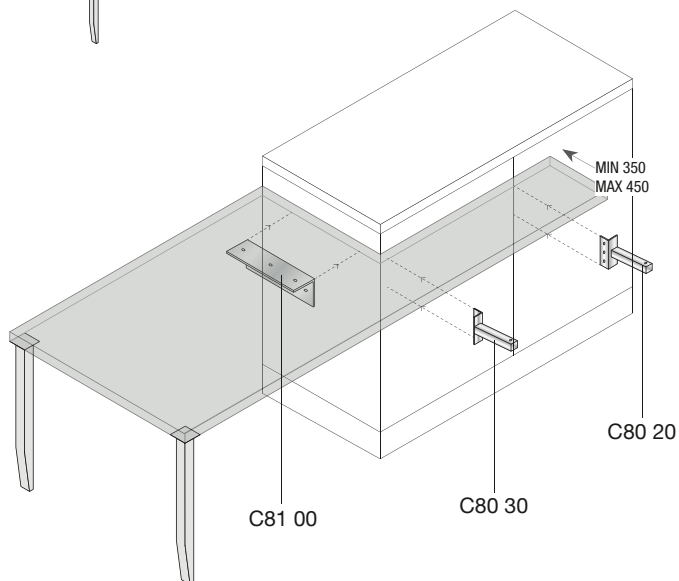
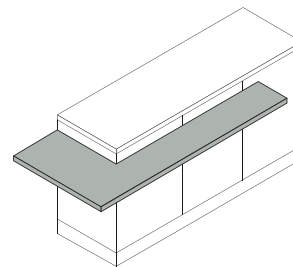
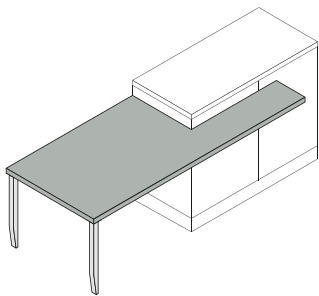

ZUBEHÖRTEILE

UNTERSTÜTZUNG FÜR VOLO HALBINSELEMENT

Element

B. Code-Nr.

Preis

m³

Unterstützung für VOLO HALBINSELEMENT

Nero matt lackiert	max 1800	BPK S18 00	869	0,465
--------------------	---------------------------	-------------------	------------	--------------

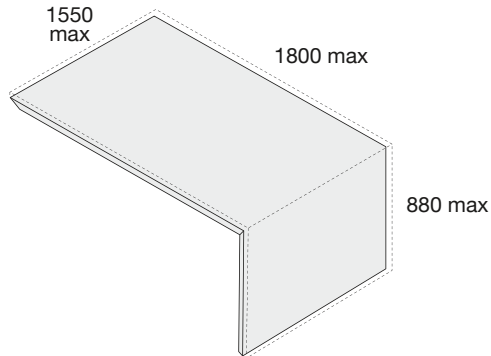

“VOLO” HALBINSELEMENT Beispiel für Preisberechnung

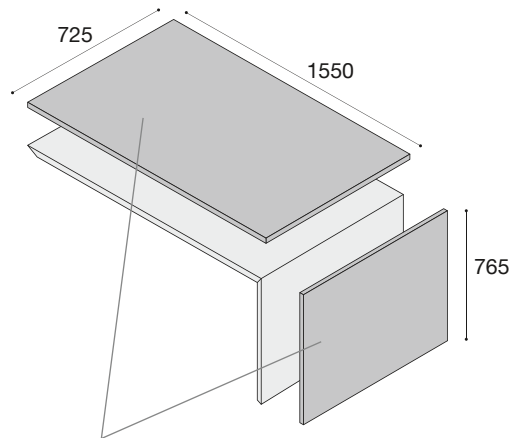

Ausführungspaneel St. 12 mm 2 Seiten
siehe Seite 244 und 245

Beispiel für “VOLO” HALBINSELEMENT in Holz Ausführung:

BSE 102 40 Paneel als Arbeitsplatte verwendet 1550x725 => 1,13 m ² x € 560	633
BSE 102 40 Paneel als Seitenwand verwendet 765x725 => 0,56 m ² x € 560	314
BPK S18 00 Unterstützung für VOLO Halbinselement 1550x725x765	869
Gesamt	1.816

UNTERSTÜTZUNG FÜR LOTO HALBINSELEMENT

Element

B. Code-Nr.

Preis

m³

Unterstützung für LOTO Halbinselement

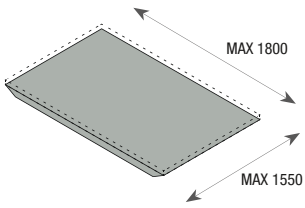

Nero matt lackiert	max 1800	BPK L16 00	575	0,465
--------------------	---------------------------	-------------------	-----	-------

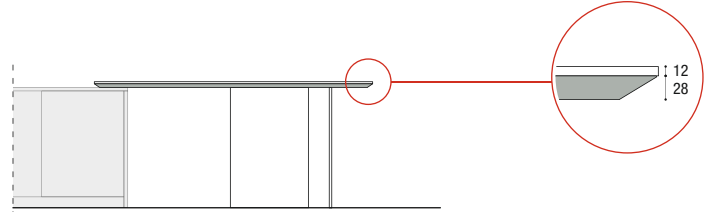

Es ist ratsam, die LOTO Halbinselement mit 2 "T"-förmigen Glasbeinen zu stützen
siehe Seite 265

LOTO Halbinselement – Beispiel für Preisberechnung

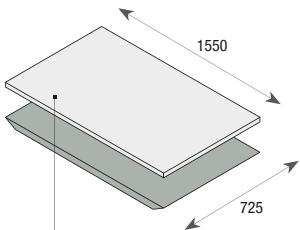

Ausführungspaneel St. 12 mm 2 Seiten
siehe Seite 244 und 245

Beispiel für LOTO Halbinselement in Fenix Ausführung

BS110216 Paneel als Arbeitsplatte verwendet 1550x725 = >1,13 m ² x € 484	547
BPK L16 00 Unterstützung für LOTO Halbinselement 1550x725	575
Gesamt	1.122



ZUBEHÖRTEILE

STÜTZFÜßE

Element

H.

Code-Nr.

Preis

m³

“Vela” Stützfuß

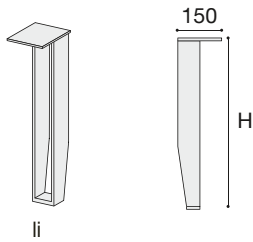

Matte Lackierung	720	C8M 11	155	0,022
	860	C8M 21	174	0,026
	886	C8M 31	174	0,026
	920	C8M 41	174	0,027
	926	C8M 51	174	0,028
Hochglanz Lackierung	720	C8M 13	167	0,022
	860	C8M 23	185	0,026
	886	C8M 33	185	0,026
	920	C8M 43	185	0,027
	926	C8M 53	185	0,028



Für Arbeitsplatten mit einer Mindestdicke von 30 mm
Sonderanfertigungen sind NICHT möglich

“Vela” Stützfuß für Tisch

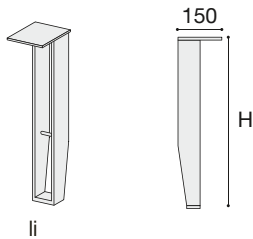

Matte Lackierung	720	C8M T1	179	0,022
Hochglanz Lackierung	720	C8M T3	191	0,022



Sonderanfertigungen sind NICHT möglich

“Vintage” Stützfuß

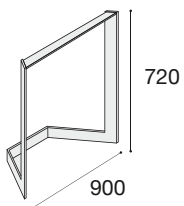

Matte Lackierung	720	C8V 11	269	0,193
Hochglanz Lackierung	720	C8V 13	281	0,193



Sonderanfertigungen sind NICHT möglich

“Rotonda” Stützfuß



Edelstahl	866-900	C8R 1X	53	0,020
Edelstahl	870-1050	C8R 2X	86	0,020

Element	H.	Code-Nr.	Preis	m ³
---------	----	----------	-------	----------------

“Diagonal” Stützfuß

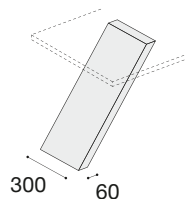

Omnia Laminat	720	C8D 10	319	0,032
Fenix	720	C8D 16	399	0,032
Matte Lackierung	720	C8D 31	213	0,032
Hochglanz Lackierung	720	C8D 33	256	0,032
Farbig lackierte Eiche	720	C8D 44	261	0,032
Holz	720	C8D 40	282	0,032
Holz mit durchgängigem Furnierbild	720	C8D 41	507	0,032



Sonderanfertigungen sind NICHT möglich

“Vetro” Stützfuß St. 12 mm

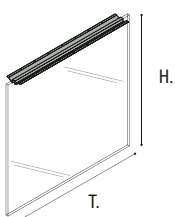

Glas	T. 335-700	max 956	C8G 07	445	0,072
Glas	T. 701-1200	max 956	C8G 12	643	0,117

“ACCA” Stützfuß

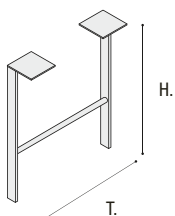

Brown	T. 700	720	C8A 01	201	0,026
Brown	T. 960	860	C8A 02	213	0,026
Brown	T. 1160	956	C8A 03	224	0,026
Aufpreis wenn nach Maß			CZ5 8A	95	-

ZUBEHÖR FÜR HALBINSELELEMENT

Element

Code-Nr.

Preis

m³

Stützstange aus Aluminium

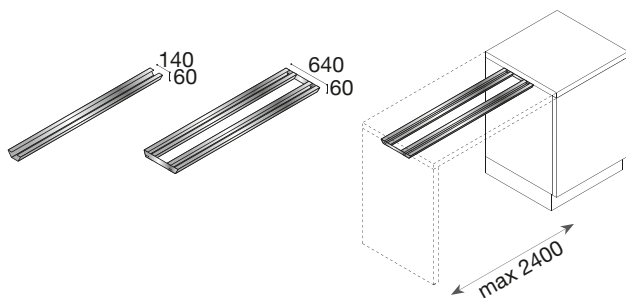

Einzel für Tiefe 607–807 max B. 2400

C81 10

113

0,016

Doppel für Tiefe 808–1214 max B. 2400

C81 20

271

0,024

Aluminiumhalterung für Halbinselement Arbeitsplatte

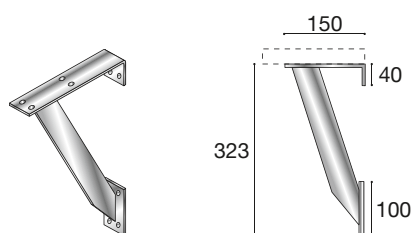

C80 60

77

0,003

Schutzglas



H.200 St.15 max B. 3200

pro Lm

C19 1X

179

0,001

Stütze für Schutzglas

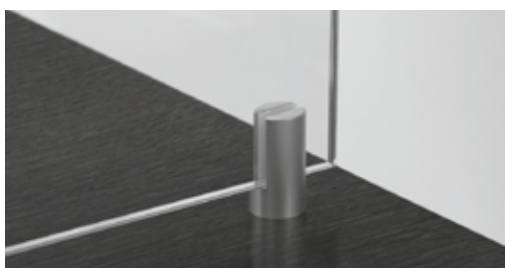

H.65 Ø 35

jeder

C19 00

28

0,021

SCHIEBEARBEITSPLATTE AUS UNICOLOR OMNIA LAMINAT

Element

B.

Code-Nr.

Preis

m³

Schiebearbeitsplatte komplett mit Mechanismus

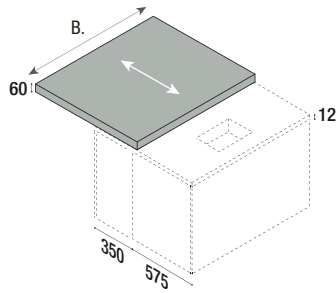

für Unterschränke mit Seitenwand
T. 575+350

B.	Code-Nr.	Preis	m ³
1500	BT1 M15 11	6.491	0,252
1800	BT1 M18 11	6.673	0,302
2100	BT1 M21 11	6.859	0,353
2400	BT1 M24 11	7.043	0,403

Arbeitsplatte neben der Schiebepatte

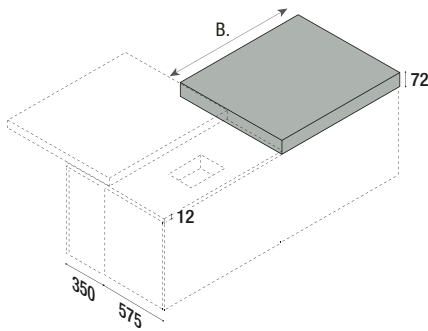

sichtbare Vorderkante + Hinterkante
für Unterschränke mit Seitenwand T. 575+350

pro Lm	Code-Nr.	Preis	m ³
	BT1 M30 11	1.021	0,168

SCHIEBEARBEITSPLATTE AUS FENIXCOLOR

Element

B.

Code-Nr.

Preis

m³

Schiebearbeitsplatte komplett mit Mechanismus

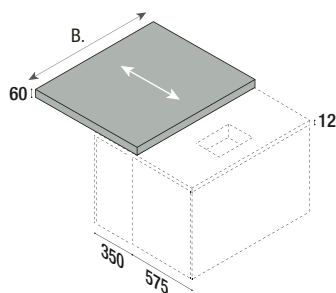

für Unterschränke mit Seitenwand
T. 575+350

B.	Code-Nr.	Preis	m ³
1500	BT1 M15 17	6.946	0,252
1800	BT1 M18 17	7.219	0,302
2100	BT1 M21 17	7.495	0,353
2400	BT1 M24 17	7.768	0,403

Arbeitsplatte neben der Schiebepatte

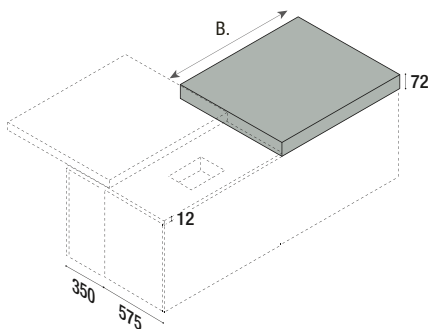

sichtbare Vorderkante + Hinterkante
für Unterschränke mit Seitenwand T. 575+350

pro Lm	Code-Nr.	Preis	m ³
	BT1 M30 17	1.220	0,168

SCHIEBEARBEITSPLATTE AUS CORIAN

Element

B.

Code-Nr.

Preis

m³

Schiebearbeitsplatte komplett mit Mechanismus

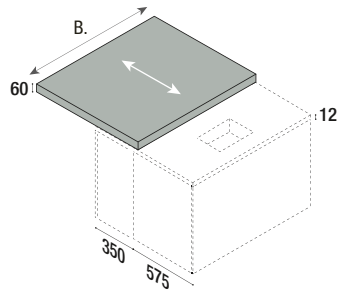

für Unterschränke mit Seitenwand
T. 575+350

B.	Code-Nr.	Preis	m ³
1500	BTH M15 54	8.585	0,252
1800	BTH M18 54	9.072	0,302
2100	BTH M21 54	9.558	0,353
2400	BTH M24 54	10.043	0,403

Arbeitsplatte neben der Schiebeplatte

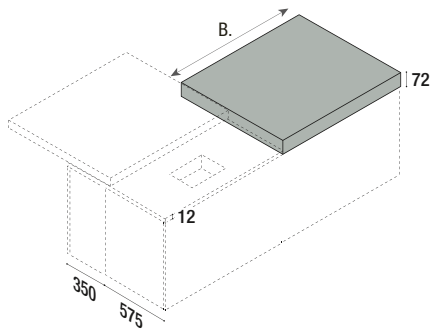

sichtbare Vorderkante + Hinterkante
für Unterschränke mit Seitenwand T. 575+350

pro Lm	Code-Nr.	Preis	m ³
	BTH M30 54	2.714	0,168

SCHIEBEARBEITSPLATTE AUS TERRE

Element

B.

Code-Nr.

Preis

m³

Schiebearbeitsplatte komplett mit Mechanismus

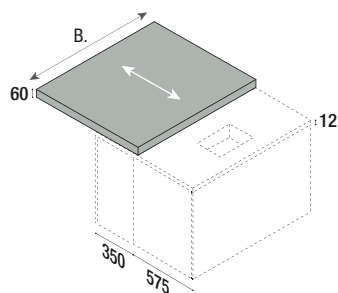

für Unterschränke mit Seitenwand
T. 575+350

B.	Code-Nr.	Preis	m ³
1500	BTT M15 28	6.807	0,252
1800	BTT M18 28	7.024	0,302
2100	BTT M21 28	7.240	0,353
2400	BTT M24 28	7.458	0,403

Arbeitsplatte neben der Schiebeplatte

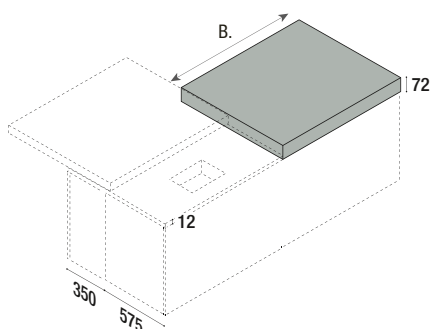

sichtbare Vorderkante + Hinterkante
für Unterschränke mit Seitenwand T. 575+350

pro Lm	Code-Nr.	Preis	m ³
	BTT M30 28	1.152	0,168

SCHIEBEARBEITSPLATTE AUS FURNIER

Element

B. Code-Nr.

Preis

m³

Schiebearbeitsplatte komplett mit Mechanismus

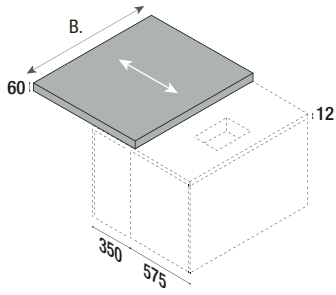

für Unterschränke mit Seitenwand
T. 575+350

1500	BTE M15 40	6.529	0,252
1800	BTE M18 40	6.722	0,302
2100	BTE M21 40	6.915	0,353
2400	BTE M24 40	7.109	0,403

OBI Tischgestell



Tischgestell aus 10 mm starkem S235JR Stahl, lasergeschnitten und geformt, braun lackiert.
Stützplatte aus mattschwarz lackiertem MDF.

Element

B.

Code-Nr.

Preis

m³

1800x1000 OBI Tischgestell

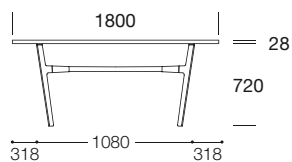
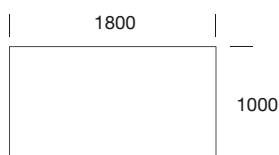

1800

CTB F18

1.576

0,350

2100x1000 OBI Tischgestell

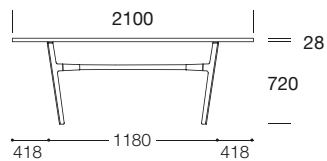
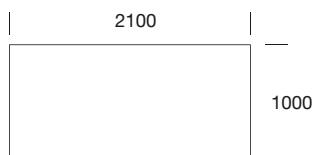

2100

CTB F21

1.676

0,370

2450x1000 OBI Tischgestell

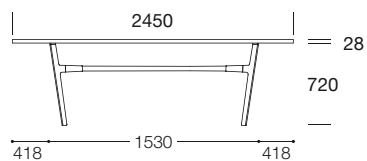

2450

CTB F24

1.840

0,390

OBI Tisch – Beispiel für Preisberechnung

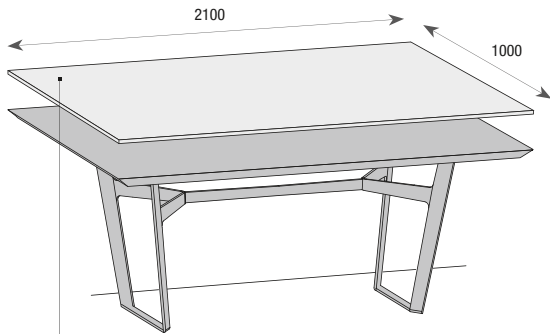

Ausführungspaneel St. 12 mm 2 Seiten
siehe Seite 244 und 245

Beispiel für OBI Tisch 2100x1000 in Fenix Ausführung

BS110216 Paneel als Arbeitsplatte verwende 2100x1000 = $>2,10 \text{ m}^2 \times \text{€ } 484$	1.016
CTB F21 Unterstützung für OBI Tisch 2100x1000	1.676
Gesamt	2.692

DESCO ausziehbarer Tisch



Tischbeine aus geformter massiver Esche, gebürstet in Eichenfarbe (carbone - grigio - cenere - argilla - termotrattato). Ausziehbarer Rahmen aus Brown lackiertem Metall.

25 mm starke gebürstete Holzplatte in Eichenfarben.

Platte

Verlängerungen



25 | Farbig lackiertes Holz

Richtung der Maserung für Tischplatte und rechteckige Verlängerungen



Cenere Oak



Argilla Oak



Grigio Oak



Carbone Oak



Termotrattato Oak

12 mm starke Laminamplatte mit 45° Kantenverarbeitung.

Platte

Verlängerungen

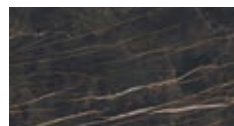

12 | Laminam

Kontinuität der Maserung

Laminam Lapis



Ossidato Bruno

Laminam Decor

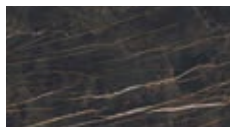

Noir Desir Matt



Nero Greco Matt

Element

B. Code-Nr.

Preis

m³

DESCO ausziehbarer rechteckiger Tisch 1600x950

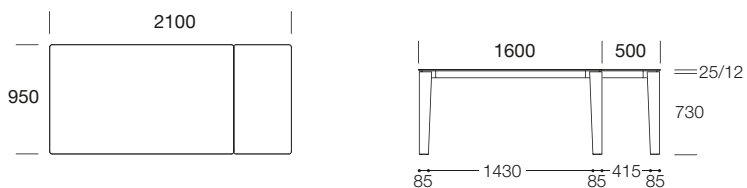

Platten aus Eichenfarbe	1600	CTD A16 R	1.563	0,390
Platten aus Laminam Lapis	1600	CTD A16 LL	3.064	0,390
Platten aus Laminam Decor	1600	CTD A16 LD	3.064	0,390

DESCO ausziehbarer rechteckiger Tisch 1850x950

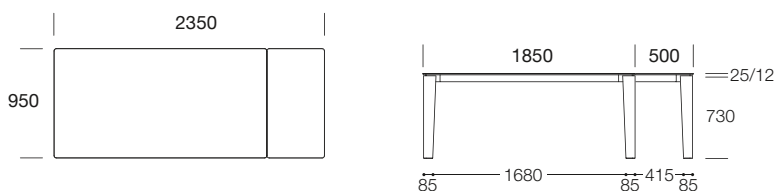

Platten aus Eichenfarbe	1850	CTD A18 R	1.687	0,440
Platten aus Laminam Lapis	1850	CTD A18 LL	3.304	0,440
Platten aus Laminam Decor	1850	CTD A18 LD	3.304	0,440

DESCO ausziehbarer rechteckiger Tisch 2050x950

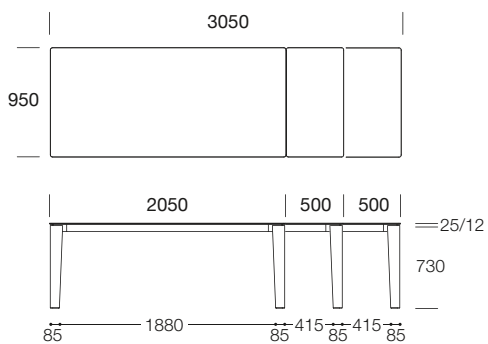

Platten aus Eichenfarbe	2050	CTD A20 R	2.041	0,480
Platten aus Laminam Lapis	2050	CTD A20 LL	4.233	0,480
Platten aus Laminam Decor	2050	CTD A20 LD	4.233	0,480

IRON Tisch



Tischgestell aus S235JR Stahlrohr mit rechteckigem Querschnitt mit abgerundeten Kanten für die Beine und verbunden durch ein 10 mm starkes lasergeschnittenes und geformtes Stahlgestell, brown lackiert.

Tischplatte aus Holz, der obere Teil mit offenporig lackiertem gebürstetem Furnier und der untere Teil mit Kantenformung in lackierter und geschlossenporig lackierter Oberfläche bedeckt ist. Sofern nicht anders angegeben, erfolgt die Verarbeitung der Kante mit der Unterseite in der gleichen Farbe wie die des Metallsockels.

25 mm starke gebürstete Holzplatte in Eichenfarben.

Platte

Verlängerungen



35 | Farbig lackiertes geformtes Holz

Richtung der Maserung für Tischplatte und rechteckige Verlängerungen



Cenere Oak



Argilla Oak



Grigio Oak



Carbone Oak



Termotrattato Oak

12 mm starke Laminamplatte mit 45° Kantenverarbeitung.

Platte

Verlängerungen

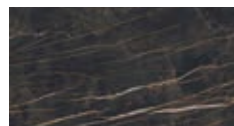

12 | Laminam

Kontinuität der Maserung

Laminam Lapis



Ossido Bruno

Laminam Decor



Noir Desir Matt



Nero Greco Matt

Element

B. Code-Nr.

Preis

m³

IRON fester rechteckiger Tisch 2250x1080

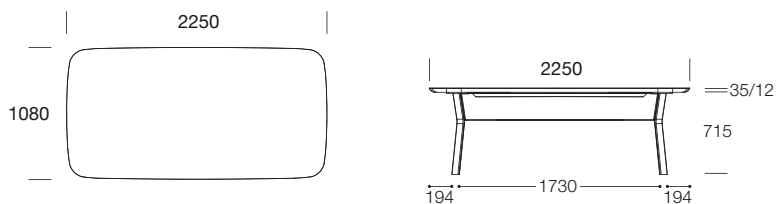

Platten aus Eichenfarbe	2250	CTR A22 R	2.299	0,380
Platten aus Laminam Lapis	2250	CTR A22 LL	3.795	0,380
Platten aus Laminam Decor	2250	CTR A22 LD	3.795	0,380

IRON fester rechteckiger Tisch 2400x1080

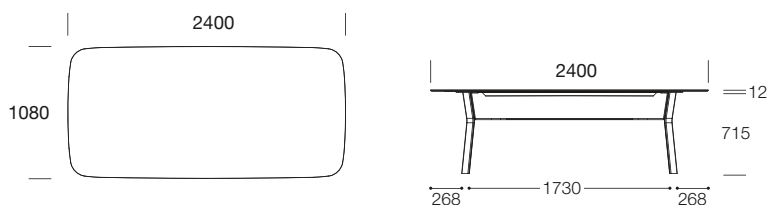

Platten aus Eichenfarbe	2400	CTR A24 R	2.347	0,390
Platten aus Laminam Lapis	2400	CTR A24 LL	3.937	0,390
Platten aus Laminam Decor	2400	CTR A24 LD	3.937	0,390

IRON fester rechteckiger Tisch 2750x1080

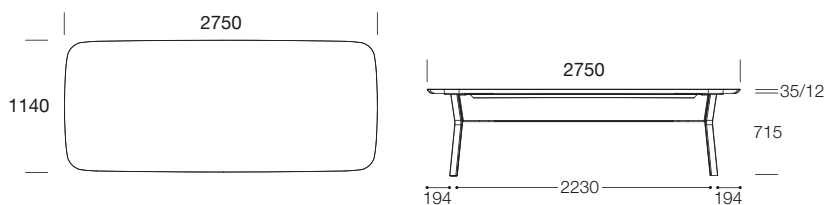

Platten aus Eichenfarbe	2750	CTR A27 R	2.504	0,430
Platten aus Laminam Lapis	2750	CTR A27 LL	4.275	0,430
Platten aus Laminam Decor	2750	CTR A27 LD	4.275	0,430

IRON fester runder Tisch Ø 1400



Platten aus Eichenfarbe	Ø 1400	CTR F1R R	1.874	0,360
Platten aus Laminam Lapis	Ø 1400	CTR F1R LL	3.251	0,360
Platten aus Laminam Decor	Ø 1400	CTR F1R LD	3.251	0,360

Bodenstehende Seitenwand

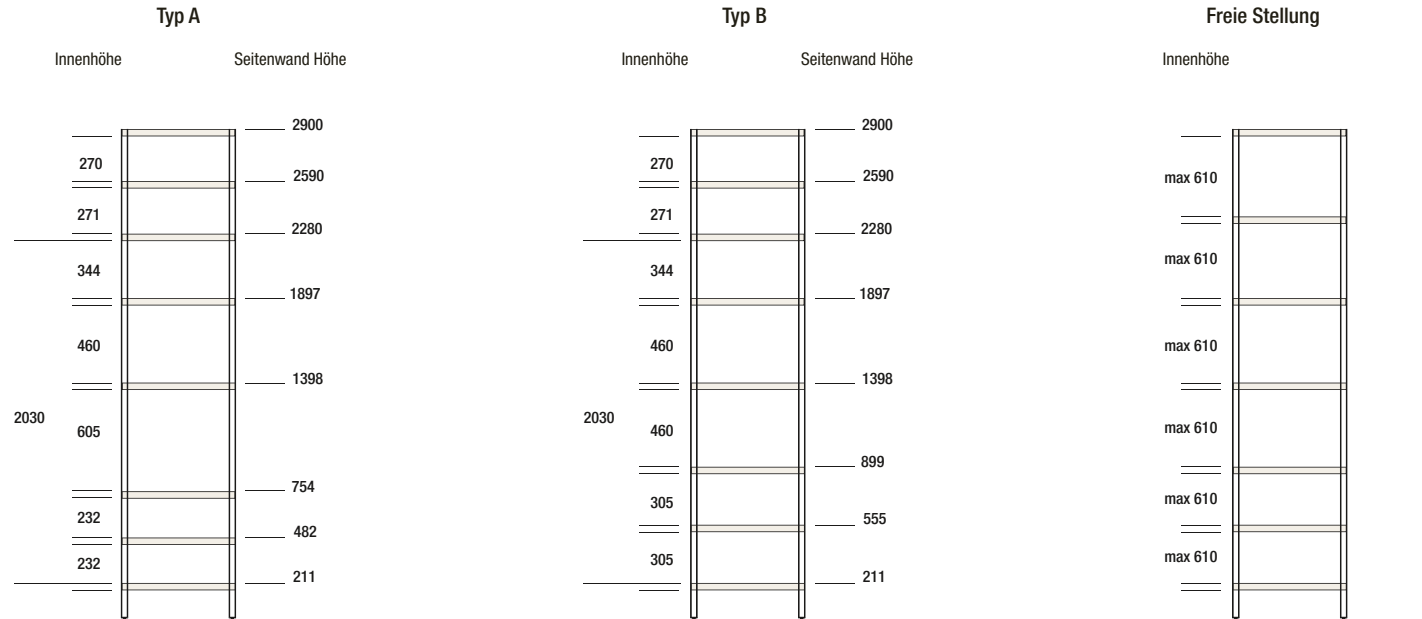

Aufsatzelement für bodenstehende Seitenwand

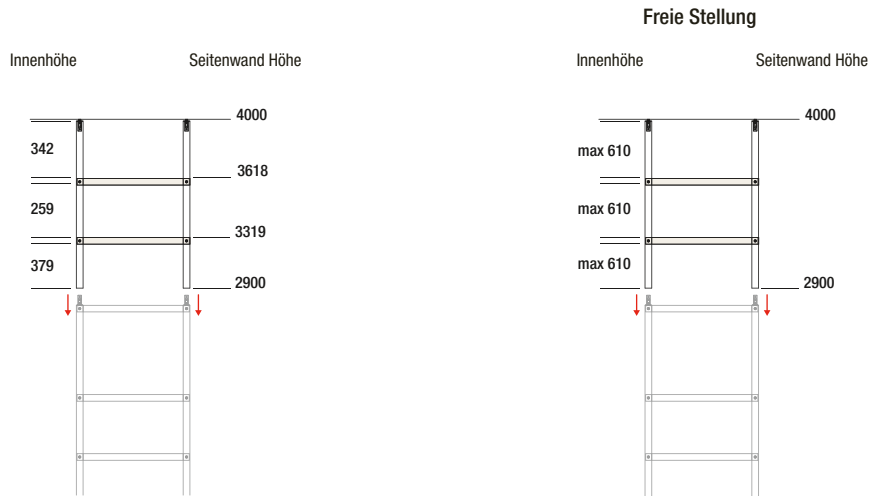

Oberschrank-Seitenwand

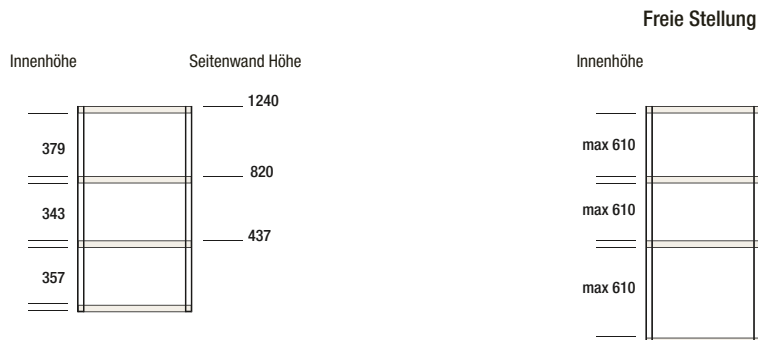

Element	T.	Code-Nr.	Preis	m ³
---------	----	----------	-------	----------------

Bodenstehende Seitenwand

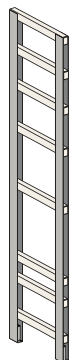

max H. 2900

Typ A	375	BLS 4CA 00	521	0,107
	600	BLS 6CA 00	573	0,166
Typ B	375	BLS 4CB 00	521	0,107
	600	BLS 6CB 00	573	0,166
Freie Stellung	375	BLS 4CL 00	920	0,107
	600	BLS 6CL 00	973	0,166

Deckelspurstange pro Stk (n° 2 pro Seitenwand) BLA 010 00 22 -

Bodenbefestigungsplatte pro Stk (n° 2 pro Seitenwand) BLA 130 00 17 -



Sockelausrichtung H. 80

Aufsatzelement für bodenstehende Seitenwand

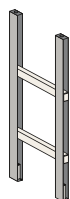

max H. 1100

Freie Stellung	375	BLS 4SA 00	267	0,041
	600	BLS 6SA 00	286	0,064
Freie Stellung	375	BLS 4SL 00	476	0,041
	600	BLS 6SL 00	496	0,064

Deckelspurstange pro Stk (n° 2 pro Seitenwand) BLA 010 00 22 -

Oberschrank-Seitenwand

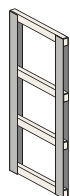

max H. 1240

Freie Stellung	375	BLS 4PA 00	242	0,046
	375	BLS 4PL 00	443	0,046

Wandaufhänger pro Stk BLA 110 00 32 -

Deckelaufhänger pro Stk BLA 120 00 48 -

SEITENWAND SYSTEM – Creo

Element

T.

B.

Code-Nr.

Legno Dekor

Matte Lackierung

Hochglanz Lackierung

Calce Lackierung

Metalloptik Lackierung

Holz

m³

Bord St. 40

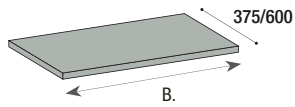

			..01	..31	..33	..32	..34	..40	
375	450	BLM 445 ..	69	95	122	122	140	179	0,017
	600	BLM 460 ..	83	107	141	141	167	219	0,023
	750	BLM 475 ..	97	117	161	161	193	258	0,028
	900	BLM 490 ..	110	129	181	181	220	298	0,034
	1050	BLM 493 ..	124	139	201	201	245	337	0,039
	1200	BLM 496 ..	138	151	221	221	271	376	0,045
600	450	BLM 645 ..	94	115	158	158	187	251	0,027
	600	BLM 660 ..	116	133	189	189	230	313	0,036
	750	BLM 675 ..	138	151	221	221	271	376	0,044
	900	BLM 690 ..	161	168	252	252	314	438	0,053
	1050	BLM 693 ..	183	186	284	284	355	501	0,061
	1200	BLM 696 ..	201	204	316	316	398	564	0,070



max Belastbarkeit 13 Kg Pro Im

Gestell St. 40

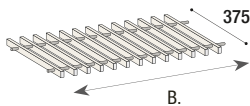

			..01	..31	..33	..32	..34	..40	
375	450	BLR 445 ..	–	–	–	–	–	274	0,017
	600	BLR 460 ..	–	–	–	–	–	343	0,022
	750	BLR 475 ..	–	–	–	–	–	399	0,028
	900	BLR 490 ..	–	–	–	–	–	469	0,033
	1050	BLR 493 ..	–	–	–	–	–	524	0,038
	1200	BLR 496 ..	–	–	–	–	–	595	0,043



max Belastbarkeit 13 Kg Pro Im

Flaschenhalter St. 40

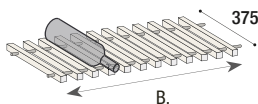

			..01	..31	..33	..32	..34	..40	
375	450	BLP 445 ..	–	–	–	–	–	259	0,017
	600	BLP 460 ..	–	–	–	–	–	322	0,022
	750	BLP 475 ..	–	–	–	–	–	384	0,028
	900	BLP 490 ..	–	–	–	–	–	447	0,033
	1050	BLP 493 ..	–	–	–	–	–	485	0,038
	1200	BLP 496 ..	–	–	–	–	–	549	0,043



max Belastbarkeit 13 Kg Pro Im

Rückwand St. 2.2

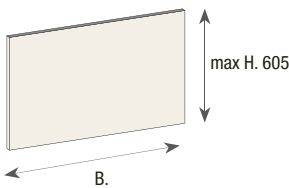

			..01	..31	..33	..32	..34	..40	
450	BLH 445 ..	71	84	116	116	140	171	0,017	
600	BLH 460 ..	78	97	139	139	170	212	0,022	
750	BLH 475 ..	86	108	162	162	201	253	0,028	
900	BLH 490 ..	94	121	185	185	232	294	0,033	
1050	BLH 493 ..	101	132	207	207	262	335	0,038	
1200	BLH 496 ..	109	145	230	230	293	390	0,043	

Mehrpreise

Bohrung auf Bord	CZE 34	170
Breite nach Maß	CZE 11	82

Element

B.

Code-Nr.

Preis

m³

Vordere Verschlussblende

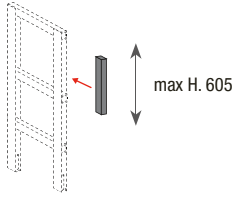

BLT 060 31

48

-

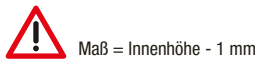

Maß = Innenhöhe - 1 mm

Backofen-Unterschrank

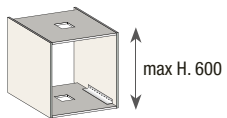

600	BF0 R6 60	239	0,248
900	BF0 R6 90	344	0,366

Aliseo Haube für Inselement

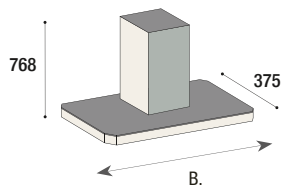

900	E90 M0 03	1.983	0,309
1200	E90 M0 04	2.007	0,408

› <i>“Base” Zubehör für Schublade</i>	282
› <i>“Easygrey” Zubehör für Schublade - Auszug</i>	284
› <i>“Fit” Zubehör für Schublade - Auszug</i>	288
› <i>Zubehör für Schublade-Auszug</i>	295
› <i>“Milano” Innenschubladen</i>	296
› <i>Spülenabdeckung</i>	301
› <i>Abfalleimer</i>	302
› <i>Zubehör unter Oberschrank</i>	304
› <i>“Modular” Zubehör unter Oberschrank</i>	306
› <i>“Easyrack” Zubehör für Arbeitsplatten</i>	310
› <i>“Palma” System</i>	314
› <i>Beleuchtung</i>	315
› <i>“Pama”-Lichtregal</i>	320

“BASE” ZUBEHÖR FÜR SCHUBKASTEN

Element	B.	Code-Nr.	Preis	m ³
“Base” Besteckeinsatz T. 500				
	Grigio	300 C6H 01G	21	0,001
“Base” Besteckeinsatz T. 500				
	Grigio	400 C6H 02G	21	0,001
“Base” Besteckeinsatz T. 500				
	Grigio	450 C6H 03G	22	0,001
“Base” Besteckeinsatz T. 500				
	Grigio	600 C6H 04G	24	0,001
“Base” Besteckeinsatz T. 500 mit Gewürzregal				
	Grigio	750 C6H 05G	61	0,001
“Base” Besteckeinsatz T. 500				
	Grigio	900 C6H 06G	41	0,001

“BASE” ZUBEHÖR FÜR SCHUBKASTEN

Element

B.

Code-Nr.

Preis

m³

“Base” Besteckeinsatz T. 500 mit Gewürzregal

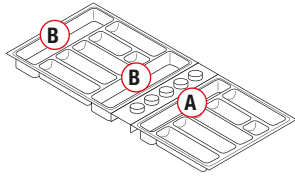

Grigio	1050	C6H 08G	64	0,001
--------	------	---------	----	-------

“Base” Besteckeinsatz T. 500 mit Gewürzregal

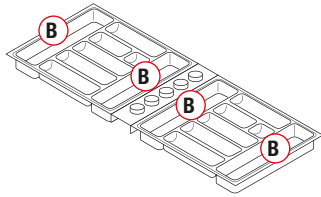

Grigio	1200	C6H 09G	68	0,001
--------	------	---------	----	-------

Base Messerhalter Typ A

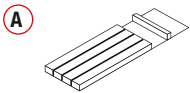

Buche		C6H 2A	44	0,001
-------	--	--------	----	-------

Base Messerhalter Typ B

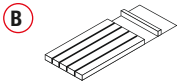

Buche		C6H 2B	44	0,001
-------	--	--------	----	-------

“Base” Passstück für Schubkasten T. 600

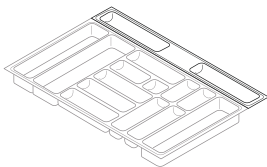

Grigio	300	C6H 31G	15	0,001
Grigio	400	C6H 32G	17	0,001
Grigio	450	C6H 33G	20	0,001
Grigio	600	C6H 34G	23	0,001
Grigio	750	C6H 35G	35	0,001
Grigio	900	C6H 36G	36	0,001
Grigio	1050	C6H 38G	38	0,001
Grigio	1200	C6H 39G	40	0,001

“EASYGREY” ZUBEHÖR FÜR SCHUBLADE

Element	B.	Code-Nr.	Preis	m ³
“Easygrey” Besteckeinsatz T. 500				
	Grigio	450 C6A 010	69	0,009
“Easygrey” Besteckeinsatz T. 500				
	Grigio	600 C6A 020	83	0,009
“Easygrey” Besteckeinsatz T. 500				
	Grigio	750 C6A 030	104	0,009
“Easygrey” Besteckeinsatz T. 500				
	Grigio	900 C6A 040	121	0,013
“Easygrey” Besteckeinsatz T. 500				
	Grigio	1050 C6A 050	138	0,013
“Easygrey” Besteckeinsatz T. 500				
	Grigio	1200 C6A 060	159	0,013

“EASYGREY” ZUBEHÖR FÜR SCHUBLADE

Element

B.

Code-Nr.

Preis

m³

“Easygrey” Besteckeinsatz T. 600

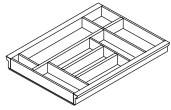

Grigio

450

C6A 110

104

0,021

“Easygrey” Besteckeinsatz T. 600

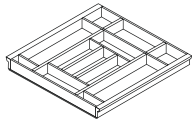

Grigio

600

C6A 120

121

0,021

“Easygrey” Besteckeinsatz T. 600

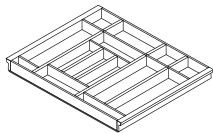

Grigio

750

C6A 130

145

0,021

“Easygrey” Besteckeinsatz T. 600

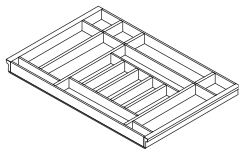

Grigio

900

C6A 140

166

0,024

“Easygrey” Besteckeinsatz T. 600

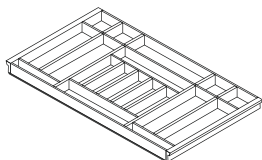

Grigio

1050

C6A 150

186

0,024

“Easygrey” Besteckeinsatz T. 600

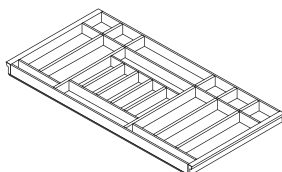

Grigio

1200

C6A 160

207

0,024

INNENAUSTATTUNG, AUSTATTUNG
UNTER OBERSCHRANK UND
BELEUCHTUNG

“EASYGREY” ZUBEHÖR FÜR SCHUBLADE

Element

B.

Code-Nr.

Preis

m³

Easygrey Messerhalter für Besteckeinsatz

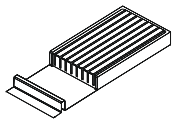

125 C6A 310 107 0,014

Easygrey Frischhaltefolie Halter für Besteckeinsatz

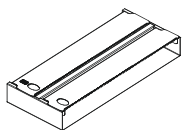

125 C6A 300 72 0,014

Easygrey Schneidebrett Einsatz für Besteckeinsatz

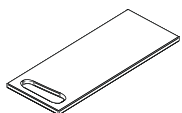

125 C6A 340 66 0,014

Easygrey Gewürzregaleinsatz mit Gläsern für Besteckeinsatz

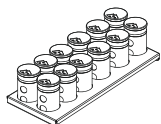

125 C6A 320 204 0,014



Es kann nicht auf dem 1. Schubkasten von oben im MONOLITI-Modell verwendet werden.

Easygrey Gewürzregaleinsatz mit Glasbehältern für Besteckeinsatz

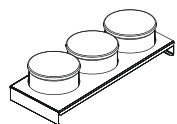

125 C6A 330 238 0,014



Es kann nicht auf dem 1. Schubkasten von oben im MONOLITI-Modell verwendet werden.

“EASYGREY” ZUBEHÖR FÜR AUSZUG

Element

B.

Code-Nr.

Preis

m³

Easygrey Tellergestell– perforierte Bodenplatte

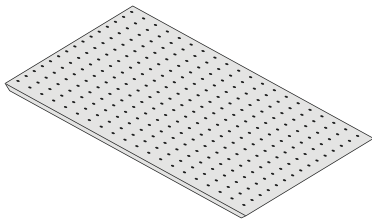

T. 500

Grigio	600	C6A 520	69	0,014
Grigio	750	C6A 530	83	0,014
Grigio	900	C6A 540	97	0,014
Grigio	1050	C6A 550	104	0,014
Grigio	1200	C6A 560	110	0,014

T. 500

Grigio	600	C6A 620	100	0,014
Grigio	750	C6A 630	117	0,014
Grigio	900	C6A 640	135	0,014
Grigio	1050	C6A 650	145	0,014
Grigio	1200	C6A 660	152	0,014

Paar von Geschirrständer

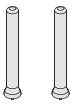

Grigio		C6A 710	24	0,014
Edelstahl		C6A 720	48	0,014

Nudelhalter aus Edelstahl mit 3 Glas Nudelbehältern

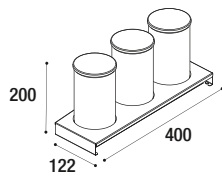

Grigio		C6A 730	328	0,014
--------	--	----------------	-----	-------

Tellerhalter aus Edelstahl mit 18 Fächern

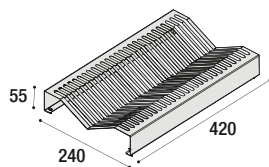

Grigio		C6A 740	179	0,014
--------	--	----------------	-----	-------

Pfannen-und Deckelhalter aus Edelstahl mit 3 Teiler

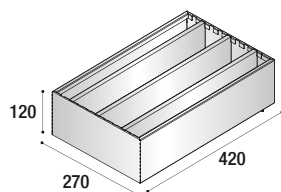

Grigio		C6A 750	183	0,014
--------	--	----------------	-----	-------

“FIT” ZUBEHÖR FÜR SCHUBLADE

Element

B.

Code-Nr.

Preis

m³

“Fit” Besteckeinsatz B. 450 T. 500

V1

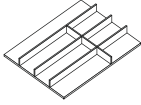

V2

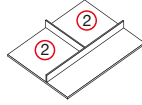

V1 Moka Eiche	450	C6B 110	163	0,014
V2 Moka Eiche	450	C6B 210	128	0,014

Für Innenschublade bei Drehtür

V1 Moka Eiche	450	C6B 1A0	174	0,014
V2 Moka Eiche	450	C6B 2A0	138	0,014

“Fit” Besteckeinsatz B. 600 T. 500

V1

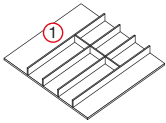

V2

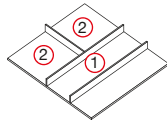

V1 Moka Eiche	600	C6B 120	170	0,014
V2 Moka Eiche	600	C6B 220	138	0,014

Für Innenschublade bei Drehtür

V1 Moka Eiche	600	C6B 1B0	181	0,014
V2 Moka Eiche	600	C6B 2B0	148	0,014

“Fit” Besteckeinsatz B. 750 T. 500

V1

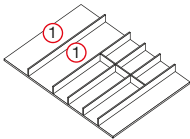

V2

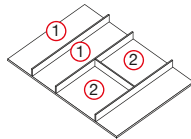

V1 Moka Eiche	750	C6B 130	255	0,014
V2 Moka Eiche	750	C6B 230	207	0,014

“Fit” Besteckeinsatz B. 900 T. 500

V1

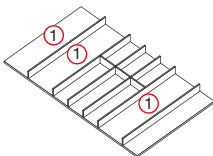

V2

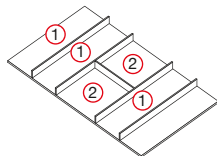

V1 Moka Eiche	900	C6B 140	267	0,014
V2 Moka Eiche	900	C6B 240	217	0,014

Für Innenschublade bei 2 Drehtüren

V1 Moka Eiche	900	C6B 1C0	277	0,014
V2 Moka Eiche	900	C6B 2C0	228	0,014

“Fit” Besteckeinsatz B. 1050 T. 500

V1

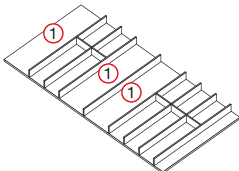

V2

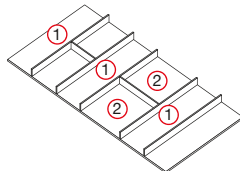

V1 Moka Eiche	1050	C6B 150	375	0,014
V2 Moka Eiche	1050	C6B 250	301	0,014

“Fit” Besteckeinsatz B. 1200 T. 500

V1

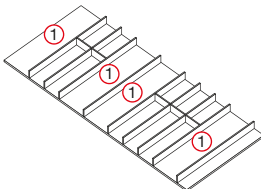

V2

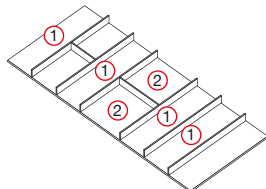

V1 Moka Eiche	1200	C6B 160	383	0,014
V2 Moka Eiche	1200	C6B 260	312	0,014

Für Innenschublade bei 2 Drehtüren

V1 Moka Eiche	1200	C6B 1D0	393	0,014
V2 Moka Eiche	1200	C6B 2D0	322	0,014

“FIT” ZUBEHÖR FÜR SCHUBLADE

Element B. Code-Nr. Preis m³

“Fit” Passstück für Schubkasten T. 600

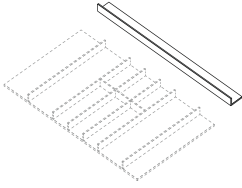

Moka Eiche	450	C6B 010	102	0,014
Moka Eiche	600	C6B 020	106	0,014
Moka Eiche	750	C6B 030	112	0,014
Moka Eiche	900	C6B 040	117	0,014
Moka Eiche	1050	C6B 050	122	0,014
Moka Eiche	1200	C6B 060	128	0,014

Für Innenschublade bei Drehtür

Moka Eiche	450	C6B 0A0	113	0,014
Moka Eiche	600	C6B 0B0	116	0,014

Für Innenschublade bei 2 Drehtüren

Moka Eiche	900	C6B 0C0	128	0,014
Moka Eiche	1200	C6B 0D0	138	0,014

“Fit” T-förmiger Teiler für Besteckeinsatz

Für Raum Typ

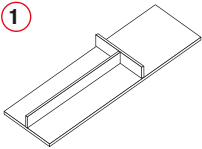

1

Moka Eiche	C6B 310	90	0,014
------------	---------	----	-------

“Fit” Messerhalter für Besteckeinsatz

Für Raum Typ

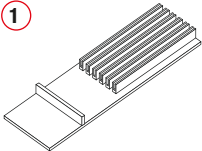

1

Moka Eiche	C6B 320	147	0,014
------------	---------	-----	-------

“Fit” Frischhaltefolie Halter für Besteckeinsatz

Für Raum Typ

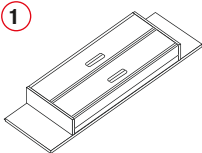

1

Moka Eiche	C6B 330	246	0,014
------------	---------	-----	-------



Es kann nicht auf dem 1. Schubkasten von oben im MONOLITI-Modell verwendet werden.

“Fit” Kapselhalter für Besteckeinsatz



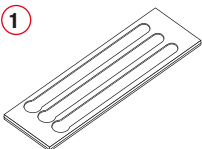





Für Raum Typ

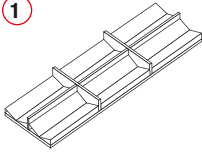
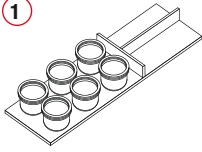

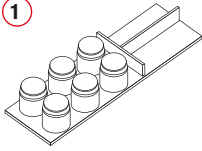
1

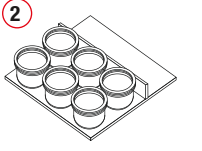
Moka Eiche	C6B 340	139	0,014
------------	---------	-----	-------

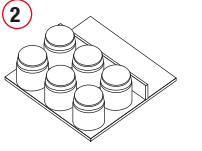
“FIT” ZUBEHÖR FÜR SCHUBLADE

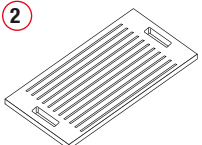
Element	Code-Nr.	Preis	m ³
“Fit” Universal-Gewürzregal für Besteckeinsatz			
Für Raum Typ			
① 	Moka Eiche	C6B 350	175 0,014
“Fit” V1V Gewürzregal für Besteckeinsatz			
Für Raum Typ			
① 	Moka Eiche	C6B 360	146 0,014
	 Es kann nicht auf dem 1. Schubkasten von oben im MONOLITI-Modell verwendet werden.		
“Fit” V1N Gewürzregal für Besteckeinsatz			
Für Raum Typ			
① 	Moka Eiche	C6B 370	166 0,014
	 Es kann nicht auf dem 1. Schubkasten von oben im MONOLITI-Modell verwendet werden.		
“Fit” V2V Gewürzregal für Besteckeinsatz			
Für Raum Typ			
② 	Moka Eiche	C6B 380	132 0,014
	 Es kann nicht auf dem 1. Schubkasten von oben im MONOLITI-Modell verwendet werden.		
“Fit” V2N Gewürzregal für Besteckeinsatz			
Für Raum Typ			
② 	Moka Eiche	C6B 390	152 0,014
	 Es kann nicht auf dem 1. Schubkasten von oben im MONOLITI-Modell verwendet werden.		
“Fit” Schneidebrett für Besteckeinsatz			
Für Raum Typ			
② 	Moka Eiche	C6B 300	449 0,014

Element	B.	Code-Nr.	Preis	m ³
---------	----	----------	-------	----------------

“Fit” Töpfenhalter für Auszug B. 600 T. 500

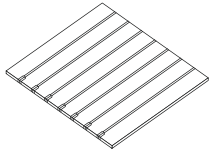

Moka Eiche	600	C6B 510	136	0,014
------------	-----	---------	-----	-------

Für Innenschublade bei Drehtür

Moka Eiche	600	C6B 5B0	153	0,014
------------	-----	---------	-----	-------

“Fit” Töpfenhalter mit Teiler für Auszug B. 600 T. 500

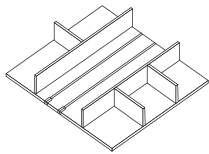

Moka Eiche	600	C6B 520	265	0,014
------------	-----	---------	-----	-------

“Fit” Tellerhalter für Auszug B. 600 T. 500

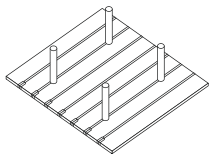

Moka Eiche	600	C6B 530	187	0,014
------------	-----	---------	-----	-------

Für Innenschublade bei Drehtür

Moka Eiche	600	C6B 5C0	205	0,014
------------	-----	---------	-----	-------

“Fit” Tellerhalter mit Teiler für Auszug B. 600 T. 500

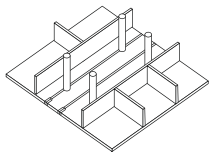

Moka Eiche	600	C6B 540	348	0,014
------------	-----	---------	-----	-------

“Fit” Querteiler für Auszug B. 600 T. 500

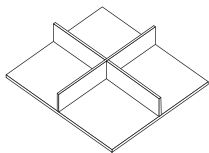

Moka Eiche	600	C6B 550	154	0,014
------------	-----	---------	-----	-------

“Fit” Dosenhalter für Auszug B. 600 T. 500

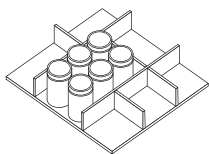

Moka Eiche	600	C6B 560	373	0,014
------------	-----	---------	-----	-------

“FIT” ZUBEHÖR FÜR AUSZUG

Element

Code-Nr.

Preis

m³

“Fit” Töpfenhalter für Auszug B. 750 T. 500

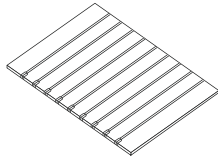

Moka Eiche	750	C6B 570	200	0,014
------------	-----	---------	-----	-------

“Fit” Töpfenhalter mit Teiler für Auszug B. 750 T. 500

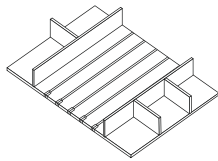

Moka Eiche	750	C6B 580	309	0,014
------------	-----	---------	-----	-------

“Fit” Tellerhalter für Auszug B. 750 T. 500

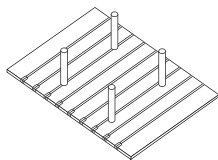

Moka Eiche	750	C6B 590	311	0,014
------------	-----	---------	-----	-------

“Fit” Tellerhalter mit Teiler für Auszug B. 750 T. 500

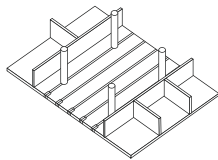

Moka Eiche	750	C6B 600	374	0,014
------------	-----	---------	-----	-------

“Fit” Töpfenhalter für Auszug B. 900 T. 500

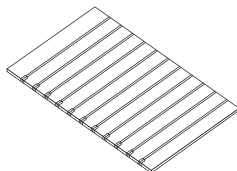

Moka Eiche	900	C6B 610	200	0,014
------------	-----	---------	-----	-------

Für Innenschublade bei Drehtür

Moka Eiche	900	C6B 6D0	217	0,014
------------	-----	---------	-----	-------

“Fit” Töpfenhalter mit Teiler für Auszug B. 900 T. 500

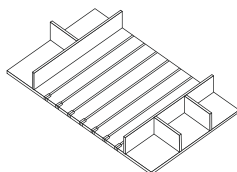

Moka Eiche	900	C6B 620	328	0,014
------------	-----	---------	-----	-------

Für Innenschublade bei Drehtür

Moka Eiche	900	C6B 6E0	345	0,014
------------	-----	---------	-----	-------

Element	B.	Code-Nr.	Preis	m ³
---------	----	----------	-------	----------------

“Fit” Tellerhalter für Auszug B. 900 T. 500

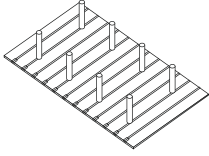

Moka Eiche	900	C6B 630	311	0,014
------------	------------	----------------	-----	-------

Für Innenschublade bei Drehtür

Moka Eiche	900	C6B 6J0	404	0,014
------------	------------	----------------	-----	-------

“Fit” Tellerhalter mit Teiler für Auszug B. 900 T. 500

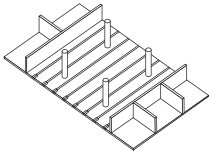

Moka Eiche	900	C6B 640	386	0,014
------------	------------	----------------	-----	-------

Für Innenschublade bei Drehtür

Moka Eiche	900	C6B 6F0	328	0,014
------------	------------	----------------	-----	-------

“Fit” Querteiler für Auszug B. 900 T. 500

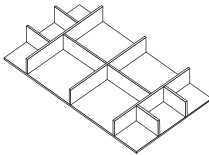

Moka Eiche	900	C6B 650	353	0,014
------------	------------	----------------	-----	-------

“Fit” Töpfenhalter mit Teiler für Auszug B. 1050 T. 500

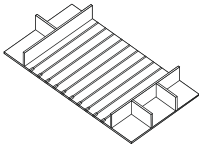

Moka Eiche	1050	C6B 660	393	0,014
------------	-------------	----------------	-----	-------

“Fit” Tellerhalter mit Teiler für Auszug B. 1050 T. 500

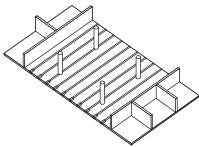

Moka Eiche	1050	C6B 670	512	0,014
------------	-------------	----------------	-----	-------

“Fit” Töpfenhalter mit Teiler für Auszug B. 1200 T. 500

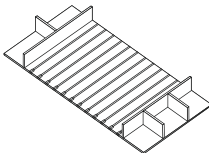

Moka Eiche	1200	C6B 680	393	0,014
------------	-------------	----------------	-----	-------

Für Innenschublade bei Drehtür

Moka Eiche	1200	C6B 6G0	411	0,014
------------	-------------	----------------	-----	-------

“FIT” ZUBEHÖR FÜR AUSZUG

Element

Code-Nr.

Preis

m³

“Fit” Tellerhalter mit Teiler für Auszug B. 1200 T. 500

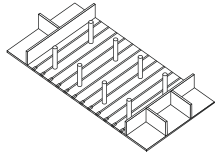

Moka Eiche	1200	C6B 690	512	0,014
------------	------	---------	-----	-------

Für Innenschublade bei Drehtür

Moka Eiche	1200	C6B 6H0	529	0,014
------------	------	---------	-----	-------

“Fit” Querteiler für Auszug B. 1200 T. 500

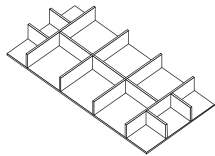

Moka Eiche	1200	C6B 700	370	0,014
------------	------	---------	-----	-------

“Fit” Passstück für Auszug T.600

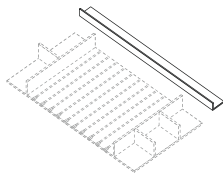

Moka Eiche	600	C6B 420	140	0,014
------------	-----	---------	-----	-------

Moka Eiche	750	C6B 430	154	0,014
------------	-----	---------	-----	-------

Moka Eiche	900	C6B 440	154	0,014
------------	-----	---------	-----	-------

Moka Eiche	1050	C6B 450	160	0,014
------------	------	---------	-----	-------

Moka Eiche	1200	C6B 460	169	0,014
------------	------	---------	-----	-------

Für Innenschublade bei Drehtür

Moka Eiche	600	C6B 4B0	151	0,014
------------	-----	---------	-----	-------

Für Innenschublade bei 2 Drehtüren

Moka Eiche	900	C6B 4C0	170	0,014
------------	-----	---------	-----	-------

Moka Eiche	1200	C6B 4D0	179	0,014
------------	------	---------	-----	-------

ZUBEHÖR FÜR SCHUBLADE – AUSZUG

Element

B.

Code-Nr.

Preis

m³

Antirutschmatte



T. 500

Bianco	300	C6T 00B	21	0,001
Antracite	300	C6T 00G	21	0,001
Bianco	450	C6T 01B	21	0,001
Antracite	450	C6T 01G	21	0,001
Bianco	600	C6T 02B	21	0,001
Antracite	600	C6T 02G	21	0,001
Bianco	750	C6T 03B	21	0,001
Antracite	750	C6T 03G	21	0,001
Bianco	900	C6T 04B	21	0,001
Antracite	900	C6T 04G	21	0,001
Bianco	1050	C6T 05B	21	0,001
Antracite	1050	C6T 05G	21	0,001
Bianco	1200	C6T 06B	21	0,001
Antracite	1200	C6T 06G	21	0,001

T. 500

Bianco	300	C6T 10B	29	0,001
Antracite	300	C6T 10G	29	0,001
Bianco	450	C6T 11B	29	0,001
Antracite	450	C6T 11G	29	0,001
Bianco	600	C6T 12B	29	0,001
Antracite	600	C6T 12G	29	0,001
Bianco	750	C6T 13B	29	0,001
Antracite	750	C6T 13G	29	0,001
Bianco	900	C6T 14B	29	0,001
Antracite	900	C6T 14G	29	0,001
Bianco	1050	C6T 15B	29	0,001
Antracite	1050	C6T 15G	29	0,001
Bianco	1200	C6T 16B	29	0,001
Antracite	1200	C6T 16G	29	0,001

Geförnte Antirutschmatte für Spüle



T. 500

Bianco	600	C6T 22B	35	0,001
Antracite	600	C6T 22G	35	0,001
Bianco	750	C6T 23B	35	0,001
Antracite	750	C6T 23G	35	0,001
Bianco	900	C6T 24B	35	0,001
Antracite	900	C6T 24G	35	0,001
Bianco	1050	C6T 25B	35	0,001
Antracite	1050	C6T 25G	35	0,001
Bianco	1200	C6T 26B	35	0,001
Antracite	1200	C6T 26G	35	0,001

MILANO INNENSCHUBLADEN

Element

B.

Code-Nr.

Preis

m³

Innenschublade 4 Seiten H. 65 Holzbodenplatte

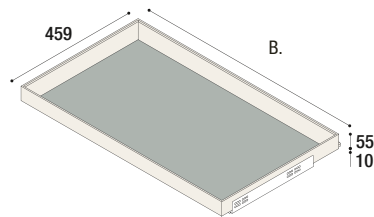

	B.	Code-Nr.	Preis	m ³
für 1 ausziehbare Tür	450	C69 1L 45	338	0,023
	600	C69 1L 60	369	0,031
für 1 Flügeltür	450	C69 1L A4	363	0,023
	600	C69 1L A6	397	0,031
	750	C69 1L A7	434	0,038
für 2 Flügeltüren	900	C69 1L A9	500	0,046
	1200	C69 1L B1	577	0,061

Innenschublade 4 Seiten H. 65 Glasbodenplatte

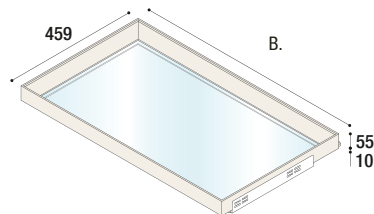

	B.	Code-Nr.	Preis	m ³
für 1 ausziehbare Tür	450	C69 1V 45	235	0,023
	600	C69 1V 60	246	0,031
für 1 Flügeltür	450	C69 1V A4	260	0,023
	600	C69 1V A6	275	0,031
	750	C69 1V A7	297	0,038
für 2 Flügeltüren	900	C69 1V A9	344	0,046
	1200	C69 1V B1	384	0,061

Innenschublade 4 Seiten H. 110 Holzbodenplatte

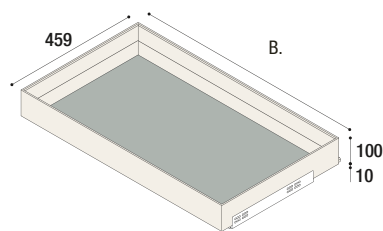

	B.	Code-Nr.	Preis	m ³
für 1 ausziehbare Tür	450	C69 2L 45	381	0,035
	600	C69 2L 60	417	0,046
für 1 Flügeltür	450	C69 2L A4	406	0,035
	600	C69 2L A6	443	0,046
	750	C69 2L A7	485	0,057
für 2 Flügeltüren	900	C69 2L A9	555	0,068
	1200	C69 2L B1	641	0,091

Innenschublade 4 Seiten H. 110 Glasbodenplatte

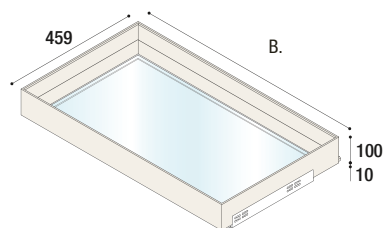

	B.	Code-Nr.	Preis	m ³
für 1 ausziehbare Tür	450	C69 2V 45	276	0,035
	600	C69 2V 60	293	0,046
für 1 Flügeltür	450	C69 2V A4	304	0,035
	600	C69 2V A6	321	0,046
	750	C69 2V A7	346	0,057
für 2 Flügeltüren	900	C69 2V A9	399	0,068
	1200	C69 2V B1	449	0,091

Element

B.

Code-Nr.

Preis

m³

Innenschubladen 4 Seiten H. 140 mit Kante zum Einsetzen von Zubehör und Holzbodenplatte

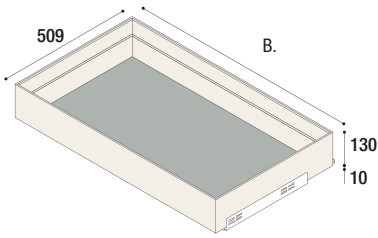

	B.	Code-Nr.	Preis	m ³
für 1 ausziehbare Tür	450	C69 3L 45	404	0,041
	600	C69 3L 60	440	0,055
für 1 Flügeltür	450	C69 3L A4	431	0,041
	600	C69 3L A6	468	0,055
	750	C69 3L A7	514	0,068
für 2 Flügeltüren	900	C69 3L A9	587	0,082
	1200	C69 3L B1	679	0,109

Innenschubladen 4 Seiten H. 140 mit Kante zum Einsetzen von Zubehör und Glasbodenplatte

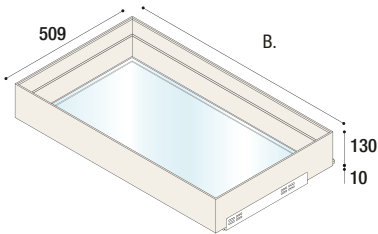

	B.	Code-Nr.	Preis	m ³
für 1 ausziehbare Tür	450	C69 3V 45	301	0,041
	600	C69 3V 60	319	0,055
für 1 Flügeltür	450	C69 3V A4	328	0,041
	600	C69 3V A6	347	0,055
	750	C69 3V A7	376	0,068
für 2 Flügeltüren	900	C69 3V A9	430	0,082
	1200	C69 3V B1	488	0,109

Innenschublade 3 Seiten H. 110 Holzbodenplatte und Glasfront

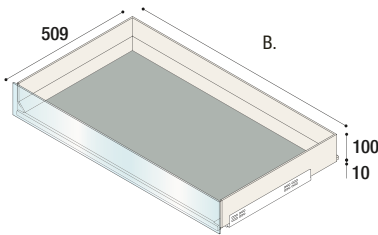

	B.	Code-Nr.	Preis	m ³
für 1 ausziehbare Tür	450	C69 4V 45	368	0,041
	600	C69 4V 60	386	0,055
für 1 Flügeltür	450	C69 4V A4	396	0,041
	600	C69 4V A6	413	0,055
	750	C69 4V A7	442	0,068
für 2 Flügeltüren	900	C69 4V A9	499	0,082
	1200	C69 4V B1	555	0,109

Innerer Drahtkorb 4 Seiten

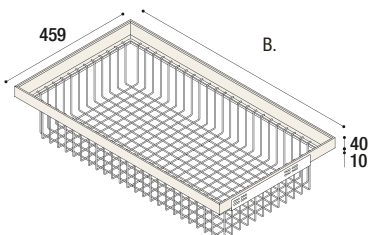

	B.	Code-Nr.	Preis	m ³
für 1 ausziehbare Tür	450	C69 5F 45	281	0,041
	600	C69 5F 60	288	0,055
für 1 Flügeltür	450	C69 5F A4	307	0,041
	600	C69 5F A6	313	0,055
	750	C69 5F A7	334	0,068
für 2 Flügeltüren	900	C69 5F A9	383	0,082
	1200	C69 5F B1	432	0,109

MILANO INNENSCHUBLADEN

Element

B.

Code-Nr.

Preis

m³

Tellerhalter-Innenschublade 4 Seiten H. 110 – inklusive 4 Geschirrstecker

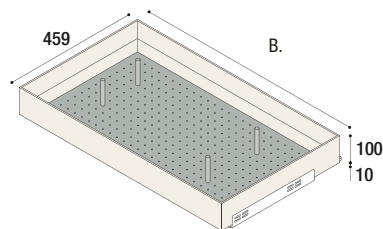

	B.	Code-Nr.	Preis	m ³
für 1 ausziehbare Tür	450	C69 6P 45	403	0,035
	600	C69 6P 60	468	0,046
für 1 Flügeltür	450	C69 6P A4	430	0,035
	600	C69 6P A6	495	0,046
	750	C69 6P A7	557	0,057
für 2 Flügeltüren	900	C69 6P A9	645	0,068
	1200	C69 6P B1	765	0,091
Satz 6 Geschirrstecker		C69 90 09	71	-

Flaschenhalter-Innenschublade 4 Seiten H. 50

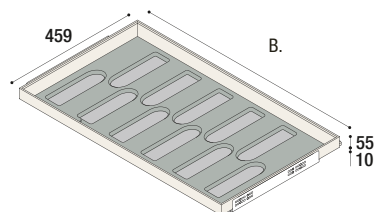

	B.	Code-Nr.	Preis	m ³
für 1 ausziehbare Tür	450	C69 7B 45	357	0,023
	600	C69 7B 60	415	0,031
für 1 Flügeltür	450	C69 7B A4	383	0,023
	600	C69 7B A6	442	0,031
	750	C69 7B A7	509	0,038
für 2 Flügeltüren	900	C69 7B A9	603	0,046
	1200	C69 7B B1	626	0,061

ZUBEHÖR – für “MILANO” INNENSCHUBLADEN

Element	B.	Code-Nr.	Preis	m ³
---------	----	----------	-------	----------------

Organizer-Behälter

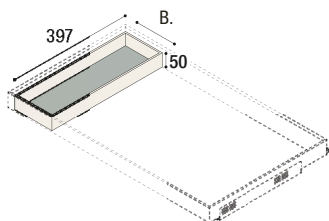

150	C69 90 01	192	0,006
-----	-----------	-----	-------

Organizer-Behälter mit Trennwänden

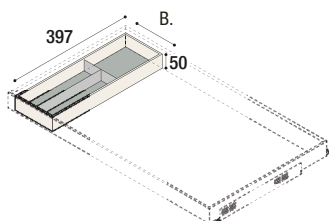

150	C69 90 02	263	0,006
-----	-----------	-----	-------

Organizer-Behälter Messerhalter

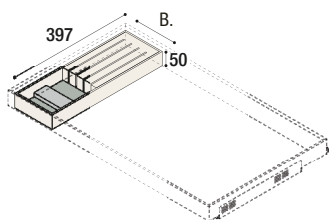

150	C69 90 03	308	0,006
-----	-----------	-----	-------

Organizer-Behälter Gewürzregal

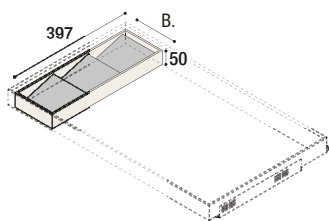

150	C69 90 05	269	0,006
-----	-----------	-----	-------

ZUBEHÖR – für “MILANO” INNENSCHUBLADEN

Element

B.

Code-Nr.

Preis

m³

Organizer-Behälter für Schublade mit Innenkante

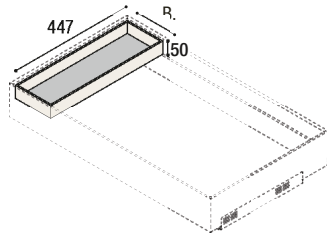

150 C69 90 06 192 0,006

Organizer-Behälter Flaschenhalter für Schublade mit Innenkante

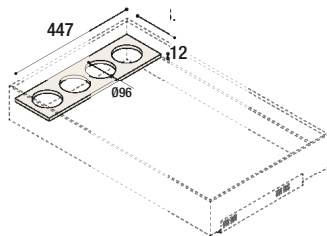

150 C69 90 07 82 0,006

Organizer-Behälter Flaschenhalter für Schublade mit Innenkante

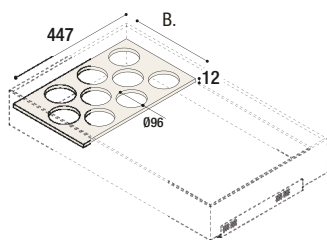

300 C69 90 08 124 0,006

Element

B.

Code-Nr.

Preis

m³

Spülenabdeckung aus Edelstahl

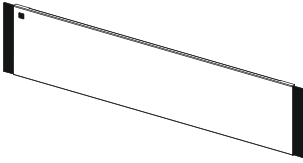

600	C4V 060	159	0,003
750	C4V 075	169	0,003
900	C4V 090	179	0,004
1050	C4V 093	190	0,005
1200	C4V 096	200	0,005



Sonderanfertigungen sind NICHT möglich

Es kann nicht für Spülenunterschranke mit 2 Auszügen verwendet werden

Küchentuchhalter Stange mit Haken für Spülenabdeckung aus Edelstahl



254	C4V 0P0	35	0,001
------------	----------------	-----------	--------------

Schwammablage für Spülenabdeckung aus Edelstahl



254	C4V 0P1	35	0,001
------------	----------------	-----------	--------------

Beutelspender für Spülenabdeckung aus Edelstahl

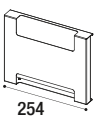

254	C4V 0P2	66	0,001
------------	----------------	-----------	--------------

ABFALLEIMER

Element

Code-Nr.

Preis

m³

Abfalleimer für Unterschrank mit Tür B. 30

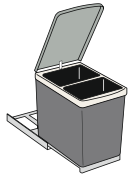

für Unterschrank mit Drehtür

H. 260 T. 450 B. 260

C4P 01

40

0,040

Abnehmbarer Abfalleimer für Unterschrank mit Tür B. 40

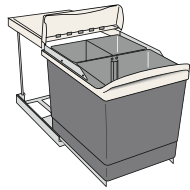

für Unterschrank mit Drehtür

H. 433 T. 450 B. 360

C4P 09

101

0,087

Abnehmbarer Abfalleimer für P-ONE Unterschrank

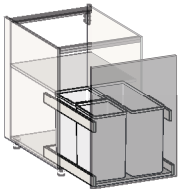

Siehe "Unterschrank 1 Auszug mit P-ONE Abfalleimer" auf Seite 24

Element

B.

Code-Nr.

Preis

m³

T2 Abfalleimer für Schubkasten

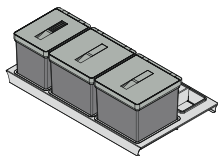

T. 500

Grigio	600	C40 02G	156	0,097
Grigio	750	C40 05G	214	0,148
Grigio	900	C40 03G	217	0,148
Grigio	1050	C40 06G	296	0,198
Grigio	1200	C40 04G	296	0,198

T. 500

Grigio	600	C40 12G	204	0,097
Grigio	750	C40 15G	278	0,148
Grigio	900	C40 13G	283	0,148
Grigio	1050	C40 16G	374	0,198
Grigio	1200	C40 14G	374	0,198

Tecnobig Abfalleimer für Schubkasten

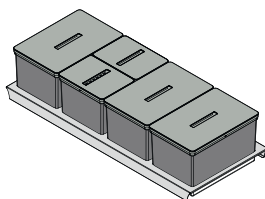

T. 500

Grigio	600	C40 80	204	0,097
Grigio	750	C40 81	256	0,127
Grigio	900	C40 82	274	0,148
Grigio	1050	C40 83	325	0,168
Grigio	1200	C40 84	354	0,198

T. 500

Grigio	600	C40 85	253	0,097
Grigio	750	C40 86	323	0,127
Grigio	900	C40 87	340	0,148
Grigio	1050	C40 88	407	0,168
Grigio	1200	C40 89	435	0,198

Müllbeutel für die Mülltrennung



Packung mit 10 BIO-Beuteln (8-12L)	C4S 01	4	0,064
Packung mit 10 RECYCLE Beuteln (18L)	C4S 02	3	0,064
Packung mit 10 RECYCLE Beuteln (25L)	C4S 03	4	0,064

ZUBEHÖR UNTER OBERSCHRANK

Element

B. Code-Nr.

Preis

m³

DOM Küchenutensilien Hängeleiste

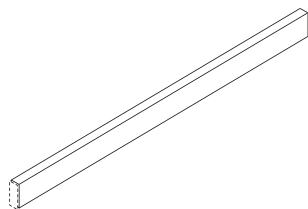

Nero	300-1000	C20 61N	102	0,003
Nero	1001-2000	C20 62N	145	0,005
Nero	2001-3000	C20 63N	187	0,008
Nero	3001-4300	C20 64N	238	0,011

DOM Küchenutensilien Hängeleiste mit LED

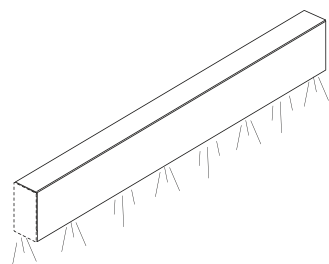

Nero	11,7W	300-1000	C20 66N	290	0,005
Nero	23,4W	1001-2000	C20 67N	398	0,010
Nero	35,1W	2001-3000	C20 68N	506	0,015
	50,3W	3001-4300	C20 69N	646	0,022

Satz 4 Haken für DOM Hängeleiste



Nero		C20 6GN	23	-
------	--	----------------	----	---

Küchentuchhalter für DOM Hängeleiste

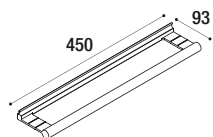

Nero	450	C20 6CN	48	0,004
------	------------	----------------	----	-------

Küchenrollenhalter für DOM Hängeleiste

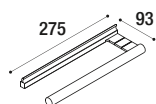

Nero	287	C20 6RN	37	0,002
------	------------	----------------	----	-------

ZUBEHÖR UNTER OBERSCHRANK

Element

B. Code-Nr.

Preis

m³

Becherhalter für DOM Hängeleiste

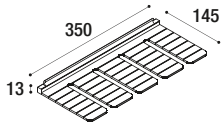

Nero	350	C20 6BN	41	0,004
------	-----	---------	----	-------

Bord für DOM Hängeleiste

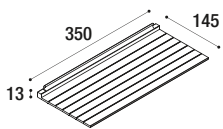

Nero	350	C20 6MN	29	0,004
------	-----	---------	----	-------

Messerhalter für DOM Hängeleiste

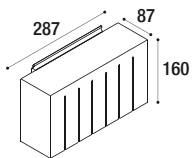

Nero	287	C20 6KN	765	0,008
------	-----	---------	-----	-------

Tablet-Halter für DOM Hängeleiste

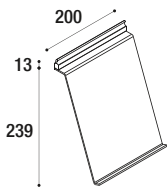

Nero	200	C20 6PN	99	0,005
------	-----	---------	----	-------

Küchenutensilien Hängeleiste mit quadratischem Querschnitt

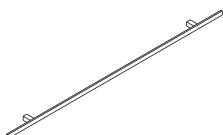

	1200	C20 24	162	0,003
--	------	--------	-----	-------

Satz 3 Haken		C20 20	17	-
--------------	--	--------	----	---

MODULAR ZUBEHÖR UNTER OBERSCHRANK

Element

B.

Code-Nr.

Preis

m³

Modul H. 555–595

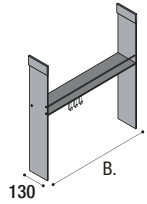

komplett mit 3 haken

	B.	Code-Nr.	Preis	m ³
Titan	450	C2M 01T	246	0,063
	600	C2M 02T	283	0,083
	900	C2M 04T	332	0,124
	1200	C2M 06T	399	0,164
Brunito	450	C2M 01B	286	0,063
	600	C2M 02B	323	0,083
	900	C2M 04B	369	0,124
	1200	C2M 06B	437	0,164

Modul H. 555–595 mit Doppelstange

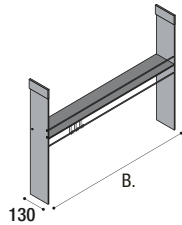

komplett mit 3 haken

	B.	Code-Nr.	Preis	m ³
Titan	900	C2M 14T	350	0,124
	1200	C2M 16T	416	0,164
Brunito	900	C2M 14B	386	0,124
	1200	C2M 16B	453	0,164

Modul H. 1300

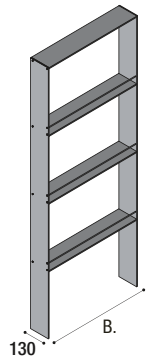

	B.	Code-Nr.	Preis	m ³
Titan	450	C2M 21T	600	0,139
	600	C2M 22T	706	0,183
	900	C2M 24T	873	0,272
Brunito	450	C2M 21B	693	0,139
	600	C2M 22B	810	0,183
	900	C2M 24B	952	0,272

Modul H. 1600

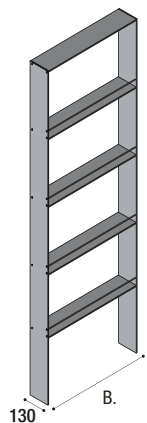

	B.	Code-Nr.	Preis	m ³
Titan	450	C2M 31T	731	0,171
	600	C2M 32T	836	0,225
	900	C2M 34T	1.034	0,334
Brunito	450	C2M 31B	826	0,171
	600	C2M 32B	940	0,225
	900	C2M 34B	1.112	0,334

MODULAR ZUBEHÖR UNTER OBERSCHRANK

Element	B.	Code-Nr.	Dekor	Dekor Plus	Pergamenta	Omnia Laminat	Fenix	Matte Lackierung	Hochglanz Lackierung	Metalloptik Lackierung	Farbig lackierte Eiche	Holz	m ³
---------	----	----------	-------	------------	------------	---------------	-------	------------------	----------------------	------------------------	------------------------	------	----------------

Modul H. 555–595 mit Rückwand

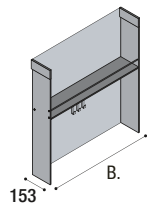

			..01	..03	..20	..10	..16	..31	..33	..34	..44	..40	
Titan	450	C2M 51T ..	304	315	315	373	381	311	348	362	399	415	0,063
	600	C2M 52T ..	358	374	374	451	462	368	420	436	486	507	0,083
	900	C2M 54T ..	437	463	463	580	595	455	529	557	630	665	0,124
	1200	C2M 56T ..	537	570	570	725	746	559	660	696	795	837	0,164
Brunito	450	C2M 51B ..	344	357	357	413	422	351	390	403	439	457	0,063
	600	C2M 52B ..	398	415	415	491	503	408	460	476	527	549	0,083
	900	C2M 54B ..	475	501	501	618	634	492	567	595	669	703	0,124
	1200	C2M 56B ..	576	608	608	762	784	597	699	734	833	875	0,164

komplett mit 3 haken

Modul H. 555–595 mit Doppelstange und Rückwand

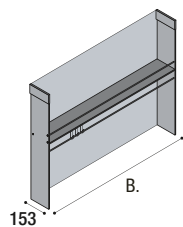

			..01	..03	..20	..10	..16	..31	..33	..34	..44	..40	
Titan	900	C2M 64T ..	455	481	481	596	613	472	547	575	647	681	0,124
	1200	C2M 66T ..	554	588	588	742	764	577	677	712	812	856	0,164
Brunito	900	C2M 64B ..	492	519	519	635	650	511	585	613	685	719	0,124
	1200	C2M 66B ..	592	626	626	780	802	615	715	750	851	894	0,164

komplett mit 3 haken

Modul H. 1300 mit Rückwand

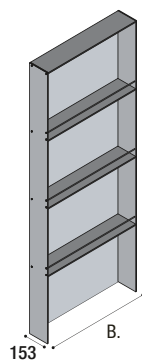

			..01	..03	..20	..10	..16	..31	..33	..34	..44	..40	
Titan	450	C2M 71T ..	721	749	749	874	894	739	823	852	933	968	0,139
	600	C2M 72T ..	863	899	899	1.067	1.091	887	996	1.036	1.144	1.191	0,183
	900	C2M 74T ..	1.098	1.152	1.152	1.406	1.442	1.135	1.300	1.357	1.519	1.592	0,272
Brunito	450	C2M 71B ..	819	844	844	972	989	835	919	948	1.028	1.065	0,139
	600	C2M 72B ..	969	1.007	1.007	1.174	1.198	994	1.104	1.143	1.252	1.298	0,183
	900	C2M 74B ..	1.179	1.234	1.234	1.487	1.523	1.216	1.381	1.439	1.602	1.672	0,272

Modul H. 1600 mit Rückwand

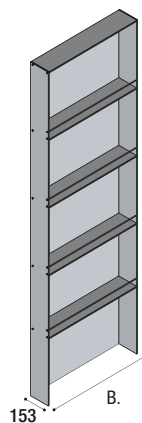

			..01	..03	..20	..10	..16	..31	..33	..34	..44	..40	
Titan	450	C2M 81T ..	879	912	912	1.067	1.089	900	1.003	1.037	1.139	1.181	0,171
	600	C2M 82T ..	1.025	1.070	1.070	1.275	1.305	1.055	1.190	1.237	1.372	1.428	0,225
	900	C2M 84T ..	1.304	1.373	1.373	1.684	1.727	1.349	1.553	1.625	1.824	1.911	0,334
Brunito	450	C2M 81B ..	975	1.009	1.009	1.163	1.185	996	1.099	1.134	1.234	1.277	0,171
	600	C2M 82B ..	1.133	1.176	1.176	1.383	1.413	1.162	1.297	1.346	1.478	1.536	0,225
	900	C2M 84B ..	1.386	1.454	1.454	1.764	1.809	1.429	1.634	1.705	1.906	1.993	0,334

MODULAR ZUBEHÖR

Element

B.

Code-Nr.

Preis

m³

Variables Modul von H. 1530 bis H.1380

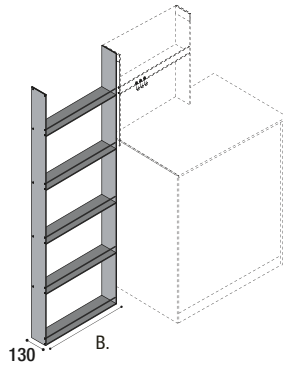

	B.	Code-Nr.	Preis	m ³
Titan	450	C2M 41T	713	0,031
	600	C2M 42T	817	0,031
	900	C2M 44T	1.015	0,031
Brunito	450	C2M 41B	806	0,031
	600	C2M 42B	922	0,031
	900	C2M 44B	1.094	0,031

Element

B.

Code-Nr.

Dekor

Dekor Plus

Pergamena

Omnia Laminat

Fenix

Matte Lackierung

Hochglanz Lackierung

Metalloptik Lackierung

Farbig lackierte Eiche

Holz

m³

Variables Modul von H. 1530 bis H.1380 mit Rückwand

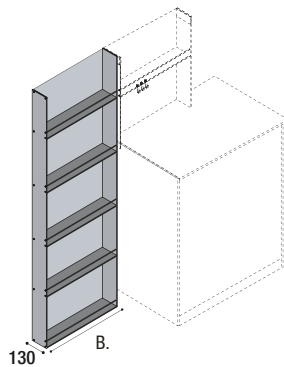

	B.	Code-Nr.	..01	..03	..20	..10	..16	..31	..33	..34	..44	..40	
Titan	450	C2M 91T ..	840	872	872	1.019	1.040	861	957	990	1.084	1.128	0,067
	600	C2M 92T ..	983	1.025	1.025	1.222	1.250	1.011	1.140	1.185	1.311	1.366	0,078
	900	C2M 94T ..	1.259	1.324	1.324	1.618	1.659	1.301	1.495	1.563	1.753	1.837	0,101
Brunito	450	C2M 91B ..	936	968	968	1.114	1.136	957	1.053	1.087	1.181	1.224	0,067
	600	C2M 92B ..	1.091	1.134	1.134	1.331	1.357	1.118	1.249	1.294	1.419	1.474	0,078
	900	C2M 94B ..	1.339	1.404	1.404	1.697	1.739	1.381	1.574	1.642	1.833	1.916	0,101

MODULAR ZUBEHÖR UNTER OBERSCHRANK

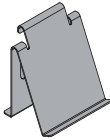
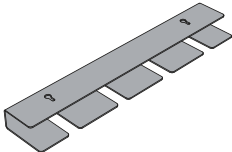
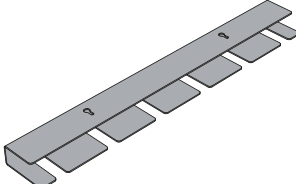
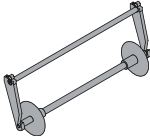
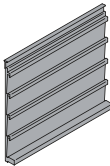
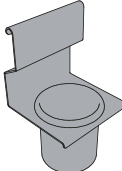
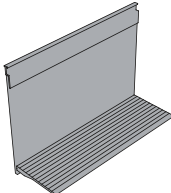
Element		Code-Nr.	Preis	m ³	
Satz 3 Haken (extra)					
	für Standardmodul	Titan	C2M A3T	22	0,001
		Brunito	C2M A3B	24	0,001
Tablet-Halter B. 140 mm					
	für Standardmodul und Modul mit Doppelstange	Titan	C2M PTT	69	0,002
		Brunito	C2M PTB	75	0,002
Becherhalter (4 Becher) B. 430 mm					
	für Standardmodul	Titan	C2M M4T	82	0,002
		Brunito	C2M M4B	89	0,002
Becherhalter (6 Becher) B. 580 mm					
	für Standardmodul	Titan	C2M M6T	90	0,003
		Brunito	C2M M6B	98	0,003
Küchenrollenhalter B. 295 mm					
	für Standardmodul	Titan	C2M PRT	95	0,002
		Brunito	C2M PRB	104	0,002
Kapselhalter B. 220 mm					
	für Standardmodul	Titan	C2M PCT	106	0,002
		Brunito	C2M PCB	114	0,002
Löffelhalter B. 140 mm					
	für Standardmodul und Modul mit Doppelstange	Titan	C2M PMT	120	0,002
		Brunito	C2M PMB	127	0,002
Bord B. 270 mm					
	für Standardmodul	Titan	C2M MET	130	0,002
		Brunito	C2M MEB	137	0,002

EASYPACK ZUBEHÖR FÜR ARBEITSPLETTEN

Element

B.

Code-Nr.

Preis

m³

Einsatz mit 1 Abfluss ausgestattet

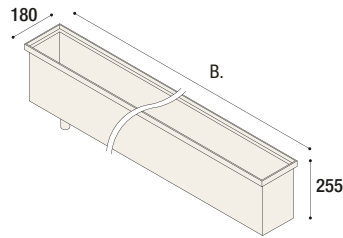

Bianco

316	CLC 01B	467	0,019
466	CLC 02B	518	0,028
616	CLC 03B	566	0,037
766	CLC 04B	619	0,047
916	CLC 05B	668	0,056
1066	CLC 06B	718	0,065
1216	CLC 07B	767	0,074
1366	CLC 08B	819	0,083
1516	CLC 09B	867	0,092
1666	CLC 10B	919	0,101
1816	CLC 11B	968	0,110
1966	CLC 12B	1.019	0,119
2116	CLC 13B	1.068	0,128

Nero

316	CLC 01N	467	0,019
466	CLC 02N	518	0,028
616	CLC 03N	566	0,037
766	CLC 04N	619	0,047
916	CLC 05N	668	0,056
1066	CLC 06N	718	0,065
1216	CLC 07N	767	0,074
1366	CLC 08N	819	0,083
1516	CLC 09N	867	0,092
1666	CLC 10N	919	0,101
1816	CLC 11N	968	0,110
1966	CLC 12N	1.019	0,119
2116	CLC 13N	1.068	0,128

Einsatz mit 2 Abflüssen ausgestattet

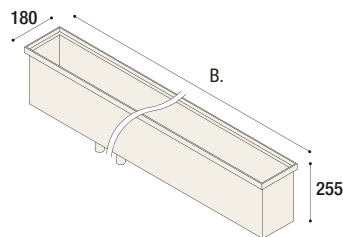

Bianco

2266	CLC 14B	1.193	0,137
2416	CLC 15B	1.245	0,146
2566	CLC 16B	1.297	0,155
2716	CLC 17B	1.350	0,165
2866	CLC 18B	1.400	0,174
3016	CLC 19B	1.450	0,183

Nero

2266	CLC 14N	1.193	0,137
2416	CLC 15N	1.245	0,146
2566	CLC 16N	1.297	0,155
2716	CLC 17N	1.350	0,165
2866	CLC 18N	1.400	0,174
3016	CLC 19N	1.450	0,183

MEHRPREIS für die Sonderanfertigung auf dem Unterschrank unter dem Einsatz

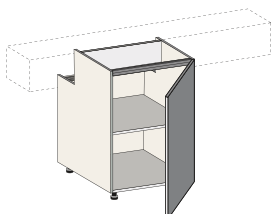

jeder

CZ 057

90

-

EASYPACK ZUBEHÖR FÜR ARBEITSPLATTEN

Element

B. Code-Nr.

Preis

m³

Frischhaltefolie Halter

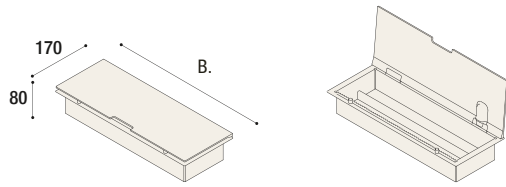

Bianco	450	CLC 21B	597	0,026
Nero	450	CLC 21N	597	0,026

Löffelhalter

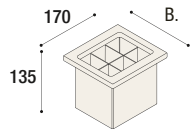

Bianco	150	CLC 22B	282	0,009
Nero	150	CLC 22N	282	0,009

Gewürzregal

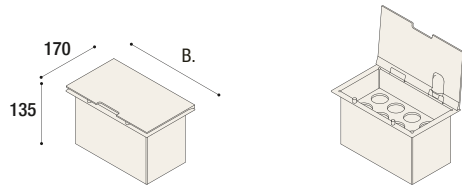

Bianco	300	CLC 23B	555	0,017
Nero	300	CLC 23N	555	0,017

150 Steckdoseneinsatz

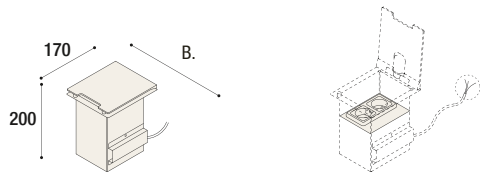

Bianco	150	CLC 24B	428	0,009
Nero	150	CLC 24N	428	0,009

Messerhalter 450

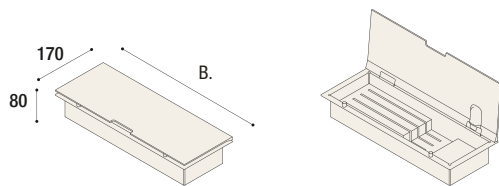

Bianco	450	CLC 26B	629	0,026
Nero	450	CLC 26N	629	0,026

Tellerhalter

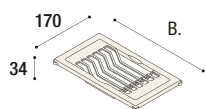

Bianco	300	CLC 27B	322	0,017
Nero	300	CLC 27N	322	0,017

Abtropffläche

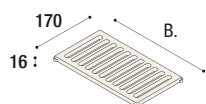

Bianco	300	CLC 28B	225	0,017
	450	CLC 29B	254	0,017
Nero	300	CLC 28N	225	0,026
	450	CLC 29N	254	0,026

EASYPACK ZUBEHÖR FÜR ARBEITSPLETTEN

Element

B.

Code-Nr.

Preis

m³

Besteckeinsatz

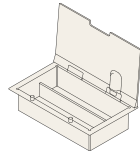
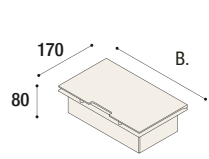

Bianco	300	CLC 30B	506	0,017
Nero	300	CLC 30N	506	0,017

Küchenutensilienhalter

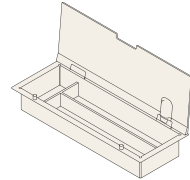
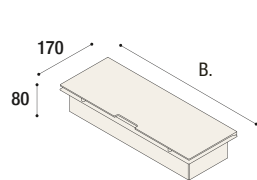

Bianco	450	CLC 31B	570	0,026
Nero	450	CLC 31N	570	0,026

Messerhalter

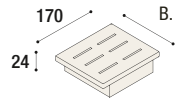

Bianco	150	CLC 32B	242	0,009
Nero	150	CLC 32N	242	0,009

Behälter

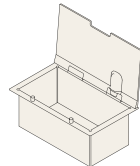
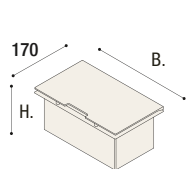

H. 80	Bianco	300	CLC 33B	449	0,017
		450	CLC 34B	491	0,017
H. 80	Nero	300	CLC 33N	449	0,026
		450	CLC 34N	491	0,026
H. 135	Bianco	300	CLC 35B	481	0,017
		450	CLC 36B	529	0,017
H. 135	Nero	300	CLC 35N	481	0,026
		450	CLC 36N	529	0,026
H. 180	Bianco	300	CLC 37B	555	0,017
		450	CLC 38B	620	0,017
H. 180	Nero	300	CLC 37N	555	0,026
		450	CLC 38N	620	0,026

Küchengarten

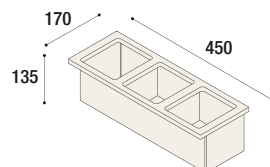
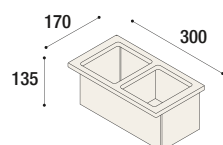

Bianco	300	CLC 39B	407	0,017
	450	CLC 40B	491	0,017
Nero	300	CLC 39N	407	0,026
	450	CLC 40N	491	0,026

EASYPACK ZUBEHÖR FÜR ARBEITSPLATTEN

Element

B.

Code-Nr.

Preis

m³

Seitenpfosten für Borde

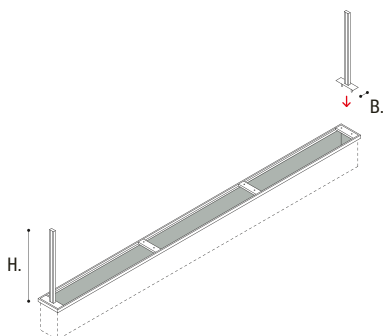

H. 500	Bianco	50	CLC 50B	199	0,009
		75	CLC 52B	199	0,009
H. 500	Nero	50	CLC 50N	199	0,009
		75	CLC 52N	199	0,009
H. 720	Bianco	50	CLC 54B	229	0,013
		75	CLC 56B	229	0,013
H. 720	Nero	50	CLC 54N	229	0,013
		75	CLC 56N	229	0,013

Zentraler Pfosten für Borde

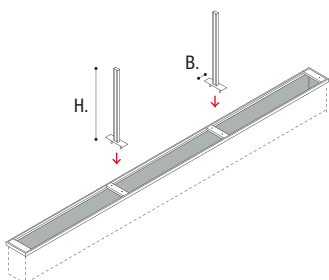

H. 500	Bianco	50	CLC 51B	199	0,009
		75	CLC 53B	199	0,009
H. 500	Nero	50	CLC 51N	199	0,009
		75	CLC 53N	199	0,009
H. 720	Bianco	50	CLC 55B	229	0,013
		75	CLC 57B	229	0,013
H. 720	Nero	50	CLC 55N	229	0,013
		75	CLC 57N	229	0,013

Bord

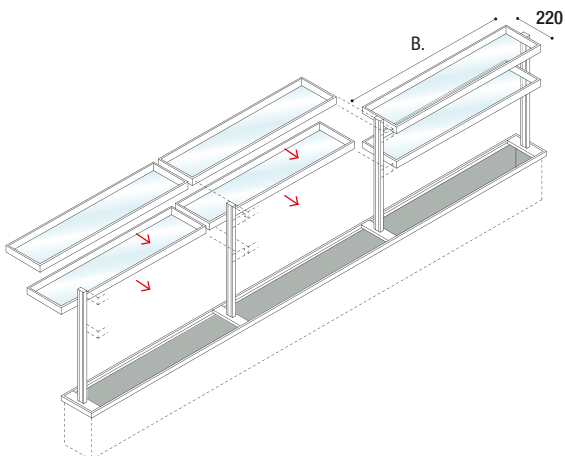

Bianco	600	CLC 60B	285	0,016
	750	CLC 61B	294	0,020
	900	CLC 62B	305	0,024
	1050	CLC 63B	313	0,028
	1200	CLC 64B	321	0,031
Nero	600	CLC 60N	285	0,016
	750	CLC 61N	294	0,020
	900	CLC 62N	305	0,024
	1050	CLC 63N	313	0,028
	1200	CLC 64N	321	0,031

Bord mit Led

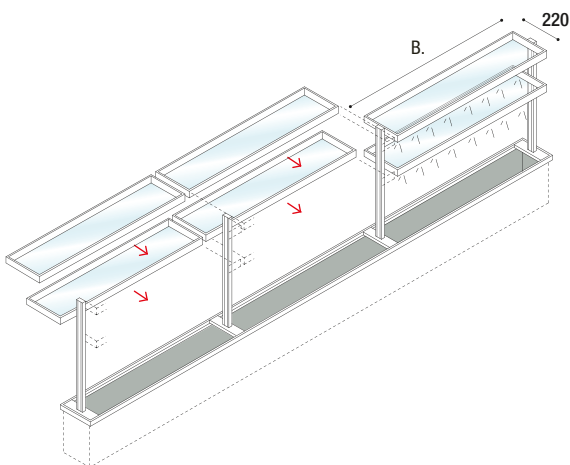

Bianco	7W	600	CLC 70B	474	0,016
	9W	750	CLC 71B	504	0,020
	11W	900	CLC 72B	535	0,024
	12W	1050	CLC 73B	564	0,028
	14W	1200	CLC 74B	593	0,031
Nero	7W	600	CLC 70N	474	0,016
	9W	750	CLC 71N	504	0,020
	11W	900	CLC 72N	535	0,024
	12W	1050	CLC 73N	564	0,028
	14W	1200	CLC 74N	593	0,031
72W Stromversorgung			CLC99	197	-

Element

B.

Code-Nr.

Preis

m³

PALMA Pfosten

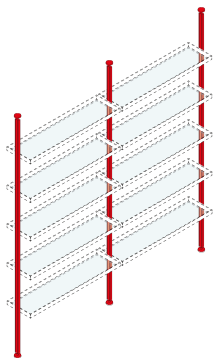

MAX H. 2500	Nero	RECHTS seitlich	CEM P2D	673	0,036
		LINKS seitlich	CEM P2S	470	0,036
		ZENTRAL	CEM P2C	673	0,036
MAX H. 3500	Nero	RECHTS seitlich	CEM P3D	762	0,051
		LINKS seitlich	CEM P3S	560	0,051
		ZENTRAL	CEM P3C	762	0,005



Mindestens 3 Regale für jedes Paar Pfosten
Abstand 150 mm oder Vielfache

Regal mit unterer LED komplett mit Netzteil

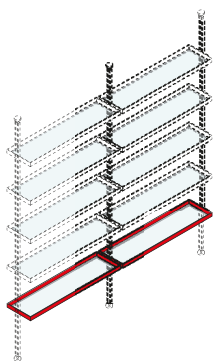

Nero	600	CEM A06	627	0,055
	900	CEM A09	734	0,083
	1200	CEM A12	887	0,110



Sonderanfertigungen sind NICHT möglich

Regal mit oberer LED

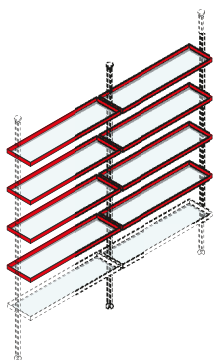

Nero	600	CEM 006	359	0,055
	900	CEM 009	449	0,083
	1200	CEM 012	583	0,110



Sonderanfertigungen sind NICHT möglich

Element

B. Code-Nr.

Preis

m³

INDI LED für den Einbau am Boden des Oberschranks

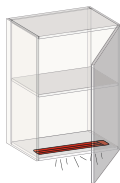

4,8 W	372	CEP 21	62	0,001
6,5 W	500	CEP 22	68	0,001
9,9 W	700	CEP 24	82	0,001
13 W	1000	CEP 26	95	0,001



Geeignet für SMART LIGHT Zubehör, siehe Seite 319



SMART-Netzteil hinzufügen, siehe Seite 319

INDI LED für den Einbau am Boden des Oberschranks mit Schalter

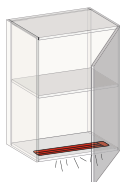

4,8 W	372	CEP 31	82	0,001
6,5 W	500	CEP 32	90	0,001
9,9 W	700	CEP 34	109	0,001
13 W	1000	CEP 36	118	0,001



Touch-Schalter



SMART-Netzteil hinzufügen, siehe Seite 319

Aufpreis für LED-Licht auf der Griffmulde des Oberschranks mit Schalter



5,4 W	450	CZ5 EG1	72	-
6,6 W	600	CZ5 EG2	83	-
8,9 W	750	CZ5 EG3	98	-
10,1 W	900	CZ5 EG4	109	-
11,9 W	1050	CZ5 EG5	120	-
13,6 W	1200	CZ5 EG6	129	-

Aufpreis für Reduzierung nach Maß

CZ5 E1

53

-



Touch-Schalter



SMART-Netzteil hinzufügen, siehe Seite 319

“INSIDER” Led pro Laufmeter mit Schalter

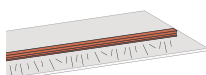

Nero

Max Länge 3000 mm

11,7 W

pro Lm CEF 21

200

0,007



verrechnete Mindest 0,5 m²



Touch-Schalter



SMART-Netzteil hinzufügen, siehe Seite 319

Element

B.

Code-Nr.

Preis

m³

LED Einbaustrahler

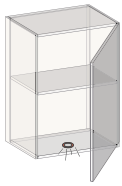

4,0 W	CEO 04	45	0,001
--------------	---------------	-----------	--------------



Geeignet für SMART LIGHT Zubehör, siehe Seite 319



SMART-Netzteil hinzufügen, siehe Seite 319

Bausatz LED für Geschirrabtropf

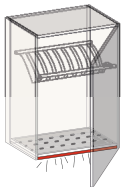

5,4 W	450	CES 21	144	0,001
6,6 W	600	CES 22	177	0,001
8,9 W	750	CES 23	219	0,001
10,1 W	900	CES 24	219	0,001
11,9 W	1050	CES 25	259	0,002
13,6 W	1200	CES 26	259	0,002



Touch-Schalter



SMART-Netzteil hinzufügen, siehe Seite 319

LED Streifen für Hänge-Unterschranke/Hochschranke

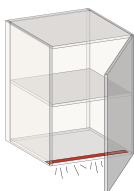

LED Streifen für Hänge-Unterschranke/Hochschranke

Max Länge 5000 mm	13 W	pro Lm	CEJ 11	41	0,007
-------------------	-------------	--------	---------------	-----------	--------------

Aluminiumkanal Für LED Streifen

Max Länge 5000 mm		pro Lm	CEJ 1N	38	0,007
-------------------	--	--------	---------------	-----------	--------------



verrechnete Mindest 0,5 m²



Geeignet für SMART LIGHT Zubehör, siehe Seite 319



SMART-Netzteil hinzufügen, siehe Seite 319

“INSIDER” Led, pro Laufmeter

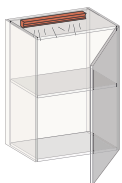

Nero

Max Länge 3000 mm	11,7 W	pro Lm	CEF 20	106	0,007
-------------------	---------------	--------	---------------	------------	--------------



verrechnete Mindest 0,5 m²



Geeignet für SMART LIGHT Zubehör, siehe Seite 319



SMART-Netzteil hinzufügen, siehe Seite 319

Element

B. Code-Nr.

Preis

m³

MINILU LED für Seitenwand

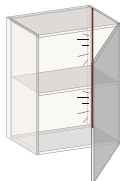

Für Front H. 390	4,6 W	CEH 54	66	0,001
Für Front H. 520	6,3 W	CEH 55	72	0,001
Für Front H. 650	8 W	CEH 56	76	0,001
Für Front H. 780	9,7 W	CEH 57	83	0,001
Für Front H. 910	11,3 W	CEH 59	90	0,001
Für Front H. 1170	14,7 W	CEH 61	100	0,002
Für Front H. 1380	17,5 W	CEH 63	123	0,002
Für Front H. 1900	24,2 W	CEH 69	152	0,003
Für Front H. 2030	25,9 W	CEH 70	160	0,003
Für Front H. 2160	27,6 W	CEH 71	163	0,003
Für Front H. 2290	29,3 W	CEH 72	169	0,004
Für Front H. 2996	39 W	CEH 79	182	0,005

Aufpreis für Reduzierung nach Maß CZ5 E1 53 -

Aufpreis für Fräsen auf Regalen CZ5 6L 24 -



Bei Elementen mit 12 mm starken Seiten kann es NUR auf der linken Seitenwand positioniert werden.



Geeignet für SMART LIGHT Zubehör, siehe Seite 319



SMART-Netzteil hinzufügen, siehe Seite 319

Led für Unterschrank Traverse



4,6 W	450	CEC 21	77	0,001
6,5 W	600	CEC 22	86	0,001
10,4 W	900	CEC 24	144	0,002
14,3 W	1200	CEC 26	164	0,003

Aufpreis für Reduzierung nach Maß CZ5 E1 53 -



Die Led KANN NICHT in der oberen Schublade der Unterschränke mit Griffmulde positioniert werden



mit Sensor



SMART-Netzteil hinzufügen, siehe Seite 319

Aufpreis für "ALBA" LED-Licht auf Melamin Einlegeboden

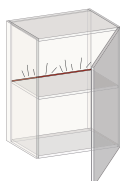

5,4 W	450	CRA_45	59	0,001
7,3 W	600	CRA_60	64	0,001
9,3 W	750	CRA_75	69	0,001
11,2 W	900	CRA_90	76	0,001
13,2 W	1050	CRA_93	84	0,001
15,1 W	1200	CRA_96	91	0,001



Geeignet für SMART LIGHT Zubehör, siehe Seite 319



SMART-Netzteil hinzufügen, siehe Seite 319

Element

SOLE Beleuchtete Rückwand

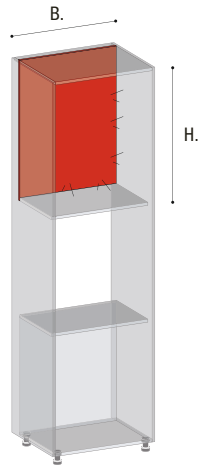

	B.	Code-Nr.	Preis	m ³		B.	Code-Nr.	Preis	m ³	
Höhe 390	11W	450 CE4 A1	163	0,011	Höhe 1170	30W	450 CE4 F1	489	0,031	
	15W	600 CE4 A2	222	0,014		30W	600 CE4 F2	667	0,042	
	19W	750 CE4 A3	282	0,018		30W	900 CE4 F4	968	0,063	
	22W	900 CE4 A4	340	0,022		30W	1200 CE4 F6	1.305	0,084	
	26W	1050 CE4 A5	401	0,025						
	30W	1200 CE4 A6	460	0,029						
Höhe 520	14W	450 CE4 B1	217	0,014	Höhe 1380	36W	450 CE4 G1	577	0,036	
	15W	600 CE4 B2	296	0,019		36W	600 CE4 G2	787	0,049	
	19W	750 CE4 B3	376	0,024		36W	900 CE4 G4	1.142	0,074	
	22W	900 CE4 B4	455	0,029	36W	1200 CE4 G6	1.540	0,099		
	26W	1050 CE4 B5	534	0,033						
	30W	1200 CE4 B6	613	0,038	Höhe 1900	49W	450 CE4 H1	795	0,050	
Höhe 650	17W	450 CE4 C1	271	0,017		49W	600 CE4 H2	1.025	0,067	
	17W	600 CE4 C2	370	0,023		49W	900 CE4 H4	1.572	0,102	
	19W	750 CE4 C3	469	0,029		49W	1200 CE4 H6	2.119	0,136	
	22W	900 CE4 C4	569	0,035						
	26W	1050 CE4 C5	668	0,042	Höhe 2030	53W	450 CE4 L1	849	0,053	
	30W	1200 CE4 C6	766	0,048		53W	600 CE4 L2	1.095	0,072	
Höhe 780	20W	450 CE4 D1	327	0,021		53W	750 CE4 L3	1.387	0,090	
	20W	600 CE4 D2	444	0,028		53W	900 CE4 L4	1.680	0,109	
	22W	900 CE4 D4	682	0,042		53W	1200 CE4 L6	2.264	0,146	
	30W	1200 CE4 D6	919	0,057						
Höhe 910	24W	450 CE4 E1	381	0,024	Höhe 2160	56W	450 CE4 M1	903	0,057	
	24W	600 CE4 E2	520	0,033		56W	600 CE4 M2	1.165	0,076	
	24W	900 CE4 E4	796	0,049		56W	750 CE4 M3	1.477	0,096	
	30W	1200 CE4 E6	1.015	0,066		56W	900 CE4 M4	1.787	0,115	
				56W		1200 CE4 M6	2.409	0,155		
				Höhe 2290		60W	450 CE4 P1	958	0,060	
					60W	600 CE4 P2	1.235	0,081		
					60W	750 CE4 P3	1.565	0,102		
					60W	900 CE4 P4	1.894	0,122		
					60W	1200 CE4 P6	2.554	0,164		



Geeignet für SMART LIGHT Zubehör, siehe Seite 319



SMART-Netzteil hinzufügen, siehe Seite 319

Element

Code-Nr.

Preis

m³

SMART Stromversorgung



48 W Stromversorgung max 8 Anschlüsse	CEA S5	74	0,001
90 W Stromversorgung max 8 Anschlüsse	CEA S9	105	0,001

SMART LIGHT Zubehör



72W max Leistung IR 1A Sensor	CET S1	62	0,001
72W max Leistung IR 2A Sensor	CET S2	125	0,001
72W max Leistung 6-poliger Stecker	CET SC	9	0,001

Modul für Fernbedienung oder Smartphone App - Max 4 Anschlüsse	CET SS	148	0,001
--	--------	-----	-------

Modul für Fernbedienung oder Alexa-Google max 8 Anschlüsse	CET SX	120	0,001
--	--------	-----	-------

Fernbedienung	CET ST	68	0,001
---------------	--------	----	-------

Steckdosensäule mit SCHUKO Steckdose

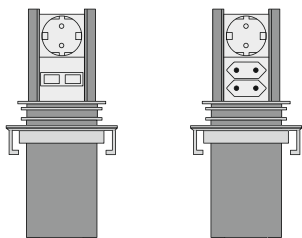

1 SCHUKO-Buchse + 2 USB-Buchsen	250V-16A	CET 03	321	0,001
1 SCHUKO-Buchse + 2 EU-Buchsen	250V-16A	CET 04	220	0,001

Einzelsteckdose für Rückwand cm. 151x70 T. 45 + 7

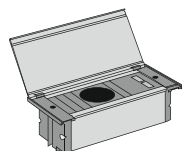

2 SCHUKO-Buchsen	250V-16A	CET 05	296	0,001
------------------	-----------------	--------	-----	-------

RÜCKWAND mit ELEKTRIFIZIERTEN STANGEN für PAMA-LICHTREGALE

Element

Rückwand mit elektrifizierten Stangen für PAMA-Lichtregale

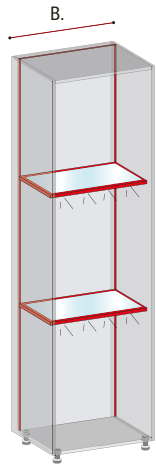

	B.	Code-Nr.	Preis	m ³		B.	Code-Nr.	Preis	m ³
Höhe 650	600	CS3 C2 31	225	0,013	Höhe 1900	600	CS3 H2 31	434	0,038
	750	CS3 C3 31	244	0,017		750	CS3 H3 31	486	0,048
	900	CS3 C4 31	261	0,020		900	CS3 H4 31	541	0,058
	1200	CS3 C6 31	299	0,027		1200	CS3 H6 31	645	0,077
Höhe 780	600	CS3 D2 31	247	0,016	Höhe 2030	600	CS3 L2 31	457	0,041
	750	CS3 D3 31	270	0,020		750	CS3 L3 31	513	0,051
	900	CS3 D4 31	290	0,024		900	CS3 L4 31	568	0,062
	1200	CS3 D6 31	335	0,032		1200	CS3 L6 31	682	0,082
Höhe 910	600	CS3 E2 31	270	0,018	Höhe 2160	600	CS3 M2 31	478	0,043
	750	CS3 E3 31	294	0,023		750	CS3 M3 31	538	0,054
	900	CS3 E4 31	320	0,028		900	CS3 M4 31	598	0,065
	1200	CS3 E6 31	370	0,037		1200	CS3 M6 31	719	0,088
Höhe 1170	600	CS3 F2 31	314	0,024	Höhe 2290	600	CS3 P2 31	500	0,046
	750	CS3 F3 31	346	0,030		750	CS3 P3 31	564	0,058
	900	CS3 F4 31	380	0,036		900	CS3 P4 31	628	0,069
	1200	CS3 F6 31	444	0,048		1200	CS3 P6 31	756	0,093
Höhe 1380	600	CS3 G2 31	348	0,028					
	750	CS3 G3 31	388	0,035					
	900	CS3 G4 31	427	0,042					
	1200	CS3 G6 31	503	0,056					

Element

B.

Code-Nr.

Preis

m³

Regal T. 469

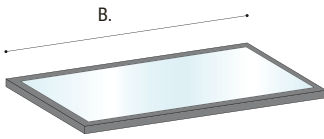

600	CER P3	209	0,016
750	CER P5	236	0,020
900	CER P7	260	0,024
1200	CER P9	311	0,032

Regal mit Led T. 469

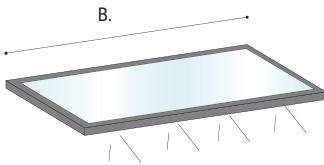

7W	600	CER L3	304	0,016
9W	750	CER L5	338	0,020
11W	900	CER L7	370	0,024
14W	1200	CER L9	438	0,032

Stromversorgung

30W	CER A1	97	0,001
------------	---------------	-----------	--------------

› Griffen	324
› Elektrische Öffnung	330
› Front St. 22	332
› Linea Front	334
› Tecna Front	339
› Monoliti Front	342
› Amica Front	345
› Memo Front	347
› Murano Front	351
› Materia Front	354
› Front St. 26	357
› Profili Front	359
› Presa Front	362
› Vela Front	367
› Tasca Front	370

Element

B.

Code-Nr.

Preis

Mehrpreis

m³

Stark Griff



Weiß lackiert

Tür B.300	201	CHS TB 20	26	12	-
Tür B.450	351	CHS TB 35	26	12	-
Tür B.600	501	CHS TB 50	26	12	-
Tür B.900	801	CHS TB 80	26	12	-
Tür B.1200	1101	CHS TB 94	26	12	-

Satin

Tür B.300	201	CHS TX 20	26	12	-
Tür B.450	351	CHS TX 35	26	12	-
Tür B.600	501	CHS TX 50	26	12	-
Tür B.900	801	CHS TX 80	26	12	-
Tür B.1200	1101	CHS TX 94	26	12	-

Slim Griff



Weiß lackiert

194	CHS LB 19	14	-	-
290	CHS LB 29	14	-	-

Satin

194	CHS LX 19	14	-	-
290	CHS LX 29	14	-	-

Element

B. Code-Nr. Preis Mehrpreis m³

Grip Griff



Satin

Horizontale

Tür B.300	203	CHG RX 20	26	12	-
Tür B.400	303	CHG RX 30	26	12	-
Tür B.450	353	CHG RX 35	26	12	-
Tür B.600	503	CHG RX 50	26	12	-
Tür B.750	653	CHG RX 65	26	12	-
Tür B.900	803	CHG RX 80	26	12	-
Tür B.1050	953	CHG RX 91	26	12	-
Tür B.1200	1103	CHG RX 92	26	12	-

Vertikale

Tür H.1900	1751	CHG RX V6	72	58	0,001
Tür H.2030	1901	CHG RX V7	72	58	0,001
Tür H.2160	2051	CHG RX V8	72	58	0,001
Tür H.2290	2099	CHG RX V9	72	58	0,001

Matte Lackierung

Horizontale

Tür B.300	203	CHG RP 20	48	34	-
Tür B.400	303	CHG RP 30	48	34	-
Tür B.450	353	CHG RP 35	48	34	-
Tür B.600	503	CHG RP 50	48	34	-
Tür B.750	653	CHG RP 65	48	34	-
Tür B.900	803	CHG RP 80	48	34	-
Tür B.1050	953	CHG RP 91	48	34	-
Tür B.1200	1103	CHG RP 92	142	128	-

Vertikale

Tür H.1900	1751	CHG RP V6	142	128	0,001
Tür H.2030	1901	CHG RP V7	142	128	0,001
Tür H.2160	2051	CHG RP V8	142	128	0,001
Tür H.2290	2099	CHG RP V9	142	128	0,001

Element

B.

Code-Nr.

Preis

Mehrpreis

m³

Ala Griff



Matte Lackierung

Tür B.150	50	CHA LP 05	48	34	-
Tür B.300	200	CHA LP 20	48	34	-
Tür B.400	300	CHA LP 30	48	34	-
Tür B.450	350	CHA LP 35	48	34	-
Tür B.600	500	CHA LP 50	48	34	-
Tür B.750	650	CHA LP 65	48	34	-
Tür B.900	800	CHA LP 80	48	34	-
Tür B.1050	950	CHA LP 91	48	34	-
Tür B.1200	1100	CHA LP 93	48	34	-

Hochglanz Lackierung

Tür B.150	50	CHA LL 05	48	34	-
Tür B.300	200	CHA LL 20	48	34	-
Tür B.400	300	CHA LL 30	48	34	-
Tür B.450	350	CHA LL 35	48	34	-
Tür B.600	500	CHA LL 50	48	34	-
Tür B.750	650	CHA LL 65	48	34	-
Tür B.900	800	CHA LL 80	48	34	-
Tür B.1050	950	CHA LL 91	48	34	-
Tür B.1200	1100	CHA LL 93	48	34	-

Fila Griff



Titanium Satin

Tür B.300	201	CHF LX 20	35	21	-
Tür B.400	301	CHF LX 30	35	21	-
Tür B.450	351	CHF LX 35	35	21	-
Tür B.600	501	CHF LX 50	35	21	-
Tür B.750	651	CHF LX 65	35	21	-
Tür B.900	801	CHF LX 80	35	21	-
Tür B.1050	951	CHF LX 91	35	21	-
Tür B.1200	1101	CHF LX 92	35	21	-

Box Griff



Matte Lackierung	180	CHB XP 18	48	34	-
Hochglanz Lackierung	180	CHB XL 18	48	34	-

Element

B. Code-Nr. Preis Mehrpreis m³

Max Griff



Matte Lackierung

Horizontale

Tür B. 150	76	CHM XP 00	54	40	-
Tür B. 300	226	CHM XP 02	54	40	-
Tür B. 400	326	CHM XP 03	54	40	-
Tür B. 450	376	CHM XP 04	54	40	-
Tür B. 600	526	CHM XP 05	54	40	-
Tür B. 750	676	CHM XP 06	54	40	-
Tür B. 900	826	CHM XP 08	54	40	-
Tür B. 1050	976	CHM XP 09	54	40	-
Tür B. 1200	1126	CHM XP 11	54	40	-
Tür B. 1500	1426	CHM XP 14	54	40	0,001
Tür B. 1800	1726	CHM XP 17	108	94	0,001

Vertikale

Tür H. 260	208	CHM XP 52	54	40	-
Tür H. 390	338	CHM XP 53	54	40	-
Tür H. 520	468	CHM XP 54	54	40	-
Tür H. 650	598	CHM XP 55	54	40	-
Tür H. 780	728	CHM XP 57	54	40	-
Tür H. 910	858	CHM XP 58	54	40	-
Tür H. 1120	1068	CHM XP 60	54	40	-
Tür H. 1170	1118	CHM XP 61	54	40	-
Tür H. 1250	1198	CHM XP 62	54	40	-
Tür H. 1380	1328	CHM XP 63	54	40	0,001
Tür H. 1510	1458	CHM XP 64	54	40	0,001
Tür H. 1900	1848	CHM XP 68	108	94	0,001
Tür H. 2030	1978	CHM XP 69	108	94	0,001
Tür H. 2160	2108	CHM XP 71	108	94	0,001
Tür H. 2290	2238	CHM XP 72	108	94	0,001

Hochglanz Lackierung

Horizontale

Tür B. 150	76	CHM XL 00	54	40	-
Tür B. 300	226	CHM XL 02	54	40	-
Tür B. 400	326	CHM XL 03	54	40	-
Tür B. 450	376	CHM XL 04	54	40	-
Tür B. 600	526	CHM XL 05	54	40	-
Tür B. 750	676	CHM XL 06	54	40	-
Tür B. 900	826	CHM XL 08	54	40	-
Tür B. 1050	976	CHM XL 09	54	40	-
Tür B. 1200	1126	CHM XL 11	54	40	-
Tür B. 1500	1426	CHM XL 14	54	40	0,001
Tür B. 1800	1726	CHM XL 17	108	94	0,001

Vertikale

Tür H. 260	208	CHM XL 52	54	40	-
Tür H. 390	338	CHM XL 53	54	40	-
Tür H. 520	468	CHM XL 54	54	40	-
Tür H. 650	598	CHM XL 55	54	40	-
Tür H. 780	728	CHM XL 57	54	40	-
Tür H. 910	858	CHM XL 58	54	40	-
Tür H. 1120	1068	CHM XL 60	54	40	-
Tür H. 1170	1118	CHM XL 61	54	40	-
Tür H. 1250	1198	CHM XL 62	54	40	-
Tür H. 1380	1328	CHM XL 63	54	40	0,001
Tür H. 1510	1458	CHM XL 64	54	40	0,001
Tür H. 1900	1848	CHM XL 68	108	94	0,001
Tür H. 2030	1978	CHM XL 69	108	94	0,001
Tür H. 2160	2108	CHM XL 71	108	94	0,001
Tür H. 2290	2238	CHM XL 72	108	94	0,001

Element

B.

Code-Nr.

Preis

Mehrpreis

m³

Sistema Griff



Matte Lackierung

Horizontale

Tür B. 300	224	CHT SP 20	84	70	-
Tür B. 400	324	CHT SP 30	84	70	-
Tür B. 450	374	CHT SP 35	84	70	-
Tür B. 600	524	CHT SP 50	84	70	-
Tür B. 750	574	CHT SP 65	84	70	-
Tür B. 900	824	CHT SP 80	84	70	-
Tür B. 1050	974	CHT SP 91	84	70	-
Tür B. 1200	1124	CHT SP 93	84	70	-

Vertikale

Tür H. 390	314	CHT TP 03	84	70	-
Tür H. 520	444	CHT TP 05	84	70	-
Tür H. 650	584	CHT TP 06	84	70	-
Tür H. 780	704	CHT TP 07	84	70	-
Tür H. 910	834	CHT TP 09	84	70	-
Tür H. 1120	1044	CHT TP 10	84	70	-
Tür H. 1170	1094	CHT TP 11	84	70	-
Tür H. 1250	1174	CHT TP 12	84	70	-
Tür H. 1380	1304	CHT TP 13	84	70	0,001
Tür H. 1510	1434	CHT TP 15	84	70	0,001
Tür H. 1900	1824	CHT TP 19	254	240	0,001
Tür H. 2030	1954	CHT TP 20	254	240	0,001
Tür H. 2160	2084	CHT TP 21	254	240	0,001
Tür H. 2290	2214	CHT TP 22	254	240	0,001

Hochglanz Lackierung

Horizontale

Tür B. 300	224	CHT SL 20	84	70	-
Tür B. 400	324	CHT SL 30	84	70	-
Tür B. 450	374	CHT SL 35	84	70	-
Tür B. 600	524	CHT SL 50	84	70	-
Tür B. 750	574	CHT SL 65	84	70	-
Tür B. 900	824	CHT SL 80	84	70	-
Tür B. 1050	974	CHT SL 91	84	70	-
Tür B. 1200	1124	CHT SL 93	84	70	-

Vertikale

Tür H. 390	314	CHT TL 03	84	70	-
Tür H. 520	444	CHT TL 05	84	70	-
Tür H. 650	584	CHT TL 06	84	70	-
Tür H. 780	704	CHT TL 07	84	70	-
Tür H. 910	834	CHT TL 09	84	70	-
Tür H. 1120	1044	CHT TL 10	84	70	-
Tür H. 1170	1094	CHT TL 11	84	70	-
Tür H. 1250	1174	CHT TL 12	84	70	-
Tür H. 1380	1304	CHT TL 13	84	70	0,001
Tür H. 1510	1434	CHT TL 15	84	70	0,001
Tür H. 1900	1824	CHT TL 19	254	240	0,001
Tür H. 2030	1954	CHT TL 20	254	240	0,001
Tür H. 2160	2084	CHT TL 21	254	240	0,001
Tür H. 2290	2214	CHT TL 22	254	240	0,001

Element	Code-Nr.	Preis	Mehrpreis	m ³
Punto Knopf				



Satin	CHP NX 00	14	-	-
-------	-----------	----	---	---

Druckschnapper für Tür

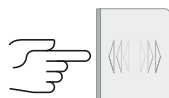
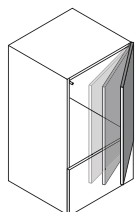

für Flügeltür	CHO 00 BA	14	-	-
---------------	-----------	----	---	---

für Klapptür	CHO 00 VA	14	-	-
--------------	-----------	----	---	---

Druckschnapper für Schublade-Auszug

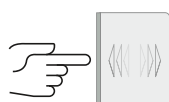
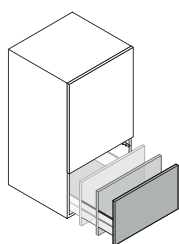

		-	45	-
--	--	---	----	---

ELEKTRISCHE ÖFFNUNG

Element

Code-Nr.

Preis

m³

Transformator



max 10 Einheiten

C6S A0

345

-

Bausatz für 1 untere Schublade-Schubkast

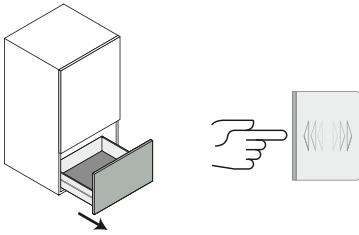

C6S 01

289

-

Bausatz für 1 obere Schublade-Schubkast

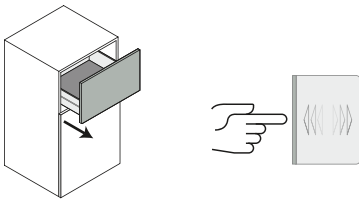

C6S 03

430

-

Bausatz für 2 Schubladen-Schubkästen

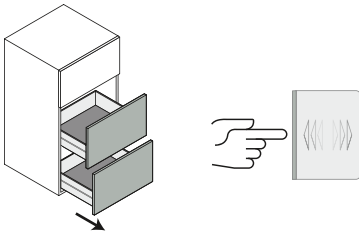

C6S 04

534

-

Bausatz für 2 geformten Schubladen-Schubkästen unter Spüle

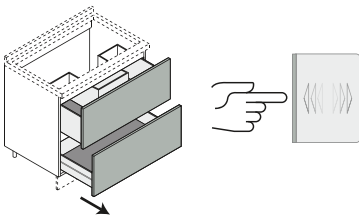

C6S 02

930

-

Bausatz für 3 Schubladen-Schubkästen

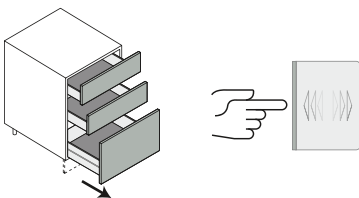

C6S 05

735

-

Element

Code-Nr.

Preis

m³

Bausatz für 4 Schubladen-Schubkästen

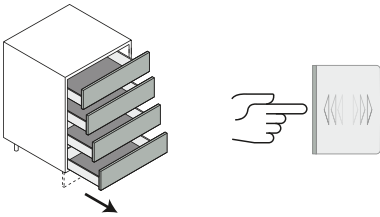

C6S 06

938

-

Element

Code-Nr.

Preis

m³

Transformator



72W

CE1 72

240

0,001

Mehrpreis für Öffnung durch Servo-Drive für Oberschrank mit Klapptür

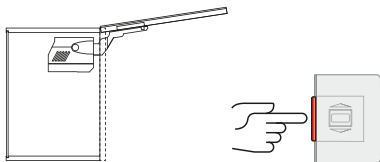

559

-

Mehrpreis für Öffnung durch Servo-Drive für Oberschrank mit Hochliftklappe

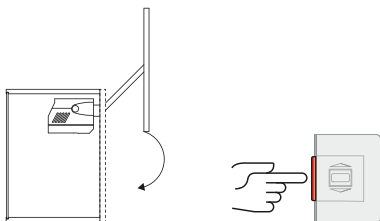

431

-

Mehrpreis für Öffnung durch Servo-Drive für Oberschrank mit Falttüren

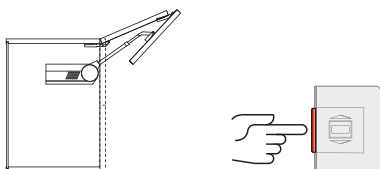

450

-

FRONT

Element

H.

B.

Code-Nr.

0

1

2

3

4

5

6

7

8

9

m³

Front St. 22 mit 4 gerader Kante



			0	1	2	3	4	5	6	7	8	9	
169	300	AO L00 01630	35	44	53	67	79	93	107	121	136	153	0,003
169	450	AO L00 01645	39	52	63	82	99	116	135	153	174	196	0,005
169	600	AO L00 01660	43	59	72	97	118	140	163	185	212	239	0,007
169	750	AO L00 01675	47	66	83	112	137	163	191	219	248	283	0,008
169	900	AO L00 01690	51	74	93	127	156	187	219	251	286	325	0,010
169	1050	AO L00 01693	54	81	104	141	175	210	246	283	324	369	0,011
169	1200	AO L00 01696	59	89	114	156	194	235	275	316	361	412	0,013
195	300	AO L00 01930	35	44	53	67	79	93	107	121	136	153	0,004
195	450	AO L00 01945	39	52	63	82	99	116	135	153	174	196	0,006
195	600	AO L00 01960	43	59	72	97	118	140	163	185	212	239	0,007
195	750	AO L00 01975	47	66	83	112	137	163	191	219	248	283	0,009
195	900	AO L00 01990	51	74	93	127	156	187	219	251	286	325	0,011
195	1050	AO L00 01993	54	81	104	141	175	210	246	283	324	369	0,013
195	1200	AO L00 01996	59	89	114	156	194	235	275	316	361	412	0,014
260	300	AO L00 02630	37	47	58	75	90	105	121	137	155	175	0,005
260	450	AO L00 02645	41	56	69	91	110	131	152	173	197	223	0,007
260	600	AO L00 02660	46	64	81	108	131	158	183	209	238	270	0,010
260	750	AO L00 02675	49	72	92	124	153	183	214	245	279	319	0,012
260	900	AO L00 02690	54	81	102	140	174	209	245	282	322	367	0,014
260	1050	AO L00 02693	59	89	114	158	196	236	276	317	363	414	0,016
260	1200	AO L00 02696	63	97	125	174	216	261	307	353	405	462	0,019
364	300	AO L00 03730	40	55	68	90	109	129	150	170	193	219	0,007
364	450	AO L00 03745	46	64	82	109	135	160	186	213	243	276	0,010
364	600	AO L00 03760	52	75	95	129	160	191	223	256	292	332	0,013
364	750	AO L00 03775	56	84	108	148	185	222	260	299	342	390	0,016
364	900	AO L00 03790	62	94	122	169	210	253	298	343	392	447	0,019
364	1050	AO L00 03793	67	104	136	189	236	284	335	385	442	504	0,022
364	1200	AO L00 03796	72	114	148	208	261	315	371	428	491	561	0,025
390	150	AO L00 03915	36	46	55	70	84	99	113	128	145	163	0,004
390	300	AO L00 03930	40	55	68	90	109	129	150	170	193	219	0,007
390	450	AO L00 03945	46	64	82	109	135	160	186	213	243	276	0,010
390	600	AO L00 03960	52	75	95	129	160	191	223	256	292	332	0,014
390	750	AO L00 03975	56	84	108	148	185	222	260	299	342	390	0,017
390	900	AO L00 03990	62	94	122	169	210	253	298	343	392	447	0,020
390	1050	AO L00 03993	67	104	136	189	236	284	335	385	442	504	0,024
390	1200	AO L00 03996	72	114	148	208	261	315	371	428	491	561	0,027
520	150	AO L00 05215	39	52	63	83	100	117	136	154	175	198	0,005
520	300	AO L00 05230	45	62	78	105	128	153	178	204	231	262	0,009
520	450	AO L00 05245	51	74	94	128	158	189	221	253	289	329	0,014
520	600	AO L00 05260	58	85	109	151	187	225	263	304	347	396	0,018
520	750	AO L00 05275	63	97	125	174	216	261	307	353	405	461	0,022
520	900	AO L00 05290	69	108	141	197	246	298	350	403	462	528	0,027
520	1050	AO L00 05293	75	120	156	220	275	334	392	453	520	593	0,031
520	1200	AO L00 05296	82	130	173	243	305	369	436	503	577	660	0,035
520	1500	AO L00 05298	94	153	204	289	363	442	522	603	693	794	0,044
585	300	AO L00 05830	47	67	84	113	138	164	192	220	251	284	0,011
585	450	AO L00 05845	53	78	100	137	169	204	238	273	312	355	0,015
585	600	AO L00 05860	60	91	117	161	200	242	284	327	374	426	0,020
585	750	AO L00 05875	67	102	133	186	232	281	330	380	436	497	0,025
585	900	AO L00 05890	72	115	151	210	263	320	376	434	498	568	0,030
585	1050	AO L00 05893	79	127	167	235	296	358	422	486	559	639	0,035
585	1200	AO L00 05896	86	139	184	260	327	397	468	541	621	710	0,039
650	150	AO L00 06515	43	61	77	102	125	150	174	198	225	255	0,006
650	300	AO L00 06530	48	70	89	120	147	177	206	236	270	307	0,012
650	450	AO L00 06545	55	83	107	146	181	217	255	293	335	382	0,017
650	600	AO L00 06560	63	95	124	173	215	259	304	350	401	458	0,022
650	750	AO L00 06575	70	108	143	199	248	300	353	407	467	534	0,028
650	900	AO L00 06590	77	122	160	224	282	342	403	463	532	608	0,033
650	1050	AO L00 06593	84	135	178	251	315	383	451	521	598	684	0,038
650	1500	AO L00 06598	106	173	231	329	415	506	598	691	796	911	0,054

Element	H.	B.	Code-Nr.	0	1	2	3	4	5	6	7	8	9	m ³
Front St. 22 mit 4 gerader Kante														
				0	1	2	3	4	5	6	7	8	9	
780	150		AO L00 07815	45	63	79	107	130	155	181	207	236	268	0,008
780	300		AO L00 07830	53	77	99	136	167	200	235	269	308	351	0,014
780	450		AO L00 07845	61	92	118	164	205	246	290	332	381	435	0,020
780	600		AO L00 07860	69	107	139	194	243	293	345	397	455	520	0,027
780	750		AO L00 07875	76	121	159	223	279	339	399	461	529	605	0,033
780	900		AO L00 07890	84	136	179	252	317	385	454	524	603	689	0,039
910	150		AO L00 09115	48	69	87	118	146	175	204	233	266	302	0,009
910	300		AO L00 09130	56	85	109	151	186	224	263	302	346	394	0,016
910	450		AO L00 09145	66	101	131	183	228	276	324	373	428	488	0,023
910	600		AO L00 09160	74	117	154	215	269	327	385	444	509	582	0,031
1120	150		AO L00 11215	54	79	101	138	171	206	240	276	315	359	0,011
1120	300		AO L00 11230	63	97	127	175	217	263	309	355	407	465	0,020
1120	450		AO L00 11245	74	116	152	213	266	322	380	438	503	574	0,029
1120	600		AO L00 11260	84	135	177	251	314	382	451	520	597	683	0,038
1170	150		AO L00 11715	55	82	105	143	177	213	250	286	327	373	0,011
1170	300		AO L00 11730	66	100	130	181	225	273	320	368	422	482	0,021
1170	450		AO L00 11745	75	120	156	220	275	334	393	453	520	595	0,030
1170	600		AO L00 11760	85	138	183	259	325	394	466	538	619	707	0,039
1250	150		AO L00 12515	56	85	109	151	186	224	262	301	345	393	0,012
1250	300		AO L00 12530	68	105	137	190	237	288	337	389	446	508	0,022
1250	450		AO L00 12545	78	124	164	231	290	351	414	477	549	627	0,032
1250	600		AO L00 12560	91	145	192	271	342	415	491	567	651	745	0,042
1250	750		AO L00 12575	101	164	220	313	394	481	567	656	754	864	0,052
1380	150		AO L00 13815	60	91	117	162	201	243	285	328	376	429	0,013
1380	300		AO L00 13830	60	91	117	162	201	243	285	328	376	429	0,013
1380	450		AO L00 13845	83	133	177	250	313	381	449	518	595	680	0,035
1380	600		AO L00 13860	97	155	207	293	369	450	531	614	706	807	0,046
1380	750		AO L00 13875	108	177	237	337	427	520	614	710	817	935	0,057
1510	150		AO L00 15115	63	97	125	175	217	262	308	354	406	463	0,014
1510	300		AO L00 15130	76	120	158	221	276	335	394	454	522	597	0,026
1510	450		AO L00 15145	90	143	190	268	337	409	483	558	642	734	0,038
1510	600		AO L00 15160	102	166	222	315	397	484	572	661	760	871	0,050
1510	750		AO L00 15175	114	190	254	362	458	558	660	764	880	1.006	0,062
1900	150		AO L00 19015	72	115	151	210	263	320	376	434	498	568	0,018
1900	300		AO L00 19030	89	141	189	266	335	406	480	554	637	728	0,033
1900	450		AO L00 19045	104	170	227	323	407	496	587	677	780	892	0,048
1900	600		AO L00 19060	118	198	266	380	480	585	692	802	922	1.057	0,063
2030	150		AO L00 20315	76	121	159	223	279	338	399	460	528	604	0,019
2030	300		AO L00 20330	93	150	199	281	354	430	508	587	675	772	0,035
2030	450		AO L00 20345	109	179	239	342	430	524	620	718	826	945	0,051
2030	600		AO L00 20360	124	208	281	401	507	620	733	849	978	1.119	0,067
2030	750		AO L00 20375	140	238	322	461	584	714	846	980	1.128	1.294	0,084
2160	150		AO L00 21615	79	127	167	235	294	358	421	486	558	638	0,020
2160	300		AO L00 21630	97	156	209	297	374	454	537	620	713	817	0,038
2160	450		AO L00 21645	114	187	252	360	454	554	656	758	873	999	0,055
2160	600		AO L00 21660	130	220	296	423	536	653	774	896	1.032	1.182	0,072
2160	693		AO L00 21669	140	238	322	462	585	715	846	981	1.130	1.295	0,082
2160	750		AO L00 21675	148	251	338	486	616	753	892	1.034	1.191	1.365	0,089
2290	150		AO L00 22915	83	132	175	247	311	376	444	512	589	673	0,022
2290	300		AO L00 22930	101	164	220	312	393	478	565	653	751	860	0,040
2290	450		AO L00 22945	118	197	265	378	478	583	690	798	919	1.052	0,058
2290	600		AO L00 22960	136	230	309	444	562	688	814	943	1.086	1.244	0,076
2290	750		AO L00 22975	155	262	355	511	647	792	938	1.087	1.254	1.436	0,094

MEHRPREIS für Frontausschnitt

Element	H.	B.	Code-Nr.	0	1	2	3	4	5	6	7	8	9	m ³
Linea Front mit oberen Ergreifen														
	195	300	A0 LLA 01930	35	44	53	67	79	93	107	121	136	153	0,004
	195	450	A0 LLA 01945	39	52	63	82	99	116	135	153	174	196	0,006
	195	600	A0 LLA 01960	43	59	72	97	118	140	163	185	212	239	0,007
	195	750	A0 LLA 01975	47	66	83	112	137	163	191	219	248	283	0,009
	195	900	A0 LLA 01990	51	74	93	127	156	187	219	251	286	325	0,011
	195	1050	A0 LLA 01993	54	81	104	141	175	210	246	283	324	369	0,013
	195	1200	A0 LLA 01996	59	89	114	156	194	235	275	316	361	412	0,014
	260	300	A0 LLA 02630	37	47	58	75	90	105	121	137	155	175	0,005
	260	450	A0 LLA 02645	41	56	69	91	110	131	152	173	197	223	0,007
	260	600	A0 LLA 02660	46	64	81	108	131	158	183	209	238	270	0,010
	260	750	A0 LLA 02675	49	72	92	124	153	183	214	245	279	319	0,012
	260	900	A0 LLA 02690	54	81	102	140	174	209	245	282	322	367	0,014
260	1050	A0 LLA 02693	59	89	114	158	196	236	276	317	363	414	0,016	
260	1200	A0 LLA 02696	63	97	125	174	216	261	307	353	405	462	0,019	
390	300	A0 LLA 03930	40	55	68	90	109	129	150	170	193	219	0,007	
390	450	A0 LLA 03945	46	64	82	109	135	160	186	213	243	276	0,010	
390	600	A0 LLA 03960	52	75	95	129	160	191	223	256	292	332	0,014	
390	750	A0 LLA 03975	56	84	108	148	185	222	260	299	342	390	0,017	
390	900	A0 LLA 03990	62	94	122	169	210	253	298	343	392	447	0,020	
390	1050	A0 LLA 03993	67	104	136	189	236	284	335	385	442	504	0,024	
390	1200	A0 LLA 03996	72	114	148	208	261	315	371	428	491	561	0,027	
520	150	A0 LLA 05215	39	52	63	83	100	117	136	154	175	198	0,005	
520	450	A0 LLA 05245	51	74	94	128	158	189	221	253	289	329	0,014	
520	600	A0 LLA 05260	58	85	109	151	187	225	263	304	347	396	0,018	
520	750	A0 LLA 05275	63	97	125	174	216	261	307	353	405	461	0,022	
520	900	A0 LLA 05290	69	108	141	197	246	298	350	403	462	528	0,027	
520	1050	A0 LLA 05293	75	120	156	220	275	334	392	453	520	593	0,031	
520	1200	A0 LLA 05296	82	130	173	243	305	369	436	503	577	660	0,035	
585	300	A0 LLA 05830	47	67	84	113	138	164	192	220	251	284	0,011	
585	450	A0 LLA 05845	53	78	100	137	169	204	238	273	312	355	0,015	
585	600	A0 LLA 05860	60	91	117	161	200	242	284	327	374	426	0,020	
585	750	A0 LLA 05875	67	102	133	186	232	281	330	380	436	497	0,025	
585	900	A0 LLA 05890	72	115	151	210	263	320	376	434	498	568	0,030	
585	1050	A0 LLA 05893	79	127	167	235	296	358	422	486	559	639	0,035	
585	1200	A0 LLA 05896	86	139	184	260	327	397	468	541	621	710	0,039	
650	150	A0 LLA 06515	43	61	77	102	125	150	174	198	225	255	0,006	
650	300	A0 LLA 06530	48	70	89	120	147	177	206	236	270	307	0,012	
650	450	A0 LLA 06545	55	83	107	146	181	217	255	293	335	382	0,017	
650	600	A0 LLA 06560	63	95	124	173	215	259	304	350	401	458	0,022	
650	750	A0 LLA 06575	70	108	143	199	248	300	353	407	467	534	0,028	
650	900	A0 LLA 06590	77	122	160	224	282	342	403	463	532	608	0,033	
650	1050	A0 LLA 06593	84	135	178	251	315	383	451	521	598	684	0,038	
650	1200	A0 LLA 06596	92	147	196	277	348	423	500	577	665	760	0,043	
780	150	A0 LLA 07815	45	63	79	107	130	155	181	207	236	268	0,008	
780	300	A0 LLA 07830	53	77	99	136	167	200	235	269	308	351	0,014	
780	450	A0 LLA 07845	61	92	118	164	205	246	290	332	381	435	0,020	
780	600	A0 LLA 07860	69	107	139	194	243	293	345	397	455	520	0,027	
780	750	A0 LLA 07875	76	121	159	223	279	339	399	461	529	605	0,033	
780	900	A0 LLA 07890	84	136	179	252	317	385	454	524	603	689	0,039	
1380	150	A0 LLA 13815	60	91	117	162	201	243	285	328	376	429	0,013	
1380	300	A0 LLA 13830	71	112	147	205	256	311	366	422	484	552	0,024	
1380	450	A0 LLA 13845	83	133	177	250	313	381	449	518	595	680	0,035	
1380	600	A0 LLA 13860	97	155	207	293	369	450	531	614	706	807	0,046	

MEHRPREIS für Frontausschnitt

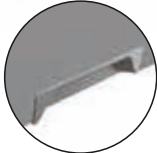
Element	H.	B.	Code-Nr.	0	1	2	3	4	5	6	7	8	9	m ³
Linea Front mit inneren Aussparung														
Vorderansicht	195	300	AO LLO 01930	35	44	53	67	79	93	107	121	136	153	0,004
	195	450	AO LLO 01945	39	52	63	82	99	116	135	153	174	196	0,006
	195	600	AO LLO 01960	43	59	72	97	118	140	163	185	212	239	0,007
	195	750	AO LLO 01975	47	66	83	112	137	163	191	219	248	283	0,009
	195	900	AO LLO 01990	51	74	93	127	156	187	219	251	286	325	0,011
	195	1050	AO LLO 01993	54	81	104	141	175	210	246	283	324	369	0,013
	195	1200	AO LLO 01996	59	89	114	156	194	235	275	316	361	412	0,014
	260	300	AO LLO 02630	37	47	58	75	90	105	121	137	155	175	0,005
	260	450	AO LLO 02645	41	56	69	91	110	131	152	173	197	223	0,007
	260	600	AO LLO 02660	46	64	81	108	131	158	183	209	238	270	0,010
	260	750	AO LLO 02675	49	72	92	124	153	183	214	245	279	319	0,012
	260	900	AO LLO 02690	54	81	102	140	174	209	245	282	322	367	0,014
	260	1050	AO LLO 02693	59	89	114	158	196	236	276	317	363	414	0,016
	260	1200	AO LLO 02696	63	97	125	174	216	261	307	353	405	462	0,019
	390	300	AO LLO 03930	40	55	68	90	109	129	150	170	193	219	0,007
390	450	AO LLO 03945	46	64	82	109	135	160	186	213	243	276	0,010	
390	600	AO LLO 03960	52	75	95	129	160	191	223	256	292	332	0,014	
390	750	AO LLO 03975	56	84	108	148	185	222	260	299	342	390	0,017	
390	900	AO LLO 03990	62	94	122	169	210	253	298	343	392	447	0,020	
390	1050	AO LLO 03993	67	104	136	189	236	284	335	385	442	504	0,024	
390	1200	AO LLO 03996	72	114	148	208	261	315	371	428	491	561	0,027	
520	300	AO LLO 05230	45	62	78	105	128	153	178	204	231	262	0,009	
520	450	AO LLO 05245	51	74	94	128	158	189	221	253	289	329	0,014	
520	600	AO LLO 05260	58	85	109	151	187	225	263	304	347	396	0,018	
650	300	AO LLO 06530	48	70	89	120	147	177	206	236	270	307	0,012	
650	450	AO LLO 06545	55	83	107	146	181	217	255	293	335	382	0,017	
650	600	AO LLO 06560	63	95	124	173	215	259	304	350	401	458	0,022	
780	300	AO LLO 07830	53	77	99	136	167	200	235	269	308	351	0,014	
780	450	AO LLO 07845	61	92	118	164	205	246	290	332	381	435	0,020	
780	600	AO LLO 07860	69	107	139	194	243	293	345	397	455	520	0,027	
910	450	AO LLO 09145	66	101	131	183	228	276	324	373	428	488	0,023	
910	600	AO LLO 09160	74	117	154	215	269	327	385	444	509	582	0,031	
1120	300	AO LLO 11230	63	97	127	175	217	263	309	355	407	465	0,020	
1120	450	AO LLO 11245	74	116	152	213	266	322	380	438	503	574	0,029	
1120	600	AO LLO 11260	84	135	177	251	314	382	451	520	597	683	0,038	
1250	300	AO LLO 12530	68	105	137	190	237	288	337	389	446	508	0,022	
1250	450	AO LLO 12545	78	124	164	231	290	351	414	477	549	627	0,032	
1250	600	AO LLO 12560	91	145	192	271	342	415	491	567	651	745	0,042	
1250	750	AO LLO 12575	101	164	220	313	394	481	567	656	754	864	0,052	
1380	300	AO LLO 13830	71	112	147	205	256	311	366	422	484	552	0,024	
1380	450	AO LLO 13845	83	133	177	250	313	381	449	518	595	680	0,035	
1380	600	AO LLO 13860	97	155	207	293	369	450	531	614	706	807	0,046	
1380	750	AO LLO 13875	108	177	237	337	427	520	614	710	817	935	0,057	
1510	300	AO LLO 15130	76	120	158	221	276	335	394	454	522	597	0,026	
1510	450	AO LLO 15145	90	143	190	268	337	409	483	558	642	734	0,038	
1510	600	AO LLO 15160	102	166	222	315	397	484	572	661	760	871	0,050	
1510	750	AO LLO 15175	114	190	254	362	458	558	660	764	880	1.006	0,062	

MEHRPREIS für Frontausschnitt

FRONT

Element

H.

B.

Code-Nr.

0

1

2

3

4

5

6

7

8

9

m³

Front Linea mit seitlichen Ergreifen



			0	1	2	3	4	5	6	7	8	9	
260	450	A0 LLD/S 02645	41	56	69	91	110	131	152	173	197	223	0,007
260	600	A0 LLD/S 02660	46	64	81	108	131	158	183	209	238	270	0,010
390	300	A0 LLD/S 03930	40	55	68	90	109	129	150	170	193	219	0,007
390	450	A0 LLD/S 03945	46	64	82	109	135	160	186	213	243	276	0,010
390	600	A0 LLD/S 03960	52	75	95	129	160	191	223	256	292	332	0,014
520	450	A0 LLD/S 05245	51	74	94	128	158	189	221	253	289	329	0,014
520	600	A0 LLD/S 05260	58	85	109	151	187	225	263	304	347	396	0,018
585	450	A0 LLD/S 05845	53	78	100	137	169	204	238	273	312	355	0,015
585	600	A0 LLD/S 05860	60	91	117	161	200	242	284	327	374	426	0,020
650	300	A0 LLD/S 06530	48	70	89	120	147	177	206	236	270	307	0,012
650	450	A0 LLD/S 06545	55	83	107	146	181	217	255	293	335	382	0,017
650	600	A0 LLD/S 06560	63	95	124	173	215	259	304	350	401	458	0,022
780	300	A0 LLD/S 07830	53	77	99	136	167	200	235	269	308	351	0,014
780	450	A0 LLD/S 07845	61	92	118	164	205	246	290	332	381	435	0,020
780	600	A0 LLD/S 07860	69	107	139	194	243	293	345	397	455	520	0,027
780	750	A0 LLD/S 07875	76	121	159	223	279	339	399	461	529	605	0,033
910	300	A0 LLD/S 09130	56	85	109	151	186	224	263	302	346	394	0,016
910	450	A0 LLD/S 09145	66	101	131	183	228	276	324	373	428	488	0,023
910	600	A0 LLD/S 09160	74	117	154	215	269	327	385	444	509	582	0,031
1120	300	A0 LLD/S 11230	63	97	127	175	217	263	309	355	407	465	0,020
1120	450	A0 LLD/S 11245	74	116	152	213	266	322	380	438	503	574	0,029
1120	600	A0 LLD/S 11260	84	135	177	251	314	382	451	520	597	683	0,038
1170	300	A0 LLD/S 11730	66	100	130	181	225	273	320	368	422	482	0,021
1170	450	A0 LLD/S 11745	75	120	156	220	275	334	393	453	520	595	0,030
1170	600	A0 LLD/S 11760	85	138	183	259	325	394	466	538	619	707	0,039
1250	300	A0 LLD/S 12530	68	105	137	190	237	288	337	389	446	508	0,022
1250	450	A0 LLD/S 12545	78	124	164	231	290	351	414	477	549	627	0,032
1250	600	A0 LLD/S 12560	91	145	192	271	342	415	491	567	651	745	0,042
1250	750	A0 LLD/S 12575	101	164	220	313	394	481	567	656	754	864	0,052
1380	300	A0 LLD/S 13830	71	112	147	205	256	311	366	422	484	552	0,024
1380	450	A0 LLD/S 13845	83	133	177	250	313	381	449	518	595	680	0,035
1380	600	A0 LLD/S 13860	97	155	207	293	369	450	531	614	706	807	0,046
1380	750	A0 LLD/S 13875	108	177	237	337	427	520	614	710	817	935	0,057
1510	300	A0 LLD/S 15130	76	120	158	221	276	335	394	454	522	597	0,026
1510	450	A0 LLD/S 15145	90	143	190	268	337	409	483	558	642	734	0,038
1510	600	A0 LLD/S 15160	102	166	222	315	397	484	572	661	760	871	0,050
1510	750	A0 LLD/S 15175	114	190	254	362	458	558	660	764	880	1.006	0,062
1900	300	A0 LLD/S 19030	89	141	189	266	335	406	480	554	637	728	0,033
1900	450	A0 LLD/S 19045	104	170	227	323	407	496	587	677	780	892	0,048
1900	600	A0 LLD/S 19060	118	198	266	380	480	585	692	802	922	1.057	0,063
2030	300	A0 LLD/S 20330	93	150	199	281	354	430	508	587	675	772	0,035
2030	450	A0 LLD/S 20345	109	179	239	342	430	524	620	718	826	945	0,051
2030	600	A0 LLD/S 20360	124	208	281	401	507	620	733	849	978	1.119	0,067
2030	750	A0 LLD/S 20375	140	238	322	461	584	714	846	980	1.128	1.294	0,084
2160	300	A0 LLD/S 21630	97	156	209	297	374	454	537	620	713	817	0,038
2160	450	A0 LLD/S 21645	114	187	252	360	454	554	656	758	873	999	0,055
2160	600	A0 LLD/S 21660	130	220	296	423	536	653	774	896	1.032	1.182	0,072
2160	693	A0 LLD/S 21669	140	238	322	462	585	715	846	981	1.130	1.295	0,082
2160	750	A0 LLD/S 21675	148	251	338	486	616	753	892	1.034	1.191	1.365	0,089
2290	300	A0 LLD/S 22930	101	164	220	312	393	478	565	653	751	860	0,040
2290	450	A0 LLD/S 22945	118	197	265	378	478	583	690	798	919	1.052	0,058
2290	600	A0 LLD/S 22960	136	230	309	444	562	688	814	943	1.086	1.244	0,076
2290	750	A0 LLD/S 22975	155	262	355	511	647	792	938	1.087	1.254	1.436	0,094

MEHRPREIS für Frontausschnitt

Element	H.	B.	Code-Nr.	0	1	2	3	4	5	6	7	8	9	m ³
Linea Front mit Doppel-Ergreifen														
	260	600	AO LL7/8 02660	46	64	81	108	131	158	183	209	238	270	0,010
	390	600	AO LL7/8 03960	52	75	95	129	160	191	223	256	292	332	0,014
	520	600	AO LL7/8 05260	58	85	109	151	187	225	263	304	347	396	0,018
	585	600	AO LL7/8 05860	60	91	117	161	200	242	284	327	374	426	0,020
	650	600	AO LL7/8 06560	63	95	124	173	215	259	304	350	401	458	0,022
	780	600	AO LL7/8 07860	69	107	139	194	243	293	345	397	455	520	0,027
	780	750	AO LL7/8 07875	76	121	159	223	279	339	399	461	529	605	0,033
	910	600	AO LL7/8 09160	74	117	154	215	269	327	385	444	509	582	0,031
	1120	600	AO LL7/8 11260	84	135	177	251	314	382	451	520	597	683	0,038
	1170	600	AO LL7/8 11760	85	138	183	259	325	394	466	538	619	707	0,039
1250	600	AO LL7/8 12560	91	145	192	271	342	415	491	567	651	745	0,042	
1250	750	AO LL7/8 12575	101	164	220	313	394	481	567	656	754	864	0,052	
1380	600	AO LL7/8 13860	97	155	207	293	369	450	531	614	706	807	0,046	
1380	750	AO LL7/8 13875	108	177	237	337	427	520	614	710	817	935	0,057	
1510	600	AO LL7/8 15160	102	166	222	315	397	484	572	661	760	871	0,050	
1510	750	AO LL7/8 15175	114	190	254	362	458	558	660	764	880	1.006	0,062	
1900	600	AO LL7/8 19060	118	198	266	380	480	585	692	802	922	1.057	0,063	
2030	600	AO LL7/8 20360	124	208	281	401	507	620	733	849	978	1.119	0,067	
2030	693	AO LL7/8 20369	135	227	306	438	555	679	803	930	1.072	1.227	0,077	
2030	750	AO LL7/8 20375	140	238	322	461	584	714	846	980	1.128	1.294	0,084	
2160	600	AO LL7/8 21660	130	220	296	423	536	653	774	896	1.032	1.182	0,072	
2160	693	AO LL7/8 21669	140	238	322	462	585	715	846	981	1.130	1.295	0,082	
2160	750	AO LL7/8 21675	148	251	338	486	616	753	892	1.034	1.191	1.365	0,089	
2290	600	AO LL7/8 22960	136	230	309	444	562	688	814	943	1.086	1.244	0,076	
2290	693	AO LL7/8 22969	148	250	338	485	615	752	891	1.033	1.189	1.363	0,087	
2290	750	AO LL7/8 22975	155	262	355	511	647	792	938	1.087	1.254	1.436	0,094	



NICHT reduzierbar in Breite

MEHRPREIS für Frontausschnitt

Element	H.	B.	Code-Nr.	0	1	2	3	4	5	6	7	8	9	m ³
Linea Front mit unteren Ergreifen														
	260	300	AO LLP 02630	37	47	58	75	90	105	121	137	155	175	0,005
	260	450	AO LLP 02645	41	56	69	91	110	131	152	173	197	223	0,007
	260	600	AO LLP 02660	46	64	81	108	131	158	183	209	238	270	0,010
	260	750	AO LLP 02675	49	72	92	124	153	183	214	245	279	319	0,012
	260	900	AO LLP 02690	54	81	102	140	174	209	245	282	322	367	0,014
	260	1050	AO LLP 02693	59	89	114	158	196	236	276	317	363	414	0,016
	260	1200	AO LLP 02696	63	97	125	174	216	261	307	353	405	462	0,019
	390	300	AO LLP 03930	40	55	68	90	109	129	150	170	193	219	0,007
	390	450	AO LLP 03945	46	64	82	109	135	160	186	213	243	276	0,010
	390	600	AO LLP 03960	52	75	95	129	160	191	223	256	292	332	0,014
390	750	AO LLP 03975	56	84	108	148	185	222	260	299	342	390	0,017	
390	900	AO LLP 03990	62	94	122	169	210	253	298	343	392	447	0,020	
390	1050	AO LLP 03993	67	104	136	189	236	284	335	385	442	504	0,024	
390	1200	AO LLP 03996	72	114	148	208	261	315	371	428	491	561	0,027	
520	150	AO LLP 05215	38	52	63	83	100	117	136	154	175	198	0,005	
520	450	AO LLP 05245	51	74	94	128	158	189	221	253	289	329	0,014	
520	600	AO LLP 05260	58	85	109	151	187	225	263	304	347	396	0,018	
520	750	AO LLP 05275	63	97	125	174	216	261	307	353	405	461	0,022	
520	900	AO LLP 05290	69	108	141	197	246	298	350	403	462	528	0,027	
520	1050	AO LLP 05293	75	120	156	220	275	334	392	453	520	593	0,031	
520	1200	AO LLP 05296	82	130	173	243	305	369	436	503	577	660	0,035	
650	300	AO LLP 06530	48	70	89	120	147	177	206	236	270	307	0,012	
650	450	AO LLP 06545	55	83	107	146	181	217	255	293	335	382	0,017	
650	600	AO LLP 06560	63	95	124	173	215	259	304	350	401	458	0,022	
650	750	AO LLP 06575	70	108	143	199	248	300	353	407	467	534	0,028	
650	900	AO LLP 06590	77	122	160	224	282	342	403	463	532	608	0,033	
650	1050	AO LLP 06593	84	135	178	251	315	383	451	521	598	684	0,038	
650	1200	AO LLP 06596	92	147	196	277	348	423	500	577	665	760	0,043	
780	150	AO LLP 07815	45	63	79	107	130	155	181	207	236	268	0,008	
780	300	AO LLP 07830	53	77	99	136	167	200	235	269	308	351	0,014	
780	450	AO LLP 07845	61	92	118	164	205	246	290	332	381	435	0,020	
780	600	AO LLP 07860	69	107	139	194	243	293	345	397	455	520	0,027	
910	150	AO LLP 09115	48	69	87	118	146	175	204	233	266	302	0,009	
910	300	AO LLP 09130	56	85	109	151	186	224	263	302	346	394	0,016	
910	450	AO LLP 09145	66	101	131	183	228	276	324	373	428	488	0,023	
910	600	AO LLP 09160	74	117	154	215	269	327	385	444	509	582	0,031	
1170	150	AO LLP 11715	55	82	105	143	177	213	250	286	327	373	0,011	
1170	300	AO LLP 11730	66	100	130	181	225	273	320	368	422	482	0,021	
1170	450	AO LLP 11745	75	120	156	220	275	334	393	453	520	595	0,030	
1170	600	AO LLP 11760	85	138	183	259	325	394	466	538	619	707	0,039	

MEHRPREIS für Frontausschnitt

Element	H.	B.	Code-Nr.	0	1	2	3	4	5	6	7	8	9	m ³
Tecna Front mit oberen Ergreifen														
				0	1	2	3	4	5	6	7	8	9	
169	300		AO LSA 01630	35	44	53	67	79	93	107	121	136	153	0,003
169	450		AO LSA 01645	39	52	63	82	99	116	135	153	174	196	0,005
169	600		AO LSA 01660	43	59	72	97	118	140	163	185	212	239	0,007
169	750		AO LSA 01675	47	66	83	112	137	163	191	219	248	283	0,008
169	900		AO LSA 01690	51	74	93	127	156	187	219	251	286	325	0,010
169	1050		AO LSA 01693	54	81	104	141	175	210	246	283	324	369	0,011
169	1200		AO LSA 01696	59	89	114	156	194	235	275	316	361	412	0,013
195	300		AO LSA 01930	35	44	53	67	79	93	107	121	136	153	0,004
195	450		AO LSA 01945	39	52	63	82	99	116	135	153	174	196	0,006
195	600		AO LSA 01960	43	59	72	97	118	140	163	185	212	239	0,007
195	750		AO LSA 01975	47	66	83	112	137	163	191	219	248	283	0,009
195	900		AO LSA 01990	51	74	93	127	156	187	219	251	286	325	0,011
195	1050		AO LSA 01993	54	81	104	141	175	210	246	283	324	369	0,013
195	1200		AO LSA 01996	59	89	114	156	194	235	275	316	361	412	0,014
364	300		AO LSA 03730	40	55	68	90	109	129	150	170	193	219	0,007
364	450		AO LSA 03745	46	64	82	109	135	160	186	213	243	276	0,010
364	600		AO LSA 03760	52	75	95	129	160	191	223	256	292	332	0,013
364	750		AO LSA 03775	56	84	108	148	185	222	260	299	342	390	0,016
364	900		AO LSA 03790	62	94	122	169	210	253	298	343	392	447	0,019
364	1050		AO LSA 03793	67	104	136	189	236	284	335	385	442	504	0,022
364	1200		AO LSA 03796	72	114	148	208	261	315	371	428	491	561	0,025
390	300		AO LSA 03930	40	55	68	90	109	129	150	170	193	219	0,007
390	450		AO LSA 03945	46	64	82	109	135	160	186	213	243	276	0,010
390	600		AO LSA 03960	52	75	95	129	160	191	223	256	292	332	0,014
390	750		AO LSA 03975	56	84	108	148	185	222	260	299	342	390	0,017
390	900		AO LSA 03990	62	94	122	169	210	253	298	343	392	447	0,020
390	1050		AO LSA 03993	67	104	136	189	236	284	335	385	442	504	0,024
390	1200		AO LSA 03996	72	114	148	208	261	315	371	428	491	561	0,027
520	300		AO LSA 05230	45	62	78	105	128	153	178	204	231	262	0,009
520	450		AO LSA 05245	51	74	94	128	158	189	221	253	289	329	0,014
520	600		AO LSA 05260	58	85	109	151	187	225	263	304	347	396	0,018
520	750		AO LSA 05275	63	97	125	174	216	261	307	353	405	461	0,022
520	900		AO LSA 05290	69	108	141	197	246	298	350	403	462	528	0,027
520	1050		AO LSA 05293	75	120	156	220	275	334	392	453	520	593	0,031
520	1200		AO LSA 05296	82	130	173	243	305	369	436	503	577	660	0,035
585	300		AO LSA 05830	47	67	84	113	138	164	192	220	251	284	0,011
585	450		AO LSA 05845	53	78	100	137	169	204	238	273	312	355	0,015
585	600		AO LSA 05860	60	91	117	161	200	242	284	327	374	426	0,020
585	750		AO LSA 05875	67	102	133	186	232	281	330	380	436	497	0,025
585	900		AO LSA 05890	72	115	151	210	263	320	376	434	498	568	0,030
585	1050		AO LSA 05893	79	127	167	235	296	358	422	486	559	639	0,035
585	1200		AO LSA 05896	86	139	184	260	327	397	468	541	621	710	0,039
650	150		AO LSA 06515	43	61	77	102	125	150	174	198	225	255	0,006
650	300		AO LSA 06530	48	70	89	120	147	177	206	236	270	307	0,012
650	450		AO LSA 06545	55	83	107	146	181	217	255	293	335	382	0,017
650	600		AO LSA 06560	63	95	124	173	215	259	304	350	401	458	0,022
650	750		AO LSA 06575	70	108	143	199	248	300	353	407	467	534	0,028
650	900		AO LSA 06590	77	122	160	224	282	342	403	463	532	608	0,033
650	1050		AO LSA 06593	84	135	178	251	315	383	451	521	598	684	0,038
650	1200		AO LSA 06596	92	147	196	277	348	423	500	577	665	760	0,043
780	150		AO LSA 07815	45	63	79	107	130	155	181	207	236	268	0,008
780	300		AO LSA 07830	53	77	99	136	167	200	235	269	308	351	0,014
780	450		AO LSA 07845	61	92	118	164	205	246	290	332	381	435	0,020
780	600		AO LSA 07860	69	107	139	194	243	293	345	397	455	520	0,027
780	750		AO LSA 07875	76	121	159	223	279	339	399	461	529	605	0,033
780	900		AO LSA 07890	84	136	179	252	317	385	454	524	603	689	0,039

MEHRPREIS für Frontausschnitt

FRONT

Element

H.

B.

Code-Nr.

0

1

2

3

4

5

6

7

8

9

m³

Tecna Front mit unteren Ergreifen



			0	1	2	3	4	5	6	7	8	9	
195	300	A0 LSB 01930	35	44	53	67	79	93	107	121	136	153	0,004
195	450	A0 LSB 01945	39	52	63	82	99	116	135	153	174	196	0,006
195	600	A0 LSB 01960	43	59	72	97	118	140	163	185	212	239	0,007
195	750	A0 LSB 01975	47	66	83	112	137	163	191	219	248	283	0,009
195	900	A0 LSB 01990	51	74	93	127	156	187	219	251	286	325	0,011
195	1050	A0 LSB 01993	54	81	104	141	175	210	246	283	324	369	0,013
195	1200	A0 LSB 01996	59	89	114	156	194	235	275	316	361	412	0,014

MEHRPREIS für Frontausschnitt

CZ 520

30

Element	H.	B.	Code-Nr.	0	1	2	3	4	5	6	7	8	9	m ³
Tecna Front mit seitlichen Ergreifen														
	195	450	AO LSD/S 01945	39	52	63	82	99	116	135	153	174	196	0,006
	195	600	AO LSD/S 01960	43	59	72	97	118	140	163	185	212	239	0,007
	260	450	AO LSD/S 02645	41	56	69	91	110	131	152	173	197	223	0,007
	260	600	AO LSD/S 02660	46	64	81	108	131	158	183	209	238	270	0,010
	390	450	AO LSD/S 03945	46	64	82	109	135	160	186	213	243	276	0,010
	390	600	AO LSD/S 03960	52	75	95	129	160	191	223	256	292	332	0,014
	520	300	AO LSD/S 05230	45	62	78	105	128	153	178	204	231	262	0,009
	520	450	AO LSD/S 05245	51	74	94	128	158	189	221	253	289	329	0,014
	520	600	AO LSD/S 05260	58	85	109	151	187	225	263	304	347	396	0,018
	585	600	AO LSD/S 05860	60	91	117	161	200	242	284	327	374	426	0,020
	650	300	AO LSD/S 06530	48	70	89	120	147	177	206	236	270	307	0,012
	650	450	AO LSD/S 06545	55	83	107	146	181	217	255	293	335	382	0,017
	650	600	AO LSD/S 06560	63	95	124	173	215	259	304	350	401	458	0,022
	780	300	AO LSD/S 07830	53	77	99	136	167	200	235	269	308	351	0,014
	780	450	AO LSD/S 07845	61	92	118	164	205	246	290	332	381	435	0,020
	780	600	AO LSD/S 07860	69	107	139	194	243	293	345	397	455	520	0,027
	780	750	AO LSD/S 07875	76	121	159	223	279	339	399	461	529	605	0,033
	910	450	AO LSD/S 09145	66	101	131	183	228	276	324	373	428	488	0,023
	910	600	AO LSD/S 09160	74	117	154	215	269	327	385	444	509	582	0,031
	1120	300	AO LSD/S 11230	63	97	127	175	217	263	309	355	407	465	0,020
	1120	450	AO LSD/S 11245	74	116	152	213	266	322	380	438	503	574	0,029
	1120	600	AO LSD/S 11260	84	135	177	251	314	382	451	520	597	683	0,038
	1250	300	AO LSD/S 12530	68	105	137	190	237	288	337	389	446	508	0,022
	1250	450	AO LSD/S 12545	78	124	164	231	290	351	414	477	549	627	0,032
	1250	600	AO LSD/S 12560	91	145	192	271	342	415	491	567	651	745	0,042
	1250	750	AO LSD/S 12575	101	164	220	313	394	481	567	656	754	864	0,052
	1380	300	AO LSD/S 13830	71	112	147	205	256	311	366	422	484	552	0,024
	1380	450	AO LSD/S 13845	83	133	177	250	313	381	449	518	595	680	0,035
1380	600	AO LSD/S 13860	97	155	207	293	369	450	531	614	706	807	0,046	
1380	750	AO LSD/S 13875	108	177	237	337	427	520	614	710	817	935	0,057	
1510	300	AO LSD/S 15130	76	120	158	221	276	335	394	454	522	597	0,026	
1510	450	AO LSD/S 15145	90	143	190	268	337	409	483	558	642	734	0,038	
1510	600	AO LSD/S 15160	102	166	222	315	397	484	572	661	760	871	0,050	
1510	750	AO LSD/S 15175	114	190	254	362	458	558	660	764	880	1.006	0,062	
1900	300	AO LSD/S 19030	89	141	189	266	335	406	480	554	637	728	0,033	
1900	450	AO LSD/S 19045	104	170	227	323	407	496	587	677	780	892	0,048	
1900	600	AO LSD/S 19060	118	198	266	380	480	585	692	802	922	1.057	0,063	
2030	300	AO LSD/S 20330	93	150	199	281	354	430	508	587	675	772	0,035	
2030	450	AO LSD/S 20345	109	179	239	342	430	524	620	718	826	945	0,051	
2030	600	AO LSD/S 20360	124	208	281	401	507	620	733	849	978	1.119	0,067	
2030	750	AO LSD/S 20375	140	238	322	461	584	714	846	980	1.128	1.294	0,084	
2160	300	AO LSD/S 21630	97	156	209	297	374	454	537	620	713	817	0,038	
2160	450	AO LSD/S 21645	114	187	252	360	454	554	656	758	873	999	0,055	
2160	600	AO LSD/S 21660	130	220	296	423	536	653	774	896	1.032	1.182	0,072	
2160	693	AO LSD/S 21669	140	238	322	462	585	715	846	981	1.130	1.295	0,082	
2160	750	AO LSD/S 21675	148	251	338	486	616	753	892	1.034	1.191	1.365	0,089	
2290	300	AO LSD/S 22930	101	164	220	312	393	478	565	653	751	860	0,040	
2290	450	AO LSD/S 22945	118	197	265	378	478	583	690	798	919	1.052	0,058	
2290	600	AO LSD/S 22960	136	230	309	444	562	688	814	943	1.086	1.244	0,076	
2290	750	AO LSD/S 22975	155	262	355	511	647	792	938	1.087	1.254	1.436	0,094	

MEHRPREIS für Frontausschnitt

FRONT

Element

H.

B.

Code-Nr.

0

1

2

3

4

5

6

7

8

9

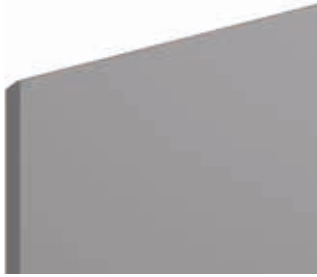

m³

Monoliti Front mit oberen Ergreifen

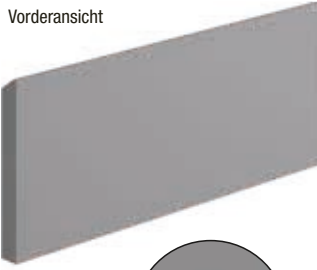

			0	1	2	3	4	5	6	7	8	9	
195	300	A0 TSA 01930	35	44	53	67	79	93	107	121	136	153	0,004
195	450	A0 TSA 01945	39	52	63	82	99	116	135	153	174	196	0,006
195	600	A0 TSA 01960	43	59	72	97	118	140	163	185	212	239	0,007
195	750	A0 TSA 01975	47	66	83	112	137	163	191	219	248	283	0,009
195	900	A0 TSA 01990	51	74	93	127	156	187	219	251	286	325	0,011
195	1050	A0 TSA 01993	54	81	104	141	175	210	246	283	324	369	0,013
195	1200	A0 TSA 01996	59	89	114	156	194	235	275	316	361	412	0,014
390	300	A0 TSA 03930	40	55	68	90	109	129	150	170	193	219	0,007
390	450	A0 TSA 03945	46	64	82	109	135	160	186	213	243	276	0,010
390	600	A0 TSA 03960	52	75	95	129	160	191	223	256	292	332	0,014
390	750	A0 TSA 03975	56	84	108	148	185	222	260	299	342	390	0,017
390	900	A0 TSA 03990	62	94	122	169	210	253	298	343	392	447	0,020
390	1050	A0 TSA 03993	67	104	136	189	236	284	335	385	442	504	0,024
390	1200	A0 TSA 03996	72	114	148	208	261	315	371	428	491	561	0,027
585	300	A0 TSA 05830	47	67	84	113	138	164	192	220	251	284	0,011
585	450	A0 TSA 05845	53	78	100	137	169	204	238	273	312	355	0,015
585	600	A0 TSA 05860	60	91	117	161	200	242	284	327	374	426	0,020
585	750	A0 TSA 05875	67	102	133	186	232	281	330	380	436	497	0,025
585	900	A0 TSA 05890	72	115	151	210	263	320	376	434	498	568	0,030
585	1050	A0 TSA 05893	79	127	167	235	296	358	422	486	559	639	0,035
585	1200	A0 TSA 05896	86	139	184	260	327	397	468	541	621	710	0,039
611	300	A0 TSA 06130	48	70	89	120	147	177	206	236	270	307	0,011
611	450	A0 TSA 06145	55	83	107	146	181	217	255	293	335	382	0,016
611	600	A0 TSA 06160	63	95	124	173	215	259	304	350	401	458	0,021
611	750	A0 TSA 06175	70	108	143	199	248	300	353	407	467	534	0,026
611	900	A0 TSA 06190	77	122	160	224	282	342	403	463	532	608	0,031
611	1050	A0 TSA 06193	84	135	178	251	315	383	451	521	598	684	0,036
611	1200	A0 TSA 06196	92	147	196	277	348	423	500	577	665	760	0,041
650	300	A0 TSA 06530	48	70	89	120	147	177	206	236	270	307	0,012
650	450	A0 TSA 06545	55	83	107	146	181	217	255	293	335	382	0,017
650	600	A0 TSA 06560	63	95	124	173	215	259	304	350	401	458	0,022
650	750	A0 TSA 06575	70	108	143	199	248	300	353	407	467	534	0,028
650	900	A0 TSA 06590	77	122	160	224	282	342	403	463	532	608	0,033
650	1050	A0 TSA 06593	84	135	178	251	315	383	451	521	598	684	0,038
650	1200	A0 TSA 06596	92	147	196	277	348	423	500	577	665	760	0,043
780	150	A0 TSA 07815	45	63	79	107	130	155	181	207	236	268	0,008
780	300	A0 TSA 07830	53	77	99	136	167	200	235	269	308	351	0,014
780	450	A0 TSA 07845	61	92	118	164	205	246	290	332	381	435	0,020
780	600	A0 TSA 07860	69	107	139	194	243	293	345	397	455	520	0,027
780	750	A0 TSA 07875	76	121	159	223	279	339	399	461	529	605	0,033
780	900	A0 TSA 07890	84	136	179	252	317	385	454	524	603	689	0,039

MEHRPREIS für Frontausschnitt

Element	H.	B.	Code-Nr.	0	1	2	3	4	5	6	7	8	9	m ³
Monoliti Front mit oberen Ergreifen + Griff														
 	169	300	AO TST 01630	35	44	53	67	79	93	107	121	136	153	0,003
	169	450	AO TST 01645	39	52	63	82	99	116	135	153	174	196	0,005
	169	600	AO TST 01660	43	59	72	97	118	140	163	185	212	239	0,007
	169	750	AO TST 01675	47	66	83	112	137	163	191	219	248	283	0,008
	169	900	AO TST 01690	51	74	93	127	156	187	219	251	286	325	0,010
	169	1050	AO TST 01693	54	81	104	141	175	210	246	283	324	369	0,011
	169	1200	AO TST 01696	59	89	114	156	194	235	275	316	361	412	0,013
	390	300	AO TST 03930	40	55	68	90	109	129	150	170	193	219	0,007
	390	450	AO TST 03945	46	64	82	109	135	160	186	213	243	276	0,010
	390	600	AO TST 03960	52	75	95	129	160	191	223	256	292	332	0,014
	390	750	AO TST 03975	56	84	108	148	185	222	260	299	342	390	0,017
	390	900	AO TST 03990	62	94	122	169	210	253	298	343	392	447	0,020
390	1050	AO TST 03993	67	104	136	189	236	284	335	385	442	504	0,024	
390	1200	AO TST 03996	72	114	148	208	261	315	371	428	491	561	0,027	

Monoliti Front mit unteren Ergreifen														
				0	1	2	3	4	5	6	7	8	9	
	195	300	AO TSB 01930	35	44	53	67	79	93	107	121	136	153	0,004
	195	450	AO TSB 01945	39	52	63	82	99	116	135	153	174	196	0,006
	195	600	AO TSB 01960	43	59	72	97	118	140	163	185	212	239	0,007
	195	750	AO TSB 01975	47	66	83	112	137	163	191	219	248	283	0,009
	195	900	AO TSB 01990	51	74	93	127	156	187	219	251	286	325	0,011
	195	1050	AO TSB 01993	54	81	104	141	175	210	246	283	324	369	0,013
	195	1200	AO TSB 01996	59	89	114	156	194	235	275	316	361	412	0,014

MEHRPREIS für Frontausschnitt

Element

H.

B.

Code-Nr.

0

1

2

3

4

5

6

7

8

9

m³

Monoliti Front mit seitlichen Ergreifen



			0	1	2	3	4	5	6	7	8	9	
195	450	A0 TSD/S 01945	39	52	63	82	99	116	135	153	174	196	0,006
195	600	A0 TSD/S 01960	43	59	72	97	118	140	163	185	212	239	0,007
260	450	A0 TSD/S 02645	41	56	69	91	110	131	152	173	197	223	0,007
260	600	A0 TSD/S 02660	46	64	81	108	131	158	183	209	238	270	0,010
390	450	A0 TSD/S 03945	46	64	82	109	135	160	186	213	243	276	0,010
390	600	A0 TSD/S 03960	52	75	95	129	160	191	223	256	292	332	0,014
520	450	A0 TSD/S 05245	51	74	94	128	158	189	221	253	289	329	0,014
520	600	A0 TSD/S 05260	58	85	109	151	187	225	263	304	347	396	0,018
585	600	A0 TSD/S 05860	60	91	117	161	200	242	284	327	374	426	0,020
650	300	A0 TSD/S 06530	48	70	89	120	147	177	206	236	270	307	0,012
650	450	A0 TSD/S 06545	55	83	107	146	181	217	255	293	335	382	0,017
650	600	A0 TSD/S 06560	63	95	124	173	215	259	304	350	401	458	0,022
780	300	A0 TSD/S 07830	53	77	99	136	167	200	235	269	308	351	0,014
780	450	A0 TSD/S 07845	61	92	118	164	205	246	290	332	381	435	0,020
780	600	A0 TSD/S 07860	69	107	139	194	243	293	345	397	455	520	0,027
910	450	A0 TSD/S 09145	66	101	131	183	228	276	324	373	428	488	0,023
910	600	A0 TSD/S 09160	74	117	154	215	269	327	385	444	509	582	0,031
1120	450	A0 TSD/S 11245	74	116	152	213	266	322	380	438	503	574	0,029
1120	600	A0 TSD/S 11260	84	135	177	251	314	382	451	520	597	683	0,038
1250	300	A0 TSD/S 12530	68	105	137	190	237	288	337	389	446	508	0,022
1250	450	A0 TSD/S 12545	78	124	164	231	290	351	414	477	549	627	0,032
1250	600	A0 TSD/S 12560	91	145	192	271	342	415	491	567	651	745	0,042
1380	300	A0 TSD/S 13830	71	112	147	205	256	311	366	422	484	552	0,024
1380	450	A0 TSD/S 13845	83	133	177	250	313	381	449	518	595	680	0,035
1380	600	A0 TSD/S 13860	97	155	207	293	369	450	531	614	706	807	0,046
1510	300	A0 TSD/S 15130	76	120	158	221	276	335	394	454	522	597	0,026
1510	450	A0 TSD/S 15145	90	143	190	268	337	409	483	558	642	734	0,038
1510	600	A0 TSD/S 15160	102	166	222	315	397	484	572	661	760	871	0,050
1900	300	A0 TSD/S 19030	89	141	189	266	335	406	480	554	637	728	0,033
1900	450	A0 TSD/S 19045	104	170	227	323	407	496	587	677	780	892	0,048
1900	600	A0 TSD/S 19060	118	198	266	380	480	585	692	802	922	1.057	0,063
2030	300	A0 TSD/S 20330	93	150	199	281	354	430	508	587	675	772	0,035
2030	450	A0 TSD/S 20345	109	179	239	342	430	524	620	718	826	945	0,051
2030	600	A0 TSD/S 20360	124	208	281	401	507	620	733	849	978	1.119	0,067
2030	693	A0 TSD/S 20369	135	227	306	438	555	679	803	930	1.072	1.227	0,077
2030	750	A0 TSD/S 20375	140	238	322	461	584	714	846	980	1.128	1.294	0,084
2160	300	A0 TSD/S 21630	97	156	209	297	374	454	537	620	713	817	0,038
2160	450	A0 TSD/S 21645	114	187	252	360	454	554	656	758	873	999	0,055
2160	600	A0 TSD/S 21660	130	220	296	423	536	653	774	896	1.032	1.182	0,072
2160	693	A0 TSD/S 21669	140	238	322	462	585	715	846	981	1.130	1.295	0,082
2160	750	A0 TSD/S 21675	148	251	338	486	616	753	892	1.034	1.191	1.365	0,089
2290	300	A0 TSD/S 22930	101	164	220	312	393	478	565	653	751	860	0,040
2290	450	A0 TSD/S 22945	118	197	265	378	478	583	690	798	919	1.052	0,058
2290	600	A0 TSD/S 22960	136	230	309	444	562	688	814	943	1.086	1.244	0,076
2290	693	A0 TSD/S 22969	148	250	338	485	615	752	891	1.033	1.189	1.363	0,087
2290	750	A0 TSD/S 22975	155	262	355	511	647	792	938	1.087	1.254	1.436	0,094

MEHRPREIS für Frontausschnitt

Element	H.	B.	Code-Nr.	0	1	2	3	4	5	6	7	8	9	m ³
Amica Front mit oberen Ergreifen														
				0	1	2	3	4	5	6	7	8	9	
	195	300	AO LIA 01930	35	44	53	67	79	93	107	121	136	153	0,004
	195	450	AO LIA 01945	39	52	63	82	99	116	135	153	174	196	0,006
	195	600	AO LIA 01960	43	59	72	97	118	140	163	185	212	239	0,007
	195	750	AO LIA 01975	47	66	83	112	137	163	191	219	248	283	0,009
	195	900	AO LIA 01990	51	74	93	127	156	187	219	251	286	325	0,011
	195	1050	AO LIA 01993	54	81	104	141	175	210	246	283	324	369	0,013
	195	1200	AO LIA 01996	59	89	114	156	194	235	275	316	361	412	0,014
	260	300	AO LIA 02630	37	47	58	75	90	105	121	137	155	175	0,005
	260	450	AO LIA 02645	41	56	69	91	110	131	152	173	197	223	0,007
	260	600	AO LIA 02660	46	64	81	108	131	158	183	209	238	270	0,010
	260	750	AO LIA 02675	49	72	92	124	153	183	214	245	279	319	0,012
	260	900	AO LIA 02690	54	81	102	140	174	209	245	282	322	367	0,014
	260	1050	AO LIA 02693	59	89	114	158	196	236	276	317	363	414	0,016
	260	1200	AO LIA 02696	63	97	125	174	216	261	307	353	405	462	0,019
	390	300	AO LIA 03930	40	55	68	90	109	129	150	170	193	219	0,007
	390	450	AO LIA 03945	46	64	82	109	135	160	186	213	243	276	0,010
	390	600	AO LIA 03960	52	75	95	129	160	191	223	256	292	332	0,014
	390	750	AO LIA 03975	56	84	108	148	185	222	260	299	342	390	0,017
	390	900	AO LIA 03990	62	94	122	169	210	253	298	343	392	447	0,020
	390	1050	AO LIA 03993	67	104	136	189	236	284	335	385	442	504	0,024
	390	1200	AO LIA 03996	72	114	148	208	261	315	371	428	491	561	0,027
	520	300	AO LIA 05230	45	62	78	105	128	153	178	204	231	262	0,009
	520	450	AO LIA 05245	51	74	94	128	158	189	221	253	289	329	0,014
	520	600	AO LIA 05260	58	85	109	151	187	225	263	304	347	396	0,018
	520	750	AO LIA 05275	63	97	125	174	216	261	307	353	405	461	0,022
	520	900	AO LIA 05290	69	108	141	197	246	298	350	403	462	528	0,027
	520	1050	AO LIA 05293	75	120	156	220	275	334	392	453	520	593	0,031
	520	1200	AO LIA 05296	82	130	173	243	305	369	436	503	577	660	0,035
	650	300	AO LIA 06530	48	70	89	120	147	177	206	236	270	307	0,012
	650	450	AO LIA 06545	55	83	107	146	181	217	255	293	335	382	0,017
	650	600	AO LIA 06560	63	95	124	173	215	259	304	350	401	458	0,022
	650	750	AO LIA 06575	70	108	143	199	248	300	353	407	467	534	0,028
	650	900	AO LIA 06590	77	122	160	224	282	342	403	463	532	608	0,033
	650	1050	AO LIA 06593	84	135	178	251	315	383	451	521	598	684	0,038
	650	1200	AO LIA 06596	92	147	196	277	348	423	500	577	665	760	0,043
	780	150	AO LIA 07815	45	63	79	107	130	155	181	207	236	268	0,008
	780	300	AO LIA 07830	53	77	99	136	167	200	235	269	308	351	0,014
	780	450	AO LIA 07845	61	92	118	164	205	246	290	332	381	435	0,020
	780	600	AO LIA 07860	69	107	139	194	243	293	345	397	455	520	0,027
	780	750	AO LIA 07875	76	121	159	223	279	339	399	461	529	605	0,033
	780	900	AO LIA 07890	84	136	179	252	317	385	454	524	603	689	0,039
	1380	300	AO LIA 13830	71	112	147	205	256	311	366	422	484	552	0,024
	1380	450	AO LIA 13845	83	133	177	250	313	381	449	518	595	680	0,035
	1380	600	AO LIA 13860	97	155	207	293	369	450	531	614	706	807	0,046

MEHRPREIS für Frontausschnitt

Element

H.

B.

Code-Nr.

0

1

2

3

4

5

6

7

8

9

m³

Amica Front mit unteren Ergreifen



			0	1	2	3	4	5	6	7	8	9	
390	300	AO LIB 03930	40	55	68	90	109	129	150	170	193	219	0,007
390	450	AO LIB 03945	46	64	82	109	135	160	186	213	243	276	0,010
390	600	AO LIB 03960	52	75	95	129	160	191	223	256	292	332	0,014
390	750	AO LIB 03975	56	84	108	148	185	222	260	299	342	390	0,017
390	900	AO LIB 03990	62	94	122	169	210	253	298	343	392	447	0,020
390	1050	AO LIB 03993	67	104	136	189	236	284	335	385	442	504	0,024
390	1200	AO LIB 03996	72	114	148	208	261	315	371	428	491	561	0,027
520	300	AO LIB 05230	45	62	78	105	128	153	178	204	231	262	0,009
520	450	AO LIB 05245	51	74	94	128	158	189	221	253	289	329	0,014
520	600	AO LIB 05260	58	85	109	151	187	225	263	304	347	396	0,018
520	750	AO LIB 05275	63	97	125	174	216	261	307	353	405	461	0,022
520	900	AO LIB 05290	69	108	141	197	246	298	350	403	462	528	0,027
520	1050	AO LIB 05293	75	120	156	220	275	334	392	453	520	593	0,031
520	1200	AO LIB 05296	82	130	173	243	305	369	436	503	577	660	0,035
650	300	AO LIB 06530	48	70	89	120	147	177	206	236	270	307	0,012
650	450	AO LIB 06545	55	83	107	146	181	217	255	293	335	382	0,017
650	600	AO LIB 06560	63	95	124	173	215	259	304	350	401	458	0,022
650	750	AO LIB 06575	70	108	143	199	248	300	353	407	467	534	0,028
650	900	AO LIB 06590	77	122	160	224	282	342	403	463	532	608	0,033
650	1050	AO LIB 06593	84	135	178	251	315	383	451	521	598	684	0,038
650	1200	AO LIB 06596	92	147	196	277	348	423	500	577	665	760	0,043
780	150	AO LIB 07815	45	63	79	107	130	155	181	207	236	268	0,008
780	300	AO LIB 07830	53	77	99	136	167	200	235	269	308	351	0,014
780	450	AO LIB 07845	61	92	118	164	205	246	290	332	381	435	0,020
780	600	AO LIB 07860	69	107	139	194	243	293	345	397	455	520	0,027
780	750	AO LIB 07875	76	121	159	223	279	339	399	461	529	605	0,033
780	900	AO LIB 07890	84	136	179	252	317	385	454	524	603	689	0,039
910	600	AO LIB 09160	74	117	154	215	269	327	385	444	509	582	0,031
1380	300	AO LIB 13830	71	112	147	205	256	311	366	422	484	552	0,024
1380	450	AO LIB 13845	83	133	177	250	313	381	449	518	595	680	0,035
1380	600	AO LIB 13860	97	155	207	293	369	450	531	614	706	807	0,046
1380	750	AO LIB 13875	108	177	237	337	427	520	614	710	817	935	0,057
1510	300	AO LIB 15130	76	120	158	221	276	335	394	454	522	597	0,026
1510	450	AO LIB 15145	90	143	190	268	337	409	483	558	642	734	0,038
1510	600	AO LIB 15160	102	166	222	315	397	484	572	661	760	871	0,050
1510	750	AO LIB 15175	114	190	254	362	458	558	660	764	880	1.006	0,062

MEHRPREIS für Frontausschnitt

Element	H.	B.	Code-Nr.	0	1	2	3	4	5	6	7	8	9	m ³
Memo Front mit oberen Ergreifen														
				0	1	2	3	4	5	6	7	8	9	
	195	300	AO EOA 01930	35	44	53	67	79	93	107	121	136	153	0,004
	195	450	AO EOA 01945	39	52	63	82	99	116	135	153	174	196	0,006
	195	600	AO EOA 01960	43	59	72	97	118	140	163	185	212	239	0,007
	195	750	AO EOA 01975	47	66	83	112	137	163	191	219	248	283	0,009
	195	900	AO EOA 01990	51	74	93	127	156	187	219	251	286	325	0,011
	195	1050	AO EOA 01993	54	81	104	141	175	210	246	283	324	369	0,013
	195	1200	AO EOA 01996	59	89	114	156	194	235	275	316	361	412	0,014
	260	300	AO EOA 02630	37	47	58	75	90	105	121	137	155	175	0,005
	260	450	AO EOA 02645	41	56	69	91	110	131	152	173	197	223	0,007
	260	600	AO EOA 02660	46	64	81	108	131	158	183	209	238	270	0,010
	260	750	AO EOA 02675	49	72	92	124	153	183	214	245	279	319	0,012
	260	900	AO EOA 02690	54	81	102	140	174	209	245	282	322	367	0,014
	260	1050	AO EOA 02693	59	89	114	158	196	236	276	317	363	414	0,016
	260	1200	AO EOA 02696	63	97	125	174	216	261	307	353	405	462	0,019
	390	300	AO EOA 03930	40	55	68	90	109	129	150	170	193	219	0,007
	390	450	AO EOA 03945	46	64	82	109	135	160	186	213	243	276	0,010
	390	600	AO EOA 03960	52	75	95	129	160	191	223	256	292	332	0,014
	390	750	AO EOA 03975	56	84	108	148	185	222	260	299	342	390	0,017
	390	900	AO EOA 03990	62	94	122	169	210	253	298	343	392	447	0,020
	390	1050	AO EOA 03993	67	104	136	189	236	284	335	385	442	504	0,024
	390	1200	AO EOA 03996	72	114	148	208	261	315	371	428	491	561	0,027
	520	450	AO EOA 05245	51	74	94	128	158	189	221	253	289	329	0,014
	520	600	AO EOA 05260	58	85	109	151	187	225	263	304	347	396	0,018
	520	750	AO EOA 05275	63	97	125	174	216	261	307	353	405	461	0,022
	520	900	AO EOA 05290	69	108	141	197	246	298	350	403	462	528	0,027
	520	1050	AO EOA 05293	75	120	156	220	275	334	392	453	520	593	0,031
	520	1200	AO EOA 05296	82	130	173	243	305	369	436	503	577	660	0,035
	585	300	AO EOA 05830	47	67	84	113	138	164	192	220	251	284	0,011
	585	450	AO EOA 05845	53	78	100	137	169	204	238	273	312	355	0,015
	585	600	AO EOA 05860	60	91	117	161	200	242	284	327	374	426	0,020
	585	750	AO EOA 05875	67	102	133	186	232	281	330	380	436	497	0,025
	585	900	AO EOA 05890	72	115	151	210	263	320	376	434	498	568	0,030
	585	1050	AO EOA 05893	79	127	167	235	296	358	422	486	559	639	0,035
	585	1200	AO EOA 05896	86	139	184	260	327	397	468	541	621	710	0,039
	650	300	AO EOA 06530	48	70	89	120	147	177	206	236	270	307	0,012
	650	450	AO EOA 06545	55	83	107	146	181	217	255	293	335	382	0,017
	650	600	AO EOA 06560	63	95	124	173	215	259	304	350	401	458	0,022
	650	750	AO EOA 06575	70	108	143	199	248	300	353	407	467	534	0,028
	650	900	AO EOA 06590	77	122	160	224	282	342	403	463	532	608	0,033
	650	1050	AO EOA 06593	84	135	178	251	315	383	451	521	598	684	0,038
	650	1200	AO EOA 06596	92	147	196	277	348	423	500	577	665	760	0,043
	780	150	AO EOA 07815	45	63	79	107	130	155	181	207	236	268	0,008
	780	300	AO EOA 07830	53	77	99	136	167	200	235	269	308	351	0,014
	780	450	AO EOA 07845	61	92	118	164	205	246	290	332	381	435	0,020
	780	600	AO EOA 07860	69	107	139	194	243	293	345	397	455	520	0,027
	780	750	AO EOA 07875	76	121	159	223	279	339	399	461	529	605	0,033
	780	900	AO EOA 07890	84	136	179	252	317	385	454	524	603	689	0,039
	1380	300	AO EOA 13830	71	112	147	205	256	311	366	422	484	552	0,024
	1380	450	AO EOA 13845	83	133	177	250	313	381	449	518	595	680	0,035
	1380	600	AO EOA 13860	97	155	207	293	369	450	531	614	706	807	0,046

MEHRPREIS für Frontausschnitt

FRONT

Element

H.

B.

Code-Nr.

0

1

2

3

4

5

6

7

8

9

m³

Memo Front mit Ergreifen H. 780



			0	1	2	3	4	5	6	7	8	9	
1900	300	A0 E0C 19030	89	141	189	266	335	406	480	554	637	728	0,033
1900	450	A0 E0C 19045	104	170	227	323	407	496	587	677	780	892	0,048
1900	600	A0 E0C 19060	118	198	266	380	480	585	692	802	922	1.057	0,063
2030	300	A0 E0C 20330	93	150	199	281	354	430	508	587	675	772	0,035
2030	450	A0 E0C 20345	109	179	239	342	430	524	620	718	826	945	0,051
2030	600	A0 E0C 20360	124	208	281	401	507	620	733	849	978	1.119	0,067
2030	693	A0 E0C 20369	135	227	306	438	555	679	803	930	1.072	1.227	0,077
2030	750	A0 E0C 20375	140	238	322	461	584	714	846	980	1.128	1.294	0,084
2160	300	A0 E0C 21630	97	156	209	297	374	454	537	620	713	817	0,038
2160	450	A0 E0C 21645	114	187	252	360	454	554	656	758	873	999	0,055
2160	600	A0 E0C 21660	130	220	296	423	536	653	774	896	1.032	1.182	0,072
2160	693	A0 E0C 21669	140	238	322	462	585	715	846	981	1.130	1.295	0,082
2160	750	A0 E0C 21675	148	251	338	486	616	753	892	1.034	1.191	1.365	0,089
2290	300	A0 E0C 22930	101	164	220	312	393	478	565	653	751	860	0,040
2290	450	A0 E0C 22945	118	197	265	378	478	583	690	798	919	1.052	0,058
2290	600	A0 E0C 22960	136	230	309	444	562	688	814	943	1.086	1.244	0,076
2290	693	A0 E0C 22969	148	250	338	485	615	752	891	1.033	1.189	1.363	0,087
2290	750	A0 E0C 22975	155	262	355	511	647	792	938	1.087	1.254	1.436	0,094

Memo Front mit Ergreifen H. 650



			0	1	2	3	4	5	6	7	8	9	
1900	300	A0 E0D 19030	89	141	189	266	335	406	480	554	637	728	0,033
1900	450	A0 E0D 19045	104	170	227	323	407	496	587	677	780	892	0,048
1900	600	A0 E0D 19060	118	198	266	380	480	585	692	802	922	1.057	0,063

MEHRPREIS für Frontausschnitt

CZ 52E

80

Element	H.	B.	Code-Nr.	0	1	2	3	4	5	6	7	8	9	m ³
Memo Front mit unteren Ergreifen														
				0	1	2	3	4	5	6	7	8	9	
	520	300	AO EOB 05230	45	62	78	105	128	153	178	204	231	262	0,009
	520	450	AO EOB 05245	51	74	94	128	158	189	221	253	289	329	0,014
	520	600	AO EOB 05260	58	85	109	151	187	225	263	304	347	396	0,018
	650	300	AO EOB 06530	48	70	89	120	147	177	206	236	270	307	0,012
	650	450	AO EOB 06545	55	83	107	146	181	217	255	293	335	382	0,017
	650	600	AO EOB 06560	63	95	124	173	215	259	304	350	401	458	0,022
	780	300	AO EOB 07830	53	77	99	136	167	200	235	269	308	351	0,014
	780	450	AO EOB 07845	61	92	118	164	205	246	290	332	381	435	0,020
	780	600	AO EOB 07860	69	107	139	194	243	293	345	397	455	520	0,027
	910	300	AO EOB 09130	56	85	109	151	186	224	263	302	346	394	0,016
	910	450	AO EOB 09145	66	101	131	183	228	276	324	373	428	488	0,023
	910	600	AO EOB 09160	74	117	154	215	269	327	385	444	509	582	0,031
	1120	300	AO EOB 11230	63	97	127	175	217	263	309	355	407	465	0,020
	1120	450	AO EOB 11245	74	116	152	213	266	322	380	438	503	574	0,029
	1120	600	AO EOB 11260	84	135	177	251	314	382	451	520	597	683	0,038
	1250	300	AO EOB 12530	68	105	137	190	237	288	337	389	446	508	0,022
	1250	450	AO EOB 12545	78	124	164	231	290	351	414	477	549	627	0,032
	1250	600	AO EOB 12560	91	145	192	271	342	415	491	567	651	745	0,042
	1250	750	AO EOB 12575	101	164	220	313	394	481	567	656	754	864	0,052
	1380	300	AO EOB 13830	71	112	147	205	256	311	366	422	484	552	0,024
	1380	450	AO EOB 13845	83	133	177	250	313	381	449	518	595	680	0,035
	1380	600	AO EOB 13860	97	155	207	293	369	450	531	614	706	807	0,046
	1380	750	AO EOB 13875	108	177	237	337	427	520	614	710	817	935	0,057
	1510	300	AO EOB 15130	76	120	158	221	276	335	394	454	522	597	0,026
	1510	450	AO EOB 15145	90	143	190	268	337	409	483	558	642	734	0,038
	1510	600	AO EOB 15160	102	166	222	315	397	484	572	661	760	871	0,050
	1510	750	AO EOB 15175	114	190	254	362	458	558	660	764	880	1.006	0,062

MEHRPREIS für Frontausschnitt

FRONT

Element

H.

B.

Code-Nr.

0

1

2

3

4

5

6

7

8

9

m³

Memo Front für Oberschrank



			0	1	2	3	4	5	6	7	8	9	
260	450	AO EOL 02645	41	56	69	91	110	131	152	173	197	223	0,007
260	600	AO EOL 02660	46	64	81	108	131	158	183	209	238	270	0,010
260	750	AO EOL 02675	49	72	92	124	153	183	214	245	279	319	0,012
260	900	AO EOL 02690	54	81	102	140	174	209	245	282	322	367	0,014
260	1050	AO EOL 02693	59	89	114	158	196	236	276	317	363	414	0,016
260	1200	AO EOL 02696	63	97	125	174	216	261	307	353	405	462	0,019
390	300	AO EOL 03930	40	55	68	90	109	129	150	170	193	219	0,007
390	450	AO EOL 03945	46	64	82	109	135	160	186	213	243	276	0,010
390	600	AO EOL 03960	52	75	95	129	160	191	223	256	292	332	0,014
390	750	AO EOL 03975	56	84	108	148	185	222	260	299	342	390	0,017
390	900	AO EOL 03990	62	94	122	169	210	253	298	343	392	447	0,020
390	1050	AO EOL 03993	67	104	136	189	236	284	335	385	442	504	0,024
390	1200	AO EOL 03996	72	114	148	208	261	315	371	428	491	561	0,027
520	300	AO EOL 05230	45	62	78	105	128	153	178	204	231	262	0,009
520	450	AO EOL 05245	51	74	94	128	158	189	221	253	289	329	0,014
520	600	AO EOL 05260	58	85	109	151	187	225	263	304	347	396	0,018
520	750	AO EOL 05275	63	97	125	174	216	261	307	353	405	461	0,022
520	900	AO EOL 05290	69	108	141	197	246	298	350	403	462	528	0,027
520	1050	AO EOL 05293	75	120	156	220	275	334	392	453	520	593	0,031
520	1200	AO EOL 05296	82	130	173	243	305	369	436	503	577	660	0,035
650	300	AO EOL 06530	48	70	89	120	147	177	206	236	270	307	0,012
650	450	AO EOL 06545	55	83	107	146	181	217	255	293	335	382	0,017
650	600	AO EOL 06560	63	95	124	173	215	259	304	350	401	458	0,022
650	750	AO EOL 06575	70	108	143	199	248	300	353	407	467	534	0,028
650	900	AO EOL 06590	77	122	160	224	282	342	403	463	532	608	0,033
650	1050	AO EOL 06593	84	135	178	251	315	383	451	521	598	684	0,038
650	1200	AO EOL 06596	92	147	196	277	348	423	500	577	665	760	0,043
780	150	AO EOL 07815	45	63	79	107	130	155	181	207	236	268	0,008
780	300	AO EOL 07830	53	77	99	136	167	200	235	269	308	351	0,014
780	450	AO EOL 07845	61	92	118	164	205	246	290	332	381	435	0,020
780	600	AO EOL 07860	69	107	139	194	243	293	345	397	455	520	0,027
910	150	AO EOL 09115	48	69	87	118	146	175	204	233	266	302	0,009
910	300	AO EOL 09130	56	85	109	151	186	224	263	302	346	394	0,016
910	450	AO EOL 09145	66	101	131	183	228	276	324	373	428	488	0,023
910	600	AO EOL 09160	74	117	154	215	269	327	385	444	509	582	0,031

MEHRPREIS für Frontausschnitt

Element	H.	B.	Code-Nr.	0	1	2	3	4	5	6	7	8	9	m ³
Murano Front mit oberen Ergreifen														
				0	1	2	3	4	5	6	7	8	9	
	169	300	AO HVA 01630	35	44	53	67	79	93	107	121	136	153	0,003
	169	450	AO HVA 01645	39	52	63	82	99	116	135	153	174	196	0,005
	169	600	AO HVA 01660	43	59	72	97	118	140	163	185	212	239	0,007
	169	750	AO HVA 01675	47	66	83	112	137	163	191	219	248	283	0,008
	169	900	AO HVA 01690	51	74	93	127	156	187	219	251	286	325	0,010
	169	1050	AO HVA 01693	54	81	104	141	175	210	246	283	324	369	0,011
	169	1200	AO HVA 01696	59	89	114	156	194	235	275	316	361	412	0,013
	195	300	AO HVA 01930	35	44	53	67	79	93	107	121	136	153	0,004
	195	450	AO HVA 01945	39	52	63	82	99	116	135	153	174	196	0,006
	195	600	AO HVA 01960	43	59	72	97	118	140	163	185	212	239	0,007
	195	750	AO HVA 01975	47	66	83	112	137	163	191	219	248	283	0,009
	195	900	AO HVA 01990	51	74	93	127	156	187	219	251	286	325	0,011
	195	1050	AO HVA 01993	54	81	104	141	175	210	246	283	324	369	0,013
	195	1200	AO HVA 01996	59	89	114	156	194	235	275	316	361	412	0,014
	364	300	AO HVA 03730	40	55	68	90	109	129	150	170	193	219	0,007
	364	450	AO HVA 03745	46	64	82	109	135	160	186	213	243	276	0,010
	364	600	AO HVA 03760	52	75	95	129	160	191	223	256	292	332	0,013
	364	750	AO HVA 03775	56	84	108	148	185	222	260	299	342	390	0,016
	364	900	AO HVA 03790	62	94	122	169	210	253	298	343	392	447	0,019
	364	1050	AO HVA 03793	67	104	136	189	236	284	335	385	442	504	0,022
	364	1200	AO HVA 03796	72	114	148	208	261	315	371	428	491	561	0,025
	390	300	AO HVA 03930	40	55	68	90	109	129	150	170	193	219	0,007
	390	450	AO HVA 03945	46	64	82	109	135	160	186	213	243	276	0,010
	390	600	AO HVA 03960	52	75	95	129	160	191	223	256	292	332	0,014
	390	750	AO HVA 03975	56	84	108	148	185	222	260	299	342	390	0,017
	390	900	AO HVA 03990	62	94	122	169	210	253	298	343	392	447	0,020
	390	1050	AO HVA 03993	67	104	136	189	236	284	335	385	442	504	0,024
	390	1200	AO HVA 03996	72	114	148	208	261	315	371	428	491	561	0,027
	520	300	AO HVA 05230	45	62	78	105	128	153	178	204	231	262	0,009
	520	450	AO HVA 05245	51	74	94	128	158	189	221	253	289	329	0,014
	520	600	AO HVA 05260	58	85	109	151	187	225	263	304	347	396	0,018
	520	750	AO HVA 05275	63	97	125	174	216	261	307	353	405	461	0,022
	520	900	AO HVA 05290	69	108	141	197	246	298	350	403	462	528	0,027
	520	1050	AO HVA 05293	75	120	156	220	275	334	392	453	520	593	0,031
	520	1200	AO HVA 05296	82	130	173	243	305	369	436	503	577	660	0,035
	585	300	AO HVA 05830	47	67	84	113	138	164	192	220	251	284	0,011
	585	450	AO HVA 05845	53	78	100	137	169	204	238	273	312	355	0,015
	585	600	AO HVA 05860	60	91	117	161	200	242	284	327	374	426	0,020
	585	750	AO HVA 05875	67	102	133	186	232	281	330	380	436	497	0,025
	585	900	AO HVA 05890	72	115	151	210	263	320	376	434	498	568	0,030
	585	1050	AO HVA 05893	79	127	167	235	296	358	422	486	559	639	0,035
	585	1200	AO HVA 05896	86	139	184	260	327	397	468	541	621	710	0,039
	650	300	AO HVA 06530	48	70	89	120	147	177	206	236	270	307	0,012
	650	450	AO HVA 06545	55	83	107	146	181	217	255	293	335	382	0,017
	650	600	AO HVA 06560	63	95	124	173	215	259	304	350	401	458	0,022
	650	750	AO HVA 06575	70	108	143	199	248	300	353	407	467	534	0,028
	650	900	AO HVA 06590	77	122	160	224	282	342	403	463	532	608	0,033
	650	1050	AO HVA 06593	84	135	178	251	315	383	451	521	598	684	0,038
	650	1200	AO HVA 06596	92	147	196	277	348	423	500	577	665	760	0,043
	780	150	AO HVA 07815	45	63	79	107	130	155	181	207	236	268	0,008
	780	300	AO HVA 07830	53	77	99	136	167	200	235	269	308	351	0,014
	780	450	AO HVA 07845	61	92	118	164	205	246	290	332	381	435	0,020
	780	600	AO HVA 07860	69	107	139	194	243	293	345	397	455	520	0,027
	780	750	AO HVA 07875	76	121	159	223	279	339	399	461	529	605	0,033
	780	900	AO HVA 07890	84	136	179	252	317	385	454	524	603	689	0,039

MEHRPREIS für Frontausschnitt

FRONT

Element

H.

B.

Code-Nr.

0

1

2

3

4

5

6

7

8

9

m³

Murano Front mit unteren Ergreifen



			0	1	2	3	4	5	6	7	8	9	
195	300	AO HVB 01930	35	44	53	67	79	93	107	121	136	153	0,004
195	450	AO HVB 01945	39	52	63	82	99	116	135	153	174	196	0,006
195	600	AO HVB 01960	43	59	72	97	118	140	163	185	212	239	0,007
195	750	AO HVB 01975	47	66	83	112	137	163	191	219	248	283	0,009
195	900	AO HVB 01990	51	74	93	127	156	187	219	251	286	325	0,011
195	1050	AO HVB 01993	54	81	104	141	175	210	246	283	324	369	0,013
195	1200	AO HVB 01996	59	89	114	156	194	235	275	316	361	412	0,014
260	450	AO HVB 02645	41	56	69	91	110	131	152	173	197	223	0,007
260	600	AO HVB 02660	46	64	81	108	131	158	183	209	238	270	0,010
260	750	AO HVB 02675	49	72	92	124	153	183	214	245	279	319	0,012
260	900	AO HVB 02690	54	81	102	140	174	209	245	282	322	367	0,014
260	1050	AO HVB 02693	59	89	114	158	196	236	276	317	363	414	0,016
260	1200	AO HVB 02696	63	97	125	174	216	261	307	353	405	462	0,019
390	300	AO HVB 03930	40	55	68	90	109	129	150	170	193	219	0,007
390	450	AO HVB 03945	46	64	82	109	135	160	186	213	243	276	0,010
390	600	AO HVB 03960	52	75	95	129	160	191	223	256	292	332	0,014
390	750	AO HVB 03975	56	84	108	148	185	222	260	299	342	390	0,017
390	900	AO HVB 03990	62	94	122	169	210	253	298	343	392	447	0,020
390	1050	AO HVB 03993	67	104	136	189	236	284	335	385	442	504	0,024
390	1200	AO HVB 03996	72	114	148	208	261	315	371	428	491	561	0,027
520	300	AO HVB 05230	45	62	78	105	128	153	178	204	231	262	0,009
520	450	AO HVB 05245	51	74	94	128	158	189	221	253	289	329	0,014
520	600	AO HVB 05260	58	85	109	151	187	225	263	304	347	396	0,018
520	900	AO HVB 05290	69	108	141	197	246	298	350	403	462	528	0,027
520	1050	AO HVB 05293	75	120	156	220	275	334	392	453	520	593	0,031
520	1200	AO HVB 05296	82	130	173	243	305	369	436	503	577	660	0,035
520	1500	AO HVB 05298	94	153	204	289	363	442	522	603	693	794	0,044
650	300	AO HVB 06530	48	70	89	120	147	177	206	236	270	307	0,012
650	450	AO HVB 06545	55	83	107	146	181	217	255	293	335	382	0,017
650	600	AO HVB 06560	63	95	124	173	215	259	304	350	401	458	0,022
650	750	AO HVB 06575	70	108	143	199	248	300	353	407	467	534	0,028
650	900	AO HVB 06590	77	122	160	224	282	342	403	463	532	608	0,033
650	1050	AO HVB 06593	84	135	178	251	315	383	451	521	598	684	0,038
650	1200	AO HVB 06596	92	147	196	277	348	423	500	577	665	760	0,043
650	1500	AO HVB 06598	106	173	231	329	415	506	598	691	796	911	0,054
780	150	AO HVB 07815	45	63	79	107	130	155	181	207	236	268	0,008
780	300	AO HVB 07830	53	77	99	136	167	200	235	269	308	351	0,014
780	450	AO HVB 07845	61	92	118	164	205	246	290	332	381	435	0,020
780	600	AO HVB 07860	69	107	139	194	243	293	345	397	455	520	0,027
910	150	AO HVB 09115	48	69	87	118	146	175	204	233	266	302	0,009
910	300	AO HVB 09130	56	85	109	151	186	224	263	302	346	394	0,016
910	450	AO HVB 09145	66	101	131	183	228	276	324	373	428	488	0,023
910	600	AO HVB 09160	74	117	154	215	269	327	385	444	509	582	0,031
1170	300	AO HVB 11730	66	100	130	181	225	273	320	368	422	482	0,021
1170	450	AO HVB 11745	75	120	156	220	275	334	393	453	520	595	0,030
1170	600	AO HVB 11760	85	138	183	259	325	394	466	538	619	707	0,039

MEHRPREIS für Frontausschnitt

Element	H.	B.	Code-Nr.	0	1	2	3	4	5	6	7	8	9	m ³
Murano Front mit Ergreifen re oder li														
				0	1	2	3	4	5	6	7	8	9	
	195	450	A0 HVD/S 01945	39	52	63	82	99	116	135	153	174	196	0,006
	195	600	A0 HVD/S 01960	43	59	72	97	118	140	163	185	212	239	0,007
	260	450	A0 HVD/S 02645	41	56	69	91	110	131	152	173	197	223	0,007
	260	600	A0 HVD/S 02660	46	64	81	108	131	158	183	209	238	270	0,010
	390	450	A0 HVD/S 03945	46	64	82	109	135	160	186	213	243	276	0,010
	390	600	A0 HVD/S 03960	52	75	95	129	160	191	223	256	292	332	0,014
	520	300	A0 HVD/S 05230	45	62	78	105	128	153	178	204	231	262	0,009
	520	450	A0 HVD/S 05245	51	74	94	128	158	189	221	253	289	329	0,014
	520	600	A0 HVD/S 05260	58	85	109	151	187	225	263	304	347	396	0,018
	585	600	A0 HVD/S 05860	60	91	117	161	200	242	284	327	374	426	0,020
	650	300	A0 HVD/S 06530	48	70	89	120	147	177	206	236	270	307	0,012
	650	450	A0 HVD/S 06545	55	83	107	146	181	217	255	293	335	382	0,017
	650	600	A0 HVD/S 06560	63	95	124	173	215	259	304	350	401	458	0,022
	780	300	A0 HVD/S 07830	53	77	99	136	167	200	235	269	308	351	0,014
	780	450	A0 HVD/S 07845	61	92	118	164	205	246	290	332	381	435	0,020
	780	600	A0 HVD/S 07860	69	107	139	194	243	293	345	397	455	520	0,027
	910	450	A0 HVD/S 09145	66	101	131	183	228	276	324	373	428	488	0,023
	910	600	A0 HVD/S 09160	74	117	154	215	269	327	385	444	509	582	0,031
	1120	300	A0 HVD/S 11230	63	97	127	175	217	263	309	355	407	465	0,020
	1120	450	A0 HVD/S 11245	74	116	152	213	266	322	380	438	503	574	0,029
	1120	600	A0 HVD/S 11260	84	135	177	251	314	382	451	520	597	683	0,038
	1250	300	A0 HVD/S 12530	68	105	137	190	237	288	337	389	446	508	0,022
	1250	450	A0 HVD/S 12545	78	124	164	231	290	351	414	477	549	627	0,032
	1250	600	A0 HVD/S 12560	91	145	192	271	342	415	491	567	651	745	0,042
	1380	300	A0 HVD/S 13830	71	112	147	205	256	311	366	422	484	552	0,024
	1380	450	A0 HVD/S 13845	83	133	177	250	313	381	449	518	595	680	0,035
	1380	600	A0 HVD/S 13860	97	155	207	293	369	450	531	614	706	807	0,046
	1510	300	A0 HVD/S 15130	76	120	158	221	276	335	394	454	522	597	0,026
	1510	450	A0 HVD/S 15145	90	143	190	268	337	409	483	558	642	734	0,038
	1510	600	A0 HVD/S 15160	102	166	222	315	397	484	572	661	760	871	0,050
	1900	300	A0 HVD/S 19030	89	141	189	266	335	406	480	554	637	728	0,033
	1900	450	A0 HVD/S 19045	104	170	227	323	407	496	587	677	780	892	0,048
	1900	600	A0 HVD/S 19060	118	198	266	380	480	585	692	802	922	1.057	0,063
	2030	300	A0 HVD/S 20330	93	150	199	281	354	430	508	587	675	772	0,035
	2030	450	A0 HVD/S 20345	109	179	239	342	430	524	620	718	826	945	0,051
	2030	600	A0 HVD/S 20360	124	208	281	401	507	620	733	849	978	1.119	0,067
	2160	300	A0 HVD/S 21630	97	156	209	297	374	454	537	620	713	817	0,038
	2160	450	A0 HVD/S 21645	114	187	252	360	454	554	656	758	873	999	0,055
	2160	600	A0 HVD/S 21660	130	220	296	423	536	653	774	896	1.032	1.182	0,072
	2160	693	A0 HVD/S 21669	140	238	322	462	585	715	846	981	1.130	1.295	0,082
	2290	300	A0 HVD/S 22930	101	164	220	312	393	478	565	653	751	860	0,040
	2290	450	A0 HVD/S 22945	118	197	265	378	478	583	690	798	919	1.052	0,058
	2290	600	A0 HVD/S 22960	136	230	309	444	562	688	814	943	1.086	1.244	0,076

MEHRPREIS für Frontausschnitt

FRONT

Element	H.	B.	Code-Nr.	0	1	2	3	4	5	6	7	8	9	m ³
Materia Front mit oberen Ergreifen														
	169	300	AO HVA 01630	35	44	53	67	79	93	107	121	136	153	0,003
	169	450	AO HVA 01645	39	52	63	82	99	116	135	153	174	196	0,005
	169	600	AO HVA 01660	43	59	72	97	118	140	163	185	212	239	0,007
	169	750	AO HVA 01675	47	66	83	112	137	163	191	219	248	283	0,008
	169	900	AO HVA 01690	51	74	93	127	156	187	219	251	286	325	0,010
	169	1050	AO HVA 01693	54	81	104	141	175	210	246	283	324	369	0,011
	169	1200	AO HVA 01696	59	89	114	156	194	235	275	316	361	412	0,013
	195	300	AO HVA 01930	35	44	53	67	79	93	107	121	136	153	0,004
	195	450	AO HVA 01945	39	52	63	82	99	116	135	153	174	196	0,006
	195	600	AO HVA 01960	43	59	72	97	118	140	163	185	212	239	0,007
	195	750	AO HVA 01975	47	66	83	112	137	163	191	219	248	283	0,009
	195	900	AO HVA 01990	51	74	93	127	156	187	219	251	286	325	0,011
	195	1050	AO HVA 01993	54	81	104	141	175	210	246	283	324	369	0,013
	195	1200	AO HVA 01996	59	89	114	156	194	235	275	316	361	412	0,014
	364	300	AO HVA 03730	40	55	68	90	109	129	150	170	193	219	0,007
	364	450	AO HVA 03745	46	64	82	109	135	160	186	213	243	276	0,010
	364	600	AO HVA 03760	52	75	95	129	160	191	223	256	292	332	0,013
	364	750	AO HVA 03775	56	84	108	148	185	222	260	299	342	390	0,016
	364	900	AO HVA 03790	62	94	122	169	210	253	298	343	392	447	0,019
364	1050	AO HVA 03793	67	104	136	189	236	284	335	385	442	504	0,022	
364	1200	AO HVA 03796	72	114	148	208	261	315	371	428	491	561	0,025	
390	300	AO HVA 03930	40	55	68	90	109	129	150	170	193	219	0,007	
390	450	AO HVA 03945	46	64	82	109	135	160	186	213	243	276	0,010	
390	600	AO HVA 03960	52	75	95	129	160	191	223	256	292	332	0,014	
390	750	AO HVA 03975	56	84	108	148	185	222	260	299	342	390	0,017	
390	900	AO HVA 03990	62	94	122	169	210	253	298	343	392	447	0,020	
390	1050	AO HVA 03993	67	104	136	189	236	284	335	385	442	504	0,024	
390	1200	AO HVA 03996	72	114	148	208	261	315	371	428	491	561	0,027	
520	300	AO HVA 05230	45	62	78	105	128	153	178	204	231	262	0,009	
520	450	AO HVA 05245	51	74	94	128	158	189	221	253	289	329	0,014	
520	600	AO HVA 05260	58	85	109	151	187	225	263	304	347	396	0,018	
520	750	AO HVA 05275	63	97	125	174	216	261	307	353	405	461	0,022	
520	900	AO HVA 05290	69	108	141	197	246	298	350	403	462	528	0,027	
520	1050	AO HVA 05293	75	120	156	220	275	334	392	453	520	593	0,031	
520	1200	AO HVA 05296	82	130	173	243	305	369	436	503	577	660	0,035	
585	300	AO HVA 05830	47	67	84	113	138	164	192	220	251	284	0,011	
585	450	AO HVA 05845	53	78	100	137	169	204	238	273	312	355	0,015	
585	600	AO HVA 05860	60	91	117	161	200	242	284	327	374	426	0,020	
585	750	AO HVA 05875	67	102	133	186	232	281	330	380	436	497	0,025	
585	900	AO HVA 05890	72	115	151	210	263	320	376	434	498	568	0,030	
585	1050	AO HVA 05893	79	127	167	235	296	358	422	486	559	639	0,035	
585	1200	AO HVA 05896	86	139	184	260	327	397	468	541	621	710	0,039	
650	300	AO HVA 06530	48	70	89	120	147	177	206	236	270	307	0,012	
650	450	AO HVA 06545	55	83	107	146	181	217	255	293	335	382	0,017	
650	600	AO HVA 06560	63	95	124	173	215	259	304	350	401	458	0,022	
650	750	AO HVA 06575	70	108	143	199	248	300	353	407	467	534	0,028	
650	900	AO HVA 06590	77	122	160	224	282	342	403	463	532	608	0,033	
650	1050	AO HVA 06593	84	135	178	251	315	383	451	521	598	684	0,038	
650	1200	AO HVA 06596	92	147	196	277	348	423	500	577	665	760	0,043	
780	150	AO HVA 07815	45	63	79	107	130	155	181	207	236	268	0,008	
780	300	AO HVA 07830	53	77	99	136	167	200	235	269	308	351	0,014	
780	450	AO HVA 07845	61	92	118	164	205	246	290	332	381	435	0,020	
780	600	AO HVA 07860	69	107	139	194	243	293	345	397	455	520	0,027	
780	750	AO HVA 07875	76	121	159	223	279	339	399	461	529	605	0,033	
780	900	AO HVA 07890	84	136	179	252	317	385	454	524	603	689	0,039	

MEHRPREIS für Frontausschnitt

Element	H.	B.	Code-Nr.	0	1	2	3	4	5	6	7	8	9	m ³
Materia Front mit unteren Ergreifen														
				0	1	2	3	4	5	6	7	8	9	
	195	300	AO HVB 01930	35	44	53	67	79	93	107	121	136	153	0,004
	195	450	AO HVB 01945	39	52	63	82	99	116	135	153	174	196	0,006
	195	600	AO HVB 01960	43	59	72	97	118	140	163	185	212	239	0,007
	195	750	AO HVB 01975	47	66	83	112	137	163	191	219	248	283	0,009
	195	900	AO HVB 01990	51	74	93	127	156	187	219	251	286	325	0,011
	195	1050	AO HVB 01993	54	81	104	141	175	210	246	283	324	369	0,013
	195	1200	AO HVB 01996	59	89	114	156	194	235	275	316	361	412	0,014
	260	450	AO HVB 02645	41	56	69	91	110	131	152	173	197	223	0,007
	260	600	AO HVB 02660	46	64	81	108	131	158	183	209	238	270	0,010
	260	750	AO HVB 02675	49	72	92	124	153	183	214	245	279	319	0,012
	260	900	AO HVB 02690	54	81	102	140	174	209	245	282	322	367	0,014
	260	1050	AO HVB 02693	59	89	114	158	196	236	276	317	363	414	0,016
	260	1200	AO HVB 02696	63	97	125	174	216	261	307	353	405	462	0,019
	390	300	AO HVB 03930	40	55	68	90	109	129	150	170	193	219	0,007
	390	450	AO HVB 03945	46	64	82	109	135	160	186	213	243	276	0,010
	390	600	AO HVB 03960	52	75	95	129	160	191	223	256	292	332	0,014
	390	750	AO HVB 03975	56	84	108	148	185	222	260	299	342	390	0,017
	390	900	AO HVB 03990	62	94	122	169	210	253	298	343	392	447	0,020
	390	1050	AO HVB 03993	67	104	136	189	236	284	335	385	442	504	0,024
	390	1200	AO HVB 03996	72	114	148	208	261	315	371	428	491	561	0,027
	520	300	AO HVB 05230	45	62	78	105	128	153	178	204	231	262	0,009
	520	450	AO HVB 05245	51	74	94	128	158	189	221	253	289	329	0,014
	520	600	AO HVB 05260	58	85	109	151	187	225	263	304	347	396	0,018
	520	750	AO HVB 05275	63	97	125	174	216	261	307	353	405	461	0,022
	520	900	AO HVB 05290	69	108	141	197	246	298	350	403	462	528	0,027
	520	1050	AO HVB 05293	75	120	156	220	275	334	392	453	520	593	0,031
	520	1200	AO HVB 05296	82	130	173	243	305	369	436	503	577	660	0,035
	520	1500	AO HVB 05298	94	153	204	289	363	442	522	603	693	794	0,044
	650	300	AO HVB 06530	48	70	89	120	147	177	206	236	270	307	0,012
	650	450	AO HVB 06545	55	83	107	146	181	217	255	293	335	382	0,017
	650	600	AO HVB 06560	63	95	124	173	215	259	304	350	401	458	0,022
	650	750	AO HVB 06575	70	108	143	199	248	300	353	407	467	534	0,028
	650	900	AO HVB 06590	77	122	160	224	282	342	403	463	532	608	0,033
	650	1050	AO HVB 06593	84	135	178	251	315	383	451	521	598	684	0,038
	650	1200	AO HVB 06596	92	147	196	277	348	423	500	577	665	760	0,043
	650	1500	AO HVB 06598	106	173	231	329	415	506	598	691	796	911	0,054
	780	150	AO HVB 07815	45	63	79	107	130	155	181	207	236	268	0,008
	780	300	AO HVB 07830	53	77	99	136	167	200	235	269	308	351	0,014
	780	450	AO HVB 07845	61	92	118	164	205	246	290	332	381	435	0,020
	780	600	AO HVB 07860	69	107	139	194	243	293	345	397	455	520	0,027
	910	150	AO HVB 09115	48	69	87	118	146	175	204	233	266	302	0,009
	910	300	AO HVB 09130	56	85	109	151	186	224	263	302	346	394	0,016
	910	450	AO HVB 09145	66	101	131	183	228	276	324	373	428	488	0,023
	910	600	AO HVB 09160	74	117	154	215	269	327	385	444	509	582	0,031
	1170	300	AO HVB 11730	66	100	130	181	225	273	320	368	422	482	0,021
	1170	450	AO HVB 11745	75	120	156	220	275	334	393	453	520	595	0,030
	1170	600	AO HVB 11760	85	138	183	259	325	394	466	538	619	707	0,039

MEHRPREIS für Frontausschnitt

Element	H.	B.	Code-Nr.	0	1	2	3	4	5	6	7	8	9	m ³
Materia Front mit re oder li Ergreifen														
	195	450	AO HVD/S 01945	39	52	63	82	99	116	135	153	174	196	0,006
	195	600	AO HVD/S 01960	43	59	72	97	118	140	163	185	212	239	0,007
	260	450	AO HVD/S 02645	41	56	69	91	110	131	152	173	197	223	0,007
	260	600	AO HVD/S 02660	46	64	81	108	131	158	183	209	238	270	0,010
	390	450	AO HVD/S 03945	46	64	82	109	135	160	186	213	243	276	0,010
	390	600	AO HVD/S 03960	52	75	95	129	160	191	223	256	292	332	0,014
	520	300	AO HVD/S 05230	45	62	78	105	128	153	178	204	231	262	0,009
	520	450	AO HVD/S 05245	51	74	94	128	158	189	221	253	289	329	0,014
	520	600	AO HVD/S 05260	58	85	109	151	187	225	263	304	347	396	0,018
	585	600	AO HVD/S 05860	60	91	117	161	200	242	284	327	374	426	0,020
	650	300	AO HVD/S 06530	48	70	89	120	147	177	206	236	270	307	0,012
	650	450	AO HVD/S 06545	55	83	107	146	181	217	255	293	335	382	0,017
	650	600	AO HVD/S 06560	63	95	124	173	215	259	304	350	401	458	0,022
	780	300	AO HVD/S 07830	53	77	99	136	167	200	235	269	308	351	0,014
	780	450	AO HVD/S 07845	61	92	118	164	205	246	290	332	381	435	0,020
	780	600	AO HVD/S 07860	69	107	139	194	243	293	345	397	455	520	0,027
	780	750	AO HVD/S 07875	76	121	159	223	279	339	399	461	529	605	0,033
	910	450	AO HVD/S 09145	66	101	131	183	228	276	324	373	428	488	0,023
	910	600	AO HVD/S 09160	74	117	154	215	269	327	385	444	509	582	0,031
	1120	300	AO HVD/S 11230	63	97	127	175	217	263	309	355	407	465	0,020
	1120	450	AO HVD/S 11245	74	116	152	213	266	322	380	438	503	574	0,029
	1120	600	AO HVD/S 11260	84	135	177	251	314	382	451	520	597	683	0,038
	1250	300	AO HVD/S 12530	68	105	137	190	237	288	337	389	446	508	0,022
	1250	450	AO HVD/S 12545	78	124	164	231	290	351	414	477	549	627	0,032
	1250	600	AO HVD/S 12560	91	145	192	271	342	415	491	567	651	745	0,042
	1250	750	AO HVD/S 12575	101	164	220	313	394	481	567	656	754	864	0,052
	1380	300	AO HVD/S 13830	71	112	147	205	256	311	366	422	484	552	0,024
	1380	450	AO HVD/S 13845	83	133	177	250	313	381	449	518	595	680	0,035
1380	600	AO HVD/S 13860	97	155	207	293	369	450	531	614	706	807	0,046	
1380	750	AO HVD/S 13875	108	177	237	337	427	520	614	710	817	935	0,057	
1510	300	AO HVD/S 15130	76	120	158	221	276	335	394	454	522	597	0,026	
1510	450	AO HVD/S 15145	90	143	190	268	337	409	483	558	642	734	0,038	
1510	600	AO HVD/S 15160	102	166	222	315	397	484	572	661	760	871	0,050	
1510	750	AO HVD/S 15175	114	190	254	362	458	558	660	764	880	1.006	0,062	
1900	300	AO HVD/S 19030	89	141	189	266	335	406	480	554	637	728	0,033	
1900	450	AO HVD/S 19045	104	170	227	323	407	496	587	677	780	892	0,048	
1900	600	AO HVD/S 19060	118	198	266	380	480	585	692	802	922	1.057	0,063	
2030	300	AO HVD/S 20330	93	150	199	281	354	430	508	587	675	772	0,035	
2030	450	AO HVD/S 20345	109	179	239	342	430	524	620	718	826	945	0,051	
2030	600	AO HVD/S 20360	124	208	281	401	507	620	733	849	978	1.119	0,067	
2030	750	AO HVD/S 20375	140	238	322	461	584	714	846	980	1.128	1.294	0,084	
2160	300	AO HVD/S 21630	97	156	209	297	374	454	537	620	713	817	0,038	
2160	450	AO HVD/S 21645	114	187	252	360	454	554	656	758	873	999	0,055	
2160	600	AO HVD/S 21660	130	220	296	423	536	653	774	896	1.032	1.182	0,072	
2160	693	AO HVD/S 21669	140	238	322	462	585	715	846	981	1.130	1.295	0,082	
2160	750	AO HVD/S 21675	148	251	338	486	616	753	892	1.034	1.191	1.365	0,089	
2290	300	AO HVD/S 22930	101	164	220	312	393	478	565	653	751	860	0,040	
2290	450	AO HVD/S 22945	118	197	265	378	478	583	690	798	919	1.052	0,058	
2290	600	AO HVD/S 22960	136	230	309	444	562	688	814	943	1.086	1.244	0,076	
2290	750	AO HVD/S 22975	155	262	355	511	647	792	938	1.087	1.254	1.436	0,094	

MEHRPREIS für Frontausschnitt

Element	H.	B.	Code-Nr.	0	1	2	3	4	5	6	7	8	9	m ³
Front St. 26 mit 4 geraden Kanten														
				0	1	2	3	4	5	6	7	8	9	
	169	300	AO M00 01630	35	44	53	67	79	93	107	121	136	153	0,003
	169	450	AO M00 01645	39	52	63	82	99	116	135	153	174	196	0,005
	169	600	AO M00 01660	43	59	72	97	118	140	163	185	212	239	0,007
	169	750	AO M00 01675	47	66	83	112	137	163	191	219	248	283	0,008
	169	900	AO M00 01690	51	74	93	127	156	187	219	251	286	325	0,010
	169	1050	AO M00 01693	54	81	104	141	175	210	246	283	324	369	0,011
	169	1200	AO M00 01696	59	89	114	156	194	235	275	316	361	412	0,013
	195	300	AO M00 01930	35	44	53	67	79	93	107	121	136	153	0,004
	195	450	AO M00 01945	39	52	63	82	99	116	135	153	174	196	0,006
	195	600	AO M00 01960	43	59	72	97	118	140	163	185	212	239	0,007
	195	750	AO M00 01975	47	66	83	112	137	163	191	219	248	283	0,009
	195	900	AO M00 01990	51	74	93	127	156	187	219	251	286	325	0,011
	195	1050	AO M00 01993	54	81	104	141	175	210	246	283	324	369	0,013
	195	1200	AO M00 01996	59	89	114	156	194	235	275	316	361	412	0,014
	364	300	AO M00 03730	40	55	68	90	109	129	150	170	193	219	0,007
	364	450	AO M00 03745	46	64	82	109	135	160	186	213	243	276	0,010
	364	600	AO M00 03760	52	75	95	129	160	191	223	256	292	332	0,013
	364	750	AO M00 03775	56	84	108	148	185	222	260	299	342	390	0,016
	364	900	AO M00 03790	62	94	122	169	210	253	298	343	392	447	0,019
	364	1050	AO M00 03793	67	104	136	189	236	284	335	385	442	504	0,022
	364	1200	AO M00 03796	72	114	148	208	261	315	371	428	491	561	0,025
	390	150	AO M00 03915	36	46	55	70	84	99	113	128	145	163	0,004
	390	300	AO M00 03930	40	55	68	90	109	129	150	170	193	219	0,007
	390	450	AO M00 03945	46	64	82	109	135	160	186	213	243	276	0,010
	390	600	AO M00 03960	52	75	95	129	160	191	223	256	292	332	0,014
	390	750	AO M00 03975	56	84	108	148	185	222	260	299	342	390	0,017
	390	900	AO M00 03990	62	94	122	169	210	253	298	343	392	447	0,020
	390	1050	AO M00 03993	67	104	136	189	236	284	335	385	442	504	0,024
	390	1200	AO M00 03996	72	114	148	208	261	315	371	428	491	561	0,027
	520	150	AO M00 05215	39	52	63	83	100	117	136	154	175	198	0,005
	520	300	AO M00 05230	45	62	78	105	128	153	178	204	231	262	0,009
	520	450	AO M00 05245	51	74	94	128	158	189	221	253	289	329	0,014
	520	600	AO M00 05260	58	85	109	151	187	225	263	304	347	396	0,018
	520	750	AO M00 05275	63	97	125	174	216	261	307	353	405	461	0,022
	520	900	AO M00 05290	69	108	141	197	246	298	350	403	462	528	0,027
	520	1050	AO M00 05293	75	120	156	220	275	334	392	453	520	593	0,031
	520	1200	AO M00 05296	82	130	173	243	305	369	436	503	577	660	0,035
	520	1500	AO M00 05298	94	153	204	289	363	442	522	603	693	794	0,044
	585	300	AO M00 05830	47	67	84	113	138	164	192	220	251	284	0,011
	585	450	AO M00 05845	53	78	100	137	169	204	238	273	312	355	0,015
	585	600	AO M00 05860	60	91	117	161	200	242	284	327	374	426	0,020
	585	750	AO M00 05875	67	102	133	186	232	281	330	380	436	497	0,025
	585	900	AO M00 05890	72	115	151	210	263	320	376	434	498	568	0,030
	585	1050	AO M00 05893	79	127	167	235	296	358	422	486	559	639	0,035
	585	1200	AO M00 05896	86	139	184	260	327	397	468	541	621	710	0,039
	650	150	AO M00 06515	43	61	77	102	125	150	174	198	225	255	0,006
	650	300	AO M00 06530	48	70	89	120	147	177	206	236	270	307	0,012
	650	450	AO M00 06545	55	83	107	146	181	217	255	293	335	382	0,017
	650	600	AO M00 06560	63	95	124	173	215	259	304	350	401	458	0,022
	650	750	AO M00 06575	70	108	143	199	248	300	353	407	467	534	0,028
	650	900	AO M00 06590	77	122	160	224	282	342	403	463	532	608	0,033
	650	1050	AO M00 06593	84	135	178	251	315	383	451	521	598	684	0,038
	650	1200	AO M00 06596	92	147	196	277	348	423	500	577	665	760	0,043
	650	1500	AO M00 06598	106	173	231	329	415	506	598	691	796	911	0,054

MEHRPREIS für Frontausschnitt

Element	H.	B.	Code-Nr.	0	1	2	3	4	5	6	7	8	9	m ³
Front St. 26 mit 4 geraden Kanten														
				0	1	2	3	4	5	6	7	8	9	
780	150		AO M00 07815	45	63	79	107	130	155	181	207	236	268	0,008
780	300		AO M00 07830	53	77	99	136	167	200	235	269	308	351	0,014
780	450		AO M00 07845	61	92	118	164	205	246	290	332	381	435	0,020
780	600		AO M00 07860	69	107	139	194	243	293	345	397	455	520	0,027
780	750		AO M00 07875	76	121	159	223	279	339	399	461	529	605	0,033
780	900		AO M00 07890	84	136	179	252	317	385	454	524	603	689	0,039
910	150		AO M00 09115	48	69	87	118	146	175	204	233	266	302	0,009
910	300		AO M00 09130	56	85	109	151	186	224	263	302	346	394	0,016
910	450		AO M00 09145	66	101	131	183	228	276	324	373	428	488	0,023
910	600		AO M00 09160	74	117	154	215	269	327	385	444	509	582	0,031
1120	150		AO M00 11215	54	79	101	138	171	206	240	276	315	359	0,011
1120	300		AO M00 11230	63	97	127	175	217	263	309	355	407	465	0,020
1120	450		AO M00 11245	74	116	152	213	266	322	380	438	503	574	0,029
1120	600		AO M00 11260	84	135	177	251	314	382	451	520	597	683	0,038
1170	150		AO M00 11715	55	82	105	143	177	213	250	286	327	373	0,011
1170	300		AO M00 11730	66	100	130	181	225	273	320	368	422	482	0,021
1170	450		AO M00 11745	75	120	156	220	275	334	393	453	520	595	0,030
1170	600		AO M00 11760	85	138	183	259	325	394	466	538	619	707	0,039
1250	150		AO M00 12515	56	85	109	151	186	224	262	301	345	393	0,012
1250	300		AO M00 12530	68	105	137	190	237	288	337	389	446	508	0,022
1250	450		AO M00 12545	78	124	164	231	290	351	414	477	549	627	0,032
1250	600		AO M00 12560	91	145	192	271	342	415	491	567	651	745	0,042
1380	150		AO M00 13815	60	91	117	162	201	243	285	328	376	429	0,013
1380	300		AO M00 13830	71	112	147	205	256	311	366	422	484	552	0,024
1380	450		AO M00 13845	83	133	177	250	313	381	449	518	595	680	0,035
1380	600		AO M00 13860	97	155	207	293	369	450	531	614	706	807	0,046
1900	150		AO M00 19015	72	115	151	210	263	320	376	434	498	568	0,018
1900	300		AO M00 19030	89	141	189	266	335	406	480	554	637	728	0,033
1900	450		AO M00 19045	104	170	227	323	407	496	587	677	780	892	0,048
1900	600		AO M00 19060	118	198	266	380	480	585	692	802	922	1.057	0,063
2030	150		AO M00 20315	76	121	159	223	279	338	399	460	528	604	0,019
2030	300		AO M00 20330	93	150	199	281	354	430	508	587	675	772	0,035
2030	450		AO M00 20345	109	179	239	342	430	524	620	718	826	945	0,051
2030	600		AO M00 20360	124	208	281	401	507	620	733	849	978	1.119	0,067
2160	150		AO M00 21615	79	127	167	235	294	358	421	486	558	638	0,020
2160	300		AO M00 21630	97	156	209	297	374	454	537	620	713	817	0,038
2160	450		AO M00 21645	114	187	252	360	454	554	656	758	873	999	0,055
2160	600		AO M00 21660	130	220	296	423	536	653	774	896	1.032	1.182	0,072
2160	693		AO M00 21669	140	238	322	462	585	715	846	981	1.130	1.295	0,082
2290	150		AO M00 22915	83	132	175	247	311	376	444	512	589	673	0,022
2290	300		AO M00 22930	101	164	220	312	393	478	565	653	751	860	0,040
2290	450		AO M00 22945	118	197	265	378	478	583	690	798	919	1.052	0,058
2290	600		AO M00 22960	136	230	309	444	562	688	814	943	1.086	1.244	0,076

MEHRPREIS für Frontausschnitt

Element	H.	B.	Code-Nr.	0	1	2	3	4	5	6	7	8	9	m ³
Profili Front mit oberen Ergreifen														
	195	300	AO MPA 01930	35	44	53	67	79	93	107	121	136	153	0,004
	195	450	AO MPA 01945	39	52	63	82	99	116	135	153	174	196	0,006
	195	600	AO MPA 01960	43	59	72	97	118	140	163	185	212	239	0,007
	195	750	AO MPA 01975	47	66	83	112	137	163	191	219	248	283	0,009
	195	900	AO MPA 01990	51	74	93	127	156	187	219	251	286	325	0,011
	195	1050	AO MPA 01993	54	81	104	141	175	210	246	283	324	369	0,013
	195	1200	AO MPA 01996	59	89	114	156	194	235	275	316	361	412	0,014
	390	300	AO MPA 03930	40	55	68	90	109	129	150	170	193	219	0,007
	390	450	AO MPA 03945	46	64	82	109	135	160	186	213	243	276	0,010
	390	600	AO MPA 03960	52	75	95	129	160	191	223	256	292	332	0,014
390	750	AO MPA 03975	56	84	108	148	185	222	260	299	342	390	0,017	
390	900	AO MPA 03990	62	94	122	169	210	253	298	343	392	447	0,020	
390	1050	AO MPA 03993	67	104	136	189	236	284	335	385	442	504	0,024	
390	1200	AO MPA 03996	72	114	148	208	261	315	371	428	491	561	0,027	
585	300	AO MPA 05830	47	67	84	113	138	164	192	220	251	284	0,011	
585	450	AO MPA 05845	53	78	100	137	169	204	238	273	312	355	0,015	
585	600	AO MPA 05860	60	91	117	161	200	242	284	327	374	426	0,020	
585	750	AO MPA 05875	67	102	133	186	232	281	330	380	436	497	0,025	
585	900	AO MPA 05890	72	115	151	210	263	320	376	434	498	568	0,030	
585	1050	AO MPA 05893	79	127	167	235	296	358	422	486	559	639	0,035	
585	1200	AO MPA 05896	86	139	184	260	327	397	468	541	621	710	0,039	
650	150	AO MPA 06515	43	61	77	102	125	150	174	198	225	255	0,006	
650	300	AO MPA 06530	48	70	89	120	147	177	206	236	270	307	0,012	
650	450	AO MPA 06545	55	83	107	146	181	217	255	293	335	382	0,017	
650	600	AO MPA 06560	63	95	124	173	215	259	304	350	401	458	0,022	
650	750	AO MPA 06575	70	108	143	199	248	300	353	407	467	534	0,028	
650	900	AO MPA 06590	77	122	160	224	282	342	403	463	532	608	0,033	
650	1050	AO MPA 06593	84	135	178	251	315	383	451	521	598	684	0,038	
650	1200	AO MPA 06596	92	147	196	277	348	423	500	577	665	760	0,043	
780	150	AO MPA 07815	45	63	79	107	130	155	181	207	236	268	0,008	
780	300	AO MPA 07830	53	77	99	136	167	200	235	269	308	351	0,014	
780	450	AO MPA 07845	61	92	118	164	205	246	290	332	381	435	0,020	
780	600	AO MPA 07860	69	107	139	194	243	293	345	397	455	520	0,027	
780	750	AO MPA 07875	76	121	159	223	279	339	399	461	529	605	0,033	
780	900	AO MPA 07890	84	136	179	252	317	385	454	524	603	689	0,039	
1250	300	AO MPA 12530	68	105	137	190	237	288	337	389	446	508	0,022	
1250	450	AO MPA 12545	78	124	164	231	290	351	414	477	549	627	0,032	
1250	600	AO MPA 12560	91	145	192	271	342	415	491	567	651	745	0,042	
1380	300	AO MPA 13830	71	112	147	205	256	311	366	422	484	552	0,024	
1380	450	AO MPA 13845	83	133	177	250	313	381	449	518	595	680	0,035	
1380	600	AO MPA 13860	97	155	207	293	369	450	531	614	706	807	0,046	

MEHRPREIS für Frontausschnitt

FRONT

Element

H.

B.

Code-Nr.

0

1

2

3

4

5

6

7

8

9

m³

Profili Front mit Ergreifen H. 780

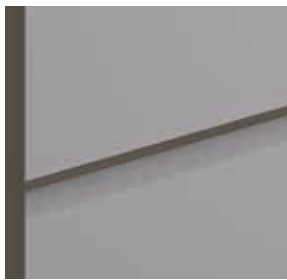

			0	1	2	3	4	5	6	7	8	9	
1900	300	AO MPC 19030	89	141	189	266	335	406	480	554	637	728	0,033
1900	450	AO MPC 19045	104	170	227	323	407	496	587	677	780	892	0,048
1900	600	AO MPC 19060	118	198	266	380	480	585	692	802	922	1.057	0,063
2030	300	AO MPC 20330	93	150	199	281	354	430	508	587	675	772	0,035
2030	450	AO MPC 20345	109	179	239	342	430	524	620	718	826	945	0,051
2030	600	AO MPC 20360	124	208	281	401	507	620	733	849	978	1.119	0,067
2030	693	AO MPC 20369	135	227	306	438	555	679	803	930	1.072	1.227	0,077
2030	750	AO MPC 20375	140	238	322	461	584	714	846	980	1.128	1.294	0,084
2160	300	AO MPC 21630	97	156	209	297	374	454	537	620	713	817	0,038
2160	450	AO MPC 21645	114	187	252	360	454	554	656	758	873	999	0,055
2160	600	AO MPC 21660	130	220	296	423	536	653	774	896	1.032	1.182	0,072
2160	693	AO MPC 21669	140	238	322	462	585	715	846	981	1.130	1.295	0,082
2160	750	AO MPC 21675	148	251	338	486	616	753	892	1.034	1.191	1.365	0,089
2290	300	AO MPC 22930	101	164	220	312	393	478	565	653	751	860	0,040
2290	450	AO MPC 22945	118	197	265	378	478	583	690	798	919	1.052	0,058
2290	600	AO MPC 22960	136	230	309	444	562	688	814	943	1.086	1.244	0,076
2290	693	AO MPC 22969	148	250	338	485	615	752	891	1.033	1.189	1.363	0,087
2290	750	AO MPC 22975	155	262	355	511	647	792	938	1.087	1.254	1.436	0,094

Profili Front mit Ergreifen H. 650



			0	1	2	3	4	5	6	7	8	9	
1900	300	AO MPD 19030	89	141	189	266	335	406	480	554	637	728	0,033
1900	450	AO MPD 19045	104	170	227	323	407	496	587	677	780	892	0,048
1900	600	AO MPD 19060	118	198	266	380	480	585	692	802	922	1.057	0,063

MEHRPREIS für Frontausschnitt

Element	H.	B.	Code-Nr.	0	1	2	3	4	5	6	7	8	9	m ³
Profili Front mit unteren Ergreifen														
				0	1	2	3	4	5	6	7	8	9	
	520	300	AO MPB 05230	45	62	78	105	128	153	178	204	231	262	0,009
	520	450	AO MPB 05245	51	74	94	128	158	189	221	253	289	329	0,014
	520	600	AO MPB 05260	58	85	109	151	187	225	263	304	347	396	0,018
	650	300	AO MPB 06530	48	70	89	120	147	177	206	236	270	307	0,012
	650	450	AO MPB 06545	55	83	107	146	181	217	255	293	335	382	0,017
	650	600	AO MPB 06560	63	95	124	173	215	259	304	350	401	458	0,022
	780	300	AO MPB 07830	53	77	99	136	167	200	235	269	308	351	0,014
	780	450	AO MPB 07845	61	92	118	164	205	246	290	332	381	435	0,020
	780	600	AO MPB 07860	69	107	139	194	243	293	345	397	455	520	0,027
	910	450	AO MPB 09145	66	101	131	183	228	276	324	373	428	488	0,023
	910	600	AO MPB 09160	74	117	154	215	269	327	385	444	509	582	0,031
	1120	300	AO MPB 11230	63	97	127	175	217	263	309	355	407	465	0,020
	1120	450	AO MPB 11245	74	116	152	213	266	322	380	438	503	574	0,029
	1120	600	AO MPB 11260	84	135	177	251	314	382	451	520	597	683	0,038
	1250	300	AO MPB 12530	68	105	137	190	237	288	337	389	446	508	0,022
	1250	450	AO MPB 12545	78	124	164	231	290	351	414	477	549	627	0,032
	1250	600	AO MPB 12560	91	145	192	271	342	415	491	567	651	745	0,042
	1380	300	AO MPB 13830	71	112	147	205	256	311	366	422	484	552	0,024
	1380	450	AO MPB 13845	83	133	177	250	313	381	449	518	595	680	0,035
	1380	600	AO MPB 13860	97	155	207	293	369	450	531	614	706	807	0,046
	1510	300	AO MPB 15130	76	120	158	221	276	335	394	454	522	597	0,026
	1510	450	AO MPB 15145	90	143	190	268	337	409	483	558	642	734	0,038
	1510	600	AO MPB 15160	102	166	222	315	397	484	572	661	760	871	0,050

Profili Front mit seitlichen Profilen														
				0	1	2	3	4	5	6	7	8	9	
	195	600	AO MPF 01960	43	59	72	97	118	140	163	185	212	239	0,007
	195	900	AO MPF 01990	51	74	93	127	156	187	219	251	286	325	0,011
	260	450	AO MPF 02645	41	56	69	91	110	131	152	173	197	223	0,007
	260	600	AO MPF 02660	46	64	81	108	131	158	183	209	238	270	0,010
	260	900	AO MPF 02690	54	81	102	140	174	209	245	282	322	367	0,014
	260	1200	AO MPF 02696	63	97	125	174	216	261	307	353	405	462	0,019
	390	450	AO MPF 03945	46	64	82	109	135	160	186	213	243	276	0,010
	390	600	AO MPF 03960	52	75	95	129	160	191	223	256	292	332	0,014
	390	900	AO MPF 03990	62	94	122	169	210	253	298	343	392	447	0,020
	390	1200	AO MPF 03996	72	114	148	208	261	315	371	428	491	561	0,027
	520	450	AO MPF 05245	51	74	94	128	158	189	221	253	289	329	0,014
	520	600	AO MPF 05260	58	85	109	151	187	225	263	304	347	396	0,018
	520	900	AO MPF 05290	69	108	141	197	246	298	350	403	462	528	0,027
	520	1200	AO MPF 05296	82	130	173	243	305	369	436	503	577	660	0,035
	650	450	AO MPF 06545	55	83	107	146	181	217	255	293	335	382	0,017
	650	600	AO MPF 06560	63	95	124	173	215	259	304	350	401	458	0,022
	650	900	AO MPF 06590	77	122	160	224	282	342	403	463	532	608	0,033
	650	1200	AO MPF 06596	92	147	196	277	348	423	500	577	665	760	0,043
	780	450	AO MPF 07845	61	92	118	164	205	246	290	332	381	435	0,020
	780	600	AO MPF 07860	69	107	139	194	243	293	345	397	455	520	0,027
	910	450	AO MPF 09145	66	101	131	183	228	276	324	373	428	488	0,023
	910	600	AO MPF 09160	74	117	154	215	269	327	385	444	509	582	0,031
	1510	600	AO MPF 15160	102	166	222	315	397	484	572	661	760	871	0,050

MEHRPREIS für Frontausschnitt

Element	H.	B.	Code-Nr.	0	1	2	3	4	5	6	7	8	9	m ³
Obere Presa Front														
	169	300	AO MSA 01630	35	44	53	67	79	93	107	121	136	153	0,003
	169	450	AO MSA 01645	39	52	63	82	99	116	135	153	174	196	0,005
	169	600	AO MSA 01660	43	59	72	97	118	140	163	185	212	239	0,007
	169	750	AO MSA 01675	47	66	83	112	137	163	191	219	248	283	0,008
	169	900	AO MSA 01690	51	74	93	127	156	187	219	251	286	325	0,010
	169	1050	AO MSA 01693	54	81	104	141	175	210	246	283	324	369	0,011
	169	1200	AO MSA 01696	59	89	114	156	194	235	275	316	361	412	0,013
	195	300	AO MSA 01930	35	44	53	67	79	93	107	121	136	153	0,004
	195	450	AO MSA 01945	39	52	63	82	99	116	135	153	174	196	0,006
	195	600	AO MSA 01960	43	59	72	97	118	140	163	185	212	239	0,007
	195	750	AO MSA 01975	47	66	83	112	137	163	191	219	248	283	0,009
	195	900	AO MSA 01990	51	74	93	127	156	187	219	251	286	325	0,011
	195	1050	AO MSA 01993	54	81	104	141	175	210	246	283	324	369	0,013
	195	1200	AO MSA 01996	59	89	114	156	194	235	275	316	361	412	0,014
	364	300	AO MSA 03730	40	55	68	90	109	129	150	170	193	219	0,007
	364	450	AO MSA 03745	46	64	82	109	135	160	186	213	243	276	0,010
	364	600	AO MSA 03760	52	75	95	129	160	191	223	256	292	332	0,013
	364	750	AO MSA 03775	56	84	108	148	185	222	260	299	342	390	0,016
	364	900	AO MSA 03790	62	94	122	169	210	253	298	343	392	447	0,019
364	1050	AO MSA 03793	67	104	136	189	236	284	335	385	442	504	0,022	
364	1200	AO MSA 03796	72	114	148	208	261	315	371	428	491	561	0,025	
390	300	AO MSA 03930	40	55	68	90	109	129	150	170	193	219	0,007	
390	450	AO MSA 03945	46	64	82	109	135	160	186	213	243	276	0,010	
390	600	AO MSA 03960	52	75	95	129	160	191	223	256	292	332	0,014	
390	750	AO MSA 03975	56	84	108	148	185	222	260	299	342	390	0,017	
390	900	AO MSA 03990	62	94	122	169	210	253	298	343	392	447	0,020	
390	1050	AO MSA 03993	67	104	136	189	236	284	335	385	442	504	0,024	
390	1200	AO MSA 03996	72	114	148	208	261	315	371	428	491	561	0,027	
520	300	AO MSA 05230	45	62	78	105	128	153	178	204	231	262	0,009	
520	450	AO MSA 05245	51	74	94	128	158	189	221	253	289	329	0,014	
520	600	AO MSA 05260	58	85	109	151	187	225	263	304	347	396	0,018	
520	750	AO MSA 05275	63	97	125	174	216	261	307	353	405	461	0,022	
520	900	AO MSA 05290	69	108	141	197	246	298	350	403	462	528	0,027	
520	1050	AO MSA 05293	75	120	156	220	275	334	392	453	520	593	0,031	
520	1200	AO MSA 05296	82	130	173	243	305	369	436	503	577	660	0,035	
585	300	AO MSA 05830	47	67	84	113	138	164	192	220	251	284	0,011	
585	450	AO MSA 05845	53	78	100	137	169	204	238	273	312	355	0,015	
585	600	AO MSA 05860	60	91	117	161	200	242	284	327	374	426	0,020	
585	750	AO MSA 05875	67	102	133	186	232	281	330	380	436	497	0,025	
585	900	AO MSA 05890	72	115	151	210	263	320	376	434	498	568	0,030	
585	1050	AO MSA 05893	79	127	167	235	296	358	422	486	559	639	0,035	
585	1200	AO MSA 05896	86	139	184	260	327	397	468	541	621	710	0,039	
650	150	AO MSA 06515	43	61	77	102	125	150	174	198	225	255	0,006	
650	300	AO MSA 06530	48	70	89	120	147	177	206	236	270	307	0,012	
650	450	AO MSA 06545	55	83	107	146	181	217	255	293	335	382	0,017	
650	600	AO MSA 06560	63	95	124	173	215	259	304	350	401	458	0,022	
650	750	AO MSA 06575	70	108	143	199	248	300	353	407	467	534	0,028	
650	900	AO MSA 06590	77	122	160	224	282	342	403	463	532	608	0,033	
650	1050	AO MSA 06593	84	135	178	251	315	383	451	521	598	684	0,038	
650	1200	AO MSA 06596	92	147	196	277	348	423	500	577	665	760	0,043	
780	150	AO MSA 07815	45	63	79	107	130	155	181	207	236	268	0,008	
780	300	AO MSA 07830	53	77	99	136	167	200	235	269	308	351	0,014	
780	450	AO MSA 07845	61	92	118	164	205	246	290	332	381	435	0,020	
780	600	AO MSA 07860	69	107	139	194	243	293	345	397	455	520	0,027	
780	750	AO MSA 07875	76	121	159	223	279	339	399	461	529	605	0,033	
780	900	AO MSA 07890	84	136	179	252	317	385	454	524	603	689	0,039	

MEHRPREIS für Frontausschnitt

Element	H.	B.	Code-Nr.	0	1	2	3	4	5	6	7	8	9	m ³
Untere Presa Front														
				0	1	2	3	4	5	6	7	8	9	
	195	300	AO MSB 01930	35	44	53	67	79	93	107	121	136	153	0,004
	195	450	AO MSB 01945	39	52	63	82	99	116	135	153	174	196	0,006
	195	600	AO MSB 01960	43	59	72	97	118	140	163	185	212	239	0,007
	195	750	AO MSB 01975	47	66	83	112	137	163	191	219	248	283	0,009
	195	900	AO MSB 01990	51	74	93	127	156	187	219	251	286	325	0,011
	195	1050	AO MSB 01993	54	81	104	141	175	210	246	283	324	369	0,013
	195	1200	AO MSB 01996	59	89	114	156	194	235	275	316	361	412	0,014

MEHRPREIS für Frontausschnitt

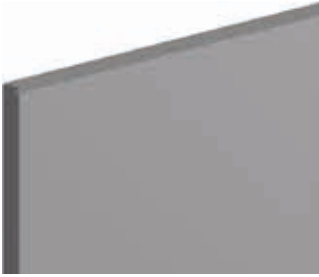
Element	H.	B.	Code-Nr.	0	1	2	3	4	5	6	7	8	9	m ³
Seitliche Presa Front														
				0	1	2	3	4	5	6	7	8	9	
	195	450	AO MSD/S 01945	39	52	63	82	99	116	135	153	174	196	0,006
	195	600	AO MSD/S 01960	43	59	72	97	118	140	163	185	212	239	0,007
	260	450	AO MSD/S 02645	41	56	69	91	110	131	152	173	197	223	0,007
	260	600	AO MSD/S 02660	46	64	81	108	131	158	183	209	238	270	0,010
	260	900	AO MSD/S 02690	54	81	102	140	174	209	245	282	322	367	0,014
	260	1200	AO MSD/S 02696	63	97	125	174	216	261	307	353	405	462	0,019
	390	450	AO MSD/S 03945	46	64	82	109	135	160	186	213	243	276	0,010
	390	600	AO MSD/S 03960	52	75	95	129	160	191	223	256	292	332	0,014
	390	900	AO MSD/S 03990	62	94	122	169	210	253	298	343	392	447	0,020
	390	1200	AO MSD/S 03996	72	114	148	208	261	315	371	428	491	561	0,027
	520	300	AO MSD/S 05230	45	62	78	105	128	153	178	204	231	262	0,009
	520	450	AO MSD/S 05245	51	74	94	128	158	189	221	253	289	329	0,014
	520	600	AO MSD/S 05260	58	85	109	151	187	225	263	304	347	396	0,018
	520	900	AO MSD/S 05290	69	108	141	197	246	298	350	403	462	528	0,027
	520	1200	AO MSD/S 05296	82	130	173	243	305	369	436	503	577	660	0,035
	585	600	AO MSD/S 05860	60	91	117	161	200	242	284	327	374	426	0,020
	650	300	AO MSD/S 06530	48	70	89	120	147	177	206	236	270	307	0,012
	650	450	AO MSD/S 06545	55	83	107	146	181	217	255	293	335	382	0,017
	650	600	AO MSD/S 06560	63	95	124	173	215	259	304	350	401	458	0,022
	650	900	AO MSD/S 06590	77	122	160	224	282	342	403	463	532	608	0,033
	650	1200	AO MSD/S 06596	92	147	196	277	348	423	500	577	665	760	0,043
	780	300	AO MSD/S 07830	53	77	99	136	167	200	235	269	308	351	0,014
	780	450	AO MSD/S 07845	61	92	118	164	205	246	290	332	381	435	0,020
	780	600	AO MSD/S 07860	69	107	139	194	243	293	345	397	455	520	0,027
	910	450	AO MSD/S 09145	66	101	131	183	228	276	324	373	428	488	0,023
	910	600	AO MSD/S 09160	74	117	154	215	269	327	385	444	509	582	0,031
	1120	450	AO MSD/S 11245	74	116	152	213	266	322	380	438	503	574	0,029
	1120	600	AO MSD/S 11260	84	135	177	251	314	382	451	520	597	683	0,038
	1250	300	AO MSD/S 12530	68	105	137	190	237	288	337	389	446	508	0,022
	1250	450	AO MSD/S 12545	78	124	164	231	290	351	414	477	549	627	0,032
	1250	600	AO MSD/S 12560	91	145	192	271	342	415	491	567	651	745	0,042
	1380	300	AO MSD/S 13830	71	112	147	205	256	311	366	422	484	552	0,024
	1380	450	AO MSD/S 13845	83	133	177	250	313	381	449	518	595	680	0,035
	1380	600	AO MSD/S 13860	97	155	207	293	369	450	531	614	706	807	0,046
	1510	300	AO MSD/S 15130	76	120	158	221	276	335	394	454	522	597	0,026
	1510	450	AO MSD/S 15145	90	143	190	268	337	409	483	558	642	734	0,038
	1510	600	AO MSD/S 15160	102	166	222	315	397	484	572	661	760	871	0,050
	1900	450	AO MSD/S 19045	104	170	227	323	407	496	587	677	780	892	0,048
	1900	450	AO MSD/S 19045	104	170	227	323	407	496	587	677	780	892	0,048
	1900	600	AO MSD/S 19060	118	198	266	380	480	585	692	802	922	1.057	0,063
	2030	300	AO MSD/S 20330	93	150	199	281	354	430	508	587	675	772	0,035
	2030	450	AO MSD/S 20345	109	179	239	342	430	524	620	718	826	945	0,051
	2030	600	AO MSD/S 20360	124	208	281	401	507	620	733	849	978	1.119	0,067
	2030	693	AO MSD/S 20369	135	227	306	438	555	679	803	930	1.072	1.227	0,077
	2160	300	AO MSD/S 21630	97	156	209	297	374	454	537	620	713	817	0,038
	2160	450	AO MSD/S 21645	114	187	252	360	454	554	656	758	873	999	0,055
	2160	600	AO MSD/S 21660	130	220	296	423	536	653	774	896	1.032	1.182	0,072
	2160	693	AO MSD/S 21669	140	238	322	462	585	715	846	981	1.130	1.295	0,082
	2290	300	AO MSD/S 22930	101	164	220	312	393	478	565	653	751	860	0,040
	2290	450	AO MSD/S 22945	118	197	265	378	478	583	690	798	919	1.052	0,058
	2290	600	AO MSD/S 22960	136	230	309	444	562	688	814	943	1.086	1.244	0,076

MEHRPREIS für Frontausschnitt

Element	H.	B.	Code-Nr.	0	1	2	3	4	5	6	7	8	9	m ³
Obere Presa Front + 45° re oder li														
				0	1	2	3	4	5	6	7	8	9	
	169	300	A0 MS1/2 01630	35	44	53	67	79	93	107	121	136	153	0,003
	169	450	A0 MS1/2 01645	39	52	63	82	99	116	135	153	174	196	0,005
	169	600	A0 MS1/2 01660	43	59	72	97	118	140	163	185	212	239	0,007
	169	750	A0 MS1/2 01675	47	66	83	112	137	163	191	219	248	283	0,008
	169	900	A0 MS1/2 01690	51	74	93	127	156	187	219	251	286	325	0,010
	169	1050	A0 MS1/2 01693	54	81	104	141	175	210	246	283	324	369	0,011
	169	1200	A0 MS1/2 01696	59	89	114	156	194	235	275	316	361	412	0,013
	195	300	A0 MS1/2 01930	35	44	53	67	79	93	107	121	136	153	0,004
	195	450	A0 MS1/2 01945	39	52	63	82	99	116	135	153	174	196	0,006
	195	600	A0 MS1/2 01960	43	59	72	97	118	140	163	185	212	239	0,007
	195	750	A0 MS1/2 01975	47	66	83	112	137	163	191	219	248	283	0,009
	195	900	A0 MS1/2 01990	51	74	93	127	156	187	219	251	286	325	0,011
	195	1050	A0 MS1/2 01993	54	81	104	141	175	210	246	283	324	369	0,013
	195	1200	A0 MS1/2 01996	59	89	114	156	194	235	275	316	361	412	0,014
	364	300	A0 MS1/2 03730	40	55	68	90	109	129	150	170	193	219	0,007
	364	450	A0 MS1/2 03745	46	64	82	109	135	160	186	213	243	276	0,010
	364	600	A0 MS1/2 03760	52	75	95	129	160	191	223	256	292	332	0,013
	364	750	A0 MS1/2 03775	56	84	108	148	185	222	260	299	342	390	0,016
	364	900	A0 MS1/2 03790	62	94	122	169	210	253	298	343	392	447	0,019
	364	1050	A0 MS1/2 03793	67	104	136	189	236	284	335	385	442	504	0,022
	364	1200	A0 MS1/2 03796	72	114	148	208	261	315	371	428	491	561	0,025
	390	300	A0 MS1/2 03930	40	55	68	90	109	129	150	170	193	219	0,007
	390	450	A0 MS1/2 03945	46	64	82	109	135	160	186	213	243	276	0,010
	390	600	A0 MS1/2 03960	52	75	95	129	160	191	223	256	292	332	0,014
	390	750	A0 MS1/2 03975	56	84	108	148	185	222	260	299	342	390	0,017
	390	900	A0 MS1/2 03990	62	94	122	169	210	253	298	343	392	447	0,020
	390	1050	A0 MS1/2 03993	67	104	136	189	236	284	335	385	442	504	0,024
	390	1200	A0 MS1/2 03996	72	114	148	208	261	315	371	428	491	561	0,027
	520	300	A0 MS1/2 05230	45	62	78	105	128	153	178	204	231	262	0,009
	520	450	A0 MS1/2 05245	51	74	94	128	158	189	221	253	289	329	0,014
	520	600	A0 MS1/2 05260	58	85	109	151	187	225	263	304	347	396	0,018
	520	750	A0 MS1/2 05275	63	97	125	174	216	261	307	353	405	461	0,022
	520	900	A0 MS1/2 05290	69	108	141	197	246	298	350	403	462	528	0,027
	520	1050	A0 MS1/2 05293	75	120	156	220	275	334	392	453	520	593	0,031
	520	1200	A0 MS1/2 05296	82	130	173	243	305	369	436	503	577	660	0,035
	585	300	A0 MS1/2 05830	47	67	84	113	138	164	192	220	251	284	0,011
	585	450	A0 MS1/2 05845	53	78	100	137	169	204	238	273	312	355	0,015
	585	600	A0 MS1/2 05860	60	91	117	161	200	242	284	327	374	426	0,020
	585	750	A0 MS1/2 05875	67	102	133	186	232	281	330	380	436	497	0,025
	585	900	A0 MS1/2 05890	72	115	151	210	263	320	376	434	498	568	0,030
	585	1050	A0 MS1/2 05893	79	127	167	235	296	358	422	486	559	639	0,035
	585	1200	A0 MS1/2 05896	86	139	184	260	327	397	468	541	621	710	0,039
	650	300	A0 MS1/2 06530	48	70	89	120	147	177	206	236	270	307	0,012
	650	450	A0 MS1/2 06545	55	83	107	146	181	217	255	293	335	382	0,017
	650	600	A0 MS1/2 06560	63	95	124	173	215	259	304	350	401	458	0,022
	650	750	A0 MS1/2 06575	70	108	143	199	248	300	353	407	467	534	0,028
	650	900	A0 MS1/2 06590	77	122	160	224	282	342	403	463	532	608	0,033
	650	1050	A0 MS1/2 06593	84	135	178	251	315	383	451	521	598	684	0,038
	650	1200	A0 MS1/2 06596	92	147	196	277	348	423	500	577	665	760	0,043
	780	150	A0 MS1/2 07815	45	63	79	107	130	155	181	207	236	268	0,008
	780	300	A0 MS1/2 07830	53	77	99	136	167	200	235	269	308	351	0,014
	780	450	A0 MS1/2 07845	61	92	118	164	205	246	290	332	381	435	0,020
	780	600	A0 MS1/2 07860	69	107	139	194	243	293	345	397	455	520	0,027
	780	750	A0 MS1/2 07875	76	121	159	223	279	339	399	461	529	605	0,033
	780	900	A0 MS1/2 07890	84	136	179	252	317	385	454	524	603	689	0,039

Seitliche Ansicht

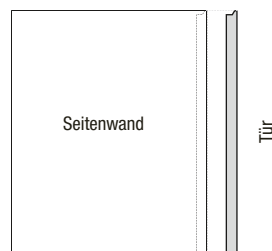

Ansicht von oben

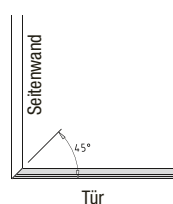

MEHRPREIS für Frontausschnitt

FRONT

Element

H.

B.

Code-Nr.

0

1

2

3

4

5

6

7

8

9

m³

Untere Presa Front + 45° re oder li



			0	1	2	3	4	5	6	7	8	9	
195	300	AO MS3/4 01930	35	44	53	67	79	93	107	121	136	153	0,004
195	450	AO MS3/4 01945	39	52	63	82	99	116	135	153	174	196	0,006
195	600	AO MS3/4 01960	43	59	72	97	118	140	163	185	212	239	0,007
195	750	AO MS3/4 01975	47	66	83	112	137	163	191	219	248	283	0,009
195	900	AO MS3/4 01990	51	74	93	127	156	187	219	251	286	325	0,011
195	1050	AO MS3/4 01993	54	81	104	141	175	210	246	283	324	369	0,013
195	1200	AO MS3/4 01996	59	89	114	156	194	235	275	316	361	412	0,014

MEHRPREIS für Frontausschnitt

CZ 520

30

Element	H.	B.	Code-Nr.	0	1	2	3	4	5	6	7	8	9	m ³
Vela Front "mit durchgehenden Griff"														
				0	1	2	3	4	5	6	7	8	9	
	195	300	AO MTA 01930	35	44	53	67	79	93	107	121	136	153	0,004
	195	450	AO MTA 01945	39	52	63	82	99	116	135	153	174	196	0,006
	195	600	AO MTA 01960	43	59	72	97	118	140	163	185	212	239	0,007
	195	750	AO MTA 01975	47	66	83	112	137	163	191	219	248	283	0,009
	195	900	AO MTA 01990	51	74	93	127	156	187	219	251	286	325	0,011
	195	1050	AO MTA 01993	54	81	104	141	175	210	246	283	324	369	0,013
	195	1200	AO MTA 01996	59	89	114	156	194	235	275	316	361	412	0,014
	260	300	AO MTA 02630	37	47	58	75	90	105	121	137	155	175	0,005
	260	450	AO MTA 02645	41	56	69	91	110	131	152	173	197	223	0,007
	260	600	AO MTA 02660	46	64	81	108	131	158	183	209	238	270	0,010
	260	750	AO MTA 02675	49	72	92	124	153	183	214	245	279	319	0,012
	260	900	AO MTA 02690	54	81	102	140	174	209	245	282	322	367	0,014
	260	1050	AO MTA 02693	59	89	114	158	196	236	276	317	363	414	0,016
	260	1200	AO MTA 02696	63	97	125	174	216	261	307	353	405	462	0,019
	390	300	AO MTA 03930	40	55	68	90	109	129	150	170	193	219	0,007
	390	450	AO MTA 03945	46	64	82	109	135	160	186	213	243	276	0,010
	390	600	AO MTA 03960	52	75	95	129	160	191	223	256	292	332	0,014
	390	750	AO MTA 03975	56	84	108	148	185	222	260	299	342	390	0,017
	390	900	AO MTA 03990	62	94	122	169	210	253	298	343	392	447	0,020
	390	1050	AO MTA 03993	67	104	136	189	236	284	335	385	442	504	0,024
	390	1200	AO MTA 03996	72	114	148	208	261	315	371	428	491	561	0,027
	520	300	AO MTA 05230	45	62	78	105	128	153	178	204	231	262	0,009
	520	450	AO MTA 05245	51	74	94	128	158	189	221	253	289	329	0,014
	520	600	AO MTA 05260	58	85	109	151	187	225	263	304	347	396	0,018
	520	750	AO MTA 05275	63	97	125	174	216	261	307	353	405	461	0,022
	520	900	AO MTA 05290	69	108	141	197	246	298	350	403	462	528	0,027
	520	1050	AO MTA 05293	75	120	156	220	275	334	392	453	520	593	0,031
	520	1200	AO MTA 05296	82	130	173	243	305	369	436	503	577	660	0,035
	585	300	AO MTA 05830	47	67	84	113	138	164	192	220	251	284	0,011
	585	450	AO MTA 05845	53	78	100	137	169	204	238	273	312	355	0,015
	585	600	AO MTA 05860	60	91	117	161	200	242	284	327	374	426	0,020
	585	750	AO MTA 05875	67	102	133	186	232	281	330	380	436	497	0,025
	585	900	AO MTA 05890	72	115	151	210	263	320	376	434	498	568	0,030
	585	1050	AO MTA 05893	79	127	167	235	296	358	422	486	559	639	0,035
	585	1200	AO MTA 05896	86	139	184	260	327	397	468	541	621	710	0,039
	650	300	AO MTA 06530	48	70	89	120	147	177	206	236	270	307	0,012
	650	450	AO MTA 06545	55	83	107	146	181	217	255	293	335	382	0,017
	650	600	AO MTA 06560	63	95	124	173	215	259	304	350	401	458	0,022
	650	750	AO MTA 06575	70	108	143	199	248	300	353	407	467	534	0,028
	650	900	AO MTA 06590	77	122	160	224	282	342	403	463	532	608	0,033
	650	1050	AO MTA 06593	84	135	178	251	315	383	451	521	598	684	0,038
	650	1200	AO MTA 06596	92	147	196	277	348	423	500	577	665	760	0,043
	780	150	AO MTA 07815	45	63	79	107	130	155	181	207	236	268	0,008
	780	300	AO MTA 07830	53	77	99	136	167	200	235	269	308	351	0,014
	780	450	AO MTA 07845	61	92	118	164	205	246	290	332	381	435	0,020
	780	600	AO MTA 07860	69	107	139	194	243	293	345	397	455	520	0,027
	780	750	AO MTA 07875	76	121	159	223	279	339	399	461	529	605	0,033
	780	900	AO MTA 07890	84	136	179	252	317	385	454	524	603	689	0,039
	1250	450	AO MTA 12545	78	124	164	231	290	351	414	477	549	627	0,032
	1250	600	AO MTA 12560	91	145	192	271	342	415	491	567	651	745	0,042
	1380	450	AO MTA 13845	83	133	177	250	313	381	449	518	595	680	0,035
	1380	600	AO MTA 13860	97	155	207	293	369	450	531	614	706	807	0,046

MEHRPREIS für Frontausschnitt

FRONT

Element

H.

B.

Code-Nr.

0

1

2

3

4

5

6

7

8

9

m³

Vela Front re oder li



NICHT reduzierbar in Breite

			0	1	2	3	4	5	6	7	8	9	
195	450	AO MTD/S 01945	39	52	63	82	99	116	135	153	174	196	0,006
195	600	AO MTD/S 01960	43	59	72	97	118	140	163	185	212	239	0,007
195	750	AO MTD/S 01975	47	66	83	112	137	163	191	219	248	283	0,009
195	900	AO MTD/S 01990	51	74	93	127	156	187	219	251	286	325	0,011
195	1050	AO MTD/S 01993	54	81	104	141	175	210	246	283	324	369	0,013
195	1200	AO MTD/S 01996	59	89	114	156	194	235	275	316	361	412	0,014
390	450	AO MTD/S 03945	46	64	82	109	135	160	186	213	243	276	0,010
390	600	AO MTD/S 03960	52	75	95	129	160	191	223	256	292	332	0,014
390	750	AO MTD/S 03975	56	84	108	148	185	222	260	299	342	390	0,017
390	900	AO MTD/S 03990	62	94	122	169	210	253	298	343	392	447	0,020
390	1050	AO MTD/S 03993	67	104	136	189	236	284	335	385	442	504	0,024
390	1200	AO MTD/S 03996	72	114	148	208	261	315	371	428	491	561	0,027
585	450	AO MTD/S 05845	53	78	100	137	169	204	238	273	312	355	0,015
585	600	AO MTD/S 05860	60	91	117	161	200	242	284	327	374	426	0,020
585	750	AO MTD/S 05875	67	102	133	186	232	281	330	380	436	497	0,025
585	900	AO MTD/S 05890	72	115	151	210	263	320	376	434	498	568	0,030
585	1050	AO MTD/S 05893	79	127	167	235	296	358	422	486	559	639	0,035
585	1200	AO MTD/S 05896	86	139	184	260	327	397	468	541	621	710	0,039
650	450	AO MTD/S 06545	55	83	107	146	181	217	255	293	335	382	0,017
650	600	AO MTD/S 06560	63	95	124	173	215	259	304	350	401	458	0,022
650	750	AO MTD/S 06575	70	108	143	199	248	300	353	407	467	534	0,028
650	900	AO MTD/S 06590	77	122	160	224	282	342	403	463	532	608	0,033
650	1050	AO MTD/S 06593	84	135	178	251	315	383	451	521	598	684	0,038
650	1200	AO MTD/S 06596	92	147	196	277	348	423	500	577	665	760	0,043
780	450	AO MTD/S 07845	61	92	118	164	205	246	290	332	381	435	0,020
780	600	AO MTD/S 07860	69	107	139	194	243	293	345	397	455	520	0,027
780	750	AO MTD/S 07875	76	121	159	223	279	339	399	461	529	605	0,033
780	900	AO MTD/S 07890	84	136	179	252	317	385	454	524	603	689	0,039
1250	450	AO MTD/S 12545	78	124	164	231	290	351	414	477	549	627	0,032
1250	600	AO MTD/S 12560	91	145	192	271	342	415	491	567	651	745	0,042
1380	450	AO MTD/S 13845	83	133	177	250	313	381	449	518	595	680	0,035
1380	600	AO MTD/S 13860	97	155	207	293	369	450	531	614	706	807	0,046

MEHRPREIS für Frontausschnitt

Element	H.	B.	Code-Nr.	0	1	2	3	4	5	6	7	8	9	m ³
---------	----	----	----------	---	---	---	---	---	---	---	---	---	---	----------------

Vela Front H. 780 re oder li



			0	1	2	3	4	5	6	7	8	9	
1900	450	A0 MT3/4 19045	104	170	227	323	407	496	587	677	780	892	0,048
1900	600	A0 MT3/4 19060	118	198	266	380	480	585	692	802	922	1.057	0,063
2030	450	A0 MT3/4 20345	109	179	239	342	430	524	620	718	826	945	0,051
2030	600	A0 MT3/4 20360	124	208	281	401	507	620	733	849	978	1.119	0,067
2030	693	A0 MT3/4 20369	135	227	306	438	555	679	803	930	1.072	1.227	0,077
2160	450	A0 MT3/4 21645	114	187	252	360	454	554	656	758	873	999	0,055
2160	600	A0 MT3/4 21660	130	220	296	423	536	653	774	896	1.032	1.182	0,072
2160	693	A0 MT3/4 21669	140	238	322	462	585	715	846	981	1.130	1.295	0,082
2290	450	A0 MT3/4 22945	118	197	265	378	478	583	690	798	919	1.052	0,058
2290	600	A0 MT3/4 22960	136	230	309	444	562	688	814	943	1.086	1.244	0,076



NICHT reduzierbar in Breite

Vela Front H. 650 re oder li



			0	1	2	3	4	5	6	7	8	9	
1900	450	A0 MT5/6 19045	104	170	227	323	407	496	587	677	780	892	0,048
1900	600	A0 MT5/6 19060	118	198	266	380	480	585	692	802	922	1.057	0,063



NICHT reduzierbar in Breite

MEHRPREIS für Frontausschnitt

FRONT

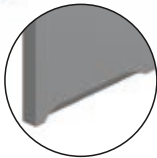
Element	H.	B.	Code-Nr.	0	1	2	3	4	5	6	7	8	9	m ³
Tasca Front, re oder li														
Vorderansicht	520	450	AO MT1/2 05245	51	74	94	128	158	189	221	253	289	329	0,014
	520	600	AO MT1/2 05260	58	85	109	151	187	225	263	304	347	396	0,018
	600	450	AO MT1/2 06045	54	79	101	139	173	207	242	277	317	361	0,016
	600	600	AO MT1/2 06060	61	92	118	164	204	246	289	332	381	434	0,021
	650	450	AO MT1/2 06545	55	83	107	146	181	217	255	293	335	382	0,017
	650	600	AO MT1/2 06560	63	95	124	173	215	259	304	350	401	458	0,022
	780	450	AO MT1/2 07845	61	92	118	164	205	246	290	332	381	435	0,020
	780	600	AO MT1/2 07860	69	107	139	194	243	293	345	397	455	520	0,027
	910	450	AO MT1/2 09145	66	101	131	183	228	276	324	373	428	488	0,023
	910	600	AO MT1/2 09160	74	117	154	215	269	327	385	444	509	582	0,031
	1120	300	AO MT1/2 11230	63	97	127	175	217	263	309	355	407	465	0,020
	1120	450	AO MT1/2 11245	74	116	152	213	266	322	380	438	503	574	0,029
	1120	600	AO MT1/2 11260	84	135	177	251	314	382	451	520	597	683	0,038
	1250	300	AO MT1/2 12530	68	105	137	190	237	288	337	389	446	508	0,022
	1250	450	AO MT1/2 12545	78	124	164	231	290	351	414	477	549	627	0,032
	1250	600	AO MT1/2 12560	91	145	192	271	342	415	491	567	651	745	0,042
	1380	300	AO MT1/2 13830	71	112	147	205	256	311	366	422	484	552	0,024
	1380	450	AO MT1/2 13845	83	133	177	250	313	381	449	518	595	680	0,035
	1380	600	AO MT1/2 13860	97	155	207	293	369	450	531	614	706	807	0,046
	1510	300	AO MT1/2 15130	76	120	158	221	276	335	394	454	522	597	0,026
	1510	450	AO MT1/2 15145	90	143	190	268	337	409	483	558	642	734	0,038
	1510	600	AO MT1/2 15160	102	166	222	315	397	484	572	661	760	871	0,050

MEHRPREIS für Frontausschnitt



D00BD06

Meson's Cucine srl
Via Gradisca, 1
33087 Pasiano Di Pordenone
Pordenone, Italy
T +39 0434 614911 r.a.
F +39 0434 628042
www.mesons.it

Kundendienst
T +39 0434 614972
F +39 0434 628042
e-mail: studiomesons@mesons.it